

การพัฒนารูปแบบกระบวนการเรียนการสอนเพื่อพัฒนาการเห็นคุณค่าในตนเองของ
นักเรียนชั้นมัธยมศึกษาปีที่ 2 ในโรงเรียนขยายโอกาส เขตพื้นที่ระยองเศรษฐกิจ

สมทรง โปปัญญาะกุล

คุณฉันทน์นี้เป็นส่วนหนึ่งการศึกษาตามหลักสูตรปรัชญาดุษฎีบัณฑิต
สาขาวิชาวิจัย วัตถุประสงค์และสถิติการศึกษา
คณะศึกษาศาสตร์ มหาวิทยาลัยบูรพา
มิถุนายน 2563
ลิขสิทธิ์เป็นของมหาวิทยาลัยบูรพา

คณะกรรมการควบคุมคุณวุฒินิพนธ์และคณะกรรมการสอบคุณวุฒินิพนธ์ ได้พิจารณา
 คุณวุฒินิพนธ์ของ สมทรง ไปปัญญะกุล ฉบับนี้แล้ว เห็นสมควรรับเป็นส่วนหนึ่งของการศึกษา
 ตามหลักสูตรปรัชญาดุษฎีบัณฑิต สาขาวิชาวิจัย วัฒนผลและสถิติการศึกษา ของมหาวิทยาลัยบูรพาได้

คณะกรรมการควบคุมคุณวุฒินิพนธ์

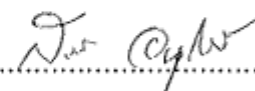
.....อาจารย์ที่ปรึกษาหลัก
 (ผู้ช่วยศาสตราจารย์ ดร.สุรินทร์ อนุศาสนนันท์)

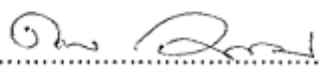
..... อาจารย์ที่ปรึกษาร่วม
 (ผู้ช่วยศาสตราจารย์ ดร.ชลดาว วงศ์ธีระธรรม)

คณะกรรมการสอบคุณวุฒินิพนธ์

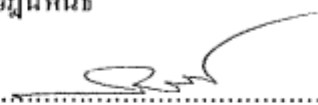
.....ประธาน
 (ผู้ช่วยศาสตราจารย์ ดร.สมโภชน์ อเนกสุข)

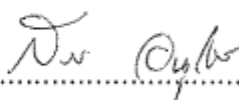
.....กรรมการ
 (ผู้ช่วยศาสตราจารย์ ดร.สุรินทร์ อนุศาสนนันท์)

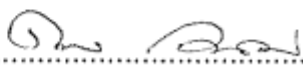
..... กรรมการ
 (ผู้ช่วยศาสตราจารย์ ดร.ชลดาว วงศ์ธีระธรรม)

..... กรรมการ
 (ผู้ช่วยศาสตราจารย์ ดร.ปริญญา ทองสอน)

คณะศึกษาศาสตร์อนุมัติให้รับคุณวุฒินิพนธ์ฉบับนี้ เป็นส่วนหนึ่งของการศึกษา
 ตามหลักสูตรปรัชญาดุษฎีบัณฑิต สาขาวิชาวิจัย วัฒนผลและสถิติการศึกษา ของมหาวิทยาลัยบูรพา

..... คณบดีคณะศึกษาศาสตร์
 (รองศาสตราจารย์ ดร.สุดา ชีระวิชิตระกุล)

วันที่ 29 เดือน สิงหาคม พ.ศ. 2513

กิตติกรรมประกาศ

คุณฉันทิพนธ์ฉบับนี้สำเร็จลุล่วงด้วยดีด้วยความกรุณาในการให้คำปรึกษา ให้คำแนะนำ ตลอดจนให้ความรู้อย่างดียิ่งจาก ผู้ช่วยศาสตราจารย์ ดร.สุริพร อนุศาสนนันท์ อาจารย์ที่ปรึกษาหลัก และผู้ช่วยศาสตราจารย์ ดร. คลดาว วงศ์ธีระธรรม อาจารย์ที่ปรึกษาร่วม ผู้วิจัยรู้สึกซาบซึ้ง เป็นอย่างยิ่ง และขอกราบขอบพระคุณ เป็นอย่างสูงมา ณ โอกาสนี้

ขอกราบขอบพระคุณ รองศาสตราจารย์ ดร.ไพรัตน์ วงษ์นาม ผู้ช่วยศาสตราจารย์ ดร.สมโภชน์ อเนกสุข ผู้ช่วยศาสตราจารย์ ดร.สมพงษ์ ปั้นหุ่น ผู้ช่วยศาสตราจารย์ ดร.สุรินทร์ สุทธิชาติพิทย์ และคณาจารย์ภาควิชาวิจัยและจิตวิทยาประยุกต์ คณะศึกษาศาสตร์ มหาวิทยาลัยบูรพา ที่ได้ประสิทธิ์ประสาทวิชาแก่ผู้วิจัย ตลอดจนการศึกษาระทั่ง ได้องค์ความรู้ที่สำคัญในการดำเนินงาน วิจัยนี้สำเร็จลุล่วง ขอขอบพระคุณ ดร.สิริวารธรรม จรัสรวีวัฒน์ และผู้ทรงคุณวุฒิทุกท่านที่กรุณา ตรวจสอบ ประเมิน และให้คำแนะนำที่เป็นประโยชน์ต่อการพัฒนารูปแบบกระบวนการเรียน การสอนเพื่อพัฒนาการเห็นคุณค่าในตนเองของนักเรียนมัธยมศึกษาในโรงเรียนขยายโอกาส เขตพื้นที่ระยองเศรษฐกิจนี้ ขอขอบคุณ โรงเรียนขยายโอกาส สังกัดสำนักงานเขตพื้นที่การศึกษา ประถมศึกษาจังหวัดชลบุรี ระยอง และฉะเชิงเทรา ที่ให้ความอนุเคราะห์ข้อมูลที่เป็นประโยชน์ สำหรับงานวิจัยนี้ ขอขอบคุณคณะผู้บริหาร ครู นักเรียน โรงเรียนอนุบาลบ้านเกาะจันทร์ สถานที่ สำหรับการทดลองงานวิจัยนี้ และผู้วิจัยขอขอบคุณเจ้าของ ตำรา หนังสือ และเอกสารต่าง ๆ ที่ได้ นำมาใช้ในการเรียบเรียงคุณฉันทิพนธ์ ผู้วิจัยขออ้อมรำลึกถึงครู อาจารย์ทุกท่านที่ได้ให้วิชาความรู้ และสั่งสอน ให้กับผู้วิจัยในการเรียนทุกระดับชั้น ขอขอบคุณมิตรภาพที่ดีจากเพื่อนร่วมรุ่นระดับ ปริญญาเอก สาขาวิจัย วัฒนผลและสติติการศึกษา และสาขาจิตวิทยาการปรึกษา ที่ร่วมแลกเปลี่ยน เรียนรู้

ท้ายนี้ ผู้วิจัยขอขอบพระคุณครอบครัว พี่น้อง ญาติทุกท่าน โดยเฉพาะบิดา นายชุ่มลี แซ่ป่ง อันเป็นที่รักยิ่ง นางสาวฉันทิพนธ์ โปปัญญาะกุล และนายเกรียงศักดิ์ โปปัญญาะกุล ที่เป็น กำลังใจ สนับสนุนด้วยดีเสมอมา อีกทั้งผู้ที่เกี่ยวข้องที่มีได้กล่าวนามไว้ในที่นี้ ซึ่งทั้งหมด มีส่วนอย่างมากที่ทำให้คุณฉันทิพนธ์สำเร็จลุล่วงด้วยดี คุณความดีและประโยชน์อันใดที่พึงมีของ งานคุณฉันทิพนธ์ฉบับนี้ ขอมอบเป็นเกียรติแก่ผู้มีพระคุณทุกท่าน และขอมอบอุทิศแด่มารดาผู้ล่วงลับ ด้วยเทอญ

สมทรง โปปัญญาะกุล

57810149: สาขาวิชา: วิชา วัตถุประสงค์และสถิติการศึกษา; ปร.ด. (วิจัย วัตถุประสงค์และสถิติการศึกษา)

คำสำคัญ: กระบวนการเรียนการสอนเพื่อพัฒนาการเห็นคุณค่าในตนเอง/ นักเรียนชั้นมัธยมศึกษา
ปีที่ 2 ในโรงเรียนขยายโอกาส/ เขตพื้นที่ระยองเศรษฐกิจ

สมทรง โปปัญญาทะกุล: การพัฒนารูปแบบกระบวนการเรียนการสอนเพื่อพัฒนา
การเห็นคุณค่าในตนเองของนักเรียนชั้นมัธยมศึกษาปีที่ 2 ในโรงเรียนขยายโอกาส เขตพื้นที่
ระยองเศรษฐกิจ (A DEVELOPMENT OF AN INSTRUCTIONAL MODEL FOR
DEVELOPING SELF-ESTEEM OF MATTHAYOMSUKSA 2 STUDENTS IN
EDUCATIONAL OPPORTUNITY EXPANSION SCHOOLS AT EASTERN ECONOMIC
CORRIDOR: EEC) คณะกรรมการควบคุมคุรุวิชาชีพ: สุรีพร อนุศาสนนันท์, ค.ด., คลดาว
วงศ์ธีระธรรม, ศศ.ด. 281 หน้า. พ.ศ. 2563.

การวิจัยครั้งนี้มีวัตถุประสงค์เพื่อ 1) ศึกษาความต้องการจำเป็นในการพัฒนา
การเห็นคุณค่าในตนเองของนักเรียนชั้นมัธยมศึกษาปีที่ 2 ในโรงเรียนขยายโอกาส เขตพื้นที่
ระยองเศรษฐกิจ 2) พัฒนาแบบวัดการเห็นคุณค่าในตนเองของชั้นมัธยมศึกษาปีที่ 2 ในโรงเรียน
ขยายโอกาส เขตพื้นที่ระยองเศรษฐกิจ 3) พัฒนารูปแบบกระบวนการเรียนการสอนเพื่อพัฒนา
การเห็นคุณค่าในตนเองของนักเรียนชั้นมัธยมศึกษาปีที่ 2 ในโรงเรียนขยายโอกาส เขตพื้นที่ระยอง
เศรษฐกิจ การดำเนินการวิจัยมี 2 ระยะ ระยะที่ 1 การศึกษาความต้องการจำเป็น (Needs assessment)
ของนักเรียนชั้นมัธยมศึกษาปีที่ 2 ในโรงเรียนขยายโอกาส เขตพื้นที่ระยองเศรษฐกิจ จำนวน
430 คน โดย เครื่องมือรวบรวมข้อมูลคือ แบบวัดความต้องการจำเป็นในการพัฒนาการเห็นคุณค่า
ในตนเอง ระยะที่ 2 การทดลองใช้รูปแบบกระบวนการเรียนการสอนกับนักเรียนชั้นมัธยมศึกษา
ปีที่ 2 ในโรงเรียนขยายโอกาส เขตพื้นที่ระยองเศรษฐกิจ จำนวน 60 คน โดยใช้แบบแผน
การทดลองสองกลุ่มสุ่มวัดก่อนและหลังการทดลอง (Randomized control-group pretest-posttest-
only design) เครื่องมือที่ใช้ทดลอง ได้แก่ แผนการจัดการเรียนรู้ และคู่มือครูผู้สอน เครื่องมือ
เก็บรวบรวมข้อมูล ได้แก่ แบบวัดการเห็นคุณค่าในตนเอง การวิเคราะห์ข้อมูลงานวิจัยนี้ ได้แก่
หาค่าร้อยละ ค่าเฉลี่ย ส่วนเบี่ยงเบนมาตรฐาน ค่าดัชนี PNImodified การวิเคราะห์องค์ประกอบ
เชิงยืนยัน การทดสอบค่าที (t-test) โดยใช้โปรแกรม SPSS for Windows และ AMOS

ผลการวิจัยพบว่า

1. ความต้องการจำเป็นในการพัฒนาการเห็นคุณค่าในตนเอง ของนักเรียนชั้นมัธยมศึกษา
ปีที่ 2 ในโรงเรียนขยายโอกาส เขตพื้นที่ระยองเศรษฐกิจ ได้แก่ ด้านการมีความสามารถ
(PNImodified = .35) ด้านการมีอำนาจ (PNImodified = .33) ด้านการมีความสัมพันธ์กับบุคคลอื่น

(PNImodified = .33) ด้านครอบครัว (PNImodified = .32) ด้านการมีความสำคัญ (PNImodified = .31) ด้านการมีคุณความดี (PNImodified = .31)

2. การพัฒนาแบบวัดการเห็นคุณค่าในตนเอง โมเดลที่พัฒนาขึ้นมีความสอดคล้องกับข้อมูลเชิงประจักษ์โดยมีค่าสถิติบ่งชี้คือ $\chi^2 = 194.338$, $df = 108$, $p\text{-value} = 0.00$, $GFI = .952$, $AGFI = .924$, $RMSEA = .043$, $CFI = .967$

3. รูปแบบกระบวนการเรียนการสอนเพื่อพัฒนาการเห็นคุณค่าในตนเองของนักเรียนชั้นมัธยมศึกษาปีที่ 2 ในโรงเรียนขยายโอกาส เขตพื้นที่ระยองเศรษฐกิจ ประกอบด้วย 4 ขั้นตอน ดังนี้ 1) การกำหนดจุดมุ่งหมาย (Identify instructional goals) 2) การออกแบบการเรียนการสอน (Design) 3) การทดลองการเรียนการสอน (Implementation) 4) การประเมินผล (Evaluation) โดยมี กระบวนการเรียนการสอนสำคัญ 5 ขั้นตอน คือ ขั้นนำ (Presentation) ขั้นเรียนรู้ (Learn) ขั้นแลกเปลี่ยนเรียนรู้ (Share) ขั้นสร้างความรู้ (Construction) และขั้นประเมินผล (Evaluation) ผลการใช้รูปแบบ มีดังนี้ ผู้เรียนมีคะแนนการเห็นคุณค่าในตนเองหลังเรียนสูงกว่าก่อนเรียน อย่างมีนัยสำคัญทางสถิติที่ระดับ .05 และผลการเปรียบเทียบผู้เรียนกลุ่มทดลองมีคะแนนการเห็นคุณค่าในตนเองสูงกว่ากลุ่มควบคุมอย่างมีนัยสำคัญทางสถิติที่ระดับ .05

57810149: MAJOR: EDUCATIONAL RESEARCH, MEASUREMENT AND STATISTICS; Ph.D.
(EDUCATIONAL RESEARCH, MEASUREMENT AND STATISTICS)

KEYWORDS: INSTRUCTIONAL MODEL FOR DEVELOPING SELF-ESTEEM/ ATTHAYOMSUKSA
2 STUDENTS IN EDUCATIONAL SCHOOLS/ EASTERN ECONOMIC CORRIDOR
SOMSONG POPANCHAMAKUL: A DEVELOPMENT OF AN INSTRUCTIONAL
MODEL FOR DEVELOPING SELF-ESTEEM OF MATTHAYOMSUKSA 2 STUDENTS IN
EDUCATIONAL OPPORTUNITY EXPANSION SCHOOLS AT EASTERN ECONOMIC
CORRIDOR: EEC. ADVISORY COMMITTEE: SUREEPORN ANUSASANANUN, Ph.D., DOLDAO
WONGTHEERATHORN, Ph.D. 281 P. 2020.

This study aimed to; 1) investigate the needs on developing self-esteem of Matthayomsuksa 2 students in educational opportunity expansion schools at eastern economic corridor, 2) develop a self-esteem assessment instrument, 3) develop an instructional model for developing self-esteem for those students. This study was divided into two phases; The first phase needs assessment, pilot study was involved 430 students in educational opportunity expansion schools at eastern economic corridor. In this phase, the needs assessment scales for developing self-esteem were administered to those participants. In the second phase, 60 students in educational opportunity expansion schools at eastern economic corridor were purposively selected and were randomly assigned into two groups, a control and an experimental group; the experimental group was instructed by using the Lesson plan and teacher's manuals while the other group was not. Self Esteem Scales were used to collect data in this phase. and were analyzed using percentage, mean, standard deviation, PNImodified, Confirm factor analysis, t-test, and data analysis.

Results showed that;

1. The needs on developing self-esteem of Matthayomsuksa 2 students in educational opportunity expansion schools at eastern economic corridor were, Competence (PNImodified = .35), Power (PNImodified = .33), Relationship (PNImodified = .33), Family (PNImodified = .32), Significance (PNImodified = .31), and Viture (PNImodified = .31), respectively.

2. The model of self-esteem was consistent with the empirical data with $\chi^2 = 194.338$, $df = 108$, $P\text{-value} = 0.00$, $GFI = .952$, $AGFI = .924$, $RMSEA = .043$, $CFI = .967$

3. The instructional model was consisted of four steps of instruction; Identify Instructional Goals, Design, Implementation and Evaluation. There were five processes in learning management procedure: Presentation, Learning, Sharing, Constructing and Evaluating. Results of model implementation revealed significantly higher scores of self-esteem ($p < .05$), significantly higher scores in experimental group than of the controlled group ($p < .05$).

สารบัญ

	หน้า
บทคัดย่อภาษาไทย.....	ง
บทคัดย่อภาษาอังกฤษ.....	ฉ
สารบัญ.....	ช
สารบัญตาราง.....	ฅ
สารบัญภาพ.....	ฐ
บทที่	
1 บทนำ.....	1
ความเป็นมาและความสำคัญของปัญหา.....	1
คำถามการวิจัย.....	6
วัตถุประสงค์ของการวิจัย.....	6
สมมติฐานของการวิจัย.....	6
กรอบแนวคิดในการวิจัย.....	7
ขอบเขตของการวิจัย.....	11
ประโยชน์ที่ได้รับจากการวิจัย.....	13
นิยามศัพท์เฉพาะ.....	14
2 เอกสารและงานวิจัยที่เกี่ยวข้อง.....	18
เอกสารและงานวิจัยที่เกี่ยวข้องการเห็นคุณค่าในตนเอง.....	18
เอกสารและงานวิจัยที่เกี่ยวข้องกับรูปแบบการสอน.....	41
เอกสารและงานวิจัยที่เกี่ยวข้องกับการพัฒนารูปแบบกระบวนการเรียนการสอน....	44
งานวิจัยที่เกี่ยวข้อง.....	73
3 วิธีดำเนินการวิจัย.....	80
ระยะที่ 1 ศึกษาความต้องการจำเป็นในพัฒนาการเห็นคุณค่าในตนเองของ นักเรียนชั้นมัธยมศึกษาปีที่ 2 ในโรงเรียนขยายโอกาส เขตพื้นที่ระยองเศรษฐกิจ...	80
ระยะที่ 2 พัฒนารูปแบบกระบวนการเรียนการสอนเพื่อพัฒนาการเห็นคุณค่า ในตนเองของนักเรียนชั้นมัธยมศึกษาปีที่ 2 ในโรงเรียนขยายโอกาส เขตพื้นที่ ระยองเศรษฐกิจ	94

สารบัญ (ต่อ)

ตารางที่	หน้า
4 ผลการวิเคราะห์ข้อมูล.....	108
สัญลักษณ์ที่ใช้ในการวิเคราะห์ข้อมูล.....	108
ตอนที่ 1 ผลการศึกษาความต้องการจำเป็นในพัฒนาการเห็นคุณค่าในตนเอง ของนักเรียน ชั้นมัธยมศึกษาปีที่ 2 ในโรงเรียนขยายโอกาส เขตพื้นที่ ระยองเศรษฐกิจ	110
ตอนที่ 2 ผลการพัฒนาเครื่องมือ ผลการพัฒนาและทดลองใช้รูปแบบ กระบวนการเรียนการสอนเพื่อพัฒนาการเห็นคุณค่าในตนเองของนักเรียน ชั้นมัธยมศึกษาปีที่ 2 ในโรงเรียนขยายโอกาส เขตพื้นที่ระยองเศรษฐกิจ	122
ตอนที่ 3 นำเสนอรูปแบบกระบวนการเรียนการสอนเพื่อการเห็นคุณค่าในตัวเอง ของนักเรียน ชั้นมัธยมศึกษาปีที่ 2 ในโรงเรียนขยายโอกาส เขตพื้นที่ ระยองเศรษฐกิจ	156
5 สรุปผล อภิปรายผล และข้อเสนอแนะ.....	168
สรุปผลการวิจัย.....	170
การอภิปรายผล.....	173
ข้อเสนอแนะ.....	178
บรรณานุกรม.....	181
ภาคผนวก.....	192
ภาคผนวก ก.....	193
ภาคผนวก ข.....	195
ภาคผนวก ค.....	209
ภาคผนวก ง.....	249
ประวัติย่อของผู้วิจัย.....	281

สารบัญตาราง

ตารางที่	หน้า
2-1	สรุปผลการสังเคราะห์องค์ประกอบการเห็นคุณค่าในตนเอง..... 36
2-2	เทคนิคของรูปแบบการเรียนรู้แบบร่วมมือ..... 58
2-3	สรุปผลการสังเคราะห์ขั้นตอนการจัดการเรียนรู้..... 73
3-1	จำนวนกลุ่มตัวอย่างที่เป็นผู้เรียนในการศึกษาความต้องการจำเป็นในการพัฒนา การเห็นคุณค่าในตนเอง (ระยะที่ 1) 81
3-2	โครงสร้างแบบวัดความต้องการจำเป็นในการพัฒนาการเห็นคุณค่าในตนเอง เป็นแบบวัดแบบมาตรวัดประมาณค่า 5 ระดับ..... 83
3-3	กรอบคำเนิการวิจัยระยะที่ 1: ศึกษาความต้องการจำเป็นในการพัฒนาการเห็น คุณค่าในตนเองของนักเรียนชั้นมัธยมศึกษาปีที่ 2 ในโรงเรียนขยายโอกาส เขตพื้นที่ ระบียงเศรษฐกิจ 87
3-4	จำนวนกลุ่มตัวอย่างที่เป็นผู้เรียนในการวิเคราะห์คุณภาพเครื่องมือ..... 89
3-5	กรอบคำเนิการวิจัยระยะที่ 1: การพัฒนาแบบวัดการเห็นคุณค่าในตนเองของ นักเรียนชั้นมัธยมศึกษาปีที่ 2 ในโรงเรียนขยายโอกาส เขตพื้นที่ระบียงเศรษฐกิจ..... 93
3-6	แนวคิดทฤษฎี ที่ใช้ในการพัฒนารูปแบบกระบวนการเรียนการสอน..... 95
3-7	การออกแบบการเรียนการสอน..... 97
3-8	เปรียบเทียบกระบวนการเรียนการสอนระหว่างรูปแบบกระบวนการเรียนการสอน เพื่อการพัฒนาการเห็นคุณค่าในตนเอง และรูปแบบกระบวนการเรียนการสอนปกติ.... 102
3-9	เปรียบเทียบคะแนนการเห็นคุณค่าในตนเองของผู้เรียนก่อนทดลองใช้รูปแบบ กระบวนการเรียนการสอนของผู้เรียนกลุ่มทดลองและกลุ่มควบคุม..... 104
3-10	กรอบคำเนิการวิจัย ระยะที่ 2 การพัฒนารูปแบบกระบวนการเรียนการสอนเพื่อ พัฒนาการ เห็นคุณค่าในตนเอง ของนักเรียนชั้นมัธยมศึกษาปีที่ 2 ในโรงเรียน ขยายโอกาส เขตพื้นที่ระบียงเศรษฐกิจ 107
4-1	คำร้อยละข้อมูลทั่วไปของนักเรียนชั้นมัธยมศึกษาปีที่ 2 ในโรงเรียนขยายโอกาส เขตพื้นที่ระบียงเศรษฐกิจ.....
4-2	ผลการวิเคราะห์ค่าเฉลี่ยและส่วนเบี่ยงเบนมาตรฐานของคะแนนความต้องการจำเป็น ในการพัฒนาการเห็นคุณค่าในตนเองของนักเรียนชั้นมัธยมศึกษาปีที่ 2 ในโรงเรียน ขยายโอกาส เขตพื้นที่ระบียงเศรษฐกิจ..... 110
 114

สารบัญตาราง (ต่อ)

ตารางที่	หน้า
4-3 ผลการวิเคราะห์ความต้องการจำเป็นรายด้านในการพัฒนาการเห็นคุณค่าในตนเอง ของนักเรียนชั้นมัธยมศึกษาปีที่ 2 ในโรงเรียนขยายโอกาส เขตพื้นที่ระยองเศรษฐกิจ...	116
4-4 ผลการวิเคราะห์องค์ประกอบเชิงยืนยันอันดับสอง แบบวัดการเห็นคุณค่าในตัวเอง ของนักเรียนชั้นมัธยมศึกษาปีที่ 2 ในโรงเรียนขยายโอกาส เขตพื้นที่ระยองเศรษฐกิจ..	119
4-5 ผลการศึกษาความต้องการจำเป็นพัฒนารูปแบบกระบวนการเรียนการสอนเพื่อ พัฒนาการเห็นคุณค่าในตนเองของนักเรียนชั้นมัธยมศึกษาปีที่ 2 ในโรงเรียน ขยายโอกาสเขตพื้นที่ระยองเศรษฐกิจ.....	124
4-6 การออกแบบการเรียนการสอน.....	126
4-7 การทดลองการเรียนการสอนและประเมินผล (ครั้งที่ 1)	130
4-8 การทดลองการเรียนการสอนและประเมินผล (ครั้งที่ 2)	133
4-9 ค่าร้อยละข้อมูลทั่วไปของผู้เรียนระดับชั้นมัธยมศึกษาปีที่ 2 ในโรงเรียนขยายโอกาส เขตพื้นที่ระยองเศรษฐกิจ.....	137
4-10 คะแนนการเห็นคุณค่าในตัวเองของนักเรียนชั้นมัธยมศึกษาปีที่ 2 ในโรงเรียน ขยายโอกาส เขตพื้นที่ระยองเศรษฐกิจของกลุ่มควบคุม ก่อนเรียนและหลังเรียน.....	141
4-11 สรุปผลประเมินการเห็นคุณค่าในตัวเองของนักเรียนชั้นมัธยมศึกษาปีที่ 2 ในโรงเรียนขยายโอกาส เขตพื้นที่ระยองเศรษฐกิจ ก่อนเรียนและหลังเรียน ของกลุ่มควบคุม.....	144
4-12 ผลการเปรียบเทียบความแตกต่างค่าเฉลี่ยคะแนนการเห็นคุณค่าในตัวเองของ นักเรียนชั้นมัธยมศึกษาปีที่ 2 ในโรงเรียนขยายโอกาส เขตพื้นที่ระยองเศรษฐกิจ ก่อนเรียนและหลังเรียนของกลุ่มควบคุม (ภาพรวม) จากคะแนนเต็ม 300 คะแนน.....	145
4-13 ผลการเปรียบเทียบความแตกต่างค่าเฉลี่ยคะแนนการเห็นคุณค่าในตัวเองของ นักเรียน ชั้นมัธยมศึกษาปีที่ 2 ในโรงเรียนขยายโอกาส เขตพื้นที่ระยองเศรษฐกิจ ก่อนเรียนและหลังเรียนของกลุ่มควบคุม (รายด้าน)	145
4-14 ผลคะแนนการเห็นคุณค่าในตัวเองของนักเรียนชั้นมัธยมศึกษาปีที่ 2 ในโรงเรียน ขยายโอกาส เขตพื้นที่ระยองเศรษฐกิจ ของกลุ่มทดลองก่อนเรียนและหลังเรียน.....	146

สารบัญตาราง (ต่อ)

ตารางที่	หน้า
4-15 สรุปผลประเมินการเห็นคุณค่าในตัวเอง ของนักเรียนชั้นมัธยมศึกษาปีที่ 2 ในโรงเรียนขยายโอกาส เขตพื้นที่ระยองเศรษฐกิจก่อนเรียนและหลังเรียนของกลุ่มทดลอง.....	149
4-16 ผลการเปรียบเทียบความแตกต่างค่าเฉลี่ยคะแนนเฉลี่ยการเห็นคุณค่าในตัวเอง ของนักเรียนชั้นมัธยมศึกษาปีที่ 2 ในโรงเรียนขยายโอกาส เขตพื้นที่ระยองเศรษฐกิจก่อนเรียนและหลังเรียน ของกลุ่มทดลอง (ภาพรวม) จากคะแนนเต็ม 300 คะแนน.....	150
4-17 ผลการเปรียบเทียบความแตกต่างค่าเฉลี่ยคะแนนการเห็นคุณค่าในตัวเองของนักเรียนชั้นมัธยมศึกษาปีที่ 2 ในโรงเรียนขยายโอกาส เขตพื้นที่ระยองเศรษฐกิจก่อนเรียนและหลังเรียนของกลุ่มทดลอง (รายด้าน)	150
4-18 ผลคะแนนการเห็นคุณค่าในตัวเองของนักเรียนชั้นมัธยมศึกษาปีที่ 2 ในโรงเรียนขยายโอกาส เขตพื้นที่ระยองเศรษฐกิจ หลังเรียนของกลุ่มทดลองและกลุ่มควบคุม.....	151
4-19 สรุปผลประเมินการเห็นคุณค่าในตัวเอง ของนักเรียนชั้นมัธยมศึกษาปีที่ 2 ในโรงเรียนขยายโอกาส เขตพื้นที่ระยองเศรษฐกิจ หลังเรียนของกลุ่มทดลองและกลุ่มควบคุม.....	154
4-20 ผลเปรียบเทียบความแตกต่างค่าเฉลี่ยคะแนนการเห็นคุณค่าในตัวเองของนักเรียนชั้นมัธยมศึกษาปีที่ 2 ในโรงเรียนขยายโอกาส เขตพื้นที่ระยองเศรษฐกิจ หลังเรียนของกลุ่มทดลองและกลุ่มควบคุม.....	155
4-21 ผลการเปรียบเทียบความแตกต่างค่าเฉลี่ยคะแนนการเห็นคุณค่าในตัวเองของนักเรียนชั้นมัธยมศึกษาปีที่ 2 ในโรงเรียนขยายโอกาส เขตพื้นที่ระยองเศรษฐกิจหลังเรียนของกลุ่มทดลองและกลุ่มควบคุม (รายด้าน)	155
ค-1 ความแตกต่างระหว่างรูปแบบการสอนปกติและรูปแบบการสอนเพื่อพัฒนาการเห็นคุณค่าในตนเอง.....	226
ค-2 การเปรียบเทียบกระบวนการเรียนการสอนแบบปกติและกระบวนการเรียนการสอนเพื่อพัฒนาการเห็นคุณค่าในตนเอง	228
ง-1 ผลคุณภาพด้านความตรงเชิงเนื้อหาของแบบวัดความต้องการจำเป็นในพัฒนาการเห็นคุณค่าในตนเอง และแบบวัดการเห็นคุณค่าในตนเองของนักเรียนชั้นมัธยมศึกษาปีที่ 2 ในโรงเรียนขยายโอกาส เขตพื้นที่ระยองเศรษฐกิจ โดยผู้ทรงคุณวุฒิ 5 คน.....	250

สารบัญตาราง (ต่อ)

ตารางที่	หน้า
ง-2 ผลคุณภาพความตรงเชิงเนื้อหา ของรูปแบบกระบวนการเรียนการสอนและเอกสารประกอบผู้ทรงคุณวุฒิ 5 คน	254
ง-3 ผลคุณภาพด้านความเที่ยงทั้งฉบับของแบบวัดความต้องการจำเป็นในพัฒนาการเห็นคุณค่าในตนเองของนักเรียนชั้นมัธยมศึกษาปีที่ 2 ในโรงเรียนขยายโอกาสเขตพื้นที่ระยองเศรษฐกิจ.....	258
ง-4 ผลคุณภาพด้านความเที่ยง ทั้งฉบับของแบบวัดการเห็นคุณค่าในตนเองของนักเรียนชั้นมัธยมศึกษาปีที่ 2 ในโรงเรียนขยายโอกาส เขตพื้นที่ระยองเศรษฐกิจ.....	261
ง-5 การวิเคราะห์ความสัมพันธ์ตัวแปรก่อนทำการวิเคราะห์หองค์ประกอบเชิงยืนยัน.....	264
ง-6 ผลการวิเคราะห์หองค์ประกอบเชิงยืนยันอันดับสองแบบวัดการเห็นคุณค่าในตนเองของนักเรียนชั้นมัธยมศึกษาปีที่ 2 ในโรงเรียนขยายโอกาส เขตพื้นที่ระยองเศรษฐกิจ	266
ง-7 ผลการวิเคราะห์หองค์ประกอบเชิงยืนยันอันดับหนึ่ง ขององค์ประกอบแบบวัดการเห็นคุณค่าในตนเองด้านการมีความสามารถ.....	268
ง-8 ผลการวิเคราะห์หองค์ประกอบเชิงยืนยันอันดับหนึ่ง ขององค์ประกอบแบบวัดการเห็นคุณค่าในตนเองด้านการมีความสำคัญ.....	269
ง-9 ผลการวิเคราะห์หองค์ประกอบเชิงยืนยันอันดับหนึ่ง ขององค์ประกอบแบบวัดการเห็นคุณค่าในตนเองด้านการมีคุณความดี.....	270
ง-10 ผลการวิเคราะห์หองค์ประกอบเชิงยืนยันอันดับหนึ่ง ขององค์ประกอบแบบวัดการเห็นคุณค่าในตนเองด้านการมีอำนาจ.....	271
ง-11 ผลการวิเคราะห์หองค์ประกอบเชิงยืนยันอันดับหนึ่ง ขององค์ประกอบแบบวัดการเห็นคุณค่าในตนเองด้านครอบครัว.....	272
ง-12 ผลการวิเคราะห์หองค์ประกอบเชิงยืนยันอันดับหนึ่ง ขององค์ประกอบแบบวัดการเห็นคุณค่าในตนเอง ด้านการมีความสัมพันธ์กับบุคคลอื่น.....	273
ง-13 การประเมินความสอดคล้องคิดเป็นร้อยละของผลการใช้รูปแบบ โดยผู้วิจัยและผู้ช่วยนักวิจัย	274

สารบัญภาพ

ภาพที่	หน้า
1-1 กรอบแนวคิดการพัฒนารูปแบบกระบวนการเรียนการสอนเพื่อพัฒนาการเห็นคุณค่าในตนเองของนักเรียนชั้นมัธยมศึกษาปีที่ 2 ในโรงเรียนขยายโอกาส เขตพื้นที่ระยองเศรษฐกิจ.....	9
1-2 โมเดลการวัดการเห็นคุณค่าในตนเองของนักเรียนชั้นมัธยมศึกษาปีที่ 2 ในโรงเรียนขยายโอกาส เขตพื้นที่ระยองเศรษฐกิจ.....	10
2-1 โครงสร้างแสดงมโนทัศน์ และการเห็นคุณค่าในตนเอง.....	22
2-2 ความสัมพันธ์ระหว่างการเห็นคุณค่าในตนเองกับพฤติกรรมของบุคคล.....	24
2-3 กรอบแนวคิดการพัฒนารูปแบบกระบวนการเรียนการสอนเพื่อพัฒนาการเห็นคุณค่าตนเองนักเรียนชั้นมัธยมศึกษาปีที่ 2 เขตพื้นที่ระยองเศรษฐกิจ.....	49
2-4 สรุปผลการสังเคราะห์ขั้นตอนการจัดการเรียนรู้.....	50
4-1 โมเดลองค์ประกอบเชิงยืนยันอันดับสองแบบวัดการเห็นคุณค่าในตัวเองของนักเรียนชั้นมัธยมศึกษาปีที่ 2 ในโรงเรียนขยายโอกาส เขตพื้นที่ระยองเศรษฐกิจ.....	121
4-2 รูปแบบกระบวนการเรียนการสอนเพื่อพัฒนาการเห็นคุณค่าในตนเองของนักเรียนชั้นมัธยมศึกษาปีที่ 2 ในโรงเรียนขยายโอกาส เขตพื้นที่ระยองเศรษฐกิจ.....	137
4-3 เปรียบเทียบคะแนนเฉลี่ยการเห็นคุณค่าในตัวเองของนักเรียนชั้นมัธยมศึกษาปีที่ 2 ในโรงเรียนขยายโอกาส เขตพื้นที่ระยองเศรษฐกิจ ก่อนเรียนและหลังเรียนของกลุ่มควบคุม	143
4-4 ร้อยละของผลการประเมินการเห็นคุณค่าในตัวเองของนักเรียนชั้นมัธยมศึกษาปีที่ 2 ขยายโอกาส เขตพื้นที่ระยองเศรษฐกิจ ก่อนเรียนและหลังเรียนของกลุ่มควบคุม.....	144
4-5 เปรียบเทียบคะแนนเฉลี่ยการเห็นคุณค่าในตัวเองของนักเรียนชั้นมัธยมศึกษาปีที่ 2 ในโรงเรียนขยายโอกาส เขตพื้นที่ระยองเศรษฐกิจ ก่อนเรียนและหลังเรียนของกลุ่มทดลอง	148
4-6 ร้อยละของผลการประเมินการเห็นคุณค่าในตัวเองของนักเรียนชั้นมัธยมศึกษาปีที่ 2 ในโรงเรียนขยายโอกาส เขตพื้นที่ระยองเศรษฐกิจ ก่อนเรียนและหลังเรียนของกลุ่มทดลอง.....	149

สารบัญภาพ (ต่อ)

ภาพที่	หน้า
4-7 เปรียบเทียบคะแนนเฉลี่ยการเห็นคุณค่าในตัวเองของนักเรียนชั้นมัธยมศึกษาปีที่ 2 ในโรงเรียนขยายโอกาส เขตพื้นที่ระยองเศรษฐกิจ หลังเรียนของกลุ่มทดลองและกลุ่มควบคุม.....	153
4-8 ร้อยละของผลการประเมินการเห็นคุณค่าในตัวเองของนักเรียนชั้นมัธยมศึกษาปีที่ 2 ในโรงเรียนขยายโอกาส เขตพื้นที่ระยองเศรษฐกิจของกลุ่มทดลองและกลุ่มควบคุม..	154
4-9 ผลการเปรียบเทียบผลคะแนนเฉลี่ยรายด้านของกลุ่มทดลองก่อนเรียนและหลังเรียน...	157
4-10 ผลการเปรียบเทียบผลคะแนนเฉลี่ยรายด้านของกลุ่มควบคุมก่อนเรียนและหลังเรียน..	158
ค-1 รูปแบบกระบวนการเรียนการสอนเพื่อพัฒนาการเห็นคุณค่าในตนเองของนักเรียนชั้นมัธยมศึกษาปีที่ 2 ในโรงเรียนขยายโอกาส เขตพื้นที่ระยองเศรษฐกิจ.....	223
ค-1 ภาพรวมของการวัดและประเมินผล.....	229
ง-1 โมเดลสมมติฐานองค์ประกอบแบบวัดการเห็นคุณค่าในตนเองของนักเรียนชั้นมัธยมศึกษาปีที่ 2 ในโรงเรียนขยายโอกาส เขตพื้นที่ระยองเศรษฐกิจ.....	268
ง-2 โมเดลองค์ประกอบของแบบวัดการเห็นคุณค่าในตนเอง ด้านการมีความสามารถ.....	269
ง-3 โมเดลองค์ประกอบของแบบวัดการเห็นคุณค่าในตนเอง ด้านการมีความสำคัญ.....	270
ง-4 โมเดลองค์ประกอบของแบบวัดการเห็นคุณค่าในตนเองด้านการมีคุณความดี.....	271
ง-5 โมเดลองค์ประกอบของแบบวัดการเห็นคุณค่าในตนเองด้านการมีอำนาจ.....	272
ง-6 โมเดลองค์ประกอบของแบบวัดการเห็นคุณค่าในตนเองด้านครอบครัว.....	273
ง-7 โมเดลองค์ประกอบของแบบวัดการเห็นคุณค่าในตนเอง ด้านการมีความสัมพันธ์กับบุคคลอื่น.....	274

บทที่ 1

บทนำ

ความเป็นมาและความสำคัญของปัญหา

ภาคตะวันออกของประเทศไทยตั้งอยู่ในจุดยุทธศาสตร์ที่ดีที่สุดของภูมิภาคอาเซียน สามารถเชื่อมโยงไปยังประเทศจีนและอินเดียที่มีประชากรจำนวนมาก และมีอัตราการขยายตัวทางเศรษฐกิจสูง ซึ่งจังหวัดภาคตะวันออก ได้แก่ จังหวัดฉะเชิงเทรา จังหวัดชลบุรี และจังหวัดระยองเป็นฐานการผลิตอุตสาหกรรมสำคัญของประเทศ มีความพร้อมของโครงสร้างพื้นฐานที่สำคัญ รวมทั้งมีพื้นที่เพียงพอ สำหรับรองรับการขยายตัวของภาคอุตสาหกรรม จึงสามารถพัฒนาต่อยอดสู่การเป็นระเบียบเศรษฐกิจภาคตะวันออก เพื่อให้เป็นพื้นที่เศรษฐกิจชั้นนำของเอเชีย ที่จะสนับสนุนการเพิ่มขีดความสามารถในการแข่งขัน การขยายตัวทางเศรษฐกิจของประเทศ รวมทั้งยกระดับคุณภาพชีวิตและรายได้ของประชาชน (สำนักนโยบายและยุทธศาสตร์, 2559) และสอดคล้องกับกระทรวงศึกษาธิการที่มีวิสัยทัศน์มุ่งมั่นพัฒนาการศึกษาสู่สากล พัฒนากำลังคนในพื้นที่เขตพัฒนาพิเศษภาคตะวันออกให้มีคุณภาพชีวิตที่ดี จึงมีการดำเนินงานพัฒนาการศึกษาในพื้นที่เขตพัฒนาพิเศษภาคตะวันออกให้มีประสิทธิภาพ เกิดผลเป็นรูปธรรมอันจะส่งผลต่อการพัฒนาเศรษฐกิจโดยรวมของภูมิภาคและประเทศต่อไป (สำนักนโยบายและยุทธศาสตร์, 2561)

จากพระราชบัญญัติการศึกษาแห่งชาติ พุทธศักราช 2542 แก้ไขเพิ่มเติม (ฉบับที่ 2) พุทธศักราช 2545 (ฉบับที่ 3) พ.ศ. 2553 และ (ฉบับที่ 4) พ.ศ. 2562 มาตรา 6 การจัดการศึกษาต้องเป็นไปเพื่อพัฒนาคนไทยให้เป็นมนุษย์ที่สมบูรณ์ทั้งร่างกาย จิตใจ สติปัญญา ความรู้ และคุณธรรม มีจริยธรรมและวัฒนธรรมในการดำรงชีวิต สามารถอยู่ร่วมกับผู้อื่นได้อย่างมีความสุข มาตรา 22 การจัดการศึกษาต้องยึดหลักว่าผู้เรียนทุกคนมีความสามารถเรียนรู้และพัฒนาตนเองได้ และถือว่าผู้เรียนมีความสำคัญที่สุด กระบวนการจัดการศึกษาต้องส่งเสริมให้ผู้เรียนสามารถพัฒนาตนเองตามธรรมชาติและเต็มตามศักยภาพ และมาตรา 24 ข้อที่ 2 จัดให้มีการฝึกทักษะ กระบวนการคิด การจัดการ การเผชิญสถานการณ์ และการประยุกต์ความรู้มาใช้เพื่อป้องกันและแก้ไขปัญหา รวมถึงพระราชบัญญัติการศึกษาแห่งชาติดังกล่าว ได้กล่าวถึงลักษณะของผู้เรียนที่พึงประสงค์ไว้ว่า ผู้เรียนเป็นคนดี คนเก่ง และคนมีความสุข ดังนั้น สถาบันการศึกษา จึงมีหน้าที่สำคัญ ในการจัดการศึกษาเพื่อพัฒนาความงอกงามของบุคคลและสังคมให้สอดคล้องกับการเปลี่ยนแปลงของกระแสโลก โดยเน้นให้ผู้เรียน ได้รู้จักการเผชิญสถานการณ์และการจัดการกับปัญหา ซึ่งสามารถที่จะทำให้ผู้เรียนนั้นสามารถที่จะมีแนวทางและวิธีแก้ปัญหาได้อย่างถูกต้อง

โครงการขยายโอกาสทางการศึกษาเป็นแนวทางหนึ่งในการที่จะพัฒนาและเพิ่มพูนความรู้พื้นฐานของประชาชนให้สูงขึ้น เพื่อพัฒนาคุณภาพชีวิตได้อย่างเหมาะสมกับสภาพเศรษฐกิจและสังคมไทย ตามรายงานการประเมินผลหนึ่งทศวรรษ โครงการขยายโอกาสทางการศึกษาของสำนักงานคณะกรรมการการประถมศึกษาแห่งชาติ (2543) ที่ได้สรุปว่าเป็นการจัดการศึกษาให้แก่กลุ่มนักเรียนที่จบชั้นประถมศึกษาปีที่ 6 ที่ด้อยโอกาสทางการศึกษา ได้มีโอกาสศึกษาต่อในชั้นมัธยมศึกษาตอนต้น โดยใช้ชื่อว่าโครงการนำร่องขยายการศึกษาภาคบังคับ และปัจจุบันเรียกว่าโรงเรียนขยายโอกาสทางการศึกษา สังกัดสำนักงานคณะกรรมการการศึกษามัธยมศึกษาขั้นพื้นฐาน ซึ่งสำนักงานคณะกรรมการการประถมศึกษาแห่งชาติได้ ดำเนินการตั้งแต่ปีการศึกษา 2533 เป็นต้นมา

สภาพสังคมไทยในยุคของความล้ำสมัยทางเทคโนโลยีการสื่อสาร ความหลากหลายทางเชื้อชาติ และวัฒนธรรม กลุ่มคนหรือบุคคลในสังคม จะต้องวิถีชีวิตยุคใหม่ที่เต็มไปด้วยการเปลี่ยนแปลง เมื่อสังคมมีการเปลี่ยนแปลงอย่างรวดเร็ว จะทำให้เด็กและเยาวชนในวัยเรียนได้รับผลกระทบในการดำเนินชีวิตท่ามกลางกระแสโลกาภิวัตน์ และเทคโนโลยีที่ล้ำสมัย หากเยาวชนไม่สามารถปรับการดำเนินชีวิตของตนเองให้อยู่ในสังคมอย่างเหมาะสมได้ จะเกิดปัญหาในสังคมที่ไม่อาจหลีกเลี่ยงได้ ซึ่ง ได้แก่ ปัญหาอารมณ์และจิตใจ ด้านการปรับตัว ปัญหาจากการทำงานร่วมกับผู้อื่น โดยเฉพาะนักเรียนที่ด้อยโอกาสทางการศึกษา ส่วนมากมีการดำเนินชีวิตอย่างยากลำบากทั้งด้านเศรษฐกิจและสังคม นักเรียนด้อยโอกาสทางการศึกษา ส่วนมากแสดงพฤติกรรมไม่เหมาะสม ขาดทักษะการดำเนินชีวิตที่ดีในสังคม (Mulligan, 2004) ทั้งนี้ อาจเนื่องมาจากปัญหาพฤติกรรมส่วนตัว ครอบครัว และสังคมหรือสิ่งแวดล้อม เมื่อนักเรียนจบการศึกษาขั้นพื้นฐานไปแล้ว อาจเป็นคนไม่ประสบความสำเร็จในชีวิต มีปัญหาทางด้านอารมณ์และจิตใจ มีความขัดแย้งในชีวิตได้ง่าย (นุศล สาด บางเคียน, 2556) และจากข้อมูลด้านสังคมพบว่า ค่านิยมทางความคิดของเยาวชนที่อาศัยอยู่ในสามจังหวัดที่อยู่ในเขตพื้นที่ระเบียงเศรษฐกิจถูกรุกรานด้วยวัฒนธรรมต่างชาติ ซึ่งส่วนใหญ่เยาวชนไทยเลือกรับวัฒนธรรมที่ไม่ดี และไม่ผ่านการกลั่นกรองทางความคิด จึงทำให้สังคมไทยถดถอย ความเอื้ออาทร รวมถึงความมีน้ำใจของสังคมไทยลดน้อยลง ซึ่งเป็นไปทางตรงข้ามกับทิศทางของความเจริญทางเศรษฐกิจ นำไปสู่ปัญหาสังคมแตกแยก หย่าร้าง ปัญหาสุขภาพจิต อาชญากรรมต่าง ๆ เป็นต้น นอกจากนี้สำนักงานเขตพื้นที่การศึกษาประถมศึกษาระยอง เขต 2 (2562) ยังพบว่า สภาพปัญหาเร่งด่วนที่เป็นอุปสรรคต่อการดำเนินงานของหน่วยงาน คือ ด้านการเข้าถึงการศึกษา ได้แก่ จำนวนนักเรียนยากจนมีมากกว่า 400 คน เด็กตกหล่นมากกว่า 100 คน รวมทั้งเด็กครอบครัวแตกแยกอยู่กับปู่ ย่า ตา ยาย ไม่ได้อยู่กับบิดามารดา ซึ่งไม่สามารถตัดสินใจหรือเข้าถึงการจัดการศึกษาได้

นอกจากนี้ยังพบว่า นักเรียนชั้นมัธยมศึกษา ที่จบการศึกษาจากโรงเรียนขยายโอกาส ส่วนใหญ่เข้ารับการศึกษาต่อในสายอาชีพ บางรายขาดโอกาสในการศึกษาต่อ (สำนักงานเขตพื้นที่ การศึกษาประถมศึกษาพะเยา เขต 2, 2562) ซึ่งปัญหาเหล่านี้ อาจเกิดจากสาเหตุหลายประการ ได้แก่ ขาดแรงจูงใจในการเรียน ขาดความสามารถ ขาดทักษะในการเรียน ไม่รู้จักวางแผนการเรียน ไม่รู้จักตั้งเป้าหมายในชีวิต ขาดความภาคภูมิใจหรือมองเห็นคุณค่าในตนเอง คิดว่าตนเองไม่มี ความสามารถ ขาดทักษะทางสังคมในการอยู่ร่วมกับบุคคลอื่น (ธีระ ชัยยุทธชรรยง, 2542) นักเรียน ชั้นมัธยมศึกษาปีที่ 2 ซึ่งอยู่ในช่วงวัยรุ่นตอนต้นต้องการการส่งเสริมการเห็นคุณค่าในตนเอง อย่างยิ่ง เนื่องจากเป็นระยะที่บุคลิกภาพ และเอกลักษณ์ก่อตัวขึ้นเป็นการถาวรในแต่ละบุคคล ทำให้ วัยรุ่นถูกอิทธิพลกลุ่มเพื่อนครอบงำ พฤติกรรมจะเปลี่ยนตามที่เพื่อน ๆ ในวัยเดียวกันได้ตอบสนอง ต่อเขา ขอมรับการวิพากษ์วิจารณ์ตัวเขาทั้งทางบวกและทางลบ เป็นผลให้เกิดทัศนคติต่อตนเอง และเกิดการเปลี่ยนแปลงการเห็นคุณค่าในตนเองลดลง ยึดติดกับเพื่อน ขาดการกระตือรือร้น ในการดำเนินชีวิต ความมั่นใจในการติดต่อสื่อสารน้อย ขาดการแก้ไขปัญหาสถานการณ์ เฉพาะหน้าได้ ฉะนั้น นักเรียนกลุ่มนี้ควรมีการเสริมสร้างให้มองเห็นคุณค่าในตนเอง (Copersmith, 1981 อ้างถึงใน โหมยิต พรประเสริฐ, 2546) ถึงแม้ว่าวรรณกรรมข้างต้นจะศึกษามานานแล้ว แต่สถานการณ์ปัจจุบันก็ยังไม่แตกต่างจากเดิมมากนัก

การพัฒนาการเห็นคุณค่าในตนเองแก่ผู้เรียน นับเป็นแนวทางสำคัญที่ช่วยพัฒนาทักษะ การเรียนรู้ที่จำเป็นในศตวรรษที่ 21 ทักษะที่จำเป็นอย่างยิ่งที่ผู้เรียนต้องเรียนรู้ตลอดชีวิต การรับรู้ ความสามารถในตนเองของผู้เรียนมีส่วนสำคัญในการกำหนดแนวคิด ทัศนคติที่มีต่อตนเอง อันจะนำไปสู่การประสบความสำเร็จต่อไปในอนาคต ตามทฤษฎีการเรียนรู้ความสามารถของตน ย่อมนำไปสู่การรับรู้คุณค่าในตนเอง ซึ่งส่งผลต่อการพัฒนาทั้งในด้านความพร้อม ความกระตือรือร้น ในการศึกษาค้นคว้าหาความรู้ (รัตนภรณ์ ประวัตวิษรา, 2561) ซึ่ง Coopersmith (1984) กล่าวว่า การเห็นคุณค่าในตนเองเป็นการที่บุคคลพิจารณาประเมินตนเองแล้วแสดงออกในแง่ของ การยอมรับตนเองหรือไม่ยอมรับตนเองเป็นการแสดงให้เห็นถึงขอบเขต ความเชื่อของบุคคลที่มีต่อ ตนเองในด้านความสามารถ ความสำคัญ ความสำเร็จ และความมีคุณค่าของตนเอง ซึ่งเป็นเรื่อง อัจฉริยะบุคคลอื่นสามารถรับรู้ได้จากคำพูดและท่าทีที่บุคคลนั้นแสดงออกมา นอกจากนี้การเห็น คุณค่าในตนเองสามารถบอกได้ถึงคุณภาพชีวิตของบุคคลช่วยให้บุคคลสามารถเผชิญอุปสรรค ต่าง ๆ ที่เข้ามาในชีวิตได้ด้วยจิตใจที่เข้มแข็งมั่นคง เผชิญปัญหาและหลีกเลี่ยงความรุนแรงของ ปัญหาได้เป็นอย่างดีและทำให้บุคคลสามารถดำรงชีวิตอยู่อย่างมีคุณค่า ทั้งนี้ยังมีประโยชน์ต่อ

การพัฒนาความรู้สึกรู้จักคิด อารมณ์และพฤติกรรมของบุคคล ทำให้บุคคลสามารถดำรงชีวิตอยู่ในสังคมได้อย่างเหมาะสม (Lorr & Wunderlich, 1986)

นักเรียนชั้นมัธยมศึกษาปีที่ 2 ในโรงเรียนขยายโอกาส เขตพื้นที่ระยองเศรษฐกิจ ซึ่งอยู่ในช่วงวัยรุ่น นับเป็นทรัพยากรบุคคลที่สำคัญ ดังนั้น การให้การศึกษแก่นักเรียนชั้นมัธยมศึกษาปีที่ 2 จึงไม่ควรให้ความรู้เพียงอย่างเดียว โรงเรียนซึ่งเป็นสถาบันของสังคมที่มีหน้าที่ให้ความรู้ อบรมและพัฒนา นักเรียน ทั้งทางด้านวิชาการและบุคลิกภาพ ควรมีการส่งเสริมด้านบุคลิกภาพหรือ คุณลักษณะของบุคคลควบคู่กันไป บุคลิกภาพประการหนึ่ง ที่ควรปลูกฝัง คือ การเห็นคุณค่าในตนเอง ซึ่ง McNeil (1975) กล่าวว่า บุคคลที่มองเห็นคุณค่าในตนเองสูง จะเป็นผู้ที่มีความกระตือรือร้น มักประสบความสำเร็จด้านการเรียนและสังคม และยังมีลักษณะความเป็นผู้นำ กล้าแสดงออก และกล้าแสดงความคิดเห็น ไม่หลีกเลี่ยงปัญหาและไม่หวั่นไหวต่อคำวิพากษ์วิจารณ์ ตรงกันข้าม บุคคลที่เห็นคุณค่าในตนเองต่ำ พบว่า นักเรียนที่ประสบปัญหาในด้านต่าง ๆ เช่น ล้มเหลวด้านการเรียน มีปัญหาเกี่ยวกับครอบครัว ขาดทักษะในการปรับตัว ขาดความเชื่อมั่นในตนเอง มักหาวิธีชดเชยความรู้สึกดังกล่าว ด้วยพฤติกรรมไม่ชอบเรียนรู้ หรือทดลองประสบการณ์ใหม่ ๆ มักจะพุดเกี่ยวกับตัวเองในทางลบ มีความอดทนต่อความกดดันได้น้อย ไม่มีความพยายาม ขอมแพ้ได้ง่าย หรือมักชอบให้คนอื่นทำแทนตนเอง ไม่มีความเชื่อมั่นในตนเอง มักจะเป็นคนเฉื่อยขрім ไม่ค่อยสูงส่งกับเพื่อน มักมีความวิตกกังวล เกิดความเครียด ไม่สามารถแก้ไขปัญหาเล็ก ๆ น้อย ๆ ที่เกิดขึ้นได้ มักคิดอยู่เสมอว่า ตนเองทำผิด หรือตนเองเป็นคนที่ยังไม่เก่ง และมักจะคิดเสมอว่าตนเอง ทำอะไรก็ไม่สำเร็จ (จินตนา สงวนแก้ว, 2556)

ดังนั้น การพัฒนาการเห็นคุณค่าในตนเองของนักเรียนชั้นมัธยมศึกษาปีที่ 2 ซึ่งเป็นวัยรุ่นที่อยู่ในช่วงเปลี่ยนผ่านระหว่างความเป็นเด็กกับความเป็นผู้ใหญ่ จึงมีความสำคัญ เนื่องจากปัญหาต่าง ๆ ดังที่กล่าวมาแล้วข้างต้น ส่วนใหญ่เกิดมาจากพื้นฐานของการเห็นคุณค่าในตนเองต่ำ การพัฒนาให้ผู้เรียนเป็นผู้ที่มีการเห็นคุณค่าในตนเองสูง จึงเปรียบเสมือนการสร้างภูมิคุ้มกันทางจิตใจให้กับพวกเขาได้เป็นอย่างดี และการเห็นคุณค่าในตนเองนั้นมีความสำคัญต่อการศึกษ เพราะนักเรียนชั้นมัธยมศึกษาปีที่ 2 ที่เกิดความรู้สึกที่ดีต่อตนเอง มองเห็นคุณค่าในตนเอง เชื่อมมั่นต่อตนเอง จะมีความเชื่อมั่นในความสามารถของตนเองในการศึกษาด้วย นับเป็นทักษะสำคัญในการเรียนรู้ที่เกี่ยวกับการศึกษา เพราะทำให้นักเรียนชั้นมัธยมศึกษาปีที่ 2 สามารถเผชิญหรือหาวิธีการแก้ไขปัญหาอุปสรรคที่เกิดขึ้น รวมถึงพัฒนาตนเอง และการดำเนินชีวิตในสังคมได้อย่างมีความสุข (Golden & Lesh, 1994)

ผู้วิจัยเห็นความสำคัญของการพัฒนาการเห็นคุณค่าในตนเองของนักเรียนชั้นมัธยมศึกษาปีที่ 2 ในโรงเรียนขยายโอกาส เขตพื้นที่ระยองเศรษฐกิจ และจากการศึกษาเอกสารและงานวิจัย

ที่เกี่ยวข้องกับการพัฒนาการเห็นคุณค่าในตนเอง พบว่า บุคคลจะพัฒนาการเห็นคุณค่าในตนเองเพิ่มขึ้นได้ ก็ต่อเมื่อได้รับประสบการณ์ดังนี้ การได้รับประสบการณ์ที่ทำให้รู้สึกว่าคุณค่าด้านความสามารถ การได้รับประสบการณ์ที่ทำให้รู้สึกว่าคุณค่าด้านความสำคัญ การได้รับประสบการณ์ที่ทำให้รู้สึกว่าคุณค่าด้านการมีคุณความดี การได้รับประสบการณ์ที่ทำให้รู้สึกว่าคุณค่าด้านการมีอำนาจ การได้รับประสบการณ์ที่ทำให้รู้สึกว่าคุณค่าด้านครอบครัว การได้รับประสบการณ์ที่ทำให้รู้สึกว่าคุณค่าด้านการมีความสัมพันธ์กับบุคคลอื่น ซึ่งจะเป็นสถานการณ์ที่ทำให้เกิดพฤติกรรมที่สอดคล้องกับการเห็นคุณค่าในตนเอง โดยเฉพาะด้านการมีความสามารถ ซึ่งงานวิจัยในไทย ส่วนใหญ่จะเป็นการสร้างโปรแกรมเพื่อพัฒนาการเห็นคุณค่าในตนเองเท่านั้น ซึ่งมีลักษณะคล้ายคลึงกัน แต่ยังไม่พบการพัฒนา รูปแบบกระบวนการเรียนการสอนเพื่อพัฒนาการเห็นคุณค่าในตนเองแต่อย่างใด ประกอบกับรัฐบาลมีนโยบายพัฒนาเขตพื้นที่ระยองเศรษฐกิจ คือ พื้นที่จังหวัดฉะเชิงเทรา จังหวัดชลบุรี และจังหวัดระยอง ดังนั้น การพัฒนากำลังคนในพื้นที่เขตนี้นับว่าเป็นกำลังสำคัญ

ดังนั้น ผู้วิจัยมีความสนใจพัฒนารูปแบบกระบวนการเรียนการสอนเพื่อพัฒนาการเห็นคุณค่าในตนเองของนักเรียนชั้นมัธยมศึกษาปีที่ 2 ในโรงเรียนขยายโอกาส เขตพื้นที่ระยองเศรษฐกิจ โดยนำรูปแบบการจัดการเรียนการสอน การออกแบบการเรียนการสอน โดยประยุกต์เทคนิคการสอนต่าง ๆ รวมถึงได้สังเคราะห์แนวคิดทฤษฎีการเห็นคุณค่าในตนเองของ Copersmith (1981; Rosenberg, 1965) ให้ความสำคัญประกอบของการเห็นคุณค่าในตนเอง 6 ด้าน ดังนี้ ด้านการมีความสามารถ ด้านการมีอำนาจ ด้านการมีความสัมพันธ์กับบุคคลอื่น ด้านครอบครัว ด้านการมีความสำคัญ และด้านการมีคุณความดี รวมถึงประเมินความต้องการจำเป็นในการพัฒนาการเห็นคุณค่าในตนเองของนักเรียนชั้นมัธยมศึกษาปีที่ 2 และพบว่า ยังไม่มีแบบวัดการเห็นคุณค่าในตนเองของนักเรียนชั้นมัธยมศึกษาปีที่ 2 ที่ครอบคลุมเหมาะสมและมีความหลากหลาย ที่ทำให้การประเมินการเห็นคุณค่าในตนเองของนักเรียน ชั้นมัธยมศึกษาปีที่ 2 ในโรงเรียนขยายโอกาส ที่ใกล้เคียงถูกต้องตรงกับความจริง มาสร้างแบบวัดการเห็นคุณค่าในตนเองของนักเรียนชั้นมัธยมศึกษาปีที่ 2 และพัฒนารูปแบบกระบวนการเรียนการสอน เพื่อพัฒนาการเห็นคุณค่าในตนเองของนักเรียนชั้นมัธยมศึกษาปีที่ 2 ในโรงเรียนขยายโอกาส เขตพื้นที่ระยองเศรษฐกิจ โดยบูรณาการหลักการของ Joyce and Weil (1996) โดยรูปแบบการสอนในกลุ่มเกี่ยวกับการพัฒนาตน รูปแบบการสอนในกลุ่มนี้ มีจุดมุ่งหมายเพื่อสร้างความสำนึกในคุณค่าของตนเอง และความเข้าใจตนเอง ส่งเสริมความเข้าใจระหว่างผู้สอนและผู้เรียน และทำให้ผู้เรียนเปิดใจกว้างต่อประสบการณ์ใหม่ ร่วมกับรูปแบบพื้นฐานการสอน ของ Glaser (1962) การกำหนดเป้าหมายของการดำเนินการ โดยใช้การประเมินความต้องการของ Dick and Carey (1996 cited in Gall, Gall

& Borg, 1999) และใช้หลักการแนวคิดที่เกี่ยวข้องอื่น ๆ สรุปรูปสร้างเป็นกรอบแนวคิดในการพัฒนารูปแบบกระบวนการเรียนการสอน ที่มีความทันสมัยและเหมาะสมกับบริบทของนักเรียนชั้นมัธยมศึกษาปีที่ 2 ในโรงเรียนขยายโอกาส เขตพื้นที่ระยองเศรษฐกิจ

คำถามการวิจัย

1. ความต้องการจำเป็นของนักเรียนชั้นมัธยมศึกษาปีที่ 2 ในโรงเรียนขยายโอกาส เขตพื้นที่ระยองเศรษฐกิจ ที่ต้องได้รับการพัฒนาการเห็นคุณค่าในตนเอง ด้านการมีความสามารถ ด้านการมีความสำคัญ ด้านการมีคุณค่าด้าน การมีอำนาจ ด้านครอบครัว และการมีความสัมพันธ์กับบุคคลอื่นเป็นอย่างไร
2. แบบวัดการเห็นคุณค่าในตนเองของนักเรียนชั้นมัธยมศึกษาปีที่ 2 ในโรงเรียนขยายโอกาส เขตพื้นที่ระยองเศรษฐกิจที่พัฒนาขึ้น คุณภาพเป็นอย่างไร
3. รูปแบบกระบวนการเรียนการสอนเพื่อพัฒนาการเห็นคุณค่าในตนเองของนักเรียนชั้นมัธยมศึกษาปีที่ 2 ในโรงเรียนขยายโอกาส เขตพื้นที่ระยองเศรษฐกิจ ที่พัฒนาขึ้นควรมีลักษณะอย่างไร

วัตถุประสงค์ของการวิจัย

1. เพื่อศึกษาความต้องการจำเป็นในการพัฒนาการเห็นคุณค่าในตนเองของนักเรียนชั้นมัธยมศึกษาปีที่ 2 ในโรงเรียนขยายโอกาส เขตพื้นที่ระยองเศรษฐกิจ
2. เพื่อพัฒนาแบบวัดการเห็นคุณค่าในตนเองของนักเรียนชั้นมัธยมศึกษาปีที่ 2 ในโรงเรียนขยายโอกาส เขตพื้นที่ระยองเศรษฐกิจ
3. เพื่อพัฒนารูปแบบกระบวนการเรียนการสอนเพื่อพัฒนาการเห็นคุณค่าในตนเองของนักเรียนชั้นมัธยมศึกษาปีที่ 2 ในโรงเรียนขยายโอกาส เขตพื้นที่ระยองเศรษฐกิจ

สมมติฐานของการวิจัย

1. ผู้เรียนที่ได้รับการจัดการเรียนการสอนเพื่อพัฒนาการเห็นคุณค่าในตนเองมีคะแนนการเห็นคุณค่าในตนเองหลังใช้รูปแบบกระบวนการเรียนการสอนสูงกว่าก่อนใช้รูปแบบกระบวนการเรียนการสอนเพื่อพัฒนาการเห็นคุณค่าในตนเอง
2. ผู้เรียนที่ได้รับการจัดการเรียนการสอนเพื่อพัฒนาการเห็นคุณค่าในตนเองมีคะแนนการเห็นคุณค่าในตนเองสูงกว่าผู้เรียนที่ได้รับการจัดการเรียนการสอนแบบปกติ

3. โมเดลการวัดการเห็นคุณค่าในตนเองของนักเรียนชั้นมัธยมศึกษาปีที่ 2 ในโรงเรียนขยายโอกาส เขตพื้นที่ระยองเศรษฐกิจ มีความสอดคล้องกับข้อมูลเชิงประจักษ์

กรอบแนวคิดในการวิจัย

กรอบแนวคิดในการวิจัยเรื่องการพัฒนารูปแบบกระบวนการเรียนการสอนเพื่อพัฒนาการเห็นคุณค่าในตนเองของนักเรียนชั้นมัธยมศึกษาปีที่ 2 ในโรงเรียนขยายโอกาส เขตพื้นที่ระยองเศรษฐกิจ การศึกษาวิจัยครั้งนี้ ผู้วิจัยได้ศึกษาแนวคิด ทฤษฎีจากเอกสารและงานวิจัยที่เกี่ยวข้องนำมากำหนดกรอบแนวคิด ดังนี้

1. แนวคิดและทฤษฎีที่เกี่ยวข้องกับการเห็นคุณค่าในตนเอง โดยผู้วิจัยสังเคราะห์แนวคิดของ คูเปอร์สมิท แนวคิดของ โรเซนเบิร์ก และบุคคลอื่น โดยมีองค์ประกอบของการเห็นคุณค่าในตนเอง ครอบคลุม 6 ด้าน ดังนี้

1.1 ด้านความสามารถ ประกอบด้วย การทำงานสำเร็จตามที่คร่อมอบหมาย เมื่อเจอกับปัญหาและอุปสรรคสามารถแก้ไขได้ การปรับตัวเข้ากับเพื่อน

1.2 ด้านการมีความสำคัญ ประกอบด้วย การได้รับการยอมรับอย่างเหมาะสม การรู้สึกว่าเป็นที่รักของบุคคลอื่น การได้รับการสนับสนุนและกระตุ้นเตือนยามต้องการความช่วยเหลือ

1.3 ด้านการมีคุณค่าความดี ประกอบด้วย การปฏิบัติตัวสอดคล้องกับศีลธรรม จริยธรรม ค่านิยมและวัฒนธรรม ความพอใจในชีวิตที่อยู่ การแสดงออกของความคิดถูกต้องตามทำนองคลองธรรม

1.4 ด้านการมีอำนาจ ประกอบด้วย ความสามารถของบุคคลที่มีอิทธิพลต่อการควบคุมการกระทำของตนเองและผู้อื่น ความเชื่อมั่นในอำนาจของตนว่าจะก่อให้เกิดผลตามที่ต้องการ ความสามารถเพียงพอในการกระทำสิ่งต่าง ๆ ให้บรรลุวัตถุประสงค์ตามที่ต้องการ

1.5 ด้านครอบครัว ประกอบด้วย การได้รับความรู้สึกปลอดภัย การได้รับความรัก การได้รับการยอมรับจากครอบครัว

1.6 ด้านการมีความสัมพันธ์กับบุคคลอื่น ประกอบด้วย ความภาคภูมิใจวิธีการมีสัมพันธ์ภาพกับบุคคลอื่น การได้รับการยอมรับจากบุคคลอื่น การสร้างความสัมพันธ์กับบุคคลอื่นโดยง่าย

2. กระบวนการเรียนการสอนเพื่อพัฒนาการเห็นคุณค่าในตนเอง ประกอบด้วย 5 ขั้นตอน ได้แก่ ขั้นนำ ขั้นเรียนรู้ ขั้นแลกเปลี่ยนเรียนรู้ ขั้นสร้างความรู้ และขั้นประเมินผล (Coopersmith, 1981; Rosenberg, 1965; Pope, McHale & Craighead, 1988; Vygotsky, 1978;

Johnson & Johnson, 1991; ทิศนา แคมณี, 2545; สุวรรณี ยะหะกร, 2555; Dick & Carey, 2001; Joyce & Weil, 2004) โดยวิธีการเรียนการสอนเพื่อพัฒนาการเห็นคุณค่าในตนเองที่สำคัญ ได้แก่ เกม (Games) บทบาทสมมุติ (Role-plays) การใช้กรณีตัวอย่าง (Case study) สถานการณ์จำลอง (Simulations) ที่ให้ผลในการพัฒนาการเห็นคุณค่าในตนเอง (ประทีป แสงเปี่ยมสุข, 2546)

3. แนวคิดและทฤษฎีการเรียนการสอนที่เกี่ยวข้องกับพัฒนาการเห็นคุณค่าในตนเอง โดยการจัดการเรียนการสอนที่เน้นกระบวนการคิด (Thinking-based instruction) ตามแนวคิดทฤษฎีการสร้างความรู้ (Constructivism) หรือกลุ่มคอนสตรัคติวิสต์ การสร้างความรู้เป็นกระบวนการทางสังคม (Social constructivism) ตามแนวคิดของ Vygotsky (1978) โดยเน้นการเรียนรู้แบบร่วมมือ (Cooperative learning or collaborative) ตามแนวคิดของ Johnson and Johnson (1994) โดยใช้กระบวนการกลุ่มสัมพันธ์ ตามหลักการสอนตามทฤษฎีกระบวนการกลุ่มสัมพันธ์ (ทิศนา แคมณี, 2545) ที่ช่วยผู้เรียนมีส่วนร่วมในกิจกรรมการเรียนรู้และมีส่วนร่วมในการวิเคราะห์กระบวนการเรียนรู้ จากการมีปฏิสัมพันธ์กับสมาชิกคนอื่น ๆ ในกลุ่มย่อย เพื่อพัฒนากระบวนการทางสมองในการจัดการเรียนการสอนในเนื้อหาวิชาของหลักสูตร โดยผ่านแผนการจัดการเรียนรู้ที่มีองค์ประกอบสำคัญ 5 ส่วนคือ จุดประสงค์การเรียนรู้ เนื้อหาและสาระสำคัญ กิจกรรมการเรียนรู้ สื่อการเรียนการสอน การวัดและประเมินผลการเรียนรู้ (สุวรรณี ยะหะกร, 2555)

4. แนวคิดและทฤษฎีที่เกี่ยวข้องกับการพัฒนารูปแบบกระบวนการเรียนการสอน มาพัฒนารูปแบบกระบวนการเรียนการสอน เพื่อพัฒนาการเห็นคุณค่าในตนเองของนักเรียน ชั้นมัธยมศึกษาปีที่ 2 ในโรงเรียนขยายโอกาส เขตพื้นที่ระยองเศรษฐกิจ โดยบูรณาการหลักการของ Joyce and Weil (1996) โดยรูปแบบการสอนในกลุ่มเกี่ยวกับการพัฒนาตน รูปแบบการสอนในกลุ่มนี้ มีจุดมุ่งหมายเพื่อสร้างการเห็นคุณค่าในตนเองและความเข้าใจตนเอง ส่งเสริมความเข้าใจระหว่างผู้สอนและผู้เรียน และทำให้ผู้เรียนเปิดใจกว้างต่อประสบการณ์ใหม่ ร่วมกับหลักการของ Glaser (1962) โดยใช้รูปแบบพื้นฐานของการสอน ของ Glaser (1962) การกำหนดเป้าหมายของการดำเนินการ โดยใช้การประเมินความต้องการของ Dick and Carey (1996 cited in Gall et al., 1999) และใช้หลักการแนวคิดที่เกี่ยวข้องอื่น ๆ สรุปเป็นกรอบแนวคิด ซึ่งประกอบด้วย 4 ขั้นตอน ดังนี้ 1) การกำหนดจุดมุ่งหมาย 2) การออกแบบการเรียนการสอน 3) การทดลองการเรียนการสอน 4) การประเมินผล

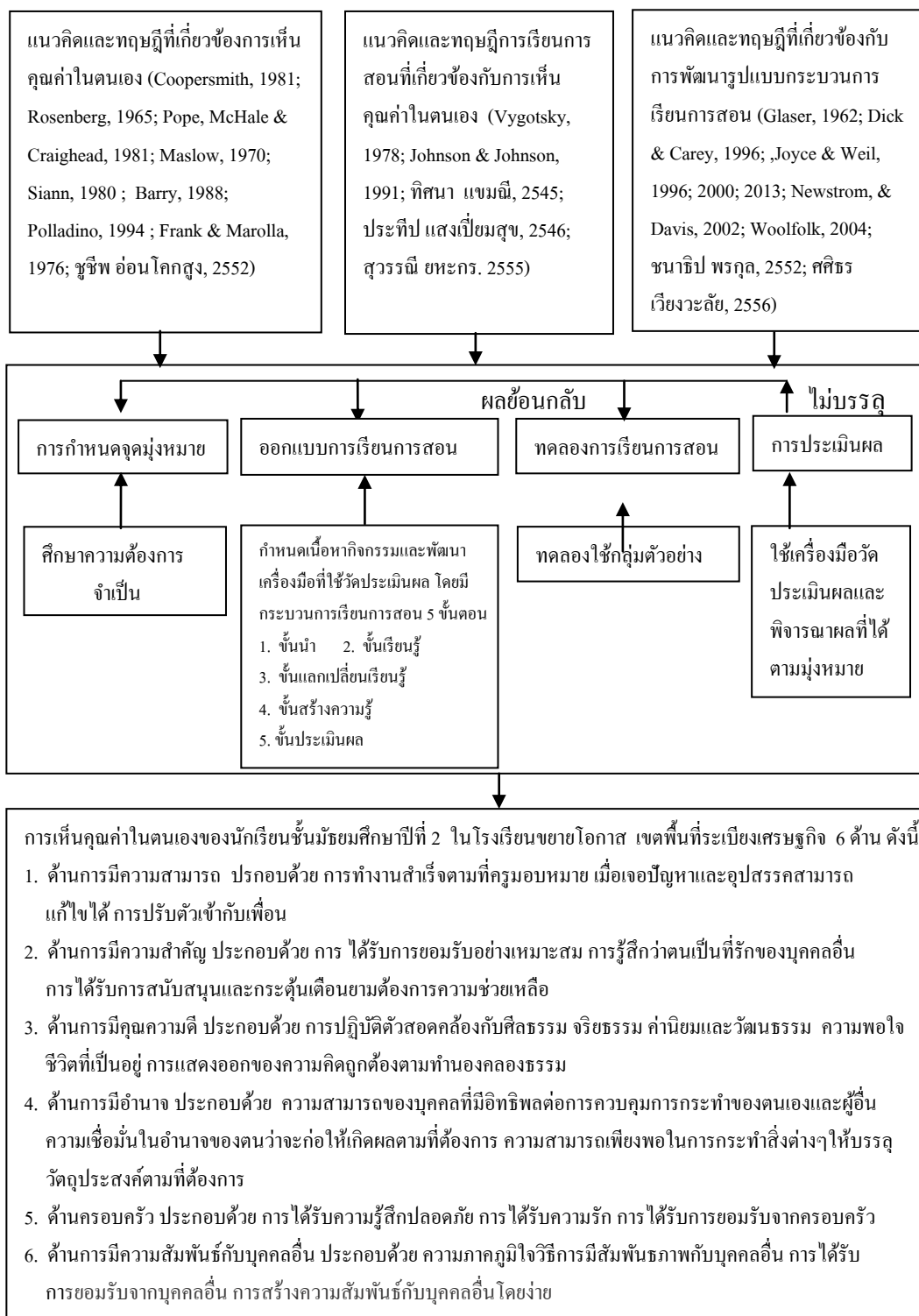

ภาพที่ 1-1 กรอบแนวคิดการพัฒนากระบวนการเรียนการสอนเพื่อพัฒนาการเห็นคุณค่าในตนเองของนักเรียนชั้นมัธยมศึกษาปีที่ 2 ในโรงเรียนขยายโอกาส เขตพื้นที่ระยองเศรษฐกิจ

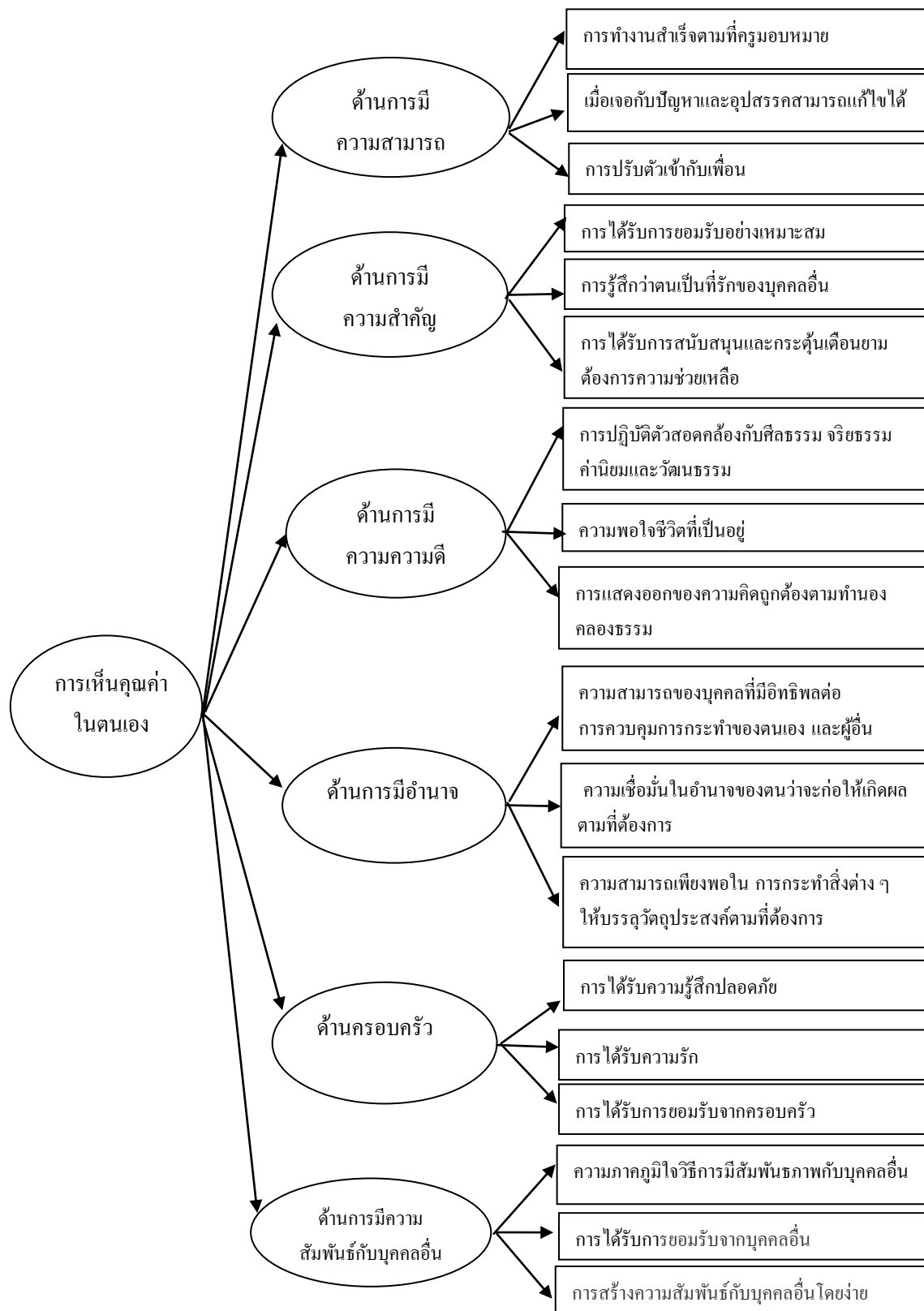

ภาพที่ 1-2 โมเดลการวัดการเห็นคุณค่าในตนเองของนักเรียนชั้นมัธยมศึกษาปีที่ 2 ในโรงเรียนขยายโอกาส เขตพื้นที่ระยองเศรษฐกิจ

ขอบเขตของการวิจัย

1. ประชากรและกลุ่มตัวอย่างที่ใช้ในการวิจัยครั้งนี้ ซึ่งแบ่งเป็น 2 ระยะ ประกอบด้วย

1.1 ระยะที่ 1 ความต้องการจำเป็นในการพัฒนาการเห็นคุณค่าในตนเองของนักเรียน
ชั้นมัธยมศึกษาปีที่ 2 ในโรงเรียนขยายโอกาส เขตพื้นที่ระยองเศรษฐกิจ

ประชากร คือ นักเรียนชั้นมัธยมศึกษาปีที่ 2 ในโรงเรียนขยายโอกาส เขตพื้นที่ระยอง
เศรษฐกิจ

กลุ่มตัวอย่าง คือ นักเรียนชั้นมัธยมศึกษาปีที่ 2 ในโรงเรียนขยายโอกาส เขตพื้นที่
ระยองเศรษฐกิจ จำนวน 9 โรงเรียน ที่ได้จากการสุ่มตัวอย่างแบบหลายขั้นตอน (Multi-stage
sampling) จำนวน 430 คน

1.2 ระยะที่ 2 การพัฒนารูปแบบกระบวนการเรียนการสอนเพื่อพัฒนาการเห็นคุณค่า
ในตนเองของนักเรียนชั้นมัธยมศึกษาปีที่ 2 ในโรงเรียนขยายโอกาส เขตพื้นที่ระยองเศรษฐกิจ

ประชากร คือ นักเรียนชั้นมัธยมศึกษาปีที่ 2 ปีการศึกษา 2562 ในโรงเรียน
ขยายโอกาส เขตพื้นที่ระยองเศรษฐกิจ

กลุ่มตัวอย่าง คือ นักเรียนชั้นมัธยมศึกษาปีที่ 2 จำนวน 60 คนที่กำลังศึกษาใน
โรงเรียนขยายโอกาส เขตพื้นที่ระยองเศรษฐกิจ เพื่อพัฒนาการเห็นคุณค่าในตนเองของนักเรียน
มัธยมศึกษาปีที่ 2 โดยสุ่มตัวอย่างด้วยเทคนิค การสุ่มตัวอย่างแบบแบ่งกลุ่ม (Cluster random
sampling) ได้ 2 ห้องเรียน สำหรับเป็นกลุ่มทดลองและกลุ่มควบคุม กลุ่มละ 30 คน

2. ตัวแปรที่ศึกษา

2.1 ตัวแปรอิสระ (Independent variable) คือ รูปแบบกระบวนการเรียนการสอน
เพื่อพัฒนาการเห็นคุณค่าในตนเองของนักเรียนชั้นมัธยมศึกษาปีที่ 2 ในโรงเรียนขยายโอกาส
เขตพื้นที่ระยองเศรษฐกิจ โดยผู้วิจัยได้สังเคราะห์แนวคิดและทฤษฎีการเห็นคุณค่าในตนเองของ
Coopersmith (1981; Rosenberg, 1965) และบุคคลอื่น ได้องค์ประกอบของการเห็นคุณค่าในตนเอง
ครอบคลุม 6 ด้าน ดังนี้ ด้านการมีความสามารถ ด้านการมีความสำคัญ ด้านการมีคุณความดี
ด้านการมีอำนาจ ด้านครอบครัว ด้านการมีสัมพันธ์กับบุคคลอื่น และในการพัฒนารูปแบบ
กระบวนการเรียนการสอนเพื่อพัฒนาการเห็นคุณค่าในตนเองของนักเรียนชั้นมัธยมศึกษาปีที่ 2
ในโรงเรียนขยายโอกาส เขตพื้นที่ระยองเศรษฐกิจ ได้นำแนวคิดและทฤษฎีการเรียนรู้ที่เกี่ยวข้อง
ได้แก่ ทฤษฎีการสร้างความรู้ จากแนวคิดของ Vygotsky (1978) ทฤษฎีการเรียนรู้แบบร่วมมือ
(cooperative learning) จากแนวคิดของจอห์นสัน และจอห์นสัน (Johnson & Johnson, 1994) และ
ทฤษฎีกระบวนการกลุ่มสัมพันธ์ จากแนวคิดของทิสนา แจมมณี มาสังเคราะห์ได้กระบวนการเรียน
การสอน จำนวน 5 ขั้นตอน ได้แก่

2.1.1 **ขั้นนำ (Presentation)** หมายถึง ขั้นตอนของการเตรียมความพร้อมแก่ผู้เรียน ด้วยการแบ่งกลุ่มและชี้แจงเกี่ยวกับการดำเนินการสอนในเรื่องของ กติกา ระยะเวลา รวมทั้งเป็นการเปิดประเด็นในเรื่องที่จะนำมาจัดการเรียนการสอน เพื่อให้ผู้เรียนได้เชื่อมโยงประสบการณ์เดิมกับ ประสบการณ์ใหม่ที่จะได้เรียนรู้

2.1.2 **ขั้นเรียนรู้ (Learn)** หมายถึง ขั้นตอนที่นักเรียนจะได้ใช้ความสามารถทางสติปัญญา ฝึกทักษะต่าง ๆ และพัฒนาความสามารถทางอารมณ์ โดยใช้กิจกรรมของกระบวนการกลุ่มสัมพันธ์ ได้แก่ เกม สถานการณ์จำลอง บทบาทสมมติ กรณีตัวอย่าง ฯ เพื่อพัฒนาคุณลักษณะของผู้เรียนทั้งด้านพุทธิพิสัย และด้านจิตพิสัย

2.1.3 **ขั้นแลกเปลี่ยนเรียนรู้ (Share)** หมายถึง ขั้นตอนที่ผู้เรียนได้แลกเปลี่ยนเรียนรู้ การวิเคราะห์ความสัมพันธ์ และเนื้อหาที่เรียน

2.1.4 **ขั้นสร้างความรู้ (Constraction)** หมายถึง ขั้นตอนให้ผู้สอนได้ให้ความรู้ การพัฒนาการเห็นคุณค่าในตนเองด้านเนื้อหา และการไปประยุกต์ใช้เพื่อให้เกิดประโยชน์

2.1.5 **ขั้นประเมินผล (Evaluation)** หมายถึง ขั้นตอนให้ผู้สอน ประเมินผู้เรียนด้านจิตพิสัย และการไปประยุกต์ใช้เพื่อให้เกิดประโยชน์

2.2 **ตัวแปรตาม (Dependent variable)** คือ การเห็นคุณค่าในตนเองของนักเรียน ชั้นมัธยมศึกษาปีที่ 2 ในโรงเรียนขยายโอกาส เขตพื้นที่ระยองเศรษฐกิจ ประกอบด้วย

2.2.1 **ด้านการมีความสามารถ** ประกอบด้วย การทำงานสำเร็จตามที่ครุมอบหมาย เมื่อเจอกับปัญหาและอุปสรรคสามารถแก้ไขได้ การปรับตัวเข้ากับเพื่อน

2.2.2 **ด้านการมีความสำคัญ** ประกอบด้วย การได้รับการยอมรับอย่างเหมาะสม การรู้สึกว่าเป็นที่รักของบุคคลอื่น การได้รับการสนับสนุนและกระตุ้นเตือนยามต้องการความช่วยเหลือ

2.2.3 **ด้านการมีคุณความดี** ประกอบด้วย การปฏิบัติตัวสอดคล้องกับศีลธรรม จริยธรรม ค่านิยมและวัฒนธรรม ความพอใจชีวิตที่เป็นอยู่ การแสดงออกของความถูกต้องตามทำนองคลองธรรม

2.2.4 **ด้านการมีอำนาจ** ประกอบด้วย ความสามารถของบุคคลที่มีอิทธิพลต่อการควบคุมการกระทำของตนเองและผู้อื่น ความเชื่อมั่นในอำนาจของตนว่าจะก่อให้เกิดผลตามที่ต้องการ ความสามารถเพียงพอในการกระทำสิ่งต่าง ๆ ให้บรรลุวัตถุประสงค์ตามที่ต้องการ

2.2.5 **ด้านครอบครัว** ประกอบด้วย การได้รับความรู้สึกปลอดภัย การได้รับความรัก การได้รับการยอมรับจากครอบครัว

2.2.6 ด้านการมีความสัมพันธ์กับคนอื่น ประกอบด้วย ความภาคภูมิใจวิธีการ มีสัมพันธภาพกับบุคคลอื่น การได้รับการยอมรับจากบุคคลอื่น การสร้างความสัมพันธ์กับบุคคลอื่น โดยง่าย

3. ระยะเวลาที่ใช้ในการทดลอง

การวิจัยการทดลองใช้รูปแบบกระบวนการเรียนการสอนเพื่อพัฒนาการเห็นคุณค่าในตนเองของนักเรียนมัธยมศึกษาปีที่ 2 ปีการศึกษา 2562 ในโรงเรียนขยายโอกาส เขตพื้นที่ระยอง เศรษฐกิจ ปีการศึกษา 2562 ใช้เวลา 3 สัปดาห์ จำนวน 6 คาบ โดยสอนสัปดาห์ละ 2 ครั้ง โดยผู้วิจัย ดำเนินการสอนด้วยตนเอง ก่อนจัดการเรียนการสอน ผู้วิจัยให้นักเรียนประเมินตนเองเกี่ยวกับการเห็นคุณค่าในตนเอง หลังจากนั้นผู้วิจัยจึงดำเนินการตามกิจกรรมที่จัดขึ้น หลังจากเสร็จสิ้นกิจกรรมที่ดำเนินการแล้ว ให้นักเรียนประเมินตนเองอีกครั้งเพื่อดูการเปลี่ยนแปลงการเห็นคุณค่าในตนเอง

ประโยชน์ที่ได้รับจากการวิจัย

1. ได้แบบวัดการเห็นคุณค่าในตนเองของของนักเรียนชั้นมัธยมศึกษาปีที่ 2 ในโรงเรียนขยายโอกาส เขตพื้นที่ระยองเศรษฐกิจ เพื่อนำไปใช้เป็นเครื่องมือตรวจสอบการเห็นคุณค่าในตนเองในองค์ประกอบต่าง ๆ ของนักเรียนชั้นมัธยมศึกษาปีที่ 2 ในโรงเรียนขยายโอกาส เขตพื้นที่ระยองเศรษฐกิจ เพื่อเป็นข้อมูลในการวินิจฉัยการเห็นคุณค่าในตนเองของนักเรียนชั้นมัธยมศึกษาปีที่ 2 ในโรงเรียนขยายโอกาส เขตพื้นที่ระยองเศรษฐกิจ และเพื่อพัฒนาการเห็นคุณค่าในตนเองของนักเรียนมัธยมศึกษาในโรงเรียนขยายโอกาส เขตพื้นที่ระยองเศรษฐกิจ
2. ได้รูปแบบกระบวนการเรียนการสอนที่มุ่งเน้นการพัฒนาการเห็นคุณค่าในตนเองของนักเรียนชั้นมัธยมศึกษาปีที่ 2 ในโรงเรียนขยายโอกาส เขตพื้นที่ระยองเศรษฐกิจ ที่มีประสิทธิภาพสำหรับนักเรียนชั้นมัธยมศึกษาปีที่ 2 ในโรงเรียนขยายโอกาส เขตพื้นที่ระยองเศรษฐกิจ เพื่อพัฒนาการเห็นคุณค่าในตนเอง
3. โรงเรียนที่สนใจสามารถนำรูปแบบกระบวนการเรียนการสอนที่มุ่งเน้นการพัฒนาการเห็นคุณค่าในตนเองของนักเรียนชั้นมัธยมศึกษาปีที่ 2 ในโรงเรียนขยายโอกาส ที่ได้จากการวิจัยครั้งนี้ ไปประยุกต์ใช้ในการจัดการเรียนการสอนเพื่อพัฒนาการเห็นคุณค่าในตนเองของนักเรียนชั้นมัธยมศึกษาปีที่ 2 ในโรงเรียนต่อไป
4. ผู้เรียนมองเห็นคุณค่าในตนเองเพิ่มขึ้น สามารถเผชิญหรือหาวิธีการแก้ไขปัญหาอุปสรรคที่เกิดขึ้น รวมถึงพัฒนาตนเอง และการดำเนินชีวิตในสังคมได้อย่างมีความสุข

นิยามศัพท์เฉพาะ

การเห็นคุณค่าในตนเอง หมายถึง การพิจารณาและประเมินคุณค่าของบุคคลตาม ความรู้สึกและทัศนคติที่บุคคลมีต่อตนเอง แล้วแสดงออกถึงการยอมรับหรือไม่ยอมรับตนเอง ซึ่งแสดงให้เห็นถึงขอบเขตความเชื่อของบุคคลที่มีต่อตนเองในด้านคุณค่า ประกอบด้วย 6 องค์ประกอบ คือ การเห็นคุณค่าในตนเองด้านการมีความสามารถ การเห็นคุณค่าในตนเอง ด้านการมีความสำคัญ การเห็นคุณค่าในตนเองด้านการมีคุณความดี และการเห็นคุณค่าในตนเอง ด้านการมีบุคคลอื่น แต่ละองค์ประกอบมีความหมายดังนี้

1. ด้านการมีความสามารถ หมายถึง การแสดงออกถึงการกระทำอย่างใดอย่างหนึ่ง ออกมาที่สูงกว่าเกณฑ์เฉลี่ยหรือมาตรฐานทั่วไป อาจเกิดขึ้นได้จากการเรียนรู้ฝึกฝน จนกลายเป็น ทักษะและความชำนาญ ประกอบด้วย การทำงานสำเร็จตามที่ครุมอบหมาย เมื่อเจอกับปัญหาและ อุปสรรคสามารถแก้ไขได้ การปรับตัวเข้ากับเพื่อน
2. ด้านการมีความสำคัญ หมายถึง มีความพิเศษกว่าธรรมดา มีคุณค่า มีชื่อเสียง เช่น เรื่องสำคัญ ของสำคัญ คนสำคัญ ประกอบด้วย การได้รับการยอมรับอย่างเหมาะสม ความรู้สึกที่ ตัวตนเป็นที่รักของบุคคลอื่น การได้รับการสนับสนุนและกระตุ้นเตือนยามต้องการความช่วยเหลือ
3. ด้านการมีคุณความดี หมายถึง การกระทำที่เป็นประ โยชน์ต่อตนเองและส่วนรวม ถูกต้องตามทำนองคลองธรรม ความสมเหตุสมผล และสามัญสำนึก เป็นที่พอใจของคนส่วนใหญ่ ในสังคม ได้แก่ การคิดและการกระทำใด ๆ ก็ได้ที่ตนเองและผู้อื่นไม่เดือดร้อนประกอบด้วย ปฏิบัติ ตัวสอดคล้องกับศีลธรรม จริยธรรม ค่านิยมและวัฒนธรรม ความพอใจชีวิตที่เป็นอยู่ การแสดงออก ของความคิดถูกต้องตามทำนอง คลองธรรม
4. ด้านการมีอำนาจ หมายถึง ความสามารถของบุคคลหรือกลุ่มบุคคลในการทำให้ บุคคลอื่น หรือกลุ่มบุคคล ทำสิ่งใดสิ่งหนึ่ง ตามที่ตนต้องการหรือบรรลุจุดมุ่งหมายที่กำหนด ประกอบด้วย ความสามารถของบุคคลที่มีอิทธิพลต่อการควบคุมการกระทำของตนเองและผู้อื่น ความเชื่อมั่นในอำนาจของตนว่าจะก่อให้เกิดผลตามที่ต้องการ ความสามารถเพียงพอในการกระทำ สิ่งต่าง ๆ ให้บรรลุวัตถุประสงค์ตามที่ต้องการ
5. ด้านครอบครัว หมายถึง หน่วยหนึ่งของสังคม ประกอบด้วยสมาชิกตั้งแต่ 2 คนขึ้นไป อยู่บ้านเดียวกันช่วยกันดูแลและออกค่าใช้จ่ายภายในบ้านร่วมกัน นอกจากนี้ครอบครัวยังเป็น รากฐานหรือสถาบันที่สำคัญของสังคมในการให้การศึกษาอบรมสั่งสอนเลี้ยงดู และสร้าง ประสบการณ์ด้านต่าง ๆ แก่สมาชิกที่อาศัยอยู่ร่วมกัน ตั้งแต่ยังเด็กจนเจริญเติบโตเป็นผู้ใหญ่ ที่สมบูรณ์ ประกอบด้วย การได้รับความรู้สึกปลอดภัย การได้รับความรัก การได้รับการยอมรับจาก ครอบครัว

6. ด้านการมีความสัมพันธ์กับบุคคลอื่น หมายถึง การสร้างความผูกพันด้วยการกระทำ และการสื่อสารระหว่างบุคคลร่วมกัน เพื่อให้เกิดความเข้าใจอันดีต่อกัน กับเพื่อน บุคคลอื่น ประกอบด้วย ความภาคภูมิใจวิธีการมีสัมพันธ์กับบุคคลอื่น การได้รับการยอมรับจากบุคคลอื่น การสร้างความสัมพันธ์กับบุคคลอื่น โดยง่าย

แบบวัดการเห็นคุณค่าในตนเอง หมายถึง เครื่องมือที่ใช้ในการประเมินคุณค่าของบุคคล ตามความรู้สึกและทัศนคติที่บุคคลมีต่อตนเอง แล้วแสดงออกถึงการยอมรับหรือไม่ยอมรับตนเอง ซึ่งแสดงให้เห็นถึงขอบเขตความเชื่อของบุคคลที่มีต่อตนเองในด้านคุณค่า ประกอบด้วย

6 องค์ประกอบ คือ การเห็นคุณค่าในตนเองด้านการมีความสามารถ จำนวน 10 ข้อ การเห็นคุณค่าในตนเองด้านการมีความสำคัญ จำนวน 10 ข้อ การเห็นคุณค่าในตนเองด้านมีคุณความดี จำนวน 10 ข้อ การเห็นคุณค่าในตนเองด้านมีอำนาจ จำนวน 10 ข้อ การเห็นคุณค่าในตนเองด้านครอบครัว และการเห็นคุณค่าในตนเอง จำนวน 10 ข้อ ด้านการมีสัมพันธ์กับบุคคลอื่นจำนวน 10 ข้อ เป็นแบบมาตราส่วนประเมินค่า (Ration scales) 5 ระดับ รวมทั้งหมดจำนวน 60 ข้อ

นักเรียนชั้นมัธยมศึกษาปีที่ 2 หมายถึง ผู้ที่กำลังศึกษาอยู่ในระดับชั้นมัธยมศึกษาปีที่ 2 มีอายุระหว่าง 13-15 ปี ปีการศึกษา 2562 ในโรงเรียนขยายโอกาส เขตพื้นที่ระยองเศรษฐกิจ

4. การพัฒนารูปแบบกระบวนการเรียนการสอน หมายถึง การสร้างและตรวจสอบคุณภาพรูปแบบกระบวนการเรียนการสอนเพื่อพัฒนาการเห็นคุณค่าในตนเองของนักเรียนมัธยมศึกษาปีที่ 2 ปีการศึกษา 2562 ในโรงเรียนขยายโอกาส เขตพื้นที่ระยองเศรษฐกิจ ภาคตะวันออกเฉียงเหนือ มีระยะเวลาดำเนินการเป็น 2 ระยะดังนี้ ระยะที่ 1 ประเมินความต้องการจำเป็น (Need assessment) ระยะที่ 2 พัฒนา และทดลองใช้ (Development and implementation) รูปแบบกระบวนการเรียนการสอน

รูปแบบกระบวนการเรียนการสอนเพื่อพัฒนาการเห็นคุณค่าในตนเองของนักเรียนชั้นมัธยมศึกษาปีที่ 2 ในโรงเรียนขยายโอกาส เขตพื้นที่ระยองเศรษฐกิจ หมายถึง แบบแผนวิธีการจัดการเรียนการสอนสำหรับผู้สอนที่กำหนดไว้ล่วงหน้าอย่างเป็นระบบระเบียบตาม ทฤษฎี หลักการ แนวคิด เพื่อตอบสนองวัตถุประสงค์การเรียนการสอนเพื่อพัฒนาการเห็นคุณค่าในตนเองของนักเรียนชั้นมัธยมศึกษาปีที่ 2 ในโรงเรียนขยายโอกาส เขตพื้นที่ระยองเศรษฐกิจ โดยกระบวนการเรียนการสอน ได้จากการสังเคราะห์แนวคิดและทฤษฎีการสร้างความรู้ ทฤษฎีการเรียนรู้แบบร่วมมือ ทฤษฎีกระบวนการกลุ่มสัมพันธ์

1. ชื่นนำ (Presentation) หมายถึง ขั้นตอนของการเตรียมความพร้อมแก่ผู้เรียน ด้วยการแบ่งกลุ่มและชี้แจงเกี่ยวกับการดำเนินการสอนในเรื่องของ กติกา ระยะเวลา รวมทั้ง

เป็นการเปิดประเด็นในเรื่องที่จะนำมาจัดการเรียนการสอน เพื่อให้ผู้เรียนได้เชื่อมโยงประสบการณ์เดิมกับ ประสบการณ์ใหม่ที่จะได้เรียนรู้

2. **ขั้นเรียนรู้ (Learn)** หมายถึง ขั้นตอนที่นักเรียนจะได้ใช้ความสามารถทางสติปัญญา ผึกทักษะต่าง ๆ และพัฒนาความสามารถทางอารมณ์ โดยใช้กิจกรรมของกระบวนการกลุ่มสัมพันธ์ ได้แก่ เกม สถานการณ์จำลอง บทบาทสมมติ กรณีตัวอย่าง ฯ เพื่อพัฒนาคุณลักษณะของผู้เรียน ทั้งด้านพุทธิพิสัย และด้านจิตพิสัย

3. **ขั้นแลกเปลี่ยนเรียนรู้ (Share)** หมายถึง ขั้นตอนที่ผู้เรียนได้แลกเปลี่ยนเรียนรู้ การวิเคราะห์ความสัมพันธ์ และเนื้อหาที่เรียน

4. **ขั้นสร้างความรู้ (Constraction)** หมายถึง ขั้นตอนให้ผู้สอนได้ให้ความรู้ ด้านเนื้อหา และการไปประยุกต์ใช้เพื่อให้เกิดประโยชน์

5. **ขั้นประเมินผล (Evaluation)** หมายถึง ขั้นตอนให้ผู้สอน ประเมินผู้เรียนด้านจิตพิสัย และการไปประยุกต์ใช้เพื่อให้เกิดประโยชน์

ความต้องการจำเป็นในพัฒนาการเห็นคุณค่าในตนเอง หมายถึง ความแตกต่างระหว่าง สภาพความเป็นจริงกับสภาพที่คาดหวังเกี่ยวกับ การเห็นคุณค่าในตนเองด้านการมีความสามารถ การเห็นคุณค่าในตนเองด้านการมีความสำคัญ การเห็นคุณค่าในตนเองด้านมีคุณความดี และการเห็นคุณค่าในตนเองด้านการมีอำนาจ การเห็นคุณค่าในตนเองด้านครอบครัว และการเห็นคุณค่าในตนเองด้านการมีความสัมพันธ์กับบุคคลอื่น วัด โดยใช้แบบวัดความต้องการจำเป็นรูปแบบ การตอบข้อมูลสองชุด (Dual response format) คือ สภาพความเป็นจริงและสภาพที่คาดหวังเป็น แบบมาตราประมาณค่า (Rating scale) 5 ระดับ เห็นด้วยมากที่สุด มาก ปานกลาง น้อย น้อยที่สุด

เขตพื้นที่ระเบียงเศรษฐกิจ (Eastern economic corridor: EEC หมายถึง เขตเศรษฐกิจ พิเศษ เพื่อส่งเสริมอุตสาหกรรมใหม่อีกหนึ่งตัวช่วย สำหรับการนักลงทุนไทยและต่างชาติ ด้านศักยภาพด้านแหล่งที่ตั้ง Geographical advantage ความพร้อมด้าน โครงสร้างพื้นฐาน และ โลจิสติกส์ รวมถึงสิทธิประโยชน์ต่าง ๆ ในบริเวณพื้นที่ 3 จังหวัด ได้แก่ ฉะเชิงเทรา ชลบุรี และระยอง

การเรียนแบบร่วมมือ หมายถึง การจัดสภาพแวดล้อมทางการเรียน โดยเปิดโอกาส ให้ผู้เรียนได้เรียนรู้ร่วมกันเป็นกลุ่มเล็ก ๆ กลุ่มละประมาณ 3-5 คน โดยแต่ละกลุ่มประกอบด้วย สมาชิกที่มีความสามารถทางการเรียนแตกต่างกัน ผู้เรียนมีการแลกเปลี่ยนความคิดเห็น ช่วยเหลือ ชึ่งกันและกัน เพื่อให้บรรลุเป้าหมายของกลุ่ม

กลุ่มสัมพันธ์ คือ กลุ่มย่อยที่สมาชิกรวมตัวกัน มีการปฏิสัมพันธ์ร่วมกันของสมาชิก ในกลุ่ม เพื่อทำกิจกรรมให้บรรลุตามวัตถุประสงค์ โดยมีผลประโยชน์ร่วมกัน เกิดการยอมรับและ

เคารพในความคิดเห็น ซึ่งกันและกัน ในฐานะสมาชิกของกลุ่ม โดยอาศัย กระบวนการกลุ่มสัมพันธ์ ซึ่งเป็น ขั้นตอนวิธีการ พฤติกรรมและปฏิสัมพันธ์ต่าง ๆ ที่เกิดขึ้นในการทำงานกลุ่มซึ่งจะช่วยให้ กลุ่มดำเนินงานไปอย่างมีประสิทธิภาพ ได้ผลงานที่ดีมี ความรู้สึกและความสัมพันธ์ที่ดีต่อกัน

บทที่ 2

เอกสารและงานวิจัยที่เกี่ยวข้อง

งานวิจัยเรื่อง การพัฒนารูปแบบกระบวนการเรียนการสอนเพื่อพัฒนาการเห็นคุณค่าในตนเองของนักเรียนชั้นมัธยมศึกษาปีที่ 2 ในโรงเรียนขยายโอกาส เขตพื้นที่ระยองเศรษฐกิจ ในครั้งนี้ ผู้วิจัยได้ศึกษา ทฤษฎี แนวคิด หลักการ จากเอกสารและงานวิจัยที่เกี่ยวข้อง เพื่อใช้เป็นข้อมูล และฐานการคิด ในการวิจัยมีเนื้อหาที่เกี่ยวข้อง ดังนี้

1. เอกสารและงานวิจัยที่เกี่ยวข้องกับการเห็นคุณค่าในตนเอง
 - 1.1 ความหมายของการเห็นคุณค่าในตนเอง
 - 1.2 ความสำคัญของการเห็นคุณค่าในตนเอง
 - 1.3 แนวคิดและทฤษฎีที่เกี่ยวกับการเห็นคุณค่าในตนเอง
 - 1.4 องค์ประกอบของการเห็นคุณค่าในตนเอง
 - 1.5 การพัฒนาการเห็นคุณค่าในตนเอง
 - 1.6 เครื่องมือวัดการเห็นคุณค่าในตนเอง
2. เอกสารและงานวิจัยที่เกี่ยวข้องกับรูปแบบการสอน
 - 2.1 ความหมายของรูปแบบการสอน
 - 2.2 การจัดกลุ่มรูปแบบการสอน
 - 2.3 คุณลักษณะสำคัญของรูปแบบการสอน
3. เอกสารและงานวิจัยที่เกี่ยวข้องกับการพัฒนารูปแบบกระบวนการเรียนการสอน
 - 3.1 แนวคิดและทฤษฎีที่เกี่ยวกับการพัฒนารูปแบบกระบวนการเรียนการสอน
 - 3.2 หลักการและแนวคิดที่สนับสนุนกรอบแนวคิดในการวิจัย
 - 3.3 ทฤษฎีการเรียนรู้ที่เกี่ยวข้อง
4. งานวิจัยที่เกี่ยวข้อง

เอกสารและงานวิจัยที่เกี่ยวข้องกับการเห็นคุณค่าในตนเอง

ความหมายของการเห็นคุณค่าในตนเอง

คำว่า “การเห็นคุณค่าในตนเอง” (Self esteem) ได้มีผู้ให้ความหมายไว้ดังนี้

Maslow (1970) ให้ความหมายการเห็นคุณค่าในตนเองไว้ว่า เกิดจากการยอมรับของบุคคลอื่น โดยดูจากการตอบสนองของบุคคลรอบข้าง เป็นความรู้สึกของบุคคลที่มีความเชื่อมั่น

ในตนเอง และเห็นว่าตนเองมีความเข้มแข็ง มีคุณค่า มีความสามารถ มีความเชี่ยวชาญในการกระทำภารกิจต่าง ๆ

Bary (1984) ให้ความหมายการเห็นคุณค่าในตนเองไว้ว่า เป็นความรู้สึกของบุคคลที่มีต่อตนเอง เป็นการให้คุณค่าแก่ตน ประเมินตนว่ามีความสำคัญและมีคุณค่า

Calhoun (1977) ให้ความหมายการเห็นคุณค่าในตนเองไว้ว่า เป็นความพึงพอใจภายในของบุคคลหนึ่ง ที่มีต่ออัตมโนทัศน์ของตนเอง

Sasse (1978) ให้ความหมายการเห็นคุณค่าในตนเองไว้ว่า เป็นความรู้สึกของบุคคลว่าตนเองมีความสำคัญ และมีคุณค่า มีความต้องการได้รับความเชื่อถือ การยอมรับนับถือ โดยได้รับการสนับสนุนหรือยอมรับนับถือจากบุคคลอื่น เพื่อที่จะได้เกิดความรู้สึกภูมิใจและนับถือตนเอง

Rosenberg (1979) ให้ความหมายการเห็นคุณค่าในตนเองไว้ว่า เป็นการประเมินความรู้สึกที่เกิดขึ้นภายในตนเอง โดยการประเมินตนเองทั้งทางด้านบวกและทางด้านลบ เป็นการพิจารณาตัดสินคุณค่าของตนเอง เกี่ยวกับความสำเร็จ ความล้มเหลวในชีวิต การปฏิบัติตนเอง การยอมรับในตนเอง การเห็นคุณค่าและเชื่อมั่นในตนเอง รู้สึกว่าตนเองมีคุณค่าในสังคม การพึ่งตนเอง รวมถึงการได้รับการยอมรับจากครอบครัว และสังคม ซึ่งมีอิทธิพลมาจากความสัมพันธ์ระหว่างบุคคล ครอบครัว และสังคม

Branden (1981) ให้ความหมายการเห็นคุณค่าในตนเองไว้ว่า เป็นลักษณะของความเชื่อมั่นในตนเอง และความนับถือตนเองที่เกิดจากความเชื่อในความสามารถของตนเอง ความมั่นใจในความสามารถของตนที่จะบรรลุความสำเร็จในสิ่งที่พอใจ

Coopersmith (1984) ให้ความหมายการเห็นคุณค่าในตนเองไว้ว่า การที่บุคคลรับรู้และประเมินตนเอง แล้วแสดงออกในแง่ของการยอมรับตนเองหรือไม่ยอมรับตนเอง ซึ่งแสดงให้เห็นถึงขอบเขตความเชื่อของบุคคลที่มีต่อตนเองในด้านความสามารถ ความสำคัญ ความสำเร็จ และความมีคุณค่าของตนเอง รวมไปถึงจากการที่บุคคลได้มีปฏิสัมพันธ์กับสิ่งแวดล้อม โดยเฉพาะอย่างยิ่งปฏิสัมพันธ์เชิงประเมินกับผู้อื่น การรับรู้จากการประเมินของบุคคลอื่นที่มีต่อตนเอง ซึ่งสามารถรับรู้ได้จากคำพูดและพฤติกรรมการแสดงออกของบุคคลนั้น

McCrosky, Richmond and Stewart (1986) ให้ความหมายการเห็นคุณค่าในตนเองไว้ว่า เป็นการประเมินคุณค่าของบุคคลโดยรวม บุคคลที่เห็นคุณค่าในตนเองต่ำ จะมีแนวโน้มขาดความเชื่อมั่นในความสามารถของตนเอง และวัดสมรรถนะของตนเองทางลบแทบทุกด้าน ไม่ว่าจะพยายามมากเพียงใด มักจะคิดว่าตนเองล้มเหลว จึงทำให้มีความสัมพันธ์ทางบวกกับความหวาดหวั่นในการสนทนาโต้ตอบ มักตกอยู่ใต้อิทธิพลของบุคคลอื่น และมีการพฤติกรรมควบคุมตนเองไม่ดี ดังนั้น บุคคลที่เห็นคุณค่าในตนเองต่ำ จึงมีแนวโน้มที่จะยอมและคล้อยตาม

กลุ่ม การที่ยอมรับความเห็นของบุคคลอื่น โดยง่าย ก็เพราะมักจะคิดว่าความเห็นของตนมีคุณค่า น้อยกว่า ในขณะที่บุคคลที่เห็นคุณค่าในตนเองสูง มักจะเป็นผู้นำในการสนทนา มีความเชื่อมั่น และคาดหวังในความสำเร็จที่จะได้รับเป็นอย่างดี หากนำบุคคลที่เห็นคุณค่าในตนเองแตกต่างกัน มาทำกิจกรรมร่วมกัน บุคคลที่เห็นคุณค่าในตนเองสูง จะเป็นบุคคลที่ผูกขาดการสนทนา

Lawrence (1987) ให้ความหมายการเห็นคุณค่าในตนเองไว้ว่า การที่บุคคลประเมิน ตนเองถึงความแตกต่างระหว่างตนที่เป็นอยู่จริงในปัจจุบัน กับตนที่อยากจะเป็น (Ideal self) เป็นกระบวนการทางด้านอารมณ์ที่วัดได้จากการที่บุคคลเอาใจใส่ต่อความแตกต่างนี้ บุคคลที่มีความแตกต่างในการประเมินตนเองมาก จะเห็นคุณค่าในตนเองต่ำ แต่หากมีความแตกต่าง ในการประเมินตนเองน้อย จะเห็นคุณค่าในตนเองสูง

Rice (1996) ให้ความหมายการเห็นคุณค่าในตนเองไว้ว่า การรับรู้ตนเองว่าตนเองมีคุณค่า ตามที่ตนเองรับรู้ ซึ่งการประเมินคุณค่านี้นำไปสู่การยอมรับตนเอง มีความพอใจในตนเอง และมีความสอดคล้องกันระหว่างมโนทัศน์ของตนเองกับจินตนาการส่วนตน

จากที่กล่าวมาทั้งหมดนี้ สรุปได้ว่าการเห็นคุณค่าในตนเอง หมายถึง การเห็นคุณค่า ในตนเอง หมายถึง การพิจารณาและประเมินคุณค่าของบุคคลตามความรู้สึกและทัศนคติที่บุคคล มีต่อตนเอง แล้วแสดงออกถึงการยอมรับหรือไม่ยอมรับตนเอง ซึ่งแสดงให้เห็นถึงขอบเขต ความเชื่อของบุคคลที่มีต่อตนเองในด้านคุณค่า

ความสำคัญของการเห็นคุณค่าในตนเอง

การเห็นคุณค่าในตนเองเป็นรากฐานของภาวะทางสุขภาพจิตที่สำคัญ นับเป็นปัจจัย สำคัญในการปรับตัวทางอารมณ์ สังคมและการเรียนรู้สำหรับเด็ก การเห็นคุณค่าในตนเอง ทำให้ บุคคลมีความชื่นชมและพึงพอใจในตนเอง มองตนเองทางบวก รับรู้ว่าตนเองมีความสามารถ และ ใช้ศักยภาพของตนเองได้อย่างเต็มที่ในการดำเนินชีวิต อันก่อให้เกิดประโยชน์ทั้งต่อตนเองและต่อ สังคม (สมพิตร ทราชสมุทร, 2550)

นอกจากนี้ บุคคลที่เห็นคุณค่าในตนเองสูง จะเป็นบุคคลที่มีการยอมรับตนเอง กล้าแสดงความคิดเห็นและไม่รู้สึกว่าเขาดีกว่าบุคคลอื่น เปิดใจกว้างยอมรับความคิดเห็นของ บุคคลอื่น (Hill & Smith, 1990 อ้างถึงใน ก้องเกียรติ อุเต็น, 2554) มีพลังในการหลีกเลี่ยงปัญหา รุนแรงในอนาคตได้เป็นอย่างดี (American Psychiatric Association, 1987 อ้างถึงใน Pope et al., 1988)

ดังนั้น การเห็นคุณค่าในตนเอง ถือได้ว่า เป็นรากฐานที่มีความสำคัญต่อการพัฒนาบุคคล ซึ่งจะทำให้บุคคลมีลักษณะดังนี้ (ก้องเกียรติ อุเต็น, 2554)

1. บุคคลมีความชื่นชมและพึงพอใจในตนเอง มองตนเองทางบวก รับรู้ความสามารถ และใช้ศักยภาพของตนอย่างเต็มที่ในการดำเนินชีวิตก่อให้เกิดผลดี ทั้งต่อตนเองและ สังคม
2. บุคคลสามารถยอมรับสถานการณ์ที่ทำให้ตนเองรู้สึกผิดหวังและท้อแท้ จะเผชิญ ปัญหาและอุปสรรคต่าง ๆ ที่เข้ามาในชีวิตด้วยจิตใจที่เข้มแข็ง กล้าหาญ สามารถอยู่ร่วมกับบุคคล อื่นได้ อย่างมีความสุข

จากที่กล่าวมาจะเห็นได้ว่าการเห็นคุณค่าในตนเอง นับว่ามีความสำคัญต่อการพัฒนาด้านต่าง ๆ โดยเฉพาะด้านสุขภาพจิต และผลสัมฤทธิ์ทางการเรียน ซึ่งมีผลงานวิจัยจำนวนมากยืนยันว่า ผลสัมฤทธิ์ทางการเรียนกับการเห็นคุณค่าในตนเองมีความสัมพันธ์กัน ผู้ที่เห็นคุณค่าในตนเองสูง มักจะมีผลสัมฤทธิ์ทางการเรียนสูง จึงเห็นได้ว่าการเห็นคุณค่าในตนเองเป็นคุณลักษณะที่สมควรได้รับการส่งเสริมตั้งแต่เยาว์วัย เพราะการเห็นคุณค่าในตนเองมีความสำคัญต่อเด็ก เพราะเป็นการรับรู้คุณค่าของตนตามความเป็นจริง และเป็นพื้นฐานการมองชีวิตให้ดำรงอยู่อย่างมีคุณค่า เด็กที่เห็นคุณค่าในตนเองสูง สามารถเผชิญอุปสรรคที่เกิดขึ้น สามารถยอมรับและหาแนวทางแก้ปัญหาให้ผ่านไป ส่วนเด็กที่เห็นคุณค่าตนเองต่ำจะมองตนในแง่ลบ ท้อแท้ใจ รู้สึกว่าตนเองไม่มีคุณค่า ดังนั้น การเห็นคุณค่าในตนเองเป็นองค์ประกอบที่สำคัญที่เด็กควรจะต้องมี และทำให้เด็กสามารถดำรงชีวิตอยู่ในสังคมได้อย่างเป็นปกติสุข เพราะเป็นตัวกำหนดพฤติกรรมที่แต่ละบุคคลจะแสดงออกมา บุคคลที่เห็นคุณค่าในตนเอง จะเกิดการยอมรับนับถือตนเอง มีความภาคภูมิใจในตนเอง รู้ว่าตนเองมีคุณค่า มีความสำคัญ ถึงแม้จะผ่านประสบการณ์อันเลวร้าย แต่ก็สามารถเผชิญและจัดการกับสถานการณ์ที่เป็นปัญหาให้ผ่านไปได้อย่างมีความเชื่อมั่น รวมทั้งยังสามารถใช้ศักยภาพของตนได้อย่างเต็มที่ ในการสร้างสรรค์สิ่งที่เป็นประโยชน์ทั้งเพื่อตนเองและสังคม มองเห็นคุณค่าความสำคัญของชีวิตทั้งของตนและบุคคลอื่น

แนวคิดและทฤษฎีเกี่ยวข้องกับการเห็นคุณค่าในตนเอง

การเห็นคุณค่าในตนเอง เป็นการพิจารณาประเมินคุณค่าของบุคคล ตามความรู้สึกและทัศนคติที่มีต่อตนเอง (Coopersmith, 1984, p. 5) การเห็นคุณค่าในตนเอง เป็นส่วนหนึ่งของ มโนภาพ แห่งตน เป็นประเมินคุณค่าของบุคคลที่มีต่อตนเอง ซึ่งได้เรียนรู้จากบุคคลอื่นและ กลายเป็นสิ่งสะท้อนให้เห็นว่าบุคคลอื่นยอมรับเราอย่างไร หรือความคิดที่เรามองเห็นจากการที่บุคคลอื่นเห็นคุณค่าในตัวเรา โดยมีแนวคิดและทฤษฎีการเห็นคุณค่าในตนเอง ดังนี้

แนวคิดของ โรเซนเบิร์ก (Rosenberg)

การเห็นคุณค่าในตนเอง (Self-esteem) ของโรเซนเบิร์ก (Rosenberg, 1979, p. 54) ถือว่าเป็นส่วนหนึ่งของ โครงสร้างอัตมโนทัศน์ (Self-concept) โดยได้แยกออกเป็น 2 มิติ ดังนี้

1. การตระหนักรู้ตนเอง (Cognitive self) เป็นเรื่องของความรู้ ความเข้าใจที่บุคคลมีต่อตนเองจากการที่บุคคลเป็นเจ้าของตำแหน่ง สถานภาพ ภายในโครงสร้างสังคมที่บุคคลอาศัยอยู่หรือเป็นสมาชิกอยู่ ทำให้บุคคลแต่ละคนมีเอกลักษณ์เป็นของตนเอง เช่น พ่อ แม่ เพื่อน ครู เอกลักษณ์ที่บุคคลได้จากสังคมทำให้บุคคลรู้ว่าเขาเป็นใคร บุคคลอื่นเป็นใคร การรับรู้นำไปสู่อัตมโนทัศน์ของบุคคล ซึ่งไม่เกี่ยวกับการประเมินของบุคคล

2. การประเมินตนเอง (Evaluation self) เป็นการอธิบายตนเองของบุคคล ซึ่งเกิดจากการที่บุคคลนำตนเองไปประเมินกับสิ่งอื่นหรือคนอื่น เพื่อที่จะให้บุคคลรู้ว่าเขามีคุณค่าหรือมีความภาคภูมิใจในตนเองสูงหรือต่ำเพียงใด การประเมินตนเองของบุคคลในแนวสังคมวิทยา ส่วนใหญ่จะเกี่ยวข้องกับการเห็นคุณค่าในตนเอง โดยพบว่า การที่บุคคลรู้สึกต่อตนเองในเรื่องการรับรู้คุณค่าของตนเองอย่างไร ก็จะนำไปสู่พฤติกรรมเช่นนั้น

ตามแนวคิดของ Rosenberg อธิบายว่า อัตมโนทัศน์ (Self-concept) และการเห็นคุณค่าในตนเองเป็น 2 มิติ ที่แยกออกจากกัน และทั้งสองไม่ใช่สิ่งเดียวกัน การเห็นคุณค่าในตนเองเป็นมิติหนึ่งของโครงสร้างอัตมโนทัศน์ สามารถแสดงเป็นแผนภาพได้ดังนี้

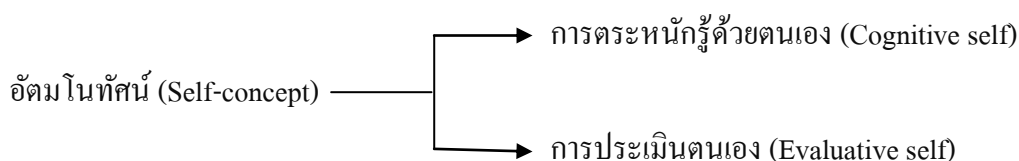

ภาพที่ 2-1 โครงสร้างแสดงมโนทัศน์ และการเห็นคุณค่าในตนเอง (Rosenberg (1979))

การเห็นคุณค่าในตนเองของบุคคลนั้น โรเซนเบิร์ก ได้แยกพิจารณาเป็น 2 บริบท (Rosenberg, 1981, pp. 613-620) ดังนี้

1. การเห็นคุณค่าในตนเองโดยรวม (Global self esteem) เป็นการที่บุคคลมีทัศนคติที่บุคคลพิจารณาตนเองโดยรวม (Self as a whole) ไม่แยกพิจารณาในด้านใดด้านหนึ่งหรือเอกลักษณ์ใดเอกลักษณ์หนึ่ง แต่จะมองในลักษณะเป็นคนหนึ่ง (Whole person)

2. การเห็นคุณค่าในตนเองเฉพาะด้าน (Specific self esteem) เป็นการที่บุคคลมีทัศนคติต่อตนเองในด้านใดด้านหนึ่งหรือเอกลักษณ์ใดเอกลักษณ์หนึ่ง

โดยปกติแล้ว เมื่อบุคคลเห็นคุณค่าในตนเองในเรื่องใดเรื่องหนึ่งแล้ว จะส่งผลให้บุคคลนั้นมองตนเองในภาพรวมว่ามีคุณค่า ในทางตรงกันข้ามหากบุคคลมองตนเองว่าด้อยคุณค่าหรือ

ลดการเห็นคุณค่าในตนเองด้านใดด้านหนึ่งลง การประเมินคุณค่าของตนเองในบริบทรวมจะมีระดับต่ำลงด้วย

ความสัมพันธ์ระหว่างการเห็นคุณค่าในตนเองโดยรวมและการเห็นคุณค่าในตนเองเฉพาะด้านนั้น โรเซนเบิร์ก อธิบายโดยใช้มโนทัศน์ในเรื่องของ Psychological centrality คือเอกลักษณ์ของการให้คุณค่าตนเอง เป็นเอกลักษณ์ที่ใช้เกณฑ์ในการตัดสินความเป็นตน เช่น หากบุคคลหนึ่งคิดว่าตนเป็นคนฉลาด มีเสน่ห์ และเป็นบุคคลที่มีคุณธรรม บุคคลนั้นจะมองตนเองว่าเป็นบุคคลที่มีคุณค่า หรือมีการเห็นคุณค่าในตนเองโดยรวมสูง (ในกรณีที่บุคคลนั้นให้ความสำคัญต่อลักษณะทางกายภาพ ลักษณะทางกายภาพเหล่านั้นจะเป็นเอกลักษณ์ศูนย์กลางของ เขา) ส่วนบุคคลที่มีฐานะยากจน ประสบความล้มเหลวทางการเรียนมีอาการเจ็บป่วยทางจิต บุคคลเหล่านั้นจะมีการเห็นคุณค่าในตนเองโดยรวมต่ำ การพิจารณาเอกลักษณ์ใด เอกลักษณ์หนึ่งที่เป็นศูนย์กลางโดยปกติบุคคลมักจะเลือกจากเอกลักษณ์ที่สำคัญหรือเด่นในสถานการณ์ทางสังคม ที่บุคคลนั้นเป็นสมาชิกอยู่มาเป็นหลักในการประเมินคุณค่าของตน ดังนั้น การที่บุคคลมีการเห็นคุณค่าในตนเองเฉพาะด้านอยู่มากมาย มิได้หมายความว่า การเห็นคุณค่าในตนเองเฉพาะด้านทั้งหมดจะส่งผลต่อการเห็นคุณค่าในตนเองโดยรวม แต่จะมีเพียงการเห็นคุณค่าในตนเองเฉพาะด้านที่เป็นลักษณะที่ใช้เป็นเกณฑ์ในการตัดสินความเป็นตน (Psychological centrality) หรือการเห็นคุณค่าในตนเองเฉพาะด้านที่ได้จากเอกลักษณ์เด่น (Salient identities) เท่านั้นที่จะส่งผลหรือมีอิทธิพลต่อการเห็นคุณค่าในตนเองโดยรวม นอกจากนี้การเห็นคุณค่าในตนเองเฉพาะด้านที่มาจากเอกลักษณ์นี้เอง ที่มีการศึกษาพบว่า มีผลต่อพฤติกรรมของบุคคลมากกว่าการเห็นคุณค่าในตนเองโดยรวม (Wyllin, 1979 cited in Rosenberg, 1981) เพราะฉะนั้นบุคคลหนึ่งบุคคลใดมีการเห็นคุณค่าในตนเองเฉพาะด้านที่ได้จากเอกลักษณ์เด่นไปในทิศทางใด ก็ย่อมทำให้เขามุ่งที่จะมีพฤติกรรมไปในทิศทางนั้น

Rosenberg (1981) ได้สรุปว่า บุคคลจะมีพฤติกรรมต่อสถานการณ์ทางสังคมอย่างไร อย่างหนึ่งโดยสมัครใจหรือไม่ มากน้อยแค่ไหนย่อมขึ้นอยู่กับ การประเมินตนเองว่าเป็นคนเช่นไร และวินิจฉัยว่า สิ่งที่จะทำนั้นมีความเหมาะสม สอดคล้องกับลักษณะที่เขาประเมินตนเองมากน้อยเพียงใดจะเห็นว่าอ้อมโนทัศน์ในส่วนที่มีอิทธิพลต่อพฤติกรรมของบุคคลดังกล่าว คือ อ้อมโนทัศน์ในด้านของการประเมินหรือการเห็นคุณค่าในตนเองนั่นเอง อาจกล่าวได้ว่าการเห็นคุณค่าในตนเองจะมีผลต่อพฤติกรรมของบุคคลอย่างไร ขึ้นอยู่กับว่าบุคคลประเมินตนเองในแง่บวกหรือแง่ลบ มากน้อยแค่ไหน สรุปเป็นแผนภาพได้ ดังนี้

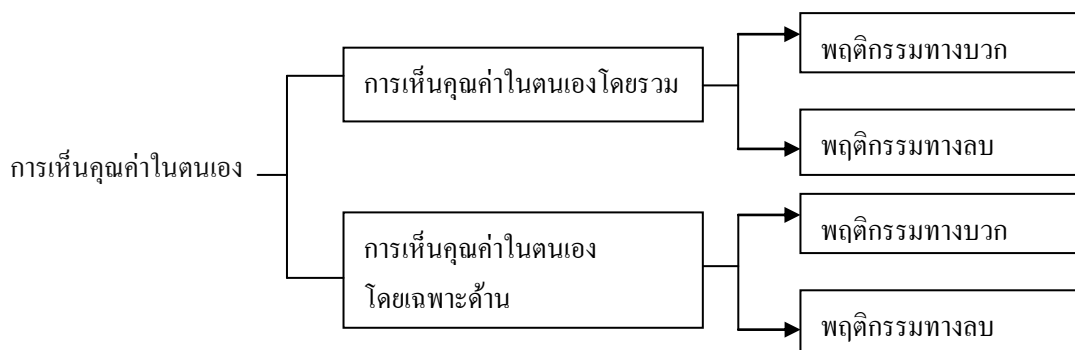

ภาพที่ 2-2 ความสัมพันธ์ระหว่างการเห็นคุณค่าในตนเองกับพฤติกรรมของบุคคล (Rosenberg, 1981)

Rosenberg (1981) อธิบายกระบวนการรับรู้ ซึ่งเป็นปัจจัยที่ทำให้แต่ละบุคคลเกิดความรู้สึกเห็นคุณค่าในตนเองแตกต่างกัน 3 ประการ

1. หลักการประเมินแบบสะท้อนกลับ (The principle of reflected appraisal) การที่บุคคลจะประเมินตนเองว่ามีความรู้สึกเห็นคุณค่าในตนเองสูงหรือต่ำ มาจากการรับรู้การตอบสนองของผู้อื่นที่มีต่อตนเอง แล้วก่อให้เกิดอ้อมโนภาพต่อตน โดยทั่วไปจะเป็นบุคคลที่มีความสำคัญต่อตนเอง ได้แก่ บิดา มารดา ผู้บังคับบัญชา หรือเพื่อน เช่น ถ้าบุคคลอื่นแสดงกิริยาว่าเคารพนับถือเรา เราก็จะมีความเคารพนับถือตนเอง แต่หากบุคคลอื่นแสดงกิริยาถูกเหยียดหยาม เราจะเกิดการเห็นคุณค่าในตนเองต่ำไป ด้วย

2. หลักการเปรียบเทียบกับสังคม (The principle of social comparison) การที่บุคคลจะประเมินตนเองตามแนวความคิดการประเมินทางสังคม ต้องมีพื้นฐานของการเปรียบเทียบตนเองกับบุคคลอื่น การประเมินตนเองทางสังคมทั้งด้านบวก เป็นกลาง และด้านลบเป็นผลมาจากการเปรียบเทียบและอาจตัดสินตนเองกับมาตรฐาน ค่านิยม หรือความเชื่อโดยรวมที่บุคคลในสังคมนั้น ๆ ยึดถือหรืออาจตัดสินใจตนเอง โดยเปรียบเทียบกับบุคคลอื่น เช่น กลุ่มเพื่อน กลุ่มบุคคลในอาชีพเดียวกัน หรือกลุ่มคนที่มีลักษณะแตกต่างกันออกไป การที่บุคคลนำตนเองไปเปรียบเทียบกับบุคคลอื่นผลการเปรียบเทียบจะ นำไปสู่การมองตนเองในแง่บวกหรือแง่ลบ ซึ่งจะมีผลต่อระดับการเห็นคุณค่าในตนเองของบุคคลนั้น

3. หลักคุณสมบัติของบุคคล (The principle of self attribution) การประเมินคุณสมบัติของ บุคคลเป็นกระบวนการวิเคราะห์ภายในจากผลของการทำในอดีต เช่น หากบุคคลประเมินว่าในอดีตที่ผ่านมา ตนเองเป็นบุคคลที่ประสบความสำเร็จในการทำงาน ได้รับความไว้วางใจ หรือเชื่อถือจากผู้ร่วมงานมาโดยตลอด ก็จะส่งผลให้บุคคลเหล่านั้นเห็นคุณค่าในตนเองสูง ในทางตรงกันข้าม

หาก ตลอดระยะเวลาที่ผ่านมาบุคคลมีความผิดพลาดหรือบกพร่องในการงานบ่อยครั้งไม่ได้รับความไว้วางใจจากผู้บังคับบัญชาและเพื่อนร่วมงาน จะสรุปว่าตนเป็นบุคคลที่ล้มเหลวในการทำงาน และส่งผลให้การเห็นคุณค่าในตนเองลดต่ำลงด้วย

สรุปได้ว่า แนวคิดและทฤษฎีการเห็นคุณค่าในตนเองของโรเซนเบิร์ก เป็นการเห็นคุณค่าในตนเอง เป็นมิติหนึ่งที่มีความสำคัญของอัตมโนทัศน์ เป็นทัศนคติเชิงบวกหรือเชิงลบที่บุคคลมีต่อตนเอง เป็นความรู้สึกที่เกิดขึ้นภายในของบุคคล เป็นการพิจารณาตัดสินคุณค่าของตนเอง เกี่ยวกับความสำเร็จ ความล้มเหลวในชีวิต การปฏิเสธตนเอง การยอมรับในตนเอง การเห็นคุณค่าและเชื่อมั่นในตนเอง การพึ่งตนเอง รวมถึงการได้รับการยอมรับจากครอบครัว และสังคม ซึ่งมีอิทธิพลมาจากความสัมพันธ์ระหว่างบุคคล ครอบครัว และสังคม

แนวคิดของคูเปอร์สมิท (Coopersmith)

Coopersmith (1981) กล่าวว่า การเห็นคุณค่าในตนเองเป็นความรู้สึกที่บุคคลมีต่อตนเอง เป็นการแสดงถึงความรู้สึกหรือทัศนคติในการยอมรับหรือไม่ยอมรับตนเอง และชี้ให้เห็นถึงขอบเขตความเชื่อที่บุคคลมี เกี่ยวกับตนเองในเรื่องความสามารถ ความสำคัญ ความสำเร็จและการมีคุณค่าแห่งตน ดังนั้น การเห็นคุณค่าในตนเองของบุคคล จึงเป็นการพิจารณาตัดสินคุณค่าของตนและแสดงออกมาให้เห็นในรูปของทัศนคติที่ตนมีต่อตนเอง เป็นประสบการณ์ที่บุคคลอื่นสามารถรับรู้ได้โดยพิจารณาจากคำพูดหรือพฤติกรรมการแสดงออกของบุคคลนั้น จากการศึกษาของ Coopersmith (1981) พบว่า บุคคลที่อยู่รอบข้างของบุคคลนั้นมีส่วนช่วยในการสร้างการเห็นคุณค่าในตนเองในระดับสูงเป็นอย่างมาก ทั้งพ่อ แม่ พี่น้อง สามี ภรรยา ครูและเพื่อน เพราะบุคคลเหล่านี้จะช่วยให้บุคคลนั้นพัฒนาความเชื่อถือในตนเอง ความกล้าและความสามารถในการเผชิญกับสถานการณ์ต่าง ๆ ได้ ถ้าบุคคลนั้นได้รับการปฏิบัติแบบเชื่อถือศรัทธา ได้รับการยกย่องในคุณค่า ความสำคัญอย่างชัดเจนและมองเห็นในความสามารถ มีการชี้แนะเพื่อแก้ปัญหาต่าง ๆ ขณะเดียวกันพัฒนาการในการพึ่งพาตนเองและความเชื่อมั่นในตนเองก็จะเกิดขึ้นและดำรงอยู่ได้ในสิ่งแวดล้อมเหล่านี้ นอกจากนี้การเห็นคุณค่าในตนเองเป็นสิ่งสำคัญที่สุดที่จะก่อให้เกิดพฤติกรรมที่มีประสิทธิภาพ บุคคลจะแสดงระดับการเห็นคุณค่าในตนเองที่แตกต่างกันออกมาอย่างรู้ตัวและไม่รู้ตัวทั้งทางลักษณะท่าทาง น้ำเสียง คำพูดและพฤติกรรม

Coopersmith (1981) ได้กล่าวถึงองค์ประกอบของการเห็นคุณค่าในตนเองและเกณฑ์ในการประเมินความสำเร็จไว้ 4 ประการ คือ

1. การมีความสำคัญ (Significance) เป็นวิถีทางที่บุคคลรู้สึกเกี่ยวกับการได้รับการยอมรับความสนใจ ความเอาใจใส่ และการแสดงออกถึงความรัก เป็นที่นิยมชื่นชอบจากบุคคล

อื่นตามสภาพที่ตนเป็นอยู่ ตลอดจนได้รับการสนับสนุนและกระตุ้นเตือนในยามที่ต้องการความช่วยเหลือและในภาวะวิกฤต

2. การมีอำนาจ (Power) เป็นความสามารถของบุคคลที่มีอิทธิพลต่อการควบคุม การกระทำของตนเองและผู้อื่น แสดงให้เห็นถึงความคิดเห็นและสิทธิของตนได้รับการยอมรับและ นับถือจากบุคคลอื่น ซึ่งอยู่ภายในแนวทางและขอบเขตที่ยอมรับได้ ในสภาพแวดล้อมที่กระจ่างชัด และเปิดเผยต่อสาธารณชน

3. การมีความสามารถ (Competence) เป็นการพิจารณาคุณค่าของบุคคลจากการประสบ ผลสำเร็จในการกระทำตามที่มุ่งหวัง ซึ่งจะแตกต่างกันไปในแต่ละบุคคลขึ้นอยู่กับวัย กิจกรรมที่ทำ ความสามารถ ค่านิยม และความปรารถนาของบุคคลนั้น

4. การมีคุณความดี (Virtue) เป็นการยึดมั่นในหลักศีลธรรม จริยธรรม และศาสนา ซึ่งบ่งชี้ถึงการปฏิบัติตัวที่พึงละเว้นหรือควรกระทำตามหน้าที่ ซึ่งสอดคล้องกับขนบธรรมเนียม ประเพณีและวัฒนธรรม ตลอดจนค่านิยมของสังคม โดยคาดว่าผู้ที่ยึดมั่นหรือปฏิบัติตามจะได้รับการยอมรับและส่งผลต่อทัศนคติในทางบวกต่อตนเอง แสดงถึงการบรรลุความสำเร็จด้าน จิตวิญญาณ

Coopersmith (1981) ได้แบ่งปัจจัยที่มีอิทธิพลต่อการเห็นคุณค่าในตนเอง แบ่งออกเป็น 2 ประเภท คือ ประเภทที่เป็นลักษณะเฉพาะภายในของบุคคล และประเภทที่เป็นส่วนประกอบ ภายนอก ซึ่งประกอบด้วยปัจจัยต่าง ๆ ดังนี้

1. ประเภทที่เป็นลักษณะเฉพาะภายในของบุคคล หมายถึง ลักษณะเฉพาะของแต่ละ บุคคลที่มีผลทำให้การเห็นคุณค่าในตนเองของแต่ละบุคคลแตกต่างกันออกไป ประกอบด้วย

1.1 ลักษณะทางกายภาพ (Physical appearance) เช่น ความสูง น้ำหนัก ลักษณะ รูปร่างหน้าตา ความแข็งแรง บุคลิกภาพรวมทั้งเสื้อผ้าที่สวมใส่ หรือคุณสมบัติอื่นที่ปรากฏให้เห็น ได้ เป็นสิ่งที่เอื้อต่อความสำเร็จในการทำกิจกรรมที่บุคคลนั้นให้ความสำคัญ มีส่วนช่วยส่งเสริม ให้บุคคลมีการเห็นคุณค่าในตนเอง ชื่นชมตนเอง และ โดยเฉพาะได้รับข้อมูลย้อนกลับจากบุคคลอื่น ที่กล่าวถึงตนเอง ข้อมูลย้อนกลับที่ได้รับเป็นที่พึงพอใจจะทำให้บุคคลเกิดความรู้สึกที่ดีกับตนเอง มากขึ้นและเนื่องจากลักษณะทางกายภาพนี้เป็นสิ่งที่ปรากฏแก่สายตาเป็นอันดับแรก จึงทำให้บุคคล มักจะประเมินหรือตัดสิน ชื่นชมกันที่ลักษณะภายนอกก่อน และยิ่งบุคคลที่มีความรู้จักคุ้นเคยกัน น้อยเท่าไรก็จะประเมินกันที่ลักษณะภายนอกมากขึ้น บุคคลที่มีลักษณะภายนอกที่ดีจะมี ความพึงพอใจและเห็นคุณค่าของตนมากกว่าบุคคลที่มีลักษณะทางกายภาพที่ด้อย อย่างไรก็ตาม ลักษณะทางกายภาพใดจะส่งผลต่อการเห็นคุณค่าในตนเองหรือไม่เพียงใดนั้น ยังขึ้นอยู่กับค่านิยม ของสังคมนั้น ๆ เป็นตัวกำหนดด้วย (Coopersmith, 1981, pp. 120-123)

1.2 เพศ (Sex) สังคมและวัฒนธรรมส่วนใหญ่มักจะให้ความสำคัญกับเพศชายมากกว่าเพศหญิง โดยที่เพศชายมักได้รับมอบหมายตำแหน่งที่มีอำนาจในสังคม ซึ่งน่าจะเป็นส่วนที่ทำให้เพศชายมีการเห็นคุณค่าในตนเองสูงกว่าเพศหญิง การประสบความสำเร็จของเพศชายมักจะถูกมองว่าเกิดจากความสามารถ แต่ถ้าเป็นเพศหญิงกลับมองว่าเป็นเพราะความพยายามหรือความโชคิส่วนใหญ่จึงพบว่า เพศชายมีความพึงพอใจในตนเองสูงกว่าเพศหญิง อย่างไรก็ตามจากงานวิจัยที่ผ่านมาไม่อาจสรุปได้แน่นอนว่า เพศใดมีการเห็นคุณค่าในตนเองสูงกว่ากัน ทั้งนี้ อาจเนื่องมาจากหญิง และชายไม่มีการเปรียบเทียบข้ามเพศ ในขณะที่เดียวกันชายก็จะเปรียบเทียบตนเองกับเพศชายด้วยกันนอกจากการเปรียบเทียบข้ามเพศแล้ว ยังไม่มีงานวิจัยที่เปรียบเทียบระดับการเห็นคุณค่าในตนเองระหว่างสังคม และวัฒนธรรมด้วย

1.3 ความสามารถ สมรรถภาพ และผลงาน (Capacities, Competences, Performance) บุคคลจะมีการเห็นคุณค่าในตนเองมากหรือน้อยนั้น ขึ้นอยู่กับความสามารถที่จะกระทำสิ่งต่าง ๆ ให้ ประสบผลสำเร็จในวัยทำงาน การเห็นคุณค่าในตนเองจะเกี่ยวข้องกับการประสบความสำเร็จในหน้าที่การงาน เช่น มีตำแหน่งหน้าที่การงานในระดับสูง มีอำนาจ ประกอบอาชีพที่มีเกียรติ มีรายได้สูง เป็นต้น ความสำเร็จในการทำงานมีความสัมพันธ์กับความรู้สึกที่ดีต่อตนเอง กล่าวคือ บุคคลที่จะประสบความสำเร็จในการทำงานสูงจะมองว่าตนเองเป็นผู้ที่มีความสามารถ รับรู้ตนเองในด้านดี มีความพอใจในตนเอง มีการประเมินคุณค่าในตนเองสูง ส่วนบุคคลที่ประสบความสำเร็จในการทำงานต่ำ จะมีความรู้สึกตรงข้ามกับที่กล่าวมาแล้ว บุคคลที่เคยประสบความสำเร็จ หรือประสบความสำเร็จมาแล้วก่อนหน้านี้มักจะเสี่ยงที่จะล้มเหลว และความเสี่ยงที่แตกต่างกัน บุคคลที่เคยประสบความสำเร็จมาก่อน มักจะเสี่ยงทำงานตามระดับความสามารถของตนเอง โดยที่งานนั้นเป็นงานที่ไม่ง่ายหรือไม่ยากจนเกินไป ประกอบกับการตั้งระดับความปรารถนาตามที่เป็นจริงและจะมองตนเองในด้านดีมากกว่าบุคคลที่ประสบความสำเร็จแล้ว (Hamacheck, 1987, p. 180) และพบว่า บุคคลที่ประสบความสำเร็จอยู่เสมอ จะมีการเห็นคุณค่าในตนเองสูงกว่าบุคคลที่ไม่ค่อยประสบความสำเร็จ (Coopersmith, 1981, pp. 87-94)

1.4 ภาวะอารมณ์ (Affective states) ความรู้สึก ภาวะอารมณ์ เป็นภาพสะท้อนให้เห็นถึงความรู้สึกพึงพอใจ ความเป็นจริง หรือความวิตกกังวล ความรู้สึกเป็นสุขหรือภาวะอื่น ๆ ที่มีอยู่ในตัวบุคคลทั้งที่แสดงออกและไม่แสดงออก ส่วนใหญ่มีผลสืบเนื่องมาจากการมีปฏิสัมพันธ์กับบุคคลอื่นแล้วส่งผลต่อการประเมินตนเอง ความรู้สึกของบุคคลมีความสัมพันธ์กับการเห็นคุณค่าในตนเองเช่น บุคคลที่คิดว่าตนเป็นคนที่มีความสามารถ มีความชื่นชมในตนเอง มีความพึงพอใจในตนเองบุคคลนั้นจะประเมินตนเองไปในทางที่ดี จะแสดงความรู้สึก และสื่อความพึงพอใจตลอดจนภาวะอารมณ์ทางด้านบวกออกมา ในขณะที่บุคคลที่ประเมินตนเองไปในทางที่ไม่ดี

จะมีความรู้สึกไม่พึงพอใจในภาวะปัจจุบันของตน มองว่าตนเองไม่มีความสามารถ ไร้สมรรถภาพ มีความรู้สึกด้อย รู้สึกวิตกกังวลและไม่สามารถประสบความสำเร็จในอนาคตได้ ส่งผลให้การเห็นคุณค่าในตนเองต่ำลง (Coopersmith, 1981, pp. 130-134)

1.5 ค่านิยมส่วนบุคคล (Self values) บุคคลจะประเมินตนเองจากสิ่งที่ตนให้คุณค่า และให้ความสำคัญ โดยสอดคล้องกับอุดมคติและค่านิยมของสังคม หากค่านิยมส่วนบุคคล มีความสอดคล้องกับค่านิยมของสังคม การเห็นคุณค่าในตนเองของบุคคลก็จะเพิ่มขึ้น (Coopersmith, 1981, pp. 138-142)

1.6 ความใฝ่ฝันของบุคคล (Aspiration) ความมุ่งหวัง การตัดสินใจคุณค่าของบุคคล ส่วนหนึ่งเกิดขึ้นจากการเปรียบเทียบผลการปฏิบัติงานและความสามารถของตนกับระดับเกณฑ์ความสำเร็จที่ตั้งไว้ การเห็นคุณค่าในตนเองขึ้นอยู่กับการประเมินความสามารถ ผลงานของตนกับเกณฑ์มาตรฐานของตน ประสบการณ์ที่ได้รับ ความสำเร็จจะนำไปสู่การคาดหวังต่อความสำเร็จในครั้งต่อไป บุคคลที่มีความสามารถหรือผลงานตรงตามเกณฑ์ที่กำหนดไว้จะนำไปสู่การมองตนเองว่ามีคุณค่าในทางตรงกันข้าม ถ้าบุคคลนั้นมีระดับความมุ่งหวังสูงเกินไป ก็จะเกิดการเห็นคุณค่าในตนเองต่ำลง ดังนั้น การมองเฉพาะภายนอกว่าบุคคลประสบความสำเร็จในด้านต่าง ๆ เช่น การเข้าสังคมการศึกษา จึงไม่เพียงพอสำหรับการตัดสินใจ การประเมินค่าบุคคล จึงจำเป็นต้องพิจารณาระดับความมุ่งหวังของบุคคลนั้นด้วย ระดับความปรารถนาของบุคคลจะมีความแตกต่างกัน ไม่ว่าจะเป็นความปรารถนาด้านการประสบความสำเร็จในผลงาน ความสามารถ หรือความหวังอื่น ๆ ที่มีต่อตนเองซึ่งสิ่งนี้มีผลต่อระดับการเห็นคุณค่าในตนเองของบุคคลนั้น ๆ หากบุคคลนั้นมีความปรารถนาสูงเกินกว่าความสามารถของตนหรือความคาดหวังเกินความเป็นจริง โอกาสที่เขาจะประสบความสำเร็จตามที่มุ่งหวังก็ย่อมน้อยลง ทำให้การเห็นคุณค่าในตนเองลดลงได้ แต่หากบุคคลมีความสามารถ มีการกระทำหรือมีความนึกคิดเป็นไปตามที่ตนปรารถนาหรือดีกว่าที่คาดไว้ บุคคลก็จะเกิดการเห็นคุณค่าในตนเอง (Coopersmith, 1981, pp. 142-148)

2. ประเภทที่เป็นส่วนประกอบภายนอก หมายถึง สภาพแวดล้อมที่บุคคลมีปฏิสัมพันธ์ต่อกัน ส่งผลให้บุคคลเกิดความรู้สึกเห็นคุณค่าในตนเองที่แตกต่างกันออกไป ประกอบด้วย

2.1 สัมพันธภาพระหว่างบุคคลกับครอบครัว (Family relationship) ภูมิหลังหรือประสบการณ์ทางครอบครัวของบุคคล เป็นสิ่งหนึ่งที่มีส่วนในการพัฒนาการเห็นคุณค่าในตนเองของบุคคล เพราะหากสัมพันธภาพในครอบครัวเป็นไปด้วยดี พ่อแม่มีความรัก ความผูกพัน ให้ความใกล้ชิด ความอบอุ่น ให้กำลังใจซึ่งกันและกัน เคารพในสิทธิ และความคิดเห็น ยอมรับในตัวลูก ๆ อย่างมีเหตุผล โดยมีการกำหนดขอบเขตให้ชัดเจน เน้นรางวัลมากกว่าการลงโทษ

2.2 สถานภาพทางสังคมหรือระดับชั้นทางสังคม (Social status) หมายถึง องค์ประกอบต่าง ๆ ภายนอกที่บ่งชี้ระดับทางสังคมของบุคคล เมื่อเปรียบเทียบกับคนอื่น ๆ เช่น ตำแหน่งหน้าที่การงาน บทบาททางสังคม วงศ์ตระกูล สถานะทางเศรษฐกิจ เป็นต้น โดยทั่วไป มักเน้นที่สถานะทางเศรษฐกิจของบุคคล ซึ่งส่วนใหญ่พิจารณาจากอาชีพ รายได้ และที่พักอาศัย เนื่องจากเป็นสิ่งที่บ่งบอกได้ถึงการประสบความสำเร็จและความมีเกียรติ การมีสถานภาพทางสังคมที่แตกต่างกันจะส่งผลให้บุคคลได้รับการปฏิบัติทางสังคมจากคนรอบข้างแตกต่างกัน ในบุคคลที่มีสถานภาพทางสังคมที่สูงกว่าจะได้รับการปฏิบัติที่ดีกว่า ทำให้เกิดการเห็นคุณค่าในตนเองสูง ซึ่งจากการศึกษาพบว่า ความสัมพันธ์ระหว่างกันพอประมาณในวัยผู้ใหญ่ สัมพันธ์บ้างเล็กน้อยในวัยรุ่น แต่ไม่พบความสัมพันธ์ในกลุ่มตัวอย่างที่เป็นเด็ก

2.3 งาน เป็นสิ่งที่มนุษย์สามารถนำมาพัฒนาการเห็นคุณค่าในตนเองได้ การที่บุคคลได้รับประสบการณ์ที่ดีจากการทำงาน เช่น มีสัมพันธ์ภาพที่ดีกับผู้บังคับบัญชา มีเงินเดือนสูง มีอิสระในการทำงาน ได้ทำงานที่ท้าทาย จะส่งผลให้บุคคลมีการเห็นคุณค่าในตนเองสูง

2.4 เพื่อนและสังคม (Friendship and social) การเห็นคุณค่าในตนเองส่วนหนึ่ง เกิดขึ้นจากการรับรู้ในการมองตนเองที่เป็นอยู่ เปรียบเทียบกับคนอื่น ๆ ที่คล้ายคลึงกับตนทางด้านทักษะความสามารถ ความถนัด ทำให้เกิดการยอมรับ หรือไม่ยอมรับ ซึ่งจะส่งผลต่อการพัฒนาความรู้สึกเห็นคุณค่าในตนเอง

สรุปได้ว่า แนวคิดและทฤษฎีการเห็นคุณค่าในตนเองของคูเปอร์สมิท เป็นความรู้สึกที่บุคคลมีต่อตนเอง เป็นการแสดงถึงความรู้สึกหรือทัศนคติในการยอมรับหรือไม่ยอมรับตนเอง และชี้ให้เห็นถึงขอบเขตความเชื่อที่บุคคลมี เกี่ยวกับตนเองในเรื่องความสามารถ ความสำคัญ ความสำเร็จ และการมีคุณค่าแห่งตน โดยปัจจัยที่มีอิทธิพลต่อการเห็นคุณค่าในตนเองนั้น มีทั้งประเภทที่เป็นลักษณะเฉพาะภายในของบุคคลและประเภทที่เป็นลักษณะเฉพาะภายนอกของบุคคล การส่งเสริมให้เกิดการเห็นคุณค่าในตนเอง จะต้องได้รับการร่วมมือ ทั้งในส่วนของพ่อแม่ ผู้ปกครอง ครู อาจารย์ เพื่อน สถานศึกษา และตัวบุคคล โดยเฉพาะในครอบครัว การอบรมเลี้ยงดูของพ่อแม่ การให้ความรัก การดูแลเอาใจใส่ และการให้การยอมรับ มีความสำคัญและส่งผลต่อการเห็นคุณค่าในตนเองของบุคคล

ทฤษฎีความต้องการของมาสโลว์ (Maslow's hierarchy of needs)

ทฤษฎีลำดับขั้นความต้องการของมาสโลว์ (Maslow, 1987 อ้างถึงใน ศรีเรือน แก้วกังวาล, 2549) เป็นผู้ที่หนึ่งที่ได้ศึกษาค้นคว้าถึงความต้องการของมนุษย์ และพบว่า ความต้องการของคนเรานั้นจะสามารถเรียงลำดับ ขั้นตอนได้ตามความสำคัญ โดยเริ่มต้นจากความต้องการขั้นมูลฐาน เรื่อยไปจนถึง ความต้องการที่จะเกิดความตระหนักรู้ในตนเอง ซึ่งสามารถสรุปได้เป็น 5 ชั้น ดังนี้

1. ความต้องการทางกาย (Physiological needs) มนุษย์ต้องการได้รับการตอบสนองทาง สรีรวิทยาเป็นปฐมฐานก่อน เช่น มีอาหารรับประทาน ไม่หิวโหย มีที่อยู่อาศัย มียารักษาโรค มีเครื่องนุ่งห่มกันร้อนกันหนาว ฯลฯ จึงพัฒนาความต้องการประเภทอื่น ๆ ตามมาได้ ถ้าความต้องการ อันดับแรกยังไม่ได้รับการตอบสนองพอเพียงแรงจูงใจประเภทอื่น ๆ ก็ยากจะบังเกิดขึ้นได้

2. ความต้องการความปลอดภัย (Safety needs) เมื่อความต้องการอันดับแรกได้รับการตอบสนองแล้ว ต่อมาก็เกิดความต้องการที่จะรักษาชีวิตของตน ทรัพย์สินของตน ฯลฯ ให้มั่นคงปลอดภัย ถ้าไม่ได้รับการตอบสนอง มนุษย์ก็จะเกิดอาการประสาทผวา เขาเชื่อว่าความกลัวหลาย ๆ อย่างตั้งแต่ระดับสามัญจนถึงระดับผิดปกติ นั้น เกิดจากการไม่ได้รับการตอบสนอง ความรู้สึกมั่นคง ปลอดภัยเพียงพอ

3. ความต้องการทางสังคม หรือแรงจูงใจเพื่อเป็นเจ้าเข้าเจ้าของ (Social needs) เช่น ความรู้สึกว่าตนมีชาติตระกูล มีครอบครัว มีสถาบัน มีครู มีโรงเรียน ที่ทำงาน ฯลฯ กับความถูกต้องการถูกรักและได้รับบุคคลอื่น เช่น ต้องการให้มีบุคคลอื่นมาอาทรห่วงใยตน และตนก็ต้องการห่วงใยอาทรเกื้อกูล ดูแลบุคคลอื่นเช่นกัน

4. ความต้องการที่จะได้รับเกียรติและการนับถือ (Esteem needs) คือแรงจูงใจแสวงหา และรักษาศักดิ์ศรีเกียรติยศโดยตนเองสำนึกและบุคคลอื่นกล่าวขวัญยกย่องเชิดชู เช่น ความต้องการมีเกียรติ มีหน้ามีตา ความต้องการมีชื่อเสียงเป็นที่ยกย่องนับถือ ความรู้สึกเชิดชูตนเอง มาสโลว์กล่าวว่า ศักดิ์ศรีสำคัญต่อสุขภาพจิตคือความรู้สึกนับถือและเคารพตนเอง กับการได้รับการนับถือจากบุคคลอื่นที่มีใช้ ลักษณะฉาบฉวยจอมปลอม

5. ความต้องการความเป็นมนุษย์ที่สมบูรณ์ ความต้องการจัดการแห่งตน (Self actualized needs) คือ แรงจูงใจเพื่อตระหนักรู้ความสามารถของตนกับประพฤติปฏิบัติตนตามความสามารถ และ สุดความ สามารถ โดยพึงเล็งประโยชน์ของบุคคลอื่นและของสังคมส่วนรวมเป็นสำคัญ มาสโลว์ เชื่อว่าทุกคนมีความมุ่งหมายในชีวิต เพื่อจะบรรลุถึงความปรารถนาระดับนี้ทั้งนั้น เพื่อจะเป็นบุคคลโดย สมบูรณ์

นอกจากนั้น Maslow (1970) แบ่งความรู้สึกเห็นคุณค่าในตนเองออกเป็น 2 ประเภท คือ

1. ประเภทที่เกี่ยวข้องกับความรู้สึกเห็นคุณค่าของตนเอง การยอมรับนับถือ และการประเมินค่า ประกอบด้วยปัจจัยต่าง ๆ คือความต้องการมีความเข้มแข็ง (Strength) ผลสัมฤทธิ์ (Achievement) ความสามารถเพียงพอสำหรับการทำสิ่งต่าง ๆ (Adequacy) ความเชี่ยวชาญ และความสามารถ (Mastery and competence) ความเชื่อมั่น (Confidence) ความมีอิสระเสรี และความเป็นไทแก่ตนเอง (Independence and freedom)

2. ประเภทที่เกี่ยวข้องกับการได้รับความเห็นคุณค่าจากบุคคลอื่น เป็นความต้องการมีชื่อเสียง หรือเกียรติยศ ตำแหน่งความรุ่งเรืองมีอำนาจเหนือของบุคคลอื่น ได้รับการยอมรับและสนใจ มีความสำคัญมีศักดิ์ศรี หรือเป็นที่น่าชมเชยของบุคคลอื่น (Maslow, 1970)

สรุปได้ว่า แนวคิดและทฤษฎีการเห็นคุณค่าในตนเองของมาสโลว์ เป็นความรู้สึกรู้สึก ความต้องการของบุคคลในการรับรู้ตนเอง แสวงหา และรักษาเกียรติยศ และเชื่อมั่นในความสามารถของตนเองในการกระทำสิ่งต่าง ๆ รวมถึงการมีปฏิสัมพันธ์กับสิ่งแวดล้อม และกลายเป็นลักษณะเฉพาะของบุคคล

จากความหมายและแนวคิดการเห็นคุณค่าในตนเองดังกล่าวข้างต้น ในการศึกษานี้ ผู้วิจัยจึงได้นำแนวคิดการเห็นคุณค่าในตนเองตามแนวคิดของคูเปอร์สมิท และแนวคิดของ โรเซนเบิร์ก มาใช้ในการพัฒนารูปแบบกระบวนการเรียนเพื่อพัฒนาการเห็นคุณค่าในตนเองของนักเรียนชั้นมัธยมศึกษาปีที่ 2 ในโรงเรียนขยายโอกาส เขตพื้นที่ระยองเศรษฐกิจ เพราะจากการทบทวนวรรณกรรมและงานวิจัยที่เกี่ยวข้องกับการเห็นคุณค่าในตนเอง พบว่า องค์ประกอบการเห็นคุณค่าในตนเองตามแนวคิดของคูเปอร์สมิท และแนวคิดของโรเซนเบิร์ก โดยเฉพาะองค์ประกอบของการเห็นคุณค่าในตนเองของคูเปอร์สมิท ที่มีองค์ประกอบหลักคือ การมีความสามารถ การมีอำนาจ การมีความสำคัญและการมีคุณความดี จะถูกนำมาใช้ในงานวิจัยอยู่เสมอ เพราะจากการวิจัยพบว่าการพัฒนาการเห็นองค์ประกอบทั้ง 4 ด้านนี้ส่งผลให้การเห็นคุณค่าในตนเองสูงขึ้น โดยเฉพาะในกลุ่มนักเรียน และวัยรุ่น อีกทั้งแบบวัดการเห็นคุณค่าในตนเองตามแนวคิดของคูเปอร์สมิท และแนวคิดของโรเซนเบิร์ก มักจะถูกนำมาใช้เป็นเครื่องมือในการเก็บรวบรวมข้อมูล และใช้เป็นเครื่องมือในการประเมินการเห็นคุณค่าในตนเองของกลุ่มตัวอย่างในงานวิจัย รวมถึงจากการสังเคราะห์องค์ประกอบการเห็นคุณค่าในตนเอง ผู้วิจัยพบว่า องค์ประกอบของการเห็นคุณค่าในตนเองของทั้ง 2 คน มีคะแนนความถี่สูงกว่าบุคคลอื่นอีกด้วย ซึ่งแนวคิดทั้งสองนี้ มีทฤษฎีว่าการที่บุคคลมีความรู้สึกต่อตนเองนั้น เป็นการแสดงถึงความรู้สึกหรือทัศนคติในการยอมรับหรือไม่ยอมรับตนเอง และชี้ให้เห็นถึงขอบเขตความเชื่อที่บุคคลมีเกี่ยวกับตนเอง ซึ่งแสดงให้เห็นว่า หากนักเรียนมัธยมศึกษา มีความรู้สึกในการยอมรับตนเอง และชี้ให้เห็นถึงขอบเขตความเชื่อที่ดีต่อตนเองในเรื่องความสามารถ ความสำคัญ ความสำเร็จ การมีอำนาจ การยอมรับในตนเอง มองเห็นคุณค่าและเชื่อมั่นในตนเอง รู้สึกว่าตนเองมีคุณค่าในสังคม พึงพาตนเองได้ รวมถึงได้รับการยอมรับจากครอบครัวและสังคม การเห็นคุณค่าในตนเองของนักเรียนจะสูงขึ้น ทำให้สามารถปรับเปลี่ยนพฤติกรรมต่าง ๆ ของตนเอง ทั้งในเรื่องการเรียน การปรับตัว การการเผชิญกับปัญหาและอุปสรรคที่เกิดขึ้น และสามารถใช้ชีวิตในสังคมได้อย่างมีความสุข

องค์ประกอบของการเห็นคุณค่าในตนเอง

จากการศึกษาเอกสารงานวิจัย มีผู้ให้องค์ประกอบของการเห็นคุณค่าในตนเอง (Self-esteem) ดังนี้

Coopersmith (1981) ได้แบ่งองค์ประกอบของการเห็นคุณค่าในตนเองไว้ว่า เป็นการประเมินทัศนคติของบุคคลในการตัดสินใจในด้านคุณค่า ซึ่งประกอบด้วย 4 องค์ประกอบ ดังนี้

1. การเห็นคุณค่าในตนเองด้านการมีความสำคัญ (Feeling of significance) เป็นวิถีทางที่บุคคลรู้สึกเกี่ยวกับการได้รับการยอมรับได้อย่างเหมาะสม รู้สึกว่าตนเป็นที่รักของบุคคลอื่น ได้รับการสนับสนุนและกระตุ้นเตือนยามต้องการความช่วยเหลือ

2. การเห็นคุณค่าในตนเองด้านการมีความสามารถ (Feeling of competence) เป็นการตระหนักถึงความสำคัญของการทำงานได้สำเร็จตามเป้าหมาย, เผชิญกับปัญหาอุปสรรคต่าง ๆ ด้วยความมั่นใจ ปรับตัวได้ดี

3. การเห็นคุณค่าในตนเองด้านการมีอำนาจ (Feeling of power) เป็นความสามารถของบุคคลที่มีอิทธิพลต่อการควบคุมการกระทำของตนเองและผู้อื่น มีความเชื่อมั่นในอำนาจของตนว่าจะก่อให้เกิดผลตามที่ต้องการ มีความสามารถเพียงพอในการกระทำสิ่งต่าง ๆ ให้บรรลุวัตถุประสงค์ตามที่ต้องการ บรรลุวัตถุประสงค์ที่ต้องการ

4. การเห็นคุณค่าในตนเองด้านการมีคุณความดี (Feeling of virtue) เป็นการปฏิบัติตัวสอดคล้องกับศีลธรรม จริยธรรม ค่านิยมและวัฒนธรรม, พอใจชีวิตที่เป็นอยู่ มีการแสดงออกของความคิดถูกต้องตามทำนอง คล่องธรรม

Rosenberg (1965) กล่าวถึงองค์ประกอบของการเห็นคุณค่าในตนเองว่า ประกอบด้วย สิ่งแวดล้อมทางวัฒนธรรม สิ่งแวดล้อมทางสังคม สิ่งแวดล้อมในครอบครัว การมีความสัมพันธ์กับบุคคลอื่น

นอกจากนี้ Quoted (1978 cited in Barry, 1988) ได้แบ่งองค์ประกอบของการเห็นคุณค่าในตนเองออกเป็น 4 องค์ประกอบ ดังนี้

1. การเห็นคุณค่าต่อร่างกายตนเอง (The body Self) หมายถึง ความคิดและความรู้สึกต่อรูปร่างและหน้าที่ของร่างกาย ตลอดจนความสามารถของหน้าที่พื้นฐานของร่างกาย

2. ความสัมพันธ์ระหว่างตนเองกับบุคคลอื่น (The interpersonal self) เป็นส่วนหนึ่งของการเห็นคุณค่าในตนเอง ที่บุคคลคิดและรู้สึกเกี่ยวกับวิธีที่ตนเองมีสัมพันธภาพกับบุคคลอื่น ไม่ว่าจะบุคคลที่สนิทสนมคุ้นเคย หรือบุคคลที่พบกัน โดยบังเอิญ

3. ความสำเร็จของตนเอง (The achieving self) หมายถึง สิ่งที่บุคคลคิดและรู้สึกเกี่ยวกับความสามารถของตนที่จะนำไปสู่ความสำเร็จในชีวิตครอบครัว การทำงานและสิ่งแวดล้อม

4. ความเป็นเอกลักษณ์ของตนเอง (The identification self) เป็นความรู้สึกทางนามธรรมและพฤติกรรมแสดงความสนใจทางศีลธรรมและจิตวิญญาณ

Barry (1988) แบ่งการเห็นคุณค่าในตนเองเป็น 4 องค์ประกอบ ดังนี้

1. ความรู้สึกต่อร่างกายของตนเอง (The body self) หมายถึง บุคคลคิดและรู้สึกต่อรูปร่าง และหน้าที่ของร่างกาย

2. ความสัมพันธ์ระหว่างตนเองกับบุคคลอื่น (The interpersonal self) หมายถึง เป็นส่วนหนึ่งของความภาคภูมิใจในตนเองที่บุคคลรู้สึกเกี่ยวกับวิธีที่เขามีสัมพันธภาพกับบุคคลอื่นไม่ว่าจะเป็นคนสนิทสนมคุ้นเคยหรือบุคคลที่พบกันโดยบังเอิญ

3. ความสำเร็จของตน (The achieving self) หมายถึง สิ่งที่บุคคลรู้สึกเกี่ยวกับความสามารถของเขาที่จะนำไปสู่ความสำเร็จในชีวิตครอบครัว การทำงาน การศึกษา

4. ความเป็นเอกลักษณ์ของตน (The identification self) หมายถึง เป็นความรู้สึกทางนามธรรม และพฤติกรรม แสดงความสนใจทางศีลธรรมและจิตวิญญาณ

Pope et al. (1988) ได้อธิบายว่า ในการพิจารณาการเห็นคุณค่าในตนเองของเด็กนั้นประกอบด้วย 5 ด้าน คือ ด้านสังคม ด้านครอบครัว ด้านการเรียน ด้านภาพลักษณ์เกี่ยวกับตนเอง และด้านภาพรวมในการเห็นคุณค่าในตนเอง ซึ่งพอจะสรุปในแต่ละด้านได้ ดังต่อไปนี้

1. ด้านสังคม (Social) เป็นความรู้สึกของเด็กที่มีต่อตนเองในฐานะเป็นเพื่อนกันกับคนอื่น ๆ ว่าเด็กคนอื่น ๆ ชอบตน เคารพในความคิด ให้เข้าร่วมกิจกรรมด้วยหรือไม่รู้สึกพอใจในสัมพันธภาพกับกลุ่มเพื่อนหรือไม่ เด็กที่สามารถเป็นไปตามความต้องการของสังคมจะรู้สึกดีกับลักษณะที่ตนเองเป็น

2. ด้านการเรียน (Academic) เป็นการประเมินตนเองของเด็กในฐานะนักเรียนที่ไม่ใช่การประเมินจากผลการเรียนดี แต่เป็นการตัดสินใจความสำเร็จตามมาตรฐานของตนเอง ซึ่งโดยส่วนใหญ่จะถูกกำหนดโดยครอบครัว เพื่อน และครู

3. ด้านครอบครัว (Family) เป็นการสะท้อนความรู้สึกของเด็กในฐานะเป็นสมาชิกของครอบครัว ในความรู้สึกว่าตนเองมีคุณค่าในครอบครัว ได้รับความรู้สึกปลอดภัย การได้รับความรักและการยอมรับจากพ่อแม่ พี่น้อง จะมีการเห็นคุณค่าในตนเองในทางบวก

4. ด้านรูปลักษณ์ (Body image) เป็นการรวมกันระหว่างลักษณะทางกายและความสามารถ ขึ้นอยู่กับความพึงพอใจในการมองเกี่ยวกับลักษณะรูปร่างของตนเช่น ในเด็กหญิง

จะสนใจลักษณะรูปร่าง และเด็กชายจะสนใจในความสามารถด้านกีฬาแต่อาจจะเปลี่ยนแปลง
ในแต่ละคนและวัฒนธรรม

5. ด้านทั่วไป (Global self-esteem) เป็นการประเมินตนเองโดยทั่วไป ซึ่งการเห็นคุณค่า
ในตนเองทางบวกจะสะท้อนให้เห็นถึงความรู้สึก เช่น “ฉันเป็นคนดี”หรือ “ฉันชอบทุกสิ่งเกี่ยวกับ
ตัวฉันเอง”

Pope et al. (1988) ยังกล่าวไว้ด้วยว่า การเสริมสร้างการเห็นคุณค่าในตนเองพัฒนาได้ดี
ที่สุดนั้นเกี่ยวข้องกับปัจจัยหลัก 4 ประการ คือ พฤติกรรม สถิติปัญญาลักษณะทางกายภาพ และ
อารมณ์ของแต่ละบุคคล ตัวอย่างเช่น ปัจจัยทางพฤติกรรม ได้แก่ ทักษะทางสังคมต่าง ๆ ส่วนปัจจัย
ทางสติปัญญา ได้แก่ ความเชื่อจินตนาการการพูดเกี่ยวกับตนเอง และปัจจัยลักษณะทางกายภาพ
ได้แก่ ขนาดรูปร่าง ความบกพร่องบางอย่างทางร่างกาย พัฒนาการทางร่างกายสมกับวัย และสุดท้าย
ปัจจัยทางอารมณ์หรือที่มักเรียกกันในชีวิตประจำวันว่า “รู้สึก” มีบทบาทสำคัญในการเห็นคุณค่า
ในตนเองเนื่องจากบุคคลจะรับรู้ว่าคุณค่าตนเองเป็นอย่างไรก็ต่อเมื่อทำให้อารมณ์อยู่ในสมดุลได้
ความพึงพอใจในคุณค่าของตนเอง จะนำไปสู่ความรู้สึกมั่นใจในตนเอง รู้สึกว่าตนเองมีคุณค่า
เข้มแข็ง มีความสามารถ และรู้สึกเพียงพอ รู้สึกว่าตนเองมีประโยชน์ แต่ถ้าความต้องการเห็นคุณค่า
ในตนเองไม่ประสบผล บุคคลนั้นจะรู้สึกตนเองอ่อนแอ และไม่สามารถช่วยเหลือตนเองได้

Maslow (1970) กล่าวว่า ทุกคนในสังคมต้องการความมั่นคงและมักจะประเมินตนเองสูง
เพื่อความรู้สึกเคารพนับถือตนเองและคุณค่าที่ได้รับจากบุคคลอื่น ซึ่งความต้องการนี้แบ่งออกเป็น
2 ส่วน คือ

1. ความรู้สึกมีคุณค่าที่เกิดจากตนเอง ได้แก่ ความเข้มแข็ง (Strength) การประสบความสำเร็จ (Achievement) การมีความสามารถ (Adequacy) การมีศักยภาพและอำนาจควบคุม (Mastery and competence) มีความเชื่อมั่น ในการเผชิญกับสิ่งต่าง ๆ และมีอิสระพึ่งตนเองได้

2. ความรู้สึกมีคุณค่าที่เกิดจากการยอมรับของบุคคลอื่น ได้แก่ ความมีชื่อเสียงและเกียรติยศ มีบารมีอำนาจเหนือบุคคลอื่น เป็นที่รู้จักและได้รับความสนใจจากบุคคลอื่น

Siann (1980) ได้แบ่ง ตน (Self) ของบุคคลออกเป็น 2 ส่วน คือ

1. อัตมโนทัศน์ (Self concept) หมายถึง ความคิดเกี่ยวกับตนเอง การรับรู้ตนเองคิดว่า
ตนเป็นอย่างไร มีความสามารถอย่างไร เป็นส่วนของความคิดเกี่ยวกับภาพรวมของตน

2. การเห็นคุณค่าในตนเอง (Self-esteem) เป็นส่วนของความรู้สึกเกี่ยวกับตนเอง
จากที่เราคิดว่าเราเป็นอย่างไร จากนั้นก็จะประเมินคุณค่า เช่น ประเมินความรู้สึกว่าตนเอง
มีคุณค่าหรือไม่ เป็นส่วนของความมีคุณค่าในภาพรวม

Polladino (1994) กล่าวถึงองค์ประกอบของการเห็นคุณค่าในตนเองว่า ประกอบด้วย

1) การเห็นคุณค่าในตนเอง (Self-worth) 2) ความเชื่อมั่นในตนเอง (Self-confidence) 3) การเคารพตนเอง (Self-respect)

Frank and Marolla (1976) ได้แบ่งการเห็นคุณค่าในตนเองออกเป็น 2 องค์ประกอบ คือ

1. ความรู้สึกของบุคคลต่อความสามารถในการตอบสนองต่อสภาวะแวดล้อมเป็นความรู้สึกภายใน (Inner self-esteem) ของตัวคนตามความสามารถที่ปฏิบัติการควบคุมสิ่งต่าง ๆ ที่เกิดขึ้นกับตนเอง
2. ความรู้สึกของบุคคลที่เกิดจากการประเมินทัศนคติและการกระทำของสังคมที่มีต่อตนเป็นความรู้สึกภายนอก (Outer self-esteem) ต่อคุณค่าของตนเอง ซึ่งบุคคลสามารถรู้จักตนเองได้โดยอาศัยกระจกมองตน นั่นคือเป็นการรับรู้คุณค่าของตนเองจากการประเมินและยอมรับของบุคคลอื่น

ซูชิฟ อ่อน โลกสูง (2552) กล่าวว่า องค์ประกอบของการเห็นคุณค่าในตนเอง ประกอบด้วย

1. ความรู้สึกปลอดภัยทางกาย ได้แก่ รู้สึกปลอดภัยจากภัยที่จะเกิดขึ้นกับกายตน เช่น ไม่ถูกทำร้าย ไม่ถูกทุบตี ไม่ถูกลงโทษทางกาย เป็นต้น ทำให้ไม่รู้สึกหวาดกลัว จึงพัฒนาความรู้สึกมั่นใจในตนเองขึ้น
2. ความมั่นคงทางอารมณ์ ได้แก่ รู้สึกไม่ถูกลบหลู่ ทำให้ขายหน้า ดูถูกดูหมิ่นได้รับความยุติธรรม เสมอต้นเสมอปลาย
3. ความมีเอกลักษณ์ ได้แก่ รู้จักและเข้าใจตนเองอย่างแท้จริง แล้วนำความรู้ความสามารถที่แท้จริงที่มีอยู่นั้น ไปใช้ให้ประสบความสำเร็จ และมีสัมพันธภาพที่ดีกับผู้อื่น
4. ความเป็นเจ้าของ ได้แก่ การยอมรับจากผู้อื่น ทำให้สร้างความสัมพันธ์ใหม่กับผู้อื่นได้อย่างง่ายดาย เริ่มพัฒนาความเป็นอิสระ และการพึ่งพาอาศัยซึ่งกันและกัน
5. ความสามารถ ได้แก่ เชื่อมั่นในความสามารถของตนที่จะทำสิ่งต่าง ๆ ได้สำเร็จ ทำให้เกิดความมานะพยายามที่จะทำ หรือทำสิ่งใหม่ จนกว่าจะประสบความสำเร็จ

สรุปได้ว่า องค์ประกอบของการเห็นคุณค่าในตนเอง หมายถึง ความมั่นคงและการประเมินตนเองให้สูงขึ้น เพื่อให้เกิดความรู้สึกเคารพนับถือตนเองและการเห็นคุณค่าในตนเองที่ได้รับจากบุคคลอื่น ซึ่งเป็นความต้องการนี้แบ่งออกเป็น 2 ส่วน คือ ความรู้สึกมีคุณค่าที่เกิดจากตนเอง และความรู้สึกมีคุณค่าที่เกิดจากการยอมรับของบุคคลอื่น ผู้วิจัยจึงได้วิเคราะห์และสังเคราะห์องค์ประกอบของการเห็นคุณค่าในตนเอง โดยใช้การวิเคราะห์เนื้อหา โดยวิเคราะห์

ข้อความเหมือนกันหรือใกล้เคียงกันจะจัดให้อยู่ประเภทเดียวกัน และทำการตารางความถี่และสรุปผล ดังแสดงในตารางที่ 2-1

ตารางที่ 2-1 สรุปผลการสังเคราะห์องค์ประกอบการเห็นคุณค่าในตนเอง

องค์ประกอบ/ นักจิตวิทยา	Coopersmith (1981)	Rosenberg (1965)	Barry (1988)	Pope et al (1988)	Maslow 1970)	Siann (1980)	Polladino (1994)	Frank and Marolla (1976)	ซูชีพ อ่อนโคกสูง (2552)	รวมความถี่
ด้านการมีความสำคัญ	/							/	/	3
ด้านการมีความสามารถ	/		/	/	/	/	/	/	/	8
ด้านการมีอำนาจ	/				/		/			3
ด้านการมีคุณความดี	/	/	/							3
ด้านครอบครัว		/		/						2
การมีความสัมพันธ์กับบุคคลอื่น		/	/	/					/	4
การเห็นคุณค่าต่อร่างกายตนเอง			/							1
การเห็นคุณค่าในตนเอง						/				1
ด้านการเรียน				/						1
ด้านทั่วไป				/						1
การเคารพตนเอง							/			1
ความรู้สึกลดอคภัยทางกาย									/	1
ความมั่นคงทางอารมณ์									/	1

จากตารางที่ 2-1 สรุปผลการสังเคราะห์องค์ประกอบของการเห็นคุณค่าในตนเอง ประเด็นที่มีความสอดคล้องตรงกันองค์ประกอบของการเห็นคุณค่าในตนเองของนักจิตวิทยาว่า องค์ประกอบของการเห็นคุณค่าในตนเอง ประกอบด้วย 1) ด้านการมีความสามารถ 2) ด้านการมีความสำคัญ 3) ด้านการมีอำนาจ 4) ด้านการมีคุณความดี 5) ด้านการมีความสัมพันธ์กับบุคคลอื่น 6) ด้านครอบครัว โดยมีรายละเอียด

1. การเห็นคุณค่าในตนเองด้านการมีความสำคัญ (Feeling of significance) เป็นวิถีทางที่บุคคลรู้สึกเกี่ยวกับการได้รับการยอมรับ ได้รับอย่างเหมาะสม รู้สึกว่าตนเป็นที่รักของบุคคลอื่น ได้รับการสนับสนุนและกระตุ้นเตือนยามต้องการความช่วยเหลือ
2. การเห็นคุณค่าในตนเองด้านการมีความสามารถ (Feeling of competence) เป็นการตระหนักถึงความสำคัญของการทำงานสำเร็จตามที่คร่อมอบหมาย เมื่อเจอปัญหาและอุปสรรคสามารถแก้ไขได้, การปรับตัวเข้ากับเพื่อน
3. การเห็นคุณค่าในตนเองด้านการมีอำนาจ (Feeling of power) เป็นความสามารถของบุคคลที่มีอิทธิพลต่อการควบคุมการกระทำของตนเองและผู้อื่น มีความเชื่อมั่นในอำนาจของตนว่าจะก่อให้เกิดผลตามที่ต้องการ มีความสามารถเพียงพอในการกระทำสิ่งต่าง ๆ ให้บรรลุวัตถุประสงค์ตามที่ต้องการ บรรลุวัตถุประสงค์ที่ต้องการ
4. การเห็นคุณค่าในตนเองด้านการมีคุณความดี (Feeling of virtue) เป็นการปฏิบัติตัวสอดคล้องกับศีลธรรม จริยธรรม ค่านิยมและวัฒนธรรม พอใจชีวิตที่เป็นอยู่ มีการแสดงออกของความดีถูกต้องตามทำนองคลองธรรม
5. การเห็นคุณค่าในตนเองด้านการมีความสัมพันธ์กับบุคคลอื่น (The interpersonal self) หมายถึง ความรู้สึกภาคภูมิใจเกี่ยวกับวิธีการมีสัมพันธ์ภาพกับบุคคลอื่น การได้รับการยอมรับจากบุคคลอื่น การสร้างความสัมพันธ์ใหม่กับบุคคลอื่นโดยง่าย
6. การเห็นคุณค่าในตนเองด้านครอบครัว (Family) เป็นการสะท้อนความรู้สึกของเด็กในฐานะเป็นสมาชิกของครอบครัว ในความรู้สึกว่าตนเองมีคุณค่าในครอบครัว ได้รับความรู้สึกปลอดภัย การได้รับความรักและการยอมรับจากพ่อแม่ พี่น้อง จะมีการเห็นคุณค่าในตนเองในทางบวก

จากตารางที่ 2-1 ผู้วิจัย จึงเลือกองค์ประกอบของการเห็นคุณค่าในตนเองคูเปอร์สมิท (Coopersmith, 1981) เป็นองค์ประกอบหลัก ในการวิจัยครั้งนี้ เนื่องจากองค์ประกอบของการเห็นคุณค่าในตนเอง 4 ด้าน ได้แก่ ด้านการมีความสามารถ มีความถี่สูงสุด คือ 8 คะแนน ส่วนด้านการมีความสำคัญ ด้านการมีอำนาจ ด้านการมีคุณความดี มีความถี่ ด้านละ 3 คะแนน ร่วมกับองค์ประกอบของการเห็นคุณค่าในตนเองของ Rosenberg (1965) ได้แก่ ด้านการมีความสัมพันธ์กับบุคคลอื่น มีความถี่ 4 คะแนน และด้านครอบครัว มีความถี่ 2 คะแนน มาเป็นองค์ประกอบของการเห็นคุณค่าในตนเองในการวิจัยครั้งนี้ด้วย ส่วนองค์ประกอบอื่นที่มีค่าความถี่ 1 โดยทั่วไปจะมีความสำคัญน้อยมาก หรืออาจจะนำไปรวมอยู่ในองค์ประกอบอื่นได้

การพัฒนาการเห็นคุณค่าในตนเอง

การเห็นคุณค่าในตนเองของบุคคล จำต้องได้รับการพัฒนามาตั้งแต่เด็ก โดยทำให้เด็ก รู้สึกปลอดภัย เกิดความมั่นคงทางอารมณ์ ทำให้สามารถค้นพบเอกลักษณ์ของตนเอง ต้องปฏิบัติต่อเด็กด้วยความรัก ความอบอุ่น ทำให้เกิดความไว้วางใจซึ่งกันและกัน ตลอดจนให้เด็กได้มีโอกาส กระทำสิ่งต่าง ๆ ตามที่เด็กมีความสามารถ เพื่อประสบความสำเร็จในสิ่งที่กระทำ เด็กจะรู้สึกเชื่อมั่น และเกิดความพึงพอใจในตนเอง คือ การเห็นคุณค่าในตนเองนั่นเอง (ชูชีพ อ่อน โคนสูง, 2552)

การเห็นคุณค่าในตนเองเป็นสิ่งที่เรียนรู้ได้ สามารถเปลี่ยนแปลงได้และสามารถพัฒนา ให้เกิดขึ้นได้ จากประสบการณ์ที่บุคคลได้รับรู้ ซึ่งนักวิจัยทางจิตวิทยา ได้แก่ คูเปอร์สมิท (Coopersmith, 1959 cited in Gurney, 1988) ได้ชี้ให้เห็นแนวทางในการพัฒนาการเห็นคุณค่าในตนเองว่า บุคคลสามารถพัฒนาความรู้สึกมีคุณค่าในตนเองได้ด้วยวิธีการดังต่อไปนี้ 1) ได้รับการนับถือ การยอมรับ การได้รับการปฏิบัติจากบุคคลที่มีความสำคัญต่อตนเอง 2) ประสบความสำเร็จตามเป้าหมาย ซึ่งมีผลให้บุคคลเป็นที่รู้จักอย่างแพร่หลายและมีผลต่อ สถานภาพและตำแหน่งในสังคม 3) มีการกระทำที่ได้รับการยอมรับว่าสอดคล้องกับค่านิยม และความปรารถนาของตน 4) ลักษณะ การตอบสนองเมื่อได้รับการประเมิน และจากการทบทวนแนวคิดและทฤษฎีที่เกี่ยวกับการพัฒนาการเห็นคุณค่าในตนเอง ผู้วิจัยจึงได้นำมาแนวทางดังกล่าวและแนวทางในการพัฒนา การเห็นคุณค่าในตนเองของบุคคลอื่น มาประยุกต์ใช้ในการจัดกิจกรรม และสร้างคู่มือ เพื่อนำมาใช้ ในการพัฒนารูปแบบกระบวนการเรียนการสอนเพื่อพัฒนาการเห็นคุณค่าในตนเอง โดยพัฒนารูปแบบให้มีความเหมาะสมกับนักเรียนมัธยมศึกษา โดยพิจารณากิจกรรมที่สามารถสร้าง คุณลักษณะต่าง ๆ ที่เป็นแสดงให้เห็นว่าบุคคลมีการเห็นคุณค่าในตนเองสูง

เครื่องมือวัดการเห็นคุณค่าในตนเอง

จากการศึกษาเอกสารและงานวิจัยที่เกี่ยวข้องกับการเห็นคุณค่าในตนเอง พบว่า มีนักวิจัย ทางจิตวิทยาที่ได้พัฒนาการประเมินคุณค่าในตนเอง โดยการสร้างแบบวัดมาตรฐานขึ้น ได้แก่ Copersmith (1984) ซึ่งมีความเชื่อว่า การเห็นคุณค่าในตนเองของบุคคลนั้น ถึงแม้ว่าจะมีพัฒนาการ มาตั้งแต่วัยแรกเกิดจนถึงวัยเด็ก แต่ไม่ได้อยู่ในสภาพที่คงทนถาวร หากแต่สามารถเปลี่ยนแปลงได้ และสามารถพัฒนาให้เกิดขึ้นได้ จากประสบการณ์ที่บุคคลได้รับรู้ การได้พบปะพูดคุยหรือ การสื่อสารกับบุคคลอื่น เป็นเสมือนเครื่องสะท้อนตัวตนของบุคคลว่า จะสามารถอยู่ในสังคมได้ หรือ ไม่ได้รับการยอมรับในสังคมหรือไม่ยอมรับจากสังคม นอกจากนี้การปฏิสัมพันธ์กับบุคคลอื่น ผ่านการสื่อสารหรือกิจกรรมต่าง ๆ ยังบ่งบอกถึงความเชื่อของบุคคลในเรื่องการมีความสำคัญ การมีอำนาจ การมีความสามารถ การมีคุณความดีและคุณค่าในตัวเองของบุคคลด้วย

ทั้งนี้ Copersmith (1984) ได้สร้างแบบวัดการเห็นคุณค่าในตนเอง (Copersmith self-esteem inventories) ซึ่งพัฒนามาจากการศึกษาทัศนคติต่อตนเองโดยรวม และในบริบทต่าง ๆ เช่น เมื่ออยู่ร่วมกับพ่อแม่ เพื่อน และบุคคลที่เกี่ยวข้อง โดยใช้รูปแบบของการรายงานตนเอง 3 ฉบับ คือ 1) ฉบับนักเรียน (School form) สำหรับเด็กอายุ 8-15 ปี 2) ฉบับสั้น (School short form) 3) ฉบับผู้ใหญ่ (Adult form) ลักษณะของเครื่องมือวัดเป็นข้อความที่เป็นการรายงานตนเอง 58 ข้อ โดยแบ่งออกเป็น 5 ด้าน คือ ตนโดยทั่วไป (General self) สังคมและกลุ่มเพื่อน (Social self-peer) พ่อแม่และทางบ้าน (Home-parents) โรงเรียนและการศึกษา (School-academic) และการตอบไม่ตรงกับความเป็นจริง (Lie scale) ซึ่งมีจำนวนข้อคำถาม 26, 8, 8, 8, 8 ตามลำดับ โดยมีคำตอบ 2 ตัวเลือก คือ ใช่ตัวฉัน และไม่ใช่ตัวฉัน แต่ละข้อมีคะแนน 1 คะแนน ซึ่งในการวิจัย การใช้เครื่องมือวัดการเห็นคุณค่าในตนเองฉบับนักเรียนนั้น ได้มีผู้ศึกษาค่าความเที่ยงโดยการตรวจสอบความคงที่ภายใน กับนักเรียนเกรด 5, 9, 12 รวม 600 คน ได้ค่า 0.81, 0.86, 0.80 ตามลำดับ และมีค่าสัมประสิทธิ์ความสอดคล้องภายในจากการศึกษากับนักเรียนเกรด 4-8 จำนวน 2,600 คน สูงถึง 0.87-0.92 ส่วนความตรงได้ทดสอบกับนักเรียนเกรด 4-8 จำนวน 7,600 คน ได้ผลยืนยันความตรงตามโครงสร้างทฤษฎี

นักวิจัยทางจิตวิทยาอีกท่านหนึ่ง ที่ได้พัฒนาแบบวัดการเห็นคุณค่าในตนเอง ก็คือ Rosenberg (1979) ได้จำแนกกระบวนการรับรู้ระดับการเห็นคุณค่าในตนเองของบุคคลออกเป็น 3 ประการ ประกอบด้วย หลักการประเมินสะท้อนกลับ (The principle of reflected appraisal) หลักการดังกล่าวได้พื้นฐานแนวคิดบางส่วนมาจาก Cooley และ Mead ที่มองว่าบุคคลจะประเมินว่ามีการเห็นคุณค่าในตนเองสูงหรือต่ำ เป็นผลมาจากการรับรู้การตอบสนองของบุคคลที่มีต่อตนเอง หลักการนี้ตั้งอยู่บนความเชื่อพื้นฐานที่ว่า เราประเมินตนเองโดยผ่านปฏิกิริยาของบุคคลที่มีต่อเรา และหลักการเปรียบเทียบกับสังคม (The principle of social comparison) หมายถึง การที่บุคคลนำตนเองไปเปรียบเทียบกับบุคคลอื่นในสังคม การเปรียบเทียบในลักษณะนี้จะทำให้บุคคลคาดการณ์ถึงตำแหน่งของตนเองในสังคมได้ และหลักการสุดท้าย คือ หลักคุณสมบัติของบุคคล (The principle of self attribute) หมายถึง กระบวนการวิเคราะห์ภายในอันเป็นผลมาจากการกระทำของบุคคลในอดีต จากแนวคิดของ Rosenberg (1979) จึงได้นำมาสู่การสร้างแบบวัดการเห็นคุณค่าในตนเอง (Rosenberg self-esteem scale) ซึ่งถูกพัฒนาขึ้นมาครั้งแรก เพื่อศึกษาการเห็นคุณค่าและยอมรับในตนเองในกลุ่มวัยรุ่น แต่ต่อมาได้มีการพัฒนาแบบวัดดังกล่าว ให้ใช้งานอย่างแพร่หลาย โดยแบบวัดดังกล่าวประกอบด้วย 10 ข้อคำถาม แต่ละข้อคำถามมีค่าคะแนน ตั้งแต่ 1-4 (จากไม่เห็นด้วยอย่างยิ่ง ถึงเห็นด้วยอย่างยิ่ง) ซึ่งคำถามที่ใช้เป็นคำถามที่สั้น กระชับ เข้าใจง่าย และมีค่าความน่าเชื่อถือ Reliability และ Validity ในระดับสูง (Blascovich & Tomaka, 1991)

ซึ่งแบบวัดการเห็นคุณค่าในตนเองของ Copersmith (1984) ได้รับการพัฒนาและแปลเป็นภาษาไทยโดย นาดยา วงศ์เหล็กภัย (2532) และแบบวัดการเห็นคุณค่าในตนเองของ Rosenberg (1979) ได้รับการพัฒนาและแปลเป็นภาษาไทยโดย อรุมา สงวนญาติ (2544) ต่างเป็นที่นิยมในการนำไปประยุกต์กับการศึกษาการเห็นคุณค่าในตนเองในกลุ่มตัวอย่างต่าง ๆ มีรายละเอียดดังนี้

แบบวัดการเห็นคุณค่าในตนเองของคูเปอร์สมิท (Coopersmith self esteem inventories: CSEI) ได้รับการพัฒนาโดย นาดยา วงศ์เหล็กภัย (2532) ประกอบด้วยรายข้อคำถามจำนวน 25 ข้อ ประกอบด้วย ข้อความที่มีความหมายทางบวกจำนวน 8 ข้อ และข้อความที่มีความหมายทางลบจำนวน 17 ข้อ มีลักษณะเป็น 6 สเตล วัดความคิดเห็นของบุคคลตั้งแต่ มากที่สุด มาก ค่อนข้างมาก ค่อนข้างน้อย น้อย น้อยที่สุด คือในแต่ละข้อมีมาตราส่วนประเมินค่า 4 ระดับ คะแนนสูงหมายถึง ความมีคุณค่าในตนเองสูง คะแนนต่ำแสดงว่าความมีคุณค่าในตนเองต่ำ เมื่อเริ่มใช้ นาดยา วงศ์เหล็กภัย ได้นำไปวัดนักเรียนระดับประกาศนียบัตรวิชาชีพเทคนิค ได้ความเชื่อมั่นเท่ากับ .89

แบบวัดการเห็นคุณค่าในตนเองของ Rosenberg's self-esteem scale ได้รับการพัฒนาโดย อรุมา สงวนญาติ (2544) ประกอบด้วยรายข้อคำถามจำนวน 10 ข้อ ประกอบด้วยข้อความที่มีความหมายทางบวกจำนวน 5 ข้อ และข้อความที่มีความหมายทางลบจำนวน 5 ข้อ มีลักษณะเป็น 4 สเตล วัดความคิดเห็นของบุคคลตั้งแต่ เห็นด้วยอย่างยิ่ง เห็นด้วย ไม่เห็นด้วย ไม่เห็นด้วยอย่างยิ่ง คือในแต่ละข้อมีมาตราส่วนประเมินค่า 4 ระดับ คะแนนสูงหมายถึง ความมีคุณค่าในตนเองสูง คะแนนต่ำแสดงว่าความมีคุณค่าในตนเองต่ำ เมื่อเริ่มใช้โรเซนเบิร์ก (Rosenberg, 1965) ได้นำไปวัดนักเรียนระดับมัธยมศึกษา ได้ความเชื่อมั่นเท่ากับ .97

จากที่กล่าวไว้ข้างต้น จะเห็นได้ว่าการวัดการเห็นคุณค่าในตนเองสามารถทำได้หลายวิธี แบบวัดการเห็นคุณค่าในตนเองของคูเปอร์สมิท ใช้ในการวิจัยเกี่ยวกับเด็กเป็นส่วนใหญ่ จึงเหมาะสมกับการกลุ่มตัวอย่างที่เป็นนักเรียนมัธยมศึกษา เพราะมีความสอดคล้อง และครอบคลุม ในประเด็นที่ผู้วิจัยต้องการศึกษา คือสามารถนำมาใช้วัดการเห็นคุณค่าในตนเองของนักเรียนมัธยมศึกษา ได้ทั้งมุมมองของเขาเอง และจากการมีปฏิสัมพันธ์กับบุคคลอื่น แต่แบบวัดการเห็นคุณค่าในตนเองโรเซนเบิร์ก ก็มีความแพร่หลายและที่สำคัญ ข้อคำถามมีความกระชับและเข้าใจง่าย ซึ่งในการวิจัยครั้งนี้ ผู้วิจัยได้สังเคราะห์แนวความคิดการเห็นคุณค่าในตนเอง องค์ประกอบการเห็นคุณค่าในตนเอง แบบวัดการเห็นคุณค่าในตนเองของคูเปอร์สมิท และ โรเซนเบิร์ก แล้วนำมาสร้างแบบวัดการเห็นคุณค่าในตนเอง ซึ่งมีองค์ประกอบ 6 ด้าน ได้แก่ 1) ด้านการมีความสามารถ 2) ด้านการมีความสำคัญ 3) ด้านการมีคุณความดี 4) ด้านการมีอำนาจ 5) ด้านครอบครัว 6) ด้านการมีความสัมพันธ์กับบุคคลอื่น เพื่อใช้วัดตัวแปรการเห็นคุณค่าในตนเองในงานวิจัยครั้งนี้

เอกสารและงานวิจัยที่เกี่ยวข้องกับรูปแบบการสอน

ความหมายของรูปแบบการสอน

ความหมายของรูปแบบการสอน เกี่ยวกับความหมายของรูปแบบการสอนได้มีนักการศึกษาได้ให้ความหมายไว้หลายท่าน ดังนี้

Good (1973) ให้ความหมายของรูปแบบการสอนไว้ว่า หมายถึง วิธีการหนึ่งของการจัดการเรียนรู้ที่มุ่งใจให้เกิดการเรียนรู้ และมีทิศทางในการใช้เพื่อให้นักศึกษามีพฤติกรรมตามที่รูปแบบต้องการ เป็นกรอบแนวคิดเชิงโครงสร้างที่ชี้แนวทางเพื่อการพัฒนากิจกรรมและสภาพแวดล้อมทางการศึกษา โดยเฉพาะที่สร้างมาจากสมมติฐานทางทฤษฎี และจากการสังเกตธรรมชาติของผู้เรียน อาทิ การเรียนรู้ แรงจูงใจ สติปัญญา ลักษณะที่เกี่ยวข้องกับอารมณ์ความรู้สึก และจากวิธีสอนนั้น ๆ โดยลักษณะของรูปแบบ จะมีแนวทางการพัฒนาประสบการณ์การเรียนรู้เฉพาะของรูปแบบนั้น ๆ ให้เชื่อมโยงกับความต้องการ หรือมาตรฐานที่ได้รับการตัดสินใจว่ามีความเหมาะสมที่จะนำพัฒนาประสบการณ์การเรียนรู้

Saylor, Alexander and Lewis (1981) ให้ความหมายของรูปแบบการสอนไว้ว่า หมายถึง แบบหรือแผน (pattern) การสอนที่มีการจัดกระทำพฤติกรรมขึ้น จำนวนหนึ่งที่มีความแตกต่างกัน เพื่อจุดหมายหรือจุดเน้นที่เฉพาะเจาะจงอย่างใดอย่างหนึ่ง

Driscoll (1994) ให้ความหมายรูปแบบการสอนไว้ว่า หมายถึง กระบวนการที่เป็นลำดับขั้นตอน ซึ่งใช้เป็นแนวทางในการจัดเงื่อนไข เพื่อการเรียนรู้ ที่จะนำไปสู่ผลการเรียนรู้ที่เฉพาะเจาะจงตามเป้าหมาย

Joyce, Weil and Calhoun (2004) ให้ความหมายของรูปแบบการสอนไว้ว่า เป็นแบบหรือแผนที่สามารถใช้เพื่อการจัดการเรียนการสอน หรือเป็นแนวทางในการจัดการเรียนการสอนของครู ซึ่งจะช่วยให้ผู้เรียน ได้รับความรู้ ความคิด ทักษะ ค่านิยม วิธีการคิดและวิธีการแสดงออกในการเรียนรู้ของตนเองได้ง่าย และมีประสิทธิภาพมากขึ้น

ทิตินา แซมมณี (2552) ให้ความหมายของรูปแบบการสอนไว้ว่า หมายถึง แผนการดำเนินการเรียนการสอน ที่จัดเป็นระบบ ตามทฤษฎีพื้นฐานของการสร้างรูปแบบนั้น และได้รับการทดสอบว่า มีประสิทธิภาพ ช่วยให้ผู้เรียนเกิดการเรียนรู้ ตามจุดหมายเฉพาะของรูปแบบนั้น

กล่าวโดยสรุปได้ว่า รูปแบบการสอน หมายถึง แบบแผนการจัดเรียนการสอนที่จัดเป็นระบบ ตามทฤษฎี พื้นฐานของการสร้างรูปแบบนั้น ๆ โดยแสดงความสัมพันธ์ระหว่างองค์ประกอบต่าง ๆ ที่ใช้ในการจัดกระทำ เพื่อให้เกิดผล แก่ผู้เรียนตามจุดมุ่งหมายหรือเป้าหมายที่กำหนดไว้ในการสอนนั้น ๆ ได้อย่างมีประสิทธิภาพ

การจัดกลุ่มรูปแบบการสอน

Joyce, Weil and Calhoun (2009) ได้จัดกลุ่มรูปแบบการสอน ตามจุดเน้นหรือผลที่ต้องการให้เกิดขึ้นในตัวผู้เรียน รูปแบบการสอนตามแนวคิดนี้ จัดแบ่งเป็น 4 กลุ่ม ได้แก่

1. รูปแบบการสอนที่เน้นการจัดกระบวนการสารสนเทศ หรือกระบวนการคิด

(The information-processing family) มุ่งส่งเสริมความสามารถในการรวบรวมและจัดระเบียบข้อมูล การเข้าใจปัญหาต่าง ๆ และการคิดหาวิธีการแก้ปัญหา ตลอดจนการสร้างความคิดรวบยอด และใช้ภาษาที่เหมาะสมในการสื่อสารเพื่อถ่ายทอดวิธีการแก้ปัญหา นั้น โดยมุ่งเน้นความสำคัญไปที่สมรรถภาพการคิดของผู้เรียน และวิธีการต่าง ๆ ในการพัฒนากระบวนการเก็บรวบรวม วิเคราะห์ข้อมูล รูปแบบการสอนในกลุ่มนี้ ได้แก่ การสอนการคิดเชิงอนุมาน (Inductive thinking) การสอนการสร้างมโนทัศน์ (Concept attainment) การฝึกกระบวนการสืบสอบทางวิทยาศาสตร์ (Scientific inquiry) การฝึกกระบวนการสืบสอบ (Inquiry training) การสอนช่วยการจำ (Mnemonics or memory assists) การสอนคิดแบบซินเนคติกส์ (Synectics) การสอนการให้โครงสร้างทางความคิด (Advance organizers) เป็นต้น

2. รูปแบบการสอนที่เน้นปฏิสัมพันธ์ทางสังคม (The social family) เน้นความสัมพันธ์กับบุคคลอื่น โดยใช้การประนีประนอมในการแก้ปัญหา การมีส่วนร่วมกับบุคคลตามหลักการประชาธิปไตย การทำงานร่วมกัน โดยมุ่งเน้นให้ผู้เรียนทำงานร่วมกันอย่างมีประสิทธิภาพ รูปแบบการสอน ได้แก่ การสอนแบบค้นคว้า ทำงานเป็นกลุ่ม (Group investigation) การแสดงบทบาทสมมติ (Role play) การศึกษาสังคมด้วยกระบวนการสืบสอบ (Jurisprudential inquiry) เป็นต้น

3. รูปแบบการสอนที่เน้นการพัฒนาดน (The personal family) เน้นการพัฒนาที่ตัวบุคคล กระบวนการพัฒนาผู้เรียนแต่ละบุคคล กระบวนการสร้างและพัฒนาเอกลักษณ์ อารมณ์ของตนเอง มุ่งสอนให้ผู้รู้จักการแสดงพฤติกรรมที่เหมาะสม เสริมสร้างความสัมพันธ์กับสิ่งแวดล้อม มีความคิดริเริ่มสร้างสรรค์ และรับผิดชอบเพื่อพัฒนาคุณภาพชีวิตให้ดีขึ้น รูปแบบการสอนในกลุ่มนี้ ได้แก่ การสอนแบบไม่สั่งการ (Nondirective teaching) การสอนเพื่อพัฒนาการมีคุณค่าในตนเอง (Enhancing self-esteem) เป็นต้น

4. รูปแบบการสอนที่เน้นด้านพฤติกรรม (The behavioral system family) รูปแบบการสอนในกลุ่มนี้ ได้รับแนวคิดมาจากทฤษฎีการเรียนรู้เชิงพฤติกรรม เน้นการปรับพฤติกรรม การตอบสนองหรือการเปลี่ยนแปลงพฤติกรรมผู้เรียน รูปแบบการสอนในกลุ่มนี้ ได้แก่ การสอนแบบรอบรู้ (Mastery learning) การสอนตรง (Direct instruction) การสอนด้วยสถานการณ์จำลอง (Simulation) การเรียนรู้สังคม (Social learning) เป็นต้น

คุณลักษณะสำคัญของรูปแบบการสอน

จากการศึกษาพบว่า รูปแบบการสอน ควรมีคุณลักษณะสำคัญ ดังนี้

1. มีแนวคิดหรือหลักการพื้นฐาน รูปแบบการสอนจะต้องมีแนวคิดหรือหลักการพื้นฐาน ซึ่งอาจมาจากแนวคิดทางการศึกษา เช่น ให้ผู้เรียนเรียนรู้จากประสบการณ์ตรง มีกระบวนการเรียนรู้แบบสืบสอบ ทฤษฎีจิตวิทยาการเรียนรู้ เช่น มีพัฒนาการทางด้านสติปัญญาอารมณ์และสังคมควบคู่กันไป ยึดผู้เรียนเป็นศูนย์กลางในการเรียนรู้ หรือแนวคิดเกี่ยวกับศาสตร์ต่าง ๆ เป็นต้น รูปแบบการสอนหนึ่ง ๆ อาจจะมีแนวคิดหรือหลักการพื้นฐานเพียงอย่างเดียว เช่น รูปแบบการสอนส่วนใหญ่ของ Joyce et al. (2004) หรือมีแนวคิดมากกว่าหนึ่งอย่าง ซึ่ง Stern (1984) ได้กล่าวว่า แนวคิดของรูปแบบการสอนควรเป็นสหวิทยาการ (Multidisciplinary) แนวคิดหรือหลักการพื้นฐานนี้เป็นหลักหรือแนวทางในการเลือก กำหนดและจัดระเบียบความสัมพันธ์ขององค์ประกอบให้สอดคล้องต่อเนื่องและมีความสัมพันธ์กัน

2. มีองค์ประกอบและความสัมพันธ์ขององค์ประกอบ ลักษณะนี้จัดเป็นสิ่งสำคัญที่ ผู้ออกแบบหรือผู้พัฒนารูปแบบการสอนจะต้องตระหนักถึงในการกำหนดตัวองค์ประกอบและความสัมพันธ์ขององค์ประกอบ ให้เป็นไปอย่างเป็นเหตุเป็นผล และสอดคล้องกับแนวคิดพื้นฐานของรูปแบบ การกำหนดองค์ประกอบของรูปแบบการสอน ขึ้นอยู่กับความรู้ประสบการณ์ และความละเอียดรอบคอบของผู้พัฒนา ที่จะต้องคิดวิเคราะห์ จนสามารถมองเห็นความสัมพันธ์ขององค์ประกอบได้อย่างชัดเจน จนสามารถกำหนดองค์ประกอบและความสัมพันธ์ให้เป็นไปอย่างเป็นเหตุเป็นผลและมีประสิทธิภาพ โดยจะต้องคำนึงถึงองค์ประกอบของการสอนโดยทั่วไป องค์ประกอบของการสอนเฉพาะสาขาวิชา และจะต้องพิจารณากำหนดองค์ประกอบให้เหมาะสม คือมีความสัมพันธ์ และส่งผลโดยตรงต่อการเรียนรู้ ซึ่ง Stern (1984) ได้กล่าวว่า รูปแบบการสอนควรมีลักษณะของการให้ความสำคัญขององค์ประกอบทั้งหมดร่วมกัน (Multi factor view) กล่าวคือ รูปแบบการสอน องค์ประกอบแต่ละองค์ประกอบ จะมีความสำคัญ ทัดเทียมกัน องค์ประกอบทั้งหมดจะต้องมีบทบาทร่วมกัน จึงจะทำให้รูปแบบการสอนนั้น ๆ มีประสิทธิภาพตามต้องการได้

3. มีการพัฒนาหรือออกแบบอย่างเป็นระบบ รูปแบบการสอนเป็นผลของการพัฒนาหรือออกแบบจัดองค์ประกอบอย่างมีขั้นตอนและเป็นระบบ เริ่มตั้งแต่การศึกษาวิเคราะห์ข้อมูลและองค์ประกอบการสอนที่เกี่ยวข้อง กำหนดองค์ประกอบที่สำคัญ จัดความสัมพันธ์ขององค์ประกอบให้สอดคล้องสัมพันธ์กัน นำแผนการจัดองค์ประกอบไปทดลองใช้สอนในห้องเรียนจริง เพื่อตรวจสอบความเป็นไปได้ในการปฏิบัติ และยืนยันผลที่เกิดขึ้นว่า สามารถช่วยให้ผู้เรียนเกิดการเรียนรู้ในสิ่งที่ต้องการได้ จึงจะยอมรับได้ การจัดองค์ประกอบนี้ เป็นรูปแบบการสอนที่มีประสิทธิภาพ

4. มีผลต่อพัฒนาการของผู้เรียนในด้านต่าง ๆ รูปแบบการสอนที่พัฒนาขึ้นจะส่งผลต่อพัฒนาการในด้านต่าง ๆ ของผู้เรียน ดังที่ Joyce et al. (2004) กล่าวไว้ว่า รูปแบบการสอนแต่ละแบบจะส่งผลต่อผู้เรียนต่างกันไปตามแนวคิด และหลักการของรูปแบบการสอนนั้น เช่น รูปแบบการสอนฝึกการสืบสอบ (Inquiry training) ก็จะมีเป้าหมายเพื่อจะพัฒนากระบวนการคิดค้นด้วยตนเอง โดยใช้กระบวนการทางวิทยาศาสตร์ในการสืบเสาะหาความรู้ หรือมุ่งที่จะส่งผลให้ผู้เรียนมีกระบวนการสืบสอบ เป็นต้น

เอกสารและงานวิจัยที่เกี่ยวข้องกับการพัฒนารูปแบบกระบวนการเรียนการสอน

แนวคิดและทฤษฎีที่เกี่ยวข้องกับการพัฒนารูปแบบกระบวนการเรียนการสอน

การพัฒนารูปแบบกระบวนการเรียนการสอนตามแนวคิดของ Joyce et al. (2009)

ได้สรุปสาระสำคัญของการพัฒนารูปแบบการสอนและนำเสนอรูปแบบการสอน ไว้ดังนี้

1. หลักการพัฒนารูปแบบการสอน ประกอบด้วย

1.1 รูปแบบการสอนต้องมีทฤษฎีรองรับ เช่น ทฤษฎีด้านจิตวิทยาการเรียนรู้ เป็นต้น

1.2 เมื่อพัฒนารูปแบบการสอนแล้ว ก่อนนำไปใช้อย่างแพร่หลาย จะต้องมีการวิจัยเพื่อทดสอบทฤษฎี และตรวจสอบคุณภาพในเชิงการนำไปใช้ในสถานการณ์จริง และนำข้อค้นพบมาปรับปรุงแก้ไขอยู่เรื่อย ๆ การเสนอรูปแบบการสอนแต่ละรูปแบบของจอยซ์และเวลล์ ได้มีการนำไปทดลองใช้ในห้องเรียน รวมทั้งมีงานวิจัยรองรับมากมายจนเป็นหลักประกันได้ว่าสามารถใช้ได้สะดวกและได้ผลดี

1.3 การพัฒนารูปแบบการสอน อาจออกแบบให้ใช้ได้อย่างกว้างขวาง หรือเพื่อวัตถุประสงค์เฉพาะอย่างใดอย่างหนึ่งก็ได้

1.4 การพัฒนารูปแบบการสอน มีจุดมุ่งหมายหลักที่นำมาใช้พิจารณาเลือกรูปแบบที่จะนำไปใช้ กล่าวคือ ถ้าผู้ใช้นำรูปแบบการสอนไปใช้ตรงกับจุดมุ่งหมาย ก็จะทำให้เกิดผลสูงสุด และสามารถนำไปปรับแบบนั้นไปประยุกต์ใช้ในสถานการณ์อื่น ๆ ได้

จอยซ์ เวลล์ และแคลฮอน ได้ให้ข้อสังเกตและแนวคิดในการพัฒนาผู้เรียน โดยเสนอแบบการเรียนรู้ที่เป็นการช่วยให้ผู้เรียน ได้รับสารสนเทศ ความคิด ทักษะ ค่านิยม และวิถีทางในการคิด นอกจากนั้น รูปแบบการสอนที่เลือกมานำเสนอ ส่วนใหญ่ยังได้สอนวิธีเรียน (How to learn) ให้แก่ผู้เรียนอีกด้วย ซึ่งจะก่อให้เกิดผลสำเร็จในระยะยาว และที่สำคัญที่สุด เป็นการเพิ่มพูนความสามารถที่จะเรียนรู้ของผู้เรียน ทำให้เกิดการเรียนรู้ง่ายและได้ผลดีในอนาคต กล่าวคือการสอนควรจะส่งผลกระทบต่อผู้เรียน ให้สามารถศึกษาด้วยตนเองได้ กล่าวได้ว่ารูปแบบการสอน

ของจอยซ์ เวลล์ และแคลฮอน ได้เน้นความสำคัญของการพัฒนาผู้เรียน และพัฒนากลวิธีการเรียนรู้ (Learning strategies) ของผู้เรียนการนำเสนอรูปแบบการสอน

2. การนำเสนอรูปแบบการสอน จอยซ์ เวลล์ และแคลฮอน ได้แบ่งการนำเสนอรูปแบบการสอน แต่ละรูปแบบออกเป็น 4 ส่วน คือ

ส่วนที่ 1 ที่มาของรูปแบบการสอน (Orientation to the model) เป็นอธิบายถึงความสัมพันธ์ของสิ่งต่าง ๆ ซึ่งเป็นที่มาของรูปแบบการสอน อันประกอบไปด้วยเป้าหมายของรูปแบบ ทฤษฎีและข้อสันนิษฐาน ที่รองรับรูปแบบการสอน หลักการและมโนทัศน์สำคัญที่เป็นพื้นฐานของรูปแบบการสอน

ส่วนที่ 2 รูปแบบการสอน (The models of teaching) เป็นการอธิบายถึงตัวรูปแบบการสอน ซึ่งนำเสนอเป็นเรื่อง ๆ อย่างละเอียด และเน้นให้เห็นถึง ปัจจัยที่นำไปสู่การปฏิบัติ แบ่งออกเป็น 4 ประเด็น คือ

1. ขั้นตอนของรูปแบบ (Syntax หรือ Phases) เป็นการให้รายละเอียดว่ารูปแบบการสอน นั้นมีกี่ขั้นตอน โดยเรียงลำดับกิจกรรมที่จะสอนเป็นขั้น ๆ แต่ละรูปแบบ มีจำนวนขั้นตอนการสอน ไม่เท่ากัน

2. ระบบของปฏิสัมพันธ์ (Social system) เป็นการอธิบายบทบาทของ ผู้สอน ผู้เรียน และความสัมพันธ์ซึ่งกันและกัน ในแต่ละรูปแบบ บทบาทของผู้สอนจะแตกต่างกันออกไป เช่น เป็นผู้นำกิจกรรม ผู้อำนวยการความสะดวก ผู้ให้คำแนะนำ เป็นแหล่งข้อมูล เป็นต้น ผู้สอน อาจเป็นศูนย์กลางในบางรูปแบบ หรืออาจมีบทบาทเท่า ๆ กัน ก็ได้

3. หลักการของปฏิริยาตอบสนอง (Principles of reaction) เป็น การบอกถึงวิธีการ แสดงออกของผู้สอนต่อผู้เรียน การตอบสนองต่อสิ่งที่ผู้เรียนกระทำ เช่น การปรับพฤติกรรม โดยการให้รางวัล การสร้างบรรยากาศให้ผู้เรียนมีอิสระ ไม่มีการประเมินว่าผิดหรือถูก เพื่อให้เกิด การพัฒนาการคิดอย่างสร้างสรรค์ เป็นต้น

4. ระบบที่สนับสนุน (Support system) เป็นการบอกถึงเงื่อนไข สิ่งที่เป็นต่อการใช้ รูปแบบการสอนนั้นให้มีสัมฤทธิ์ผล เช่น รูปแบบการสอนแบบฝึกกระบวนการสืบสอบ ต้องการชุดของสื่อการสอน ผู้สอนที่เข้าใจกระบวนการทางพุทธิปัญญาและยุทธวิธีของการ สืบสอบ และ แหล่งข้อมูลที่สนับสนุนปัญหา

ส่วนที่ 3 การนำรูปแบบการสอนไปใช้ (Application) เป็นการอธิบายถึงวิธีการใช้ รูปแบบการสอน จะแนะนำและให้ข้อสังเกต ในการใช้รูปแบบการสอนนั้นไปใช้ เช่น จะใช้กับ เนื้อหาประเภทใด จึงจะเหมาะสมรูปแบบเหมาะกับผู้เรียนระดับใด เป็นต้น นอกจากนี้ยังให้ คำแนะนำอื่น ๆ เพื่อให้การนำรูปแบบไปใช้เกิดประสิทธิผลมากที่สุด

ส่วนที่ 4 ผลที่เกิดขึ้นกับผู้เรียนทั้งทางตรงและทางอ้อม (Instructional and nurturant effects) กล่าวถึง รูปแบบการสอนแต่ละรูปแบบ จะส่งผลต่อผู้เรียนทั้งทางตรงและทางอ้อม ผลโดยตรงเกิดจากการสอนของผู้สอน หรือเกิดจากกิจกรรมที่จัดตามขั้นตอน ส่วนผลทางอ้อมเกิดจากสภาพแวดล้อม ซึ่งถือเป็นผลกระทบที่เกิดจากการสอนตามรูปแบบนั้น

หลักการและแนวคิดที่สนับสนุนกรอบแนวคิดในการวิจัย

การเรียนรู้ (Learning) คือ กระบวนการที่มีการใช้ประสบการณ์ที่เป็นสาเหตุให้เกิดการเปลี่ยนแปลงความรู้หรือพฤติกรรมอย่างถาวร ในภาพกว้าง ๆ การเรียนเกิดขึ้นเมื่อประสบการณ์เป็นสาเหตุให้เกิดการเปลี่ยนแปลงความรู้หรือพฤติกรรมของแต่ละบุคคล (Woolfolk, 2004, p. 198) ส่วนการเรียนรู้ เป็นเรื่องเกี่ยวกับตัวผู้เรียน และจุดประสงค์สำคัญของผู้สอน (ชนาธิป พรกุล, 2552, หน้า 17)

การสอน (Teaching) คืองานที่ครูเป็นผู้ทำ หรือเป็นอาชีพของการเป็นครู (Longman, 2014, p. 1145) ซึ่งการสอน เป็นเรื่องที่มีผู้สอนมีความเกี่ยวข้องกับผู้เรียน เป็นการเลือกวิธีการหรือกิจกรรมที่เหมาะสมกับบทเรียนและผู้เรียน ส่วนวิธีการสอน หมายถึง ขั้นตอนที่ผู้สอนดำเนินการให้ผู้เรียนเกิดการเรียนรู้ตามจุดประสงค์ (ชนาธิป พรกุล, 2552, หน้า 18)

การเรียนการสอนหรือการจัดการเรียนรู้ เป็นกระบวนการสำหรับครูหรือผู้สอนที่ใช้ในการถ่ายทอดความรู้ ทักษะ และการนำไปใช้ให้แก่นักเรียนหรือผู้เรียน เพื่อเป็นองค์ความรู้สำหรับประกอบอาชีพหรือทำงานดำรงชีพให้สามารถเลี้ยงตัวเองให้อยู่ได้อย่างมีความสุขตามอัตภาพ (ศศิธร เวียงวะลัย, 2556, หน้า 49)

รูปแบบการสอน เป็นแกนกลางที่สำคัญที่ทำให้ได้แนวทางในการสอนที่ดี เป็นพื้นฐานในการวิจัย และประสบการณ์ และการออกแบบ เพื่อให้เกิดความมั่นใจขึ้นสูงในการเรียนรู้ที่เขาตั้งใจให้เกิดขึ้น (Joyce et al., 2014)

Glaser (1962) ได้นำเสนอรูปแบบพื้นฐานของการสอน ซึ่งเป็นรูปแบบการสอนเชิงจิตวิทยา รูปแบบนี้อธิบายถึงความสัมพันธ์ระหว่างการสอนและการเรียนรู้ เป็นรูปแบบพื้นฐานที่ขึ้นอยู่กับหลักการพื้นฐานทางจิตวิทยา ซึ่ง Bossing (n.d. cited in Glaser, 1962) เรียกูปแบบนี้ว่า รูปแบบการพบกันในห้องเรียน (Classroom meeting model) ซึ่งประกอบด้วย 4 ส่วน คือ

1. วัตถุประสงค์การสอน (Instructional objectives) มีการจำกัดความวัตถุประสงค์ ซึ่งนักเรียนควรจะสัมฤทธิ์ผลจากความสำเร็จของการสอนที่กำหนดขึ้น บนพื้นฐานของวัตถุประสงค์เชิงพฤติกรรมตามการจัดประเภทของบลูม (Bloom's taxonomy) วัตถุประสงค์ควรใช้เป็นคำทั่วไป คำเฉพาะ หรือเป็นพฤติกรรม ซึ่ง Mager (1962 cited in Glaser, 1962) ได้เสนอว่า คำที่ใช้ทางพฤติกรรมควรเป็น ปัญญาญาณ (Cognitive) และความรู้สึก (Affective)

2. พฤติกรรมที่นำเข้า (Entry behavior) เป็นจุดประสงค์เกี่ยวกับการตัดสินใจของครู ที่พยายามประเมินพฤติกรรมที่นำเข้าของผู้เรียน เช่น การสำรวจ ความรู้ก่อนเรียน ระดับสติปัญญา แรงจูงใจ และความสนใจ

3. วิธีการสอน (Instructional procedure) วัตถุประสงค์พื้นฐานของพฤติกรรมที่นำเข้าของผู้เรียน ครูได้เลือกเนื้อหา วิธีการสอน และสื่อการสอนที่นำมาช่วยอย่างเหมาะสม ในขั้นนี้ จะมีการสร้างปฏิสัมพันธ์ระหว่างผู้เรียนและครู ครูมีการนำเสนอเนื้อหาสาระให้แก่ผู้เรียนก่อน

4. การประเมินผล (Performance assessment) ครูพยายามประเมินผลการสอน ซึ่งสามารถทำได้โดยใช้เครื่องมือและเทคนิคของการประเมินผล ซึ่งรูปแบบนี้มีความยืดหยุ่น ในความรู้สึก ถ้านักเรียนแสดงผลสัมฤทธิ์ขั้นต่ำในการบรรลุความสำเร็จของวัตถุประสงค์ที่ต้องการ ควรมีผลย้อนกลับจนกระทั่งเกิดผลสำเร็จตามความต้องการของวัตถุประสงค์การสอน

Joyce and Weil (1996 cited in Maheshvari, 2013) ได้อธิบายว่ารูปแบบการสอน คือ แผน (Plan) หรือแบบ (Pattern) ที่เราสามารถใช้อำหนดรูปแบบของหลักสูตร ใช้ออกแบบสื่อ การสอน ใช้เป็นแนวทางการสอนในชั้นเรียน และใช้กำหนดสิ่งต่าง ๆ ที่เกี่ยวข้อง รูปแบบการสอน เป็นการออกแบบการเรียนรู้การสอน ซึ่งอธิบายกระบวนการและผลลัพธ์ที่ได้ภายใต้สถานการณ์ของ สิ่งแวดล้อมเฉพาะ ซึ่งเป็นสาเหตุให้ผู้เรียนมีปฏิสัมพันธ์และส่งผลให้เกิดการเปลี่ยนแปลง พฤติกรรมของเขา

Joyce and Weil (1996) ได้แบ่งรูปแบบการสอนออกเป็น 4 กลุ่ม ตามจุดมุ่งหมายและ วิธีการเรียนรู้ของมนุษย์ ได้แก่ 1) รูปแบบการสอนที่ใช้การปฏิสัมพันธ์ทางสังคม เป็นรูปแบบ การสอนที่ใช้ประโยชน์จากการสร้างชุมชนแห่งการเรียนรู้ โดยเห็นว่าการจัดการห้องเรียนจะช่วย ส่งเสริมความสัมพันธ์แบบร่วมมือในห้องเรียนซึ่งมีผลกระทบต่อการเรียนรู้ 2) รูปแบบการสอน ในกลุ่มกระบวนการประมวลผลสารสนเทศ เป็นรูปแบบการสอนที่เสริมสร้างกระบวนการสร้าง ความเข้าใจและจดจำสารสนเทศของผู้เรียน และการพัฒนาความคิด สติปัญญาของผู้เรียน 3) รูปแบบการสอนในกลุ่มเกี่ยวกับการพัฒนาตน รูปแบบการสอนในกลุ่มนี้ มีจุดมุ่งหมายเพื่อสร้าง ความสำนึกในคุณค่าของตนเองและความเข้าใจตนเอง ส่งเสริมความเข้าใจระหว่างผู้สอนและ ผู้เรียน และทำให้ผู้เรียนเปิดใจกว้างต่อประสบการณ์ใหม่ 4) รูปแบบการสอนในกลุ่มเกี่ยวกับการปรับพฤติกรรม จุดมุ่งหมายหลักของการสอนในกลุ่มนี้คือ การให้ผู้เรียนได้เรียนรู้ข้อเท็จจริง ความคิดรวบยอด การฝึกทักษะและพัฒนาพฤติกรรมทางสังคมการสามารถรวมทั้งการกำหนด ขอบเขตของคุณลักษณะและรูปแบบดั้งเดิม (Prototype) วิธีการหนึ่งในการสอนเกี่ยวกับมโนทัศน์ (Concept) เรียกว่า การบรรลุมโนทัศน์ (Concept attainment) คือวิธีการช่วยผู้เรียนสร้างความเข้าใจ

เกี่ยวกับมโนทัศน์เฉพาะ (Specific concept) และการฝึกทักษะการคิด เช่น การทดสอบสมมติฐาน (Joyce et al., 2004; Klausmeier, 1992 cited in Woolfolk, 2004)

ขั้นตอนของรูปแบบการบรรลุมโนทัศน์ (Phases of the concept attainment model) มี 3 ขั้นตอนหลัก ขั้นตอนแรก นำเสนอข้อมูลและกำหนดมโนทัศน์ ผู้สอนจะนำเสนอสิ่งที่เป็นตัวอย่างเป็นตัวอย่างและไม่ใช้ตัวอย่าง และผู้เรียน ขั้นตอนที่สอง ทดสอบการบรรลุมโนทัศน์ ขั้นตอนนี้ผู้สอนทำการตรวจสอบความเข้าใจของผู้เรียน และขั้นตอนที่สาม การวิเคราะห์วิธีการคิด เป็นขั้นตอนสุดท้ายที่ผู้เรียนวิเคราะห์กลยุทธ์การคิดของเขา (Joyce & Weil, 2000 cited in Woolfolk, 2004)

การประเมินความต้องการ (Need assessment) คือชุดของกระบวนการสำหรับการกำหนดและจัดลำดับความต้องการ เกี่ยวข้องกับสังคม องค์กร และการกระทำของมนุษย์ (Kaufmanman & Thiagarajan, 1987 cited in Gall et al., 1999)

ความต้องการ (Need) มักจะใช้กำหนดความแตกต่าง (ขัดแย้ง/ คลาดเคลื่อน) ระหว่างความต้องการ (Desired) กับสิ่งที่เกิดขึ้นหรือเงื่อนไข การประเมินความต้องการเกี่ยวข้องกับการรับรู้ความต้องการหรือการสังเกตของการกระทำที่แท้จริง

Rossett (1987 cited in Gall et al., 1999) ได้กำหนดคำถามที่ใช้ประเมินทางการศึกษา 5 แบบ ที่ใช้ตามความคาดหวังของผู้เรียนเพื่อกำหนดความต้องการฝึกอบรม การประเมินสามารถถามคำถามซึ่งนำผู้เรียน ไปสู่ 1) กำหนดปัญหาจากประสบการณ์ของเขาในขอบเขตของการเรียน เฉพาะด้าน 2) แสดงความรู้สึกเกี่ยวกับรายวิชาหรือทักษะเฉพาะ 3) สามารถแสดงทักษะเฉพาะ 4) กำหนดคำตอบที่เป็นไปได้ของปัญหา และ 5) แสดงลำดับขั้นซึ่งกันและกันของหัวข้อหรือทักษะ สำหรับประสบการณ์การฝึกอบรม เมื่อความต้องการได้รับการวิเคราะห์อย่างระมัดระวัง การเสนอคำตอบที่ได้ จะคล้ายกับการกำหนดความต้องการที่แท้จริงของผู้เข้าร่วม โครงการ

จุดมุ่งหมาย (Goals) เป็น เป้าหมาย (Targets) และ วัตถุประสงค์ (Objectives) ของการกระทำในอนาคต ซึ่งการกำหนดจุดมุ่งหมายเป็นกระบวนการสร้างแรงจูงใจ เพราะว่าเป็นการสร้าง ความแตกต่าง (Discrepancy) ระหว่างการกระทำที่เป็นอยู่กับกับความคาดหวัง การกำหนดจุดมุ่งหมาย เป็นเครื่องมือที่ใช้ในการจูงใจซึ่งจะมีประสิทธิผลมากที่สุดเมื่อทุก ๆ ส่วนประกอบได้รับการนำเสนอ ประกอบด้วย การยอมรับจุดมุ่งหมาย (Goal acceptance) มีความเฉพาะเจาะจง (Specificity) มีความท้าทาย (Challenge) มีการติดตามผลและการให้ข้อมูลย้อนกลับ (Performance monitoring and feedback) (Newstrom & Davis, 2002, pp. 115-118)

การกำหนดจุดมุ่งหมายทำได้หลายวิธี ในการวิจัยนี้วิธีของของดิกและแคร์รี่ (Dick & Carey, 1996 cited in Gall et al., 1999) มีความเหมาะสม เนื่องจากเป็นวิธีการที่สนับสนุนรูปแบบเชิงระบบของการวิจัยและพัฒนาการศึกษา ในภาพรวมทั้งระบบมี 10 ขั้น โดยเฉพาะขั้นที่ 1

เป็นการประเมินความต้องการ เพื่อให้บรรลุผลในการกำหนดจุดมุ่งหมายของผลการพัฒนา ซึ่งจะนำไปสู่การประเมินในขั้นที่ 8 และผลการประเมินทำให้เกิดการทบทวนวิธีการสอนในขั้นที่ 9 ส่วนขั้นอื่น ๆ เป็นการดำเนินการเกี่ยวกับการสอนให้บรรลุจุดมุ่งหมายที่กำหนดไว้

การกำหนดกรอบแนวคิดของการวิจัยครั้งนี้ได้บูรณาการหลักการของ Joyce and Weil (1996) โดยรูปแบบการสอนในกลุ่มเกี่ยวกับการพัฒนาคน รูปแบบการสอนในกลุ่มนี้ มีจุดมุ่งหมายเพื่อสร้างความสำนึกในคุณค่าของตนเองและความเข้าใจตนเอง ส่งเสริมความเข้าใจระหว่างผู้สอนและผู้เรียน และทำให้ผู้เรียนเปิดใจกว้างต่อประสบการณ์ใหม่ ร่วมกับหลักการของ Glaser (1962) โดยใช้รูปแบบพื้นฐานของการสอน ของ Glaser (1962) การกำหนดเป้าหมายของการดำเนินการ โดยใช้การประเมินความต้องการของ Dick and Carey (1996 cited in Gall et al., 1999) และใช้หลักการแนวคิดที่เกี่ยวข้องอื่น ๆ สรุปเป็นกรอบแนวคิดดังนี้

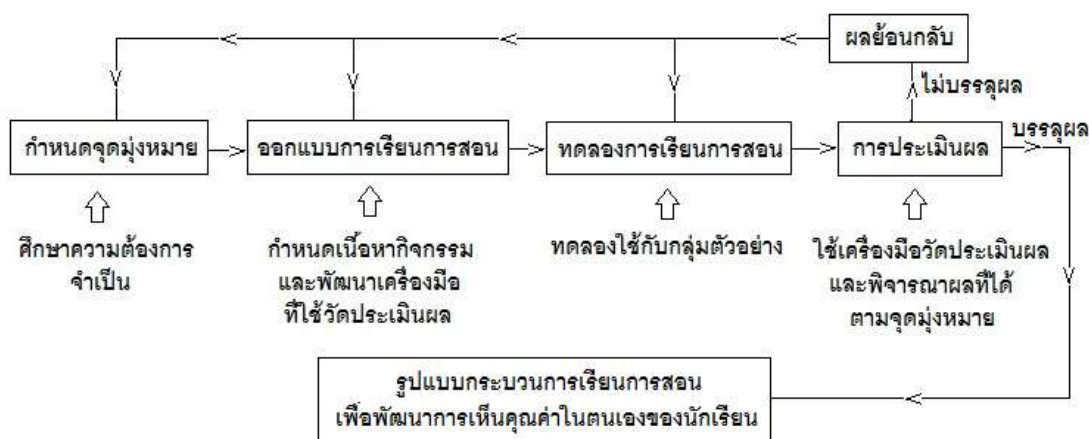

ภาพที่ 2-3 กรอบแนวคิดการพัฒนากระบวนการเรียนการสอนเพื่อพัฒนาการเห็นคุณค่าตนเองนักเรียนชั้นมัธยมศึกษาปีที่ 2 เขตพื้นที่ระยองเศรษฐกิจ

การกำหนดจุดมุ่งหมายทำได้หลายวิธี ในการวิจัยนี้วิธีของ Dick and Carey (1996 cited in Gall et al., 1999) มีความเหมาะสม เนื่องจากเป็นวิธีการที่สนับสนุนรูปแบบเชิงระบบของการวิจัยและพัฒนาการศึกษา ในภาพรวมทั้งระบบมี 10 ขั้น โดยเฉพาะขั้นที่ 1 เป็นการประเมินความต้องการ เพื่อให้บรรลุผลในการกำหนดจุดมุ่งหมายของผลการพัฒนา ซึ่งจะนำไปสู่การสังเคราะห์กรอบแนวคิด

คุณลักษณะ	พนาธิป พรตอ 2552	ศศิธร (ไว) วัชรชัย 2556	Dick and Carey 1996	Glaser 1962	Joyce, & Weil 1996, 2013, 2000, nd.	Woolfolk 2004	Newstrom, & Davis 2002	ข้อเสนอ
โดยผู้ประสงค์การสอน น่าจะเน้นความดีของการ การกำหนดคุณลักษณะ			✓ ✓	✓			✓	กำหนดคุณลักษณะ
เลือกพฤติกรรมที่พึงปรารถนา การวัดผลโดยครู และการประเมิน พฤติกรรมของผู้เรียน เพื่อเลือกเนื้อหา และ วิธีการที่เหมาะสม สร้างสถานการณ์ในชุดคำของสมการ และความเข้าใจของสมการผู้เรียน เพื่อให้ผู้เรียนเกิดวิธีการแก้ปัญหาที่เหมาะสม				✓	✓ ✓			ลดบทบาทเรียนการสอน
วิธีการสอน กระบวนการที่มีการใช้ประสบการณ์ ขั้นตอนที่ผู้เรียนดำเนินการ ได้ผู้เรียนเกิด การเรียนรู้ตามชุดคำของสมการด้วยความ ความสนใจที่สนใจระหว่างเรียนและการเรียนรู้ กระบวนการและผลลัพธ์ที่ได้จากการ ที่ให้ผู้เรียนปฏิบัติขั้นตอนที่สมการ ได้เกิดการเรียนรู้และพฤติกรรม	✓ ✓ ✓	✓ ✓		✓ ✓	✓	✓		ลดบทบาทเรียนการสอน
การประเมินผล ใช้เครื่องมือประเมินผลโดยคุณลักษณะประเมินผล การให้ผู้เรียนเรียนรู้			✓ ✓	✓	✓		✓	การประเมินผล และผลสัมฤทธิ์

ภาพที่ 2-4 สรุปผลการสังเคราะห์ขั้นตอนการจัดการเรียนรู้

ทฤษฎีการเรียนรู้ที่เกี่ยวข้อง

ทฤษฎีการสร้างความรู้ (Constructivism)

เป็นทฤษฎีที่มีรากฐานมาจากทฤษฎีพัฒนาการทางปัญญาของเพียเจต์ (Piaget) และ
ไวทสกี้ (Vygotsky) ซึ่งให้ความสนใจศึกษาเรื่องพัฒนาการทางปัญญา กระบวนการรู้คิด
หรือกระบวนการทางปัญญา โดยเพียเจต์ (Piaget) ได้อธิบายว่าพัฒนาการทางปัญญาของ
บุคคล มีการปรับตัว ผ่านทางกระบวนการซึมซาบ (Assimilation) และกระบวนการปรับโครงสร้าง
ทางปัญญา (Accommodation) พัฒนาการเกิดขึ้น เมื่อบุคคลรับ และซึมซับข้อมูลหรือประสบการณ์
ใหม่ เข้าไปมีปฏิสัมพันธ์กับความรู้ หรือ โครงสร้างทางปัญญาที่มีอยู่เดิม หากไม่สามารถเข้ากันได้
ก็จะเกิดภาวะ 'ไม่สมดุลขึ้น (Disequilibrium) บุคคลจะพยายามปรับสภาวะให้อยู่ในภาวะสมดุล
(Equilibrium) โดยใช้กระบวนการปรับโครงสร้างทางปัญญา (Accommodation) (ทิสนา แคมมณี,
2557) เพียเจต์ (Piaget) เชื่อว่าทุกคนมีพัฒนาการทางปัญญาตามลำดับขั้น จากการมี
ปฏิสัมพันธ์และประสบการณ์กับสิ่งแวดล้อมตามธรรมชาติ ส่วนทฤษฎีสร้างความรู้ทางสังคมของ
ไวทสกี้ (Vygotsky) จะให้ความสำคัญกับวัฒนธรรมและสังคม โดยอธิบายว่ามนุษย์ได้รับอิทธิพล
จากสิ่งแวดล้อม ตั้งแต่เกิด นอกเหนือจากสิ่งแวดล้อมตามธรรมชาติแล้ว ยังมีสิ่งแวดล้อมทางสังคม
ได้แก่ วัฒนธรรมที่แต่ละสังคมสร้างขึ้น

ทฤษฎีการสร้างความรู้ เป็นแนวคิดเกี่ยวกับการเรียนรู้ และวิธีการเรียนรู้ที่มุ่งส่งเสริมให้ผู้เรียนได้รู้จักวิธีการเรียนรู้ สามารถแสวงหาความรู้ด้วยการนำความรู้เดิมมาเชื่อมโยงให้เกิดการเรียนรู้เรื่องใหม่อย่างต่อเนื่อง ทำให้ผู้เรียนได้พัฒนาทักษะการเรียนรู้ วิธีการเรียนรู้ ได้อย่างต่อเนื่องตลอดชีวิต ทฤษฎีนี้ มีความเชื่อว่า ความรู้เป็นสิ่งที่มนุษย์สร้างขึ้นได้ด้วยตนเอง สามารถเปลี่ยนแปลงและพัฒนาให้ก้าวหน้าขึ้นได้ โดยอาศัยกระบวนการพัฒนาโครงสร้างความรู้ ภายในของบุคคล และการรับรู้สิ่งต่าง ๆ รอบตัว การเรียนรู้เป็นกระบวนการที่เกิดขึ้นจากภายในของผู้เรียน ผู้เรียนเป็นผู้สร้างความรู้จากความสัมพันธ์ของสิ่งที่พบเห็นกับความรู้เดิมที่มีอยู่ พยายามจะนำความเข้าใจเกี่ยวกับเหตุการณ์ที่ตนเห็น มาสร้างเป็นโครงสร้างทางปัญญา ซึ่งประกอบด้วย ความหมาย หรือความเข้าใจเกี่ยวกับสิ่งที่แต่ละบุคคลมีประสบการณ์

สุรางค์ โคว์ตระกูล (2552) ได้อธิบายเกี่ยวกับหลักการสำคัญของ ทฤษฎีการสร้างความรู้ไว้ว่า ในการเรียนรู้ ผู้เรียนต้องเป็นผู้กระทำ (Active) และการสร้างความรู้ (Construct) ซึ่งทฤษฎีดังกล่าวมีความเชื่อพื้นฐานมาจาก ทฤษฎีพัฒนา เชาว์นปัญญาของเพียเจต์ (Piaget) และทฤษฎีสร้างความรู้ทางสังคมของไวทส์ทอลล์ สามารถแบ่งออกเป็น 2 ทฤษฎี

1. Cognitive constructivism หมายถึง ทฤษฎีการเรียนรู้พุทธิปัญญานิยมที่มีรากฐานมาจากทฤษฎีพัฒนาเชาว์นปัญญาของเพียเจต์ ซึ่งเพียเจต์ อธิบายการสร้างความรู้ว่าเกิดขึ้นเมื่อบุคคลเผชิญกับประสบการณ์หรือสิ่งแวดล้อมตามธรรมชาติ ที่ทำให้เกิดภาวะสับสน สงสัย ที่เรียกว่าภาวะไม่สมดุล (Disequilibrium) และเพื่อให้เข้าสู่ภาวะหายสงสัยหรือภาวะสมดุล (Equilibrium) บุคคลจึงต้องปรับโครงสร้างทางปัญญา (Schema) ด้วยกระบวนการทางปัญญา (Cognitive process) อันประกอบด้วยกระบวนการรับเข้าสู่โครงสร้างทางปัญญาเดิม (Assimilation) ซึ่งจะเกิดขึ้นเมื่อประสบการณ์ใหม่ที่ได้รับ สอดคล้องกับประสบการณ์เดิม บุคคลจะรับความรู้ที่เข้าสู่โครงสร้างทางปัญญาเดิม ทำให้ความรู้ความเข้าใจในโครงสร้างทางปัญญาเดิมขยายขอบเขตกว้างขวางมากขึ้น กระบวนการทางปัญญานี้ทำให้บุคคลมีการปรับ เพิ่ม และขยายความรู้และประสบการณ์ คำว่าโครงสร้างทางปัญญา (Schema) เป็นคำที่ใช้เพื่อเป็นตัวแทนขององค์ประกอบของความคิดที่เป็นหน่วยย่อยที่สุดของโครงสร้างทางปัญญา ซึ่งอาจอยู่ในรูปของวัตถุ เหตุการณ์ ภาพ และโครงสร้างภาษา เป็นต้น นั่นก็คือ ผู้เรียนเป็นผู้กระทำ (Active) และเป็นผู้สร้างความรู้ขึ้นเอง การปฏิสัมพันธ์ทางสังคมมีบทบาทในการก่อให้เกิดความไม่สมดุลทางพุทธิปัญญาขึ้น เป็นเหตุให้ผู้เรียนปรับความเข้าใจเดิมที่มีอยู่ให้เข้ากับข้อมูลข่าวสารใหม่ จนกระทั่งเกิดความสมดุลทางพุทธิปัญญาหรือเกิดความรู้ใหม่ขึ้น

2. Social constructivism เป็นทฤษฎีที่มีพื้นฐานมาจาก แนวคิดของ Vygotsky (1978) ซึ่งเป็นนักทฤษฎีทางสังคมวัฒนธรรม อธิบายว่าความรู้เป็นผลผลิตจากการสะสมประสบการณ์

ทางสังคมและวัฒนธรรม ตั้งแต่บรรพบุรุษ การเรียนรู้ที่นั่นเกิดขึ้นผ่านการมีปฏิสัมพันธ์ทางสังคมกับบุคคล โดยใช้ภาษาและสัญลักษณ์อื่น ๆ ที่ใช้อยู่ในสังคมเป็นสื่อกลางในการจัดการกับความคิดไวก็อทก็เชื่อว่าเราสามารถเรียนรู้จากบุคคลอื่น ๆ ที่อยู่ในสังคมโดยผ่านวิธีการช่วยเหลือ ชี้นำ การคิด เมื่ออยู่ในช่วงระดับพัฒนาการการเรียนรู้ ที่ผู้เรียนมีศักยภาพจะไปให้ถึง หรือที่เรียกว่า “Zone of proximal development (ZPD)” ซึ่งหมายถึง ช่องว่างระหว่างระดับพัฒนาการทางสติปัญญาที่บุคคลเป็นอยู่ หรือ สิ่งที่บุคคลสามารถทำงานโดยลำพังด้วยตนเอง กับพัฒนาการทางสติปัญญาที่บุคคลมีศักยภาพจะไปให้ถึง หรือสิ่งที่บุคคลสามารถทำได้เมื่อได้รับความช่วยเหลือ ชี้นำจากบุคคลที่มีความรู้และทักษะมากกว่า ดังนั้น การมอบหมายงานที่ผู้เรียนสามารถทำได้เองอยู่แล้วโดยใช้ระดับสติปัญญาที่เป็นอยู่ จึงไม่ได้เป็นการส่งเสริมการเรียนรู้ แต่การมอบหมายงานที่ท้าทายความสามารถของผู้เรียน หรืองานที่ต้องใช้ความสามารถทางสติปัญญาที่สูงกว่าที่ผู้เรียนเป็น จึงถือว่าส่งเสริมการเรียนรู้ หมายถึงการที่ผู้เรียนได้บรรลุถึงระดับพัฒนาการทางสติปัญญาที่ผู้เรียนมีศักยภาพ สามารถทำสิ่งที่ท้าทายได้โดยได้รับความช่วยเหลือชี้นำการคิดจากบุคคลที่รู้มากกว่า จึงถือว่าผู้เรียนสร้างความรู้ด้วยการมีปฏิสัมพันธ์ทางสังคมกับผู้อื่น ในขณะที่ผู้เรียนมีส่วนร่วมในกิจกรรมหรืองาน ในสถานะสังคม (Social context) ซึ่งเป็นตัวแปรที่สำคัญและขาดไม่ได้ การปฏิสัมพันธ์ทางสังคม ทำให้ผู้เรียนสร้างความรู้ ด้วยการเปลี่ยนแปลงความเข้าใจเดิมให้ถูกต้องหรือซับซ้อนกว้างขวาง

นักจิตวิทยา Constructivism มีความเห็นร่วมกันใน คุณลักษณะของ Constructivism ดังนี้

1. ผู้เรียนสร้างความเข้าใจในสิ่งที่เรียนรู้ด้วยตนเอง
2. การเรียนรู้สิ่งใหม่ขึ้นกับความรู้เดิมและความเข้าใจที่มีอยู่ในปัจจุบัน
3. การมีปฏิสัมพันธ์ทางสังคมมีความสำคัญต่อการเรียนรู้
4. การจัดสิ่งแวดล้อม กิจกรรมที่คล้ายคลึงกับชีวิตจริง ทำให้ผู้เรียนเกิดการเรียนรู้ อย่างมีความหมาย

ความหมาย

ขั้นตอนการจัดกิจกรรมการเรียนรู้ ที่เน้นผู้เรียนสร้างความรู้

1. ชี้นำ เป็นขั้นที่ผู้เรียนจะรับรู้ถึง จุดมุ่งหมายและแรงจูงใจในการเรียน
2. ชี้นทบทวนความรู้เดิม เป็นขั้นที่ ผู้เรียนแสดงออกถึงความรู้ความเข้าใจ เดิมที่มีอยู่เดิม

ของเรื่องที่จะเรียน

3. ชี้นปรับเปลี่ยนความคิด เป็น การสร้างความกระจ่าง สร้างความคิด ใหม่ ประเมิน

ความคิดใหม่

4. ชี้นำความคิดไปใช้ เป็นการแสดงว่าผู้เรียนเกิดการเรียนรู้อย่างมีความหมาย
5. ชี้นทบทวน เป็นการเปรียบเทียบ ความคิดของผู้เรียนเมื่อสิ้นสุดบทเรียน

จากทฤษฎีการสร้างความรู้ ผู้วิจัยสามารถจัดการเรียนรู้ โดยการส่งเสริมให้ผู้เรียนสร้างความรู้ด้วยตนเองผ่านการจัดกิจกรรมการเรียนรู้ ด้านเนื้อหา และการค้นคว้าเพิ่มเติมจากแหล่งเรียนรู้ และสารสนเทศต่าง ๆ ที่หลากหลาย ด้วยการลงมือปฏิบัติ การหาข้อสรุปด้านความรู้ และประเมินความรู้ได้ด้วยตนเอง และนำข้อมูลมาแลกเปลี่ยนเรียนรู้ในกลุ่ม ผู้สอนเป็นผู้ช่วยเหลือผู้เรียนในการเรียนรู้

ทฤษฎีเกี่ยวกับการเรียนรู้แบบร่วมมือ (Cooperative learning)

การเรียนรู้แบบร่วมมือ มีพื้นฐานมาจากปรัชญาการศึกษาแบบพัฒนาการ (Progressivism) ที่เน้นการให้ผู้เรียนมีส่วนร่วมในการจัดทิศทางการพัฒนาตนเอง ซึ่งทำให้เกิดการจัดการเรียนการสอนแบบยึดผู้เรียนเป็นศูนย์กลาง โดย Dewey (1933) เสนอปรัชญาการศึกษาแบบพัฒนาการขึ้น และได้รับการยอมรับ รวมถึงแนวคิดจากทฤษฎีสนามของ Lewin (1938) ที่เน้นว่าการพึ่งพาซึ่งกันและกัน เป็นตัวกำหนดวิธีการมีปฏิสัมพันธ์ระหว่างบุคคล ซึ่งแนวคิดดังกล่าว ได้มีนักศึกษานำไปพัฒนาเป็นรูปแบบต่าง ๆ ของการเรียนรู้แบบร่วมมือ ใช้ในการจัดการเรียนการสอนอย่างแพร่หลายจนถึงปัจจุบัน

ทฤษฎีการเรียนรู้แบบร่วมมือมาจากแนวคิดของ Slavin (1995; Johnson & Johnson, 1994) ที่ว่า ในการจัดการเรียนการสอนโดยทั่วไป ความสัมพันธ์ระหว่างผู้เรียนเป็นมิติที่มักจะถูกละเลยหรือมองข้ามไป ซึ่งความรู้สึกของผู้เรียน ต่อตนเอง ต่อ โรงเรียน ผู้สอนและเพื่อนร่วมชั้นเรียนมีผลต่อการเรียนรู้มาก ซึ่ง Johnson and Johnson (1994, pp. 31-32) กล่าวว่า ปฏิสัมพันธ์ระหว่างผู้เรียนมี 3 ลักษณะ

1. ลักษณะแข่งขันกัน ในการศึกษาเรียนรู้ ผู้เรียนแต่ละคนจะพยายามเรียนให้ ได้ดีกว่าคนอื่น เพื่อให้ได้คะแนนดี ได้รับการยกย่องหรือได้รับการตอบแทนในลักษณะต่าง ๆ
2. ลักษณะต่างคนต่างเรียน คือ แต่ละคนต่างรับผิดชอบดูแลตนเองให้เกิดการเรียนรู้ ไม่เกี่ยวกับผู้อื่น
3. ลักษณะร่วมมือกันหรือช่วยกันในการเรียนรู้ คือ แต่ละคนต่างก็รับผิดชอบในการเรียนรู้ของตน และในขณะเดียวกันก็ต้องช่วยให้สมาชิกคนอื่นเรียนรู้ด้วย จอห์นสันและจอห์นสัน ซึ่งให้เห็นว่า การจัดการศึกษา ปัจจุบันมักส่งเสริมการเรียนรู้แบบแข่งขัน ซึ่งมีผลทำให้ผู้เรียนเคยชินกับการแข่งขันเพื่อผลประโยชน์ มากกว่าการร่วมมือกันแก้ปัญหา ดังนั้น เขาได้แสดงความเห็นว่า เราควรให้โอกาสผู้เรียนได้เรียนรู้ ทั้ง 3 ลักษณะ โดยรู้จักใช้ลักษณะการเรียนรู้ที่เหมาะสมกับสภาพการณ์ ทั้งนี้เพราะในชีวิตประจำวัน ผู้เรียนจะต้องเผชิญสถานการณ์ทั้ง 3 ลักษณะ แต่เนื่องจากการศึกษาปัจจุบันมีการส่งเสริมการเรียนรู้แบบแข่งขัน และแบบรายบุคคลอยู่ แล้ว เราจึงควรหันมาส่งเสริมการเรียนรู้แบบร่วมมือ ซึ่งสามารถช่วยให้ผู้เรียนเกิด

การเรียนรู้ได้ดี คือ ได้เรียนรู้ทักษะทางสังคม และการทำงานร่วมกับบุคคลอื่น ซึ่งเป็นทักษะที่จำเป็นอย่างยิ่ง ในการดำรงชีวิต

สรุปได้ว่า ทฤษฎีเกี่ยวกับการเรียนรู้แบบร่วมมือ เป็นการเรียนรู้เป็นกลุ่มย่อยโดยมีสมาชิกกลุ่มที่มีความสามารถแตกต่างกันประมาณ 3-6 คนช่วยกันเรียนรู้เพื่อไปสู่เป้าหมายของกลุ่ม การจัดการเรียนการสอนตามทฤษฎีนี้ จะเน้นให้ผู้เรียนช่วยกันในการเรียนรู้

ความหมายของการเรียนรู้แบบร่วมมือ

การเรียนรู้แบบร่วมมือ ได้มีผู้ให้ความหมายไว้แตกต่างกันดังนี้

Slavin (1995) ให้ความหมายของการเรียนแบบร่วมมือไว้ว่า เป็นวิธีการสอน ที่ให้ผู้เรียนทำงานด้วยกันเป็นกลุ่ม เพื่อให้บรรลุเป้าหมายของกลุ่ม กลุ่มแบบร่วมมือจะมีลักษณะ ต่างจากกิจกรรมกลุ่มในชั้นเรียน โดยทั่วไปที่กลุ่มจะมีขนาดเล็กและสมาชิกภายในกลุ่มมีความสามารถแตกต่างกัน (Heterogeneous group) นอกจากนี้ กลุ่มเหล่านี้จะต้องทำงานร่วมกันอย่างใกล้ชิด ในกิจกรรมหรือภาระงานที่ได้รับมอบหมาย ให้ศึกษาเนื้อหาเรื่องใดเรื่องหนึ่งด้วยกัน หรือทำกิจกรรมและงานที่ได้รับมอบให้สำเร็จลุล่วง ในการจัดการเรียนการสอนแบบนี้ มองความแตกต่างระหว่างสมาชิกในกลุ่มเป็นข้อดี โดยที่ผู้เรียนจะได้แลกเปลี่ยนมุมมอง แนวคิด ความเข้าใจและได้พึ่งพาความสามารถของกันและกันในการเรียนรู้เนื้อหาวิชา

Artzt and Newman (1990) กล่าวว่า การเรียนแบบร่วมมือว่า เป็นการกำหนดกลุ่มผู้เรียนขนาดเล็กให้ทำงานร่วมกัน โดยผู้เรียนทำการแก้ปัญหารวมกันเป็นกลุ่มเล็ก ๆ ซึ่งสมาชิกทุกคนในกลุ่มประสบความสำเร็จหรือบรรลุเป้าหมายร่วมกัน สมาชิกในกลุ่มทุกคนได้รู้ว่า เขาเป็นส่วนสำคัญของกลุ่ม ความสำเร็จหรือความล้มเหลวของกลุ่มเป็นความสำเร็จหรือความล้มเหลวของทุกคนในกลุ่ม เพื่อให้บรรลุเป้าหมาย สมาชิกทุกคนต้องพูดอธิบายแนวคิดและช่วยเหลือกัน ให้เกิดการเรียนรู้ในการแก้ปัญหา ผู้สอนไม่ใช่เป็นแหล่งความรู้ที่คอยป้อนแก่ผู้เรียน แต่มีบทบาทเป็นผู้คอยให้ความช่วยเหลือ จัดหาและชี้แนะแหล่งข้อมูลในการเรียนรู้ของผู้เรียน ผู้เรียนเองจะเป็นแหล่งความรู้ซึ่งกันและกันในกระบวนการเรียนรู้

Johnson and Johnson (1991) กล่าวว่า การเรียนแบบร่วมมือ เป็นการจัดประสบการณ์การเรียนรู้ โดยแบ่งผู้เรียนออกเป็นกลุ่มเล็ก ๆ กลุ่มละประมาณ 3-5 คน โดยสมาชิกในกลุ่มมีความแตกต่างกันทางด้านเพศ เชื้อชาติ ความสามารถทางการเรียน ฯลฯ เพื่อให้ผู้เรียนมีการแลกเปลี่ยนความคิดเห็นกัน ช่วยเหลือซึ่งกันและกัน รับผิดชอบการทำงานของสมาชิกแต่ละคนในกลุ่มร่วมกัน

Thousand et al. (2002) กล่าวว่า การเรียนแบบร่วมมือ เป็นการเรียนรู้ โดยมีการจัดกิจกรรมการเรียนรู้ โดยแบ่งผู้เรียนออกเป็นกลุ่มย่อย เพื่อสนับสนุนและเปิดโอกาสให้ผู้เรียนภายใน

กลุ่มได้ทำกิจกรรมร่วมกัน ซึ่งแต่ละกลุ่ม ประกอบด้วยสมาชิกที่มีความสามารถทางการเรียนแตกต่างกัน มีการแลกเปลี่ยนความคิดเห็น ช่วยเหลือซึ่งกันและกัน มีความรับผิดชอบร่วม เพื่อให้สมาชิกทุกคนภายในกลุ่มประสบความสำเร็จตามเป้าหมายที่กำหนด

จากความหมายของการเรียนแบบร่วมมือ (Cooperative learning) ข้างต้น สรุปได้ว่าการเรียนแบบร่วมมือ หมายถึงการจัดสภาพแวดล้อมทางการเรียน โดยเปิดโอกาสให้ผู้เรียนได้เรียนรู้ร่วมกันเป็นกลุ่มเล็ก ๆ กลุ่มละประมาณ 3-5 คน โดยแต่ละกลุ่มประกอบด้วยสมาชิกที่มีความสามารถทางการเรียนแตกต่างกัน ผู้เรียนมีการแลกเปลี่ยนความคิดเห็น ช่วยเหลือซึ่งกันและกัน เพื่อให้บรรลุเป้าหมายของกลุ่ม

หลักการของการเรียนรู้แบบร่วมมือ

การเรียนแบบร่วมมือเป็นกระบวนการเรียนรู้ แบบกลุ่มย่อย กลุ่มละประมาณ 3-6 คน ช่วยกันเรียนรู้ เพื่อไปสู่เป้าหมายของกลุ่ม แต่ละกลุ่มประกอบด้วยสมาชิกที่มีความรู้ความสามารถแตกต่างกัน แต่ละคนจะต้องมีส่วนร่วมอย่างแท้จริงในการเรียนรู้ และในความสำเร็จของกลุ่ม โดยการแลกเปลี่ยนความคิดเห็น การแบ่งปันทรัพยากรการเรียนรู้ รวมถึงการเป็นกำลังใจซึ่งกันและกัน คนที่เรียนเก่งจะช่วยเหลือคนที่เรียนอ่อนกว่า สมาชิกในกลุ่มไม่ได้รับผิดชอบต่อการเรียนรู้ของตนเองเท่านั้น แต่จะต้องรับผิดชอบต่อการเรียนรู้ของเพื่อนสมาชิกในกลุ่ม ความสำเร็จของแต่ละบุคคล คือ ความสำเร็จของกลุ่ม ดัง Slavin (1990) กล่าวว่า วิธีการเรียนแบบร่วมมือคือ วิธีการเรียนรู้แบบกลุ่ม วิธีการเรียนแบบร่วมมือทุกวิธีการ (เทคนิค) นั้น มีแนวความคิดร่วมกันคือ ผู้เรียนทำงานร่วมกันเพื่อการเรียนรู้ และรับผิดชอบการเรียนรู้ของเพื่อนสมาชิกในกลุ่ม ให้ได้เรียนรู้เท่า ๆ กับการเรียนรู้ของตนเอง ซึ่งหลักการของการเรียนรู้เป็นกลุ่ม ประกอบด้วย

1. การได้รับรางวัลเป็นกลุ่ม (Team reward) กลุ่มอาจจะได้รับรางวัลหรือใบประกาศนียบัตร (Certificates) ถ้าผู้เรียนสามารถเรียนรู้ได้ถึงเกณฑ์ที่กำหนดไว้
2. ความสำเร็จของกลุ่มขึ้น อยู่กับการเรียนรู้ของสมาชิกแต่ละคน (Individual accountability) เป็นการเน้นให้สมาชิกในกลุ่ม ต้องรับผิดชอบการเรียนรู้ร่วมกัน ซึ่งจะทำให้เกิดการช่วยเหลือกันภายในกลุ่ม
3. ทุกคนมีโอกาสเท่าเทียมกันในการประสบความสำเร็จ (Equal opportunities for success) หมายความว่า ผู้เรียนสามารถช่วยกลุ่มได้ โดยการพัฒนาการเรียนของตนเองให้ดีขึ้น เป็นการเน้นให้เห็นว่าไม่ว่าผู้เรียนจะเก่ง อ่อน หรือปานกลาง สมาชิกทุกคนก็มีโอกาส เท่า ๆ กัน ในการที่จะทำได้ดีที่สุด

องค์ประกอบของการเรียนรู้แบบร่วมมือ

Johnson and Johnson (1991 อ้างถึงใน ทิศนา แจมมณี, 2555) กล่าวว่าไว้ 5 ประการ ดังนี้

1. การพึ่งพาและเกื้อกูลกัน (Positive interdependence)
2. การปรึกษาหารือกันอย่างใกล้ชิด (Face to face promotive interaction)
3. ความรับผิดชอบที่ตรวจสอบได้ของสมาชิกแต่ละคน (Individual accountability)
4. การใช้ทักษะการปฏิสัมพันธ์ระหว่างบุคคลและทักษะการทำงานกลุ่มย่อย

(Interdependence and small group skills)

5. กระบวนการกลุ่ม (Group processing)

จากทฤษฎีการเรียนรู้แบบร่วมมือ สามารถนำมาประยุกต์ใช้ในการจัดการเรียนการสอน คือในการจัดกิจกรรมการเรียนรู้ จะต้องฝึกให้ผู้เรียนได้ทำงานร่วมกัน เพื่อให้มีการปฏิสัมพันธ์ระหว่างกัน และแก้ปัญหาร่วมกันเป็นกลุ่ม เพื่อส่งเสริมความสามารถในการเรียนรู้ โดยจัดกลุ่มการเรียนรู้ให้ครอบคลุมองค์ประกอบครบทั้ง 5 ประการ ดังนี้

1. วางแผนการจัดการเรียนรู้ โดยผู้สอนกำหนดจุดมุ่งหมาย ขนาดของกลุ่ม องค์ประกอบของกลุ่ม และบทบาทของสมาชิกในแต่ละคน รวมทั้งจัดเตรียมสถานที่ วัสดุ อุปกรณ์ต่าง ๆ

2. เตรียมกลุ่มเพื่อจัดการเรียนรู้ร่วมกัน ผู้สอนควรชี้แจงให้กลุ่มเข้าใจเกี่ยวกับ ขั้นตอนการทำงาน กฎ กติกา เกณฑ์การประเมินผลงาน อธิบายถึงความสำคัญและวิธีการช่วยเหลือและพึ่งพากันในกลุ่ม

3. ดูแล กำกับ และให้ความช่วยเหลือกลุ่ม ผู้สอนควรดูแลให้สมาชิกในกลุ่มมีการปรึกษากัน คอยสังเกตการณ์การทำงาน พฤติกรรมของสมาชิก ให้ความช่วยเหลือกลุ่มตามความเหมาะสม วิเคราะห์กระบวนการเรียนรู้และกระบวนการทำงานของกลุ่ม

4. วัดและประเมินผลการเรียนรู้ ผู้สอนควรวัดผลการเรียนรู้ ด้วยวิธีการที่หลากหลาย ประเมินผล ทั้งด้านปริมาณและคุณภาพ และควรให้ผู้เรียนมีส่วนร่วมในการประเมินผลด้วย

การเรียนรู้แบบร่วมมือ เป็นยุทธวิธีในการจัดกิจกรรมการเรียนการสอนที่จัดนักเรียนอยู่ร่วมกัน เป็นกลุ่มเล็ก ๆ โดยทั่วไปจะจัดกลุ่มละ 4 คน โดยผู้เรียนมีความสามารถแตกต่างกัน ให้ทำงานร่วมกัน มีการช่วยเหลือกันในการผสมผสานความรู้ที่มีอยู่เดิมกับความรู้ใหม่ และค้นพบความหมายของสิ่งที่ศึกษาด้วยกลุ่มเอง โดยการร่วมกันทำกิจกรรมและแก้ปัญหาร่วมกัน ซึ่งต้องมีการอธิบาย อภิปรายกันในกลุ่ม

ประเภทของกลุ่มการเรียนรู้แบบร่วมมือ

ซึ่งแต่ละประเภทสามารถนำไปใช้ได้ตามวัตถุประสงค์ แบ่งได้เป็น 3 ประเภท ดังนี้

(Johnson, Johnson & Holubec, 1998)

1. กลุ่มการเรียนรู้แบบร่วมมืออย่างเป็นทางการ (Formal cooperative learning groups) กลุ่มประเภทนี้ ผู้สอนจะมีบทบาทกำหนดวัตถุประสงค์ที่เฉพาะเจาะจงในการเรียน แต่ละบทเรียน

ว่าต้องการให้ผู้เรียนเกิดการเรียนรู้อะไรบ้าง กำหนดบทบาทของกลุ่ม วิธีการจัดผู้เรียนเข้ากลุ่ม กำหนดบทบาทของผู้เรียน วัสดุอุปกรณ์ที่ต้องใช้ในการเรียน และจัดเตรียมความพร้อมด้านอื่น ๆ อธิบายงานและให้ผู้เรียนมีการพึ่งพากัน ให้การดูแลและเข้าไปเกี่ยวข้องกับกลุ่ม ประเมินการเรียนรู้ของผู้เรียน และช่วยผู้เรียนในการประมวลผลการทำงาน นั่นคือการวางแผน จัดระเบียบ กฎเกณฑ์ วิธีการและเทคนิคต่าง ๆ เพื่อให้ผู้เรียนได้ร่วมมือกันเรียนรู้สาระต่าง ๆ อย่างต่อเนื่อง ซึ่งอาจเป็นหลายสัปดาห์ติดต่อกัน จนกระทั่งผู้เรียนเกิดการเรียนรู้และบรรลุจุดมุ่งหมายตามที่กำหนด

2. กลุ่มเรียนแบบร่วมมืออย่างไม่เป็นทางการ (Informal cooperative learning groups)

ผู้เรียนจะทำงานและเรียนรู้ร่วมกัน เพื่อให้ประสบความสำเร็จและบรรลุเป้าหมายร่วมกัน (Johnson et al., 1998) กลุ่มประเภทนี้ ผู้สอนจัดขึ้นเฉพาะกิจเป็นครั้งคราว โดยเฉพาะการสอนแบบบรรยาย ผู้สอนสามารถจัดกลุ่มการเรียนรู้แบบร่วมมือสอดแทรกเข้าไป เพื่อช่วยให้ผู้เรียนมุ่งความสนใจหรือใช้ความคิดเป็นพิเศษในสาระบางจุด

3. กลุ่มพื้นฐานในการเรียนแบบร่วมมืออย่างถาวร (Cooperative base groups)

กลุ่มประเภทนี้ ผู้เรียนจะอยู่ร่วมกันเป็นระยะเวลานาน สมาชิกภายในกลุ่มจะมีความหลากหลาย มีสมาชิก 3-4 คน ที่อยู่ประจำกลุ่ม (Johnson et al., 1998) เป็นกลุ่มการเรียนรู้ที่สมาชิกกลุ่มมีการเรียนรู้ร่วมกันมานาน จนกระทั่งเกิดสัมพันธภาพที่แน่นแฟ้น สมาชิกกลุ่มมีความผูกพัน ห่วงใย ช่วยเหลือกันและกันอย่างต่อเนื่อง ในการเรียนรู้แบบร่วมมือ มักจะมีกระบวนการดำเนินงานที่ต้องทำเป็นประจำ เช่น การเขียนรายงาน การเสนอผลงานกลุ่ม เป็นต้น ในการทำงานเป็นกิจวัตร ดังกล่าวเป็นการฝึกฝนให้ผู้เรียนดำเนินงานอย่างเป็นระบบระเบียบ เพื่อช่วยให้งานเป็นไปอย่างมีประสิทธิภาพ กระบวนการที่ใช้หรือดำเนินการเป็นกิจวัตรในการเรียนรู้แบบร่วมมือนี้ เรียกว่า “Cooperative learning scripts” (Johnson et al., 1998) ซึ่งผู้เรียนจะเกิดเป็นทักษะที่ชำนาญในที่สุด

การใช้กลุ่มพื้นฐาน เป็นกลุ่มที่ช่วยเพิ่มความสนใจในการทำงานและประสบการณ์ต่าง ๆ เพราะช่วยเพิ่มในเรื่องคุณภาพและปริมาณในการเรียนรู้ ดังนั้น สถาบันการศึกษา จึงควรส่งเสริมให้มีกลุ่มประเภทนี้ขึ้น เพื่อช่วยในการปรับปรุงและพัฒนาการศึกษาให้ดีขึ้น โดยเฉพาะสถาบันการศึกษาที่มีห้องเรียนขนาดใหญ่จะมีความซับซ้อนมาก รวมถึงผู้เรียนต้องเรียนรู้เนื้อหาวิชาต่าง ๆ จำนวนมากและมีความยาก กลุ่มพื้นฐานนี้ จึงมีความสำคัญมาก เพราะกลุ่มประเภทนี้ช่วยผู้สอนได้ ในกรณีที่ผู้เรียนมาขอรับคำปรึกษาจำนวนมาก

นอกจากนี้ วัฒนาพร ระงับทุกข์ (2543) กล่าวขั้นตอนการเรียนแบบร่วมมือ

1. ขั้นเตรียมการ ประกอบด้วย ครูแนะนำทักษะในการเรียนรู้ร่วมกัน และจัดเป็นกลุ่มย่อย ๆ ประมาณ 2-6 คน ครูควรแนะนำเกี่ยวกับระเบียบของกลุ่มบทบาท และหน้าที่ของสมาชิก

กลุ่ม แข่งวัตถุประสงค์ของบทเรียน และการทำงานร่วมกัน และการฝึกฝน ทักษะพื้นฐาน
จำเป็นสำหรับการทำกิจกรรมกลุ่ม

2. ขั้นสอน โดยครูนำเข้าสู่บทเรียน แนะนำเนื้อหาแหล่งข้อมูลและมอบหมายงานให้
แต่ละกลุ่ม

3. ขั้นทำกิจกรรมกลุ่ม โดยนักเรียน เรียนรู้ร่วมกันในกลุ่มย่อย โดยที่แต่ละคนมีบทบาท
และ ตามที่ได้รับมอบหมายเป็นขั้นตอนที่สมาชิกในกลุ่มจะได้ร่วมกันรับผิดชอบต่อผลงาน
ของกลุ่มในขั้นนี้ ครูอาจกำหนดให้นักเรียนใช้ เทคนิคต่าง ๆ กัน เช่น แบบ TGT, STAD, TAI, GI,
LT เป็นต้น ในกลุ่ม และพิจารณาว่าอะไรคือ จุดเด่นของงาน และอะไรคือสิ่งที่ควรปรับปรุง
การทำงานแต่ละครั้ง เทคนิคที่ใช้แต่ละครั้ง จะต้องเหมาะสมกับวัตถุประสงค์ในการเรียน แต่
ละ เรื่องในการเรียนครั้งหนึ่ง ๆ อาจต้องใช้เทคนิคการเรียนแบบร่วมมือ หลายเทคนิคประกอบกัน ๆ
เพื่อให้เกิดประสิทธิผลในการเรียนที่ชัดเจน เช่น การคำนวณทางคณิตศาสตร์การใช้ ภาษา
ภูมิศาสตร์ และทักษะการใช้แผนที่และความคิดรวบยอดทางวิทยาศาสตร์

4. ขั้นตรวจสอบและทดสอบเป็น การตรวจสอบการทำงานของกลุ่ม ในขั้นนี้เป็น
การตรวจสอบว่าผู้เรียน ได้ปฏิบัติเป็นอย่างไร เน้นการตรวจสอบผลงานกลุ่มและรายบุคคล
ในกรณีผู้เรียนอาจซ่อมเสริมสัจวนที่ยังขาดตกบกพร่องต่อจากนั้นเป็นการทดสอบความรู้

5. ขั้นสรุปบทเรียนและประเมินผล การทำงานเป็นกลุ่ม เป็นขั้นที่ครู และนักเรียน
ช่วยกันสรุปบทเรียน ถ้ามีสิ่งที่ยังไม่รู้ยังไม่เข้าใจครูควรอธิบายเพิ่มเติมครูและผู้เรียนช่วยกัน
ประเมินผลการทำงาน

รูปแบบเทคนิคต่าง ๆ ในการจัดกิจกรรมการเรียนรู้แบบร่วมมือ จากลักษณะการทำงาน
เป็นกลุ่มและกิจกรรมในการเรียนแบบร่วมมือ ได้นำมาพัฒนารูปแบบการเรียนแบบร่วมมือ
โดยเป็นเทคนิคต่าง ๆ ดังตารางที่ 2-2

ตารางที่ 2-2 เทคนิคของรูปแบบการเรียนแบบร่วมมือ (Bruce & Ruse, 1995 อ้างถึงใน
กรมสุขภาพจิต, 2543, หน้า 15)

เทคนิค	จำนวนสมาชิก	สรุปกิจกรรมการเรียนการสอน/ ข้อเสนอแนะ
1. การแบ่งกลุ่มสัมฤทธิ์ (Student teams achievement division: STAD) (Slavin, 1978)	4-5 คน	1. ผู้สอนนำเสนอเนื้อหาบทเรียน 2. ผู้เรียนแต่ละกลุ่มทำงานร่วมกันเพื่อแก้ปัญหา หรือตอบปัญหาที่ผู้สอนเป็นผู้ตั้งขึ้น 3. ผู้สอนทดสอบสิ่งที่ผู้เรียนได้เรียนรู้

ตารางที่ 2-2 (ต่อ)

เทคนิค	จำนวนสมาชิก	สรุปกิจกรรมการเรียนการสอน/ ข้อเสนอแนะ
		4. ผู้สอนนำคะแนนของผู้เรียนทุกคนในกลุ่มมาเฉลี่ยเป็นคะแนนกลุ่ม และให้คะแนนพัฒนาการของผู้เรียนเป็นรายบุคคล - เหมาะที่จะนำไปใช้กับรายวิชาที่ต้องการเพิ่มผลสัมฤทธิ์ทางการเรียน
2. การแบ่งกลุ่มเพื่อการแข่งขัน (Teams-games tournament: TGT) (Devries & Slavin, 1978)	4-5 คน	1. ผู้สอนนำเสนอเนื้อหาบทเรียน 2. ผู้เรียนในแต่ละกลุ่มทำงานร่วมกันเพื่อแก้ปัญหาหรือตอบปัญหาที่ ผู้สอนเป็นผู้ตั้งขึ้น 3. ผู้เรียนในแต่ละกลุ่มเตรียมสมาชิกทุกคนในกลุ่มให้พร้อมสำหรับ การแข่งขันเกมตอบคำถาม โดยผู้เรียนที่มีผลการเรียนอยู่ในระดับเดียวกัน จากแต่ละกลุ่มมาแข่งขันกัน
3. การแบ่งกลุ่มผู้ช่วยส่วนบุคคล (Team assistance individualization: TAI) (Slavin, Leavey & Madden, 1986)	4 คน	1. ผู้สอนนำนักเรียนที่มีความสามารถระดับเดียวกันของแต่ละกลุ่มมาสอน โดยกำหนดเนื้อหาให้เหมาะสมกับระดับ ความสามารถของผู้เรียนแต่ละคน สอนเนื้อหาที่ยากเด็กอ่อนสอนเนื้อหาที่ง่าย 2. ผู้เรียนกลับไปยังกลุ่มของตนสอนเพื่อนในหัวข้อที่ตนได้รับมอบหมาย 3. ผู้สอนทดสอบสมาชิกทุกคนในกลุ่มเป็นรายบุคคล 4. ผู้สอนให้รางวัลและเพิ่มคะแนนพิเศษ (โบนัส) ให้กับกลุ่มที่ทำคะแนน ได้มากกว่าเกณฑ์ที่ผู้สอนกำหนด - เหมาะที่จะนำไปใช้กับวิชาคณิตศาสตร์กับผู้เรียน ประถมศึกษาปีที่ 3-6 ที่ต้องการเพิ่มผลสัมฤทธิ์ทางการเรียน

ตารางที่ 2-2 (ต่อ)

เทคนิค	จำนวนสมาชิก	สรุปกิจกรรมการเรียนการสอน/ ข้อเสนอแนะ
4. กลุ่มร่วมมือบูรณาการ การอ่าน การเขียน (Cooperative integrated reading and composition: CIRC) (Madden, Slavin & Stevens, 1986)	4 คน	<ol style="list-style-type: none"> 1. สอนเด็กกลุ่ม/ เด็กกลุ่มอ่อน ขณะผู้สอนสอน กลุ่มหนึ่ง กลุ่มที่เหลือจับคู่ทำงาน ได้แก่ อ่าน สรุป หรือเรียนรู้คำศัพท์ตามที่ ได้รับมอบหมาย 2. ให้ผู้เรียนกลุ่มเก่งจับคู่กับเด็กกลุ่มอ่อนทำงาน ตามที่ ได้รับมอบหมาย 3. ผู้เรียนจะถูกทดสอบ เมื่อผู้เรียนทั้ง 2 คน ประเมินกันแล้วว่า พร้อมที่จะสอบ 4. ผู้สอนให้รางวัลผู้เรียนที่ทำคะแนนได้สูงกว่า เกณฑ์ที่ผู้สอนกำหนดไว้ - เหมาะที่จะนำไปใช้กับวิชาการอ่านและ การเขียนตั้งแต่ระดับ ประถมศึกษาขึ้นไป
5. จิกซอว์ (Jigsaw) (Aronson et. al., 1987)	6 คน	<ol style="list-style-type: none"> 1. ผู้เรียนแต่ละคนภายในกลุ่มแบ่งศึกษาหัวข้อ แตกต่างกัน 2. ผู้เรียนแต่ละกลุ่มที่ศึกษาในหัวข้อเดียวกัน มาศึกษาร่วมกันเป็นกลุ่มผู้เชี่ยวชาญ 3. ผู้เรียนกลับมายังกลุ่มของตน เพื่ออธิบายให้ เพื่อนสมาชิกในกลุ่มฟัง ถึงสิ่งที่ตนได้ไปเรียน ร่วมกับสมาชิกกลุ่ม อื่น ๆ ในหัวข้อที่ตนได้รับ มอบหมาย สมาชิกที่เหลือในกลุ่มต้องฟังเพื่อน เพื่อเรียนรู้ในหัวข้อนั้น ๆ
6. จิกซอว์ (Jigsaw II) (Slavin, 1987)	6 คน	<ol style="list-style-type: none"> 1. ผู้สอนให้นักเรียนทุกคนอ่านบทเรียนเดียวกัน ทั้งหมดก่อนแล้วแบ่งหัวข้อให้นักเรียนแต่ละคน ผู้เรียนที่ศึกษาหัวข้อ เดียวกันมาศึกษาร่วมกัน เรียกว่ากลุ่มผู้เชี่ยวชาญ 2. ผู้เรียนกลับไปยังกลุ่มของตนเพื่ออธิบายให้ เพื่อนในกลุ่ม ฟังในหัวข้อที่ตนเองไปศึกษา 3. ผู้เรียนถูกทดสอบในความรู้เนื้อหาทั้งหมด เป็นรายบุคคล

ตารางที่ 2-2 (ต่อ)

เทคนิค	จำนวนสมาชิก	สรุปกิจกรรมการเรียนการสอน/ ข้อเสนอแนะ
7. กลุ่มสืบสวน สอบสวน (Group investigation) (Sharan & Sharan, 1990)	2-6 คน	1. คะแนนของผู้เรียนแต่ละคนจะเป็นคะแนนของกลุ่มและคะแนนพัฒนาการของตนเอง 2. ผู้สอนเสนอหัวข้อเนื้อหาที่นักเรียนต้องเรียน 3. ผู้เรียนแต่ละกลุ่มเลือกหัวข้อเรื่องที่ต้องการจะศึกษา ค้นคว้า 4. สมาชิกภายในกลุ่มแบ่งงานกันทำ 5. นำเสนอผลงาน 6. ผู้สอนให้คะแนนหรือรางวัลเป็นกลุ่ม
8. กลุ่มเรียนรู้ร่วมกัน (Learning together) (Johnson & Johnson, 1987)	4-5 คน	1. ผู้สอนมอบหมายงานให้แต่ละกลุ่ม 2. ผู้เรียนทำงานร่วมกัน 3. นำเสนอผลงานกลุ่ม 4. ผู้สอนให้คะแนนเป็นกลุ่ม

สำหรับงานวิจัยในครั้งนี้ผู้วิจัยได้เลือกใช้เทคนิคของรูปแบบกลุ่มเรียนรู้ร่วมกัน (Learning together) จอห์นสันและจอห์นสัน สัน (Johnson & Johnson, 1987)

ทฤษฎีกระบวนการกลุ่มสัมพันธ์

ความหมายของกระบวนการกลุ่มสัมพันธ์

กลุ่มสัมพันธ์ วิธีการสอนแบบกลุ่มสัมพันธ์ เป็นวิธีการสอนตามหลักจิตวิทยาแนวมนุษยนิยมในรูปแบบของการให้คำปรึกษา เน้นให้ผู้เรียนฝึกการทำงานเป็นกลุ่ม มีความรู้สึกและความสัมพันธ์ที่ดีระหว่างผู้สอนและผู้เรียนด้วยกัน ทั้งนี้เพื่อให้เกิดความร่วมมือร่วมใจ สร้างความมั่นใจในการเรียน โดยนักการศึกษาหลายท่านได้ให้ความหมายของคำว่ากลุ่มสัมพันธ์ (Group dynamics) และกระบวนการกลุ่มสัมพันธ์ (Group process) ดังนี้

ทิสนา เชมณี (2545) ให้ความหมายของกลุ่มสัมพันธ์ไว้ว่า เป็นความรู้ที่เกี่ยวกับการ รวมตัวกันของกลุ่ม เพื่อปฏิบัติงานอย่างใดอย่างหนึ่งให้บรรลุเป้าหมาย ซึ่งการปฏิบัติงานจะเป็นไปในทิศทางใดนั้น ขึ้นอยู่กับพลังผลักดันที่เกิดขึ้นจากองค์ประกอบและปฏิสัมพันธ์ระหว่างองค์ประกอบต่าง ๆ ของกลุ่ม โดยกระบวนการกลุ่มสัมพันธ์ ซึ่งหมายถึง กระบวนการขั้นตอน

วิธีการ พฤติกรรม และปฏิสัมพันธ์ต่าง ๆ ที่เกิดขึ้นในการดำเนินการกลุ่ม ซึ่งจะช่วยให้กลุ่มดำเนินไปอย่างมีประสิทธิภาพ

กาญจนา ไชยพันธ์ (2549) ให้ความหมาย ได้อธิบายความหมายของกระบวนการกลุ่มสัมพันธ์ไว้ว่า คือ การที่บุคคลมารวมกันเพื่อศึกษาประสบการณ์ของกลุ่มหลาย ๆ ฝ่าย ศึกษาพฤติกรรมการเป็นผู้นำ ผู้ตามความคิด ฟีก ปฏิสัมพันธ์ระหว่างบุคคล และมีการศึกษาจากประสบการณ์ โดยผู้ศึกษา จะต้องเข้าไปมีส่วนร่วมในประสบการณ์การเรียนรู้ที่จัดขึ้น

Shaw (1981) ได้อธิบายความหมายของกระบวนการกลุ่มสัมพันธ์ไว้ว่า เป็นกลุ่มที่สมาชิกมีการเคลื่อนไหวหรือไม่หยุดนิ่ง โดยตั้งอยู่บนพื้นฐานของการพึ่งพาอาศัยซึ่งกันและกันของสมาชิกภายในกลุ่ม ซึ่งเป็นสิ่งสำคัญที่สุด เพราะว่า กลุ่มสัมพันธ์เป็นกลุ่มที่มีสมาชิกแต่ละคนมีการ เปลี่ยนแปลง มีการปรับตัว เพื่อความสัมพันธ์ซึ่งกันและกัน

Barker, Wahlers, Watson and Kibler (1987) กล่าวว่า กระบวนการกลุ่ม หมายถึง กลุ่มย่อยที่มีสมาชิกตั้งแต่ 3-5 คนมารวมตัวกัน เพื่อการเผชิญหน้ากัน มีเป้าหมายร่วมกันและมีความสัมพันธ์ต่อกันในช่วงเวลาหนึ่ง

สรุปได้ว่า กลุ่มสัมพันธ์ คือ กลุ่มย่อยที่สมาชิกรวมตัวกัน มีการปฏิสัมพันธ์ร่วมกันของสมาชิกในกลุ่ม เพื่อทำกิจกรรมให้บรรลุตามวัตถุประสงค์ โดยมีผลประโยชน์ร่วมกัน เกิดการยอมรับและเคารพในความคิดเห็น ซึ่งกันและกัน ในฐานะสมาชิกของกลุ่ม โดยอาศัยกระบวนการกลุ่มสัมพันธ์ ซึ่งเป็น ขั้นตอนวิธีการ พฤติกรรมและปฏิสัมพันธ์ต่าง ๆ ที่เกิดขึ้นในการทำงานกลุ่มซึ่งจะช่วยให้กลุ่มดำเนินงานไปอย่างมีประสิทธิภาพ ได้ผลงานที่ดีมี ความรู้สึกและความสัมพันธ์ที่ดีต่อกัน

ทฤษฎีเกี่ยวกับกลุ่มสัมพันธ์

ทฤษฎีที่เป็นพื้นฐานของกลุ่มสัมพันธ์ มีหลายทฤษฎี ซึ่ง ทิศนา แจมมณี (2545) ได้รวบรวมและเรียบเรียงทฤษฎีเกี่ยวกับกลุ่มสัมพันธ์ไว้ดังนี้

1. ทฤษฎีสนาม (Field theory) ของ เคิร์ต เลวิน (Kurt Lewin) ซึ่งมีแนวคิดที่สำคัญ สรุปได้ดังนี้

1.1 โครงสร้างของกลุ่ม เกิดจากการรวมตัวของบุคคลที่มีลักษณะแตกต่างกัน

1.2 ในการรวมกลุ่มแต่ละครั้ง สมาชิกในกลุ่มจะมีปฏิสัมพันธ์ต่อกัน ในรูปของการ กระทำ (Act) ความรู้สึก (Feeling) และความคิด (Thinking)

1.3 องค์ประกอบต่าง ๆ ดังกล่าวไว้ในข้อ 1.2 จะมีผลต่อโครงสร้างของกลุ่ม ซึ่งมีลักษณะแตกต่างกันออกไป ตามลักษณะของสมาชิกในกลุ่ม

1.4 สมาชิกในกลุ่มจะมีการปรับตัวเข้าหากัน และช่วยกันทำงาน ซึ่งการที่บุคคลพยายามปรับตัว จะทำให้เกิดความเป็นอันหนึ่งอันเดียวกัน (Cohesion) และทำให้เกิดพลัง ทำให้กลุ่มสามารถดำเนินงานไปได้ด้วยดี

2. ทฤษฎีปฏิสัมพันธ์ (Interaction theory) ของเบลส์ (Bales) โฮมาน (Homans) และไวท์ (Whyte) ซึ่งมีแนวคิดที่สำคัญ สรุปได้ดังนี้

2.1 ปฏิสัมพันธ์ในกลุ่มจะเกิดขึ้นได้ ต้องเกิดจากการกระทำกิจกรรมอย่างใดอย่างหนึ่ง (Activity)

2.2 ปฏิสัมพันธ์ คือ

2.2.1 ปฏิสัมพันธ์ทางร่างกาย (Physical interaction)

2.2.2 ปฏิสัมพันธ์ทางวาจา (Verbal interaction)

2.2.3 ปฏิสัมพันธ์ทางอารมณ์จิตใจ (Emotional interaction)

2.3 กิจกรรมต่าง ๆ ที่กระทำผ่านการมีปฏิสัมพันธ์นั้น มีผลต่ออารมณ์และ ความรู้สึก (Sentiment)

3. ทฤษฎีระบบ (System theory) ซึ่งมีแนวคิดที่สำคัญ สรุปได้ดังนี้

3.1 กลุ่มมีโครงสร้าง หรือระบบ ซึ่งประกอบด้วย การกำหนดบทบาทหน้าที่ของสมาชิกในกลุ่ม และการแสดงบทบาทของสมาชิกในกลุ่ม ถือว่าเป็นการลงทุน (Input) เพื่อให้ได้ผลลัพธ์ (Output)

3.2 การแสดงบทบาทหน้าที่ของสมาชิกในกลุ่ม กระทำได้โดยผ่านระบบสื่อสาร (Communication) ซึ่งเป็นเครื่องมือในการแสดงออก

4. ทฤษฎีสังคมมิติ (Sociometric orientation) ของโมเรโน (Moreno) ซึ่งมีแนวคิดที่สำคัญ สรุปได้ดังนี้

4.1 ขอบเขตของการกระทำของกลุ่มขึ้นอยู่กับ การตัดสินใจของสมาชิกในกลุ่ม ในการเลือกรูปแบบ และวิธีการที่มีปฏิสัมพันธ์ต่อกัน (Interpersonal choice)

4.2 เครื่องมือที่สามารถนำมาใช้ในการศึกษาความสัมพันธ์ได้ดี ได้แก่ การแสดงบทบาทสมมติ (Role playing) และการใช้เครื่องมือวัดทางสังคมมิติ (Sociometric test)

5. ทฤษฎีจิตวิเคราะห์ (Psychoanalytic orientation) ของซิกมันด์ ฟรอยด์ (Sigmund Freud) ซึ่งมีแนวคิดที่สำคัญ สรุปได้ดังนี้

5.1 เมื่อบุคคลอยู่รวมกันเป็นกลุ่ม ต้องอาศัยกระบวนการจูงใจ (Motivation process) โดยอาจเป็นการให้รางวัล หรือการได้รับผลจากการทำงานให้กับกลุ่ม

5.2 ในการรวมกลุ่ม บุคคลมีโอกาสดำเนินการอย่างเปิดเผย หรือพยายามปิดบังตัวตน โดยวิธีต่าง ๆ การทำให้บุคคลแสดงออกตามความเป็นจริง โดยใช้วิธีการบำบัดทางจิต จะช่วยให้สมาชิกในกลุ่มเกิดความเข้าใจในตนเองและผู้อื่นได้

6. ทฤษฎีจิตวิทยาทั่วไป (General psychology) ซึ่งมีแนวคิดที่สำคัญ สรุปได้ดังนี้ การใช้หลักจิตวิทยาต่าง ๆ เช่น จิตวิทยาการรับรู้ การเรียนรู้ ความคิด ความเข้าใจ การให้แรงจูงใจ ฯลฯ สามารถช่วยให้เข้าใจพฤติกรรมของบุคคล

7. ทฤษฎีบุคลิกภาพของกลุ่ม (Group syntality theory) ของแคทเทิล (Cattell) ซึ่งมีแนวคิดที่สำคัญ สรุปได้ดังนี้ ทฤษฎีนี้ อาศัยหลักการจากทฤษฎีการเสริมแรง (Reinforcement theory) คือ กฎแห่งผล (Law of effect) เพื่ออธิบายพฤติกรรมของกลุ่ม แนวคิดในทฤษฎีนี้ ประกอบด้วย

7.1 ลักษณะของกลุ่มโดยทั่วไป มีดังนี้

7.1.1 กลุ่มแต่ละกลุ่ม มีสมาชิกในกลุ่ม ซึ่งมีบุคลิกภาพเฉพาะตัว (Population traits) ได้แก่ สถิติปัญญา ทักษะสติ บุคลิกภาพ เป็นต้น

7.1.2 กลุ่มแต่ละกลุ่มมีบุคลิกเฉพาะกลุ่ม (Syntality traits หรือ Personality traits) ซึ่งเป็นผลจากสมาชิกในกลุ่มที่มีลักษณะแตกต่างกันไป บุคลิกภาพของกลุ่ม ได้แก่ ความสามารถของกลุ่มที่มีอยู่ การกระทำของสมาชิกในกลุ่มร่วมกัน การตัดสินใจ รวมทั้งพฤติกรรม หรือการแสดงออกของสมาชิกในกลุ่ม เป็นต้น

7.1.3 กลุ่มแต่ละกลุ่มมีโครงสร้างภายในเฉพาะตน (Characteristic of internal structure) ซึ่งหมายถึง ความสัมพันธ์ระหว่างสมาชิกในกลุ่ม และแบบแผนหรือลักษณะในการรวมกลุ่ม

7.2 พลวัตเกิดจากบุคลิกภาพของกลุ่ม (Dynamics of syntality) หมายถึงการแสดงกิจกรรม หรือความร่วมมือของสมาชิกในกลุ่ม โดยมีเป้าหมายอย่างใดอย่างหนึ่ง การกระทำของสมาชิกในกลุ่มมีลักษณะ 2 ประการ คือ

7.2.1 ลักษณะที่เป็นกลุ่มรวมกันได้ (Maintenance synergy) หมายถึง ลักษณะของความร่วมมือในการกระทำกิจกรรมของสมาชิกแต่ละกลุ่ม เพื่อให้ความสัมพันธ์ของ สมาชิกในกลุ่มเป็นไปได้อย่างราบรื่น และก่อให้เกิดความสามัคคี สมาชิกในกลุ่ม ร่วมแรงร่วมใจเป็นหนึ่งเดียวกัน ซึ่งทำให้กลุ่มไม่แตกแยก หรือมีสมาชิกถอนตัวออกจากกลุ่ม

7.2.2 ลักษณะที่ทำให้กลุ่มประสบความสำเร็จ (Effective synergy) หมายถึง กิจกรรมที่สมาชิกในกลุ่มกระทำเพื่อให้กลุ่มบรรลุจุดมุ่งหมายที่ตั้งไว้

8. ทฤษฎีสัมฤทธิ์ผลของกลุ่ม (A theory of group achievement) สตีจอกคิลล์ (Stogdill) ซึ่งมีแนวคิดที่สำคัญ สรุปได้ดังนี้ สัมฤทธิ์ผลของกลุ่มทั่วไปมี 3 ด้าน คือ

8.1 การลงทุนของสมาชิก (Member inputs) เมื่อบุคคลมารวมกลุ่มกัน ต่างคนต่างจะแสดงออก และมีปฏิสัมพันธ์กับผู้อื่น รวมทั้งคาดความหวังการตอบสนอง ตามความคิดเห็น และความเข้าใจของตน ซึ่งการกระทำต่าง ๆ ของสมาชิกในกลุ่มถือเป็นการลงทุนของสมาชิก

8.2 โครงสร้างและผลสัมฤทธิ์ของกลุ่ม

8.2.1 โครงสร้างอย่างเป็นทางการ (Formal structure) คือ สิ่งที่คาดหวังจากการมีปฏิสัมพันธ์ของสมาชิกในกลุ่ม เช่น การกำหนดตำแหน่งให้แก่สมาชิกแต่ละคนให้มีฐานะ (Status) และหน้าที่ (Functions) ตามที่ควรจะเป็น เพื่อให้สมาชิกในกลุ่ม ได้กระทำและตอบสนองตามที่คาดหวังไว้ และทำให้ผลของการทำงานเป็นจริงขึ้นมา

8.2.2 โครงสร้างเกี่ยวกับบทบาทของสมาชิก (Role structure) คือ โครงสร้างของกลุ่มที่เชื่อว่า มีอยู่ภายในตัวสมาชิกแต่ละคน สมาชิกแต่ละคนจะมีอิสระที่จะแสดงบทบาทของตนได้อย่างเต็มที่ ได้แก่ ความรับผิดชอบ (Responsibility) และอำนาจ (Authority) ในการทำตามตำแหน่งหน้าที่ที่ได้รับมอบหมาย

8.2.3 ผลงานของกลุ่ม (Group outputs) หรือสัมฤทธิ์ผลของกลุ่ม (Group achievement) หมายถึง ผลที่ได้รับจากการลงทุนของสมาชิกในกลุ่ม ซึ่งเป็นการแสดงออก การปฏิสัมพันธ์ และการคาดหวังโดยผ่านการแสดงออก ตามโครงสร้างและการกระทำของกลุ่ม ผลที่กลุ่มได้รับมี 3 ประการ คือ

8.2.3.1 ผลของการทำงาน (Productivity) ซึ่งเกิดจากการคาดหวัง หรือเป้าหมายของการกระทำเพื่อบรรลุเป้าหมาย

8.2.3.2 ขวัญกำลังใจของกลุ่ม (Group morale) หากกลุ่มมีโครงสร้างและกระบวนการที่ดี กลุ่มจะมีขวัญและกำลังใจที่ดีขึ้น

8.2.3.3 ความสามัคคี หรือการยึดเหนี่ยวเป็นอันหนึ่งอันเดียวกัน (Cohesion) เป็นผลที่เกิดขึ้นจากความพึงพอใจของสมาชิกในกลุ่มที่ได้ทำงานร่วมกัน

9. ทฤษฎีพื้นฐานความสัมพันธ์ระหว่างบุคคล (Fundamental interpersonal relations orientations) ชูทซ์ (Schutz) ได้อธิบายไว้ว่า สมาชิกในกลุ่ม ทุกคนมีความต้องการที่จะเชื่อมโยง และมีความสัมพันธ์กับบุคคลอื่น ต้องการที่จะเป็นส่วนหนึ่งของกลุ่ม ต้องการที่จะได้รับการยอมรับนับถือและการยกย่องจากบุคคลอื่น นอกจากนั้นยังต้องการที่จะเป็นที่รักของบุคคลอื่น (Affection) และในขณะที่เดียวกันก็ต้องการที่จะมีอำนาจเหนือผู้อื่น ควบคุมบุคคลอื่น บุคคลแต่ละคน มีรูปแบบ

หรือมีลักษณะที่เข้ากันได้ (Compatibility) หรือเข้ากันไม่ได้ (Incompatibility) ขึ้นอยู่กับ ความสัมพันธ์และการปรับตัวของสมาชิกในกลุ่ม

ทฤษฎีตามที่กล่าวมาข้างต้น ช่วยให้อุณหภูมิความสัมพันธ์มีการพัฒนาขึ้น การศึกษากลุ่มในแง่ กลศาสตร์ของกลุ่ม (Dynamics of group) ทำให้ได้ความรู้จำนวนมาก ไม่ว่าจะเป็นเรื่องเกี่ยวกับ ธรรมชาติของกลุ่ม กระบวนการกลุ่ม ผู้นำและสมาชิกกลุ่ม พฤติกรรมของกลุ่ม เป็นต้น

หลักการสอนตามทฤษฎีกระบวนการกลุ่มสัมพันธ์

ทิสนา เขมมณี (2545) กล่าวว่า การศึกษาเรื่องกลุ่มสัมพันธ์นั้น นิยมใช้วิธี การศึกษาแบบ ห้องปฏิบัติการและการฝึกแบบเข้ม โดยผู้ศึกษาจะได้ศึกษาพฤติกรรมของบุคคลอื่นที่ได้เข้าร่วม กิจกรรมนั้น มีโอกาสได้ทดลองและเรียนรู้เกี่ยวกับพฤติกรรมของตนเองและบุคคลอื่น โดยการใช้ กิจกรรมกลุ่มเสมือนห้องทดลองปฏิบัติการ การศึกษาในลักษณะดังกล่าว จะนำไปในลักษณะที่ ต่อเนื่อง และเพื่อให้เกิดความเข้าใจอย่างลึกซึ้ง วิธีการศึกษาหรือวิธีการเรียนตามลักษณะดังกล่าว เมื่อวิเคราะห์แล้ว พบว่า มีพื้นฐานความเชื่อเกี่ยวกับหลักการเรียนรู้ และหลักการสอน ดังนี้

1. หลักการเรียนรู้

1.1 การเรียนรู้เป็นกระบวนการที่ควรเป็นไปอย่างมีชีวิตชีวา การเรียนรู้จะเกิดขึ้น ได้ดี ถ้าผู้เรียนมีบทบาทรับผิดชอบต่อการเรียนรู้ และมีส่วนร่วมในกิจกรรมการเรียนของตนเอง

1.2 การเรียนรู้เกิดขึ้นได้จากแหล่งต่าง ๆ กัน มิใช่จากแหล่งใดแหล่งหนึ่ง แต่ ประสบการณ์ และความรู้อีกนึกคิดของแต่ละบุคคล ถือเป็นแหล่งการเรียนรู้ที่สำคัญ

1.3 การเรียนรู้ที่ดีต้องเกิดจากการเรียนรู้ที่เกิดจากความเข้าใจ เพราะจะช่วยให้ผู้เรียน จดจำและสามารถใช้การเรียนรู้นั้นให้เป็นประโยชน์ได้ การเรียนรู้ที่ผู้เรียนค้นพบด้วยตนเอง และมี ส่วนช่วยให้ผู้เรียนเกิดความเข้าใจอย่างลึกซึ้งและจดจำได้ดี

1.4 การเรียนรู้กระบวนการนั้นมีความสำคัญ เพราะกระบวนการนั้น เป็นเครื่องมือ ในการแสวงหาความรู้และคำตอบต่าง ๆ ที่ต้องการ ผลงานต่าง ๆ จะมีประสิทธิภาพมากขึ้น ขึ้นอยู่กับกระบวนการเป็นสำคัญ ดังนั้น การเรียนรู้ที่ดี จึงต้องอาศัยกระบวนการด้วย

1.5 การเรียนรู้ที่มีความหมายต่อผู้เรียน คือ การเรียนรู้ที่สามารถนำไปใช้ได้ ในการช่วยให้ผู้เรียนได้ใช้ความรู้ เพื่อให้เกิดความเข้าใจในสิ่งนั้น ๆ มากขึ้นและเกิดการเรียนรู้ เพิ่มขึ้น

2. หลักการสอนความเชื่อในหลักการเรียนรู้ จะสะท้อนไปสู่หลักการสอนที่ใช้ ในการสอนเรื่องกลุ่มสัมพันธ์โดยทั่ว ๆ ไป ผู้สอนจะจัดกิจกรรมการเรียนการสอนให้เป็นไปตาม หลักการเรียนรู้ดังนี้

2.1 ยึดผู้เรียนเป็นศูนย์กลาง โดยให้ผู้เรียนมีโอกาสเข้าร่วมกิจกรรมการเรียนรู้อย่างทั่วถึง การเรียนรู้ทำให้มีบทบาทเป็นผู้กระทำรับผิดชอบต่อการเรียนรู้ของตนเอง ซึ่งช่วยให้ผู้เรียนเกิดความพร้อม มีความกระตือรือร้นที่จะเรียนรู้และเรียนอย่างมีชีวิตชีวา

2.2 ยึดกลุ่มเป็นแหล่งเรียนรู้ที่สำคัญ โดยให้ผู้เรียนมีโอกาสได้ปฏิสัมพันธ์กันในกลุ่ม ได้พูดคุยปรึกษาหารือ หรือแลกเปลี่ยนความคิดเห็น และประสบการณ์ของกันและกัน ซึ่งข้อมูลต่าง ๆ เหล่านี้ จะช่วยให้ผู้เรียนเกิดการเรียนรู้เกี่ยวกับพฤติกรรมของตนเองและบุคคลอื่น และเรียนรู้ที่จะปรับตัวให้ สามารถทำงานกับบุคคลอื่นได้ รวมทั้งได้เรียนรู้ข้อมูลและทักษะที่กว้างและหลากหลาย

2.3 ยึดการค้นพบตนเอง เป็นวิธีการในการเรียนรู้ โดยผู้สอนจัดประสบการณ์การเรียนรู้ที่ส่งเสริมให้ผู้เรียนได้ค้นหาและค้นพบคำตอบด้วยตนเอง ทั้งนี้เพราะการค้นพบความจริงต่าง ๆ ด้วยตนเองนั้น ผู้เรียนจะจดจำได้ดี มีความหมาย โดยตรงต่อบุคคลอื่น และมีผลทำให้เกิดการเปลี่ยนแปลงพฤติกรรม ได้มากกว่าการเรียนรู้ที่ได้รับการบอกเล่าจากบุคคลอื่น

2.4 เน้นกระบวนการควบคุมไปกับผลงาน โดยส่งเสริมให้ผู้เรียนได้คิดวิเคราะห์ถึงกระบวนการกลุ่มและกระบวนการต่าง ๆ ที่ทำให้เกิดผลงานนั้น โดยมีชั่วโมงพิจารณาแต่ผลงานอย่างเดียว ทั้งนี้เพราะประสิทธิภาพของผลงานขึ้น อยู่กับประสิทธิภาพของกระบวนการ ดังนั้น การเรียนรู้กระบวนการ จึงเป็นสิ่งจำเป็นที่จะช่วยให้ผลงานดีขึ้น

2.5 เน้นการนำความรู้ไปใช้ในชีวิตประจำวัน โดยให้ผู้เรียนได้มีโอกาสหาแนวทางที่จะนำความรู้ความเข้าใจที่ได้รับไปใช้ในชีวิตประจำวัน ผู้สอนพยายามส่งเสริมให้เกิดการปฏิบัติจริง เพื่อช่วยให้ผู้เรียนเกิดความเข้าใจอย่างลึกซึ้ง และเกิดการเรียนรู้เพิ่มเติมขึ้น

3. บทบาทของผู้สอนในการสอนแบบกลุ่ม

3.1 มีความเป็นกันเอง มีความเห็นอกเห็นใจผู้เรียน สร้างบรรยากาศที่ดีต่อการเรียนของผู้เรียน มีการสนทนา สอบถาม ให้ความสนใจ และให้กำลังใจแก่ผู้เรียน

3.2 ผู้สอนต้องพูดให้น้อยลง และผู้สอนเป็นเพียงผู้ประสานงานแนะนำช่วยเหลือเมื่อผู้เรียนต้องการเท่านั้น

3.3 ผู้สอนต้องไม่ชี้นำหรือโน้มน้ำหนักความคิดของผู้เรียน

3.4 สนับสนุนให้กำลังใจ และกระตุ้นให้ผู้เรียนเกิดความกระตือรือร้นในการทำงาน แสดงออกอย่างอิสระ และกล้าแสดงออกความสามารถของผู้เรียนแต่ละคน

3.5 สนับสนุนให้ผู้เรียนสามารถวิเคราะห์ สรุปผลการเรียนรู้และประเมินผลการ ทำงานให้เป็นไปตามจุดมุ่งหมายที่วางไว้

4. บทบาทของผู้เรียน

- 4.1 เป็นผู้ลงมือทำกิจกรรม พยายามค้นหาและแสวงหาความรู้ที่เรียนด้วยตนเอง
- 4.2 ให้ความช่วยเหลือกันและแลกเปลี่ยนความรู้ซึ่งกันและกันในหมู่ผู้เรียน
- 4.3 แสดงความรู้สึก ความคิดเห็นอย่างอิสระ
- 4.4 มีความรับผิดชอบต่อบทบาทหน้าที่ของตนเองในกลุ่ม เช่น สร้างความสัมพันธ์อันดีกับบุคคลอื่นในกลุ่ม การแสดงพฤติกรรมที่เหมาะสม พยายามปรับปรุงบุคลิกภาพอยู่เสมอ สร้างบรรยากาศที่ดี เพื่อควบคุมการทำงานของกลุ่ม
- 4.5 ให้ความสนใจกับงานที่ได้รับมอบหมาย และทำงานร่วมกับกลุ่มได้ดี

(กรมวิชาการ, 2540, หน้า 40)

สรุปได้ว่า ถ้าสมาชิกในกลุ่ม มีความเข้าใจในหลักการของกลุ่มสัมพันธ์ ก็จะช่วยให้การทำกิจกรรมร่วมกันของสมาชิกในกลุ่ม เป็นไปอย่างรวดเร็ว และประสบความสำเร็จเป็นอย่างดี จุดมุ่งหมายของกลุ่มสัมพันธ์

Bennet (1963) ได้สรุปจุดมุ่งหมายโดยทั่วไปของกิจกรรมกลุ่ม ดังนี้

1. กิจกรรมได้เปิดโอกาสให้สมาชิกของกลุ่มได้เรียนรู้ทางการศึกษาอาชีพ สังคม และส่วนตัว จากการเข้าร่วมกิจกรรมกลุ่มต่าง ๆ ที่ทางโรงเรียนจัดขึ้น เช่น

1.1 การปฐมนิเทศนักเรียนที่เข้าใหม่ เพื่อให้เขาได้รับประโยชน์จากโรงเรียนมากที่สุด

1.2 การได้มีโอกาสศึกษาถึงปัญหาเกี่ยวกับความสัมพันธ์ระหว่างบุคคลเป็นกลุ่ม และช่วยให้ได้รับประสบการณ์กลุ่มในชีวิตที่โรงเรียนของเขา อันจะช่วยให้พฤติกรรมของบุคคลและกลุ่ม เป็นไปในแนวทางที่สังคมยอมรับ

1.3 การศึกษากลุ่มถึงปัญหาการเจริญเติบโต เพื่อให้รู้จักปรับตัวสมกับวัยอย่างมีเหตุผล

1.4 การศึกษากลุ่มเพื่อให้เกิดเจตคติที่ดีต่อตนเอง พัฒนาความสนใจ ความสามารถ บุคลิกภาพเด่นของตนเอง และการปรับตัวทางสังคม

1.5 การศึกษากลุ่ม เพื่อหาวิธีที่จะส่งเสริมการเรียนรู้ที่มีประสิทธิภาพ

1.6 การศึกษากลุ่ม เรื่องชีวิตการทำงานและการปรับตัวต่ออาชีพ ความก้าวหน้าทางอาชีพ

1.7 ช่วยกลุ่มให้เรียนรู้ ที่จะสร้างโครงการแนะแนววางแผนอาชีพที่เหมาะสมในระยะยาว

1.8 ช่วยกลุ่มให้เรียนรู้ที่จะสร้างโครงการและวางแผนการศึกษาในระยะยาวที่เหมาะสม

1.9 ช่วยพัฒนามาตรฐานค่านิยมของบุคคล อันที่จะช่วยให้เขาสามารถเลือกประสบการณ์ในด้านต่าง ๆ ของชีวิต และพัฒนาปรัชญาของตนเองได้

2. กิจกรรมก่อให้เกิดผลทางการบำบัดรักษา จากการที่ได้ปลดปล่อยความตึงเครียดทางอารมณ์ เกิดความเข้าใจ และได้ข้อคิดจากปัญหาต่าง ๆ ของบุคคลมากขึ้น ทั้งศึกษาปัญหาของบุคคลที่คล้ายคลึงกัน ในบรรยากาศที่อ่อนโยนและนำมาแก้ไขปรับปรุงบุคลิกภาพ และวิถีชีวิต กิจกรรมกลุ่ม เปิดโอกาสให้บุคคลได้วินิจฉัยตนเองและบุคคลอื่น

3. กิจกรรมกลุ่มช่วยให้บุคคลบรรลุจุดมุ่งหมายของการแนะนำอย่างมีประสิทธิภาพ

4. กิจกรรมกลุ่มช่วยให้การให้คำปรึกษาเป็นรายบุคคล มีประสิทธิภาพมากขึ้น เพราะกลุ่มช่วยให้เข้าใจภูมิหลัง และลักษณะทั่วไปของปัญหา

Buttun (1974) กล่าวว่า กลุ่มสัมพันธ์เป็นสิ่งที่จัดขึ้น โดยมีจุดมุ่งหมายที่ช่วยส่งเสริมให้มนุษย์ได้เติบโตและพัฒนา โดยเฉพาะทักษะด้านความสัมพันธ์กับบุคคลอื่น ดังนั้น การจัดกลุ่มสัมพันธ์ จึงเป็นโอกาสให้มนุษย์ได้เรียนรู้เกี่ยวกับการติดต่อสัมพันธ์กับบุคคลอื่น ๆ ในบรรยากาศที่ ส่งเสริมซึ่งกันและกัน

ขั้นตอนการสอนแบบกระบวนการกลุ่มสัมพันธ์

วิธีสอนแบบกระบวนการกลุ่มสัมพันธ์ หมายถึง วิธีสอนที่ผู้สอนจัดกระบวนการเรียนรู้ โดยมีการจัดกิจกรรมการเรียนการสอน ที่ให้ผู้เรียนมีปฏิสัมพันธ์กัน ในลักษณะของการทำกิจกรรมเป็นกลุ่ม และนำมาซึ่งความรู้ด้านเนื้อหา ทักษะชีวิตที่เกี่ยวกับการประสานสัมพันธ์กับบุคคลอื่น และมีทักษะในการนำความรู้ไปใช้ให้เกิดประโยชน์ต่อตนเองและบุคคลอื่น สามารถแก้ปัญหาและสร้างสรรค์สิ่งที่เป็นประโยชน์ได้ด้วยตนเอง ซึ่งการจัดการเรียนการสอนโดยกระบวนการกลุ่มสัมพันธ์มีขั้นตอน ดังนี้

1. ขั้นนำ หมายถึง ขั้นตอนของการเตรียมความพร้อมแก่ผู้เรียน ด้วยการแบ่งกลุ่มและชี้แจงเกี่ยวกับการดำเนินการสอนในเรื่องของ กติกา ระยะเวลา รวมทั้งเป็นการเปิดประเด็นในเรื่องที่จะนำมาจัดการเรียนการสอน เพื่อให้ผู้เรียนได้เชื่อมโยงประสบการณ์เดิมกับ ประสบการณ์ใหม่ที่จะได้เรียนรู้

2. ขั้นปฏิบัติกิจกรรมหมายถึงขั้นตอนที่นักเรียนจะได้ใช้ความสามารถทางสติปัญญาฝึกทักษะต่าง ๆ และพัฒนาความสามารถทางอารมณ์โดยใช้กิจกรรมของกระบวนการ กลุ่มสัมพันธ์ ได้แก่ เกม สถานการณ์จำลอง บทบาทสมมติกรณีตัวอย่างละครเพื่อพัฒนาคุณลักษณะของผู้เรียน ทั้งด้านพุทธิพิสัย ด้าน จิตพิสัย ด้านทักษะพิสัย

3. ชั้นวิเคราะห์ประสบการณ์การเรียนรู้ หมายถึง ขั้นตอนให้ผู้เรียนได้ทำการวิเคราะห์ ความสัมพันธ์ และเนื้อหาที่เรียน

4. ชั้นประยุกต์ใช้ หมายถึง ขั้นตอนให้ผู้เรียนนำความรู้ด้านเนื้อหา ด้านมนุษยสัมพันธ์ ไปประยุกต์ใช้เพื่อให้เกิดประโยชน์ ในการแก้ไขปัญหาและการพัฒนาสร้างสรรค์สิ่งใหม่

5. ชั้นประเมินผล หมายถึงขั้นตอนที่ผู้สอนและผู้เรียนร่วมกันสังเกต การปฏิบัติกิจกรรม ต่าง ๆ ของผู้เรียนด้านเนื้อหา และด้านมนุษยสัมพันธ์ จากการวิเคราะห์ประสบการณ์การเรียนรู้ การประยุกต์ประสบการณ์การเรียนรู้มาใช้ในการแก้ปัญหาและจากผลการสังเกตของ ผู้สังเกตการณ์ ของแต่ละกลุ่ม

วิธีสอนที่ส่งเสริมการจัดการการเรียนรู้แบบกลุ่มสัมพันธ์

ประทีป แสงเปี่ยมสุข (2546) ได้กล่าวถึงการจัดกิจกรรมการเรียนรู้แบบกลุ่ม สัมพันธ์ ต้องใช้วิธีการต่าง ๆ เข้าช่วย ดังนี้

1. เกม (Games) เป็นวิธีการหนึ่ง ซึ่งสามารถนำมาใช้ในการสอนได้ดี โดยผู้สอน สร้างสถานการณ์หรือเกมขึ้นมา แล้วให้ผู้เรียนลงเล่นด้วยตนเองภายใต้ข้อตกลง หรือกติกาบางอย่าง ที่ กำหนดไว้ โดยผู้เรียน จะต้องตัดสินใจทำอย่างใดอย่างหนึ่ง ซึ่งผลที่ออกมาจะอยู่ในรูปแพ้ชนะ วิธีการนี้จะช่วยให้ผู้เรียน ได้วิเคราะห์ความรู้สึกนึกคิด และพฤติกรรมต่าง ๆ ที่มีอิทธิพลต่อ การตัดสินใจและช่วยให้ผู้เรียนได้ฝึกการแก้ปัญหาและเอาชนะอุปสรรคต่าง ๆ ได้

2. บทบาทสมมุติ (role-plays) เป็นวิธีการสร้างสถานการณ์สมมุติ เช่นเดียวกับเกม แต่มีการกำหนดบทบาทของผู้เล่นในสถานการณ์ ที่สมมุติขึ้นมาแล้วให้ผู้เรียนสวมบทบาทนั้น แสดงออกมาตามธรรมชาติ โดยอาศัยบุคลิกภาพประสบการณ์และความรู้สึกนึกคิดของตนเป็นหลัก วิธีการนี้จะช่วยให้ผู้เรียนมีโอกาสศึกษาวิเคราะห์ถึงความรู้สึก และพฤติกรรมของตนเอง และบุคคลอื่น และยังช่วยสร้างบรรยากาศในการเรียนรู้อีกด้วย

3. กรณีตัวอย่าง (Case study) เป็นวิธีการสอนอีกวิธีหนึ่งซึ่งใช้กรณีหรือเรื่องราวต่าง ๆ ที่เกิดขึ้นจริงมาดัดแปลง และใช้เป็นตัวอย่างในการเรียนรู้ให้ผู้เรียนได้ศึกษา วิเคราะห์ อภิปราย เพื่อสร้างความเข้าใจและ ฝึกฝนการหาหนทางในการแก้ปัญหานั้น ๆ วิธีการนี้จะทำให้นักเรียน ได้มี โอกาสแลกเปลี่ยนเรียนรู้ ข้อมูลซึ่งกันและกัน รวมทั้งการนำเอากรณีต่าง ๆ ซึ่งคล้ายคลึงกับชีวิตจริง มาประยุกต์ใช้ในชีวิตประจำวันได้

4. สถานการณ์จำลอง (Simulations) เป็นการจำลองสถานการณ์จริง หรือสร้าง สถานการณ์ให้ใกล้เคียงกับความเป็นจริง แล้วให้ผู้เรียนลงไปอยู่ในสถานการณ์นั้นและมีปฏิริยา ได้ตอบกัน ซึ่งวิธีการนี้จะทำให้นักเรียนมีโอกาสทดลองและแสดงพฤติกรรมต่าง ๆ

5. ละคร (Action or dramatization) เป็นวิธีการที่ให้ผู้เรียน ได้ทดลองแสดงบทบาทตาม บทที่เขียนหรือกำหนดไว้ โดยให้ผู้เรียนต้องพยายามแสดงในบทบาทนั้น ละครจะช่วยทำให้ ผู้เรียน ได้มีประสบการณ์ในการที่จะเข้าใจความรู้สึก เหตุผลและพฤติกรรมของบุคคล รวมทั้ง ได้มีโอกาส แสดงละครร่วมกัน จะช่วยให้ผู้เรียนเกิดความรับผิดชอบในการเรียนรู้ด้วยกัน และยัง ได้ฝึก การทำงานร่วมกัน

6. กลุ่มย่อย (Small groups) เป็นวิธีการที่เปิดโอกาสให้ผู้เรียนทุกคนมีส่วนร่วม ในการแสดงออกความคิดเห็น แลกเปลี่ยนความคิดเห็นกันในการอภิปราย และจุดมุ่งหมายที่สำคัญ ของการทำงานเป็นกลุ่ม วิธีการจัดกลุ่มแบบต่าง ๆ ได้แก่ การอภิปรายกลุ่มแบบโต๊ะกลม การอภิปราย กลุ่มแบบระดมสมอง การอภิปรายกลุ่มแบบเวียนรอบวง การอภิปรายกลุ่มแบบเป็น คณะ เป็นต้น

สรุปการจัดการเรียนการสอนแบบกระบวนการกลุ่มสัมพันธ์ ผู้สอนสามารถนำเอา กิจกรรมแบบต่าง ๆ มาใช้ในการจัดการเรียนรู้ได้อย่างหลากหลาย เช่น การจัดการเรียนรู้โดยใช้เกม บทบาท กรณีตัวอย่างสถานการณ์จำลอง ละคร และการอภิปรายการจัดกิจกรรม แต่ละวิธีทำให้ ผู้เรียน ได้มีส่วนร่วมในการการเรียนรู้

ขนาดของกลุ่มสัมพันธ์

จำนวนสมาชิกในกลุ่ม จะมีผลกระทบต่อคุณภาพต่อการสื่อสาร และการมีปฏิสัมพันธ์ ของสมาชิกในกลุ่ม โดยมีผู้แสดงความคิดเห็นเกี่ยวกับขนาดของกลุ่มไว้ ดังนี้

คมเพชร ฉัตรศุภกุล (2546) กล่าวว่า ขนาดของกลุ่ม เป็นปัจจัยสำคัญประการหนึ่ง ในการพิจารณาธรรมชาติของการปฏิสัมพันธ์ของกลุ่ม กลุ่มที่มีขนาดแตกต่างกัน จะทำให้การมี ปฏิสัมพันธ์แตกต่างกันไปด้วย หากกลุ่มที่มีจำนวนสมาชิกมากเกินไป สมาชิกในกลุ่มจะต้องทำงาน ซ้ำซ้อนกัน สมาชิกบางคน คาดหวังว่าจะได้รับผิชอบทั้งหมด ในขณะที่สมาชิกบางคน อาจเกิด ความคับข้องใจที่ไม่มีงานทำ ไม่ได้ใช้ทักษะที่ตนเองมีอยู่ ขนาดของกลุ่มไม่ควรเกิน 15 คน กลุ่มจะ ใหญ่เท่าใดย่อมขึ้นอยู่กับความจำเป็นของสถานการณ์ จุดมุ่งหมายของกลุ่ม แหล่งที่จะให้ความ ช่วยเหลือและระดับวุฒิภาวะของบุคคลในกลุ่ม

Shaw (1981) กล่าวว่า กลุ่มย่อยไม่ควรมีสมาชิกเกิน 10 คน หากมีสมาชิกในกลุ่ม จำนวน 30 คน ขึ้นไปจะเป็นกลุ่มใหญ่ แต่อาจแบ่งเป็นกลุ่มย่อยได้ และมีความคิดเห็นว่า จำนวนสมาชิก มิใช่ปัญหาสำคัญ แต่ต้องพิจารณาประกอบอื่น ๆ ได้แก่ ความสัมพันธ์ของสมาชิกในกลุ่ม และความ ร่วมมือ ในการทำงานของสมาชิกในกลุ่ม มีความสำคัญต่อการทำงานของกลุ่มมากกว่า

สรุปได้ว่าขนาดของกลุ่มที่เหมาะสมที่สุดควรมีจำนวนสมาชิกไม่เกิน 15 คน เพราะจะทำให้เกิดความใกล้ชิด และก่อให้เกิดปฏิสัมพันธ์ต่อกันได้ดีที่สุด ทำให้กระบวนการกลุ่มเกิดประสิทธิภาพมากที่สุด

เวลาและจำนวนครั้งในการเข้ากลุ่ม

Patterson (1973) กล่าวว่า การทำกิจกรรมกลุ่ม ควรจัดสัปดาห์ละ 2 ครั้ง หากเวลาของการเข้ากลุ่มมีน้อย อาจจัดสัปดาห์ละครั้ง สำหรับเวลาในการเข้าร่วมกิจกรรมกลุ่ม ควรใช้เวลาไม่เกิน 1 ชั่วโมง ในระดับประถมศึกษาเด็กอาจเกิดการเบื่อหน่ายได้

Trotzer (1977 อ้างถึงใน ชูชัย สมितिไกร, 2527) กล่าวว่า การกำหนดระยะเวลา และความถี่ของการเข้ากลุ่ม หากจัดในสถาบันการศึกษา จะต้อง พิจารณาถึงการจัดการเรียนของนักเรียนด้วย โรงเรียนที่เป็นสถานศึกษา ส่วนใหญ่จะจัดการเรียน เป็นคาบ ๆ ละ 50 นาที เป็นต้น ซึ่งจะช่วยให้กำหนดได้ว่า ควรใช้เวลาในการเข้ากลุ่มนานเท่าใด

สรุปได้ว่า การกำหนดระยะเวลา และความถี่ของการเข้ากลุ่ม หากจัดในสถาบันการศึกษา จะต้องพิจารณาถึงการจัดการเรียนของนักเรียนด้วย แต่ส่วนใหญ่ ควรจัดสัปดาห์ละ 2 ครั้ง ใช้เวลาประมาณ 1 ชั่วโมง

ข้อดีของการจัดการเรียนการสอน โดยใช้กระบวนการกลุ่มสัมพันธ์

1. ผู้สอนสามารถฝึกให้ผู้เรียนรู้จักวางแผนการทำงานก่อนทำงานร่วมกัน ทั้งยังสามารถฝึกให้รู้จักการแบ่งงานกันทำถึง การวางแผนการทำงานและการแบ่งงานกันทำเป็นกระบวนการทำงานที่จะช่วยให้ผลงานมีคุณภาพดีขึ้น และเป็นการช่วยให้ผู้เรียนได้เรียนรู้ และฝึกฝนทักษะในการแสดงบทบาทหน้าที่ของผู้นำกลุ่มและสมาชิกกลุ่มที่ดี
2. ผู้สอนซักถามและให้ผู้เรียนอภิปรายปัญหาในการทำงานกลุ่มว่ามีอะไรบ้าง ควรแก้ไขอย่างไร เป็นสิ่งที่จะช่วยฝึกให้ผู้เรียนรู้จักการวิเคราะห์ปัญหาของกลุ่ม และหาทางแก้ปัญหากลุ่ม เป็นทักษะที่สำคัญของการทำงานกลุ่มให้มีประสิทธิภาพ
3. ตัวแทนผู้เรียนแต่ละกลุ่ม ออกมาเป็นกรรมการตัดสินผลงานตามเกณฑ์ที่ตั้งไว้ เป็นการฝึกให้ผู้เรียนได้เรียนรู้ วิธีการตัดสินใจอย่างมีหลักการและเหตุผล เป็นการฝึกทักษะการทำงานที่ดี

จากข้อดีของการจัดการเรียนการสอนโดยใช้กระบวนการกลุ่มสัมพันธ์ จะเห็นได้ว่า ช่วยให้ผู้สอนได้วางแผนเพื่อฝึกก่อนทำงานร่วมกันของผู้เรียน และฝึกให้ผู้เรียนได้เรียนรู้ วิธีการตัดสินใจอย่างมีหลักการและเหตุผล เป็นการฝึกทักษะการทำงานที่ดี ส่งเสริมให้การเรียนรู้อมีประสิทธิภาพ การวิจัยครั้งนี้เป็นการพัฒนารูปแบบกระบวนการเรียนการสอนเพื่อพัฒนาการเห็นคุณค่าในตนเองของนักเรียนมัธยมศึกษาในโรงเรียนขยายโอกาส เขตพื้นที่ระยองเศรษฐกิจ ผู้วิจัย

จึงได้นำกระบวนการกลุ่มสัมพันธ์มาใช้ในการวิจัยครั้งนี้ เนื่องจากทำให้กิจกรรมการเรียนรู้มีชีวิตชีวา เพราะผู้เรียนมีโอกาสปฏิสัมพันธ์กัน ได้ค้นพบ สิ่งที่เรียนรู้ด้วยตนเองจากกิจกรรมต่าง ๆ เป็นกระบวนการควบคู่ไปกับผลงาน โดยส่งเสริมให้ผู้เรียนวิเคราะห์กระบวนการต่าง ๆ ที่ช่วยทำให้เกิดผลงาน และการนำความรู้ไปใช้ในชีวิตประจำวัน โดยให้ผู้เรียนเชื่อมโยงสิ่งที่เรียนรู้กับสิ่งที่เกิดขึ้นในชีวิตประจำวัน และส่งเสริมให้ผู้เรียนประยุกต์ใช้ความรู้ที่ได้มาพัฒนาการมองเห็นคุณค่าในตนเองได้เป็นอย่างดี

ตารางที่ 2-3 สรุปผลการสังเคราะห์ขั้นตอนการจัดการเรียนรู้

ขั้นตอนการจัดการเรียนรู้	Vygotsky (1978)	วัฒนาพร ระจับทุกข์ (2543)	ทิตนา แคมณี (2545)	ขั้นตอน
ขั้นนำ	/	/	/	ขั้นนำ
ขั้นทบทวนความรู้	/			
ขั้นปรับเปลี่ยนความคิด	/	/		ขั้นเรียนรู้
ขั้นทำกิจกรรมกลุ่ม			/	
ขั้นวิเคราะห์ประสบการณ์ การเรียนรู้			/	ขั้นแลกเปลี่ยน เรียนรู้
ขั้นตรวจสอบและทดสอบ	/	/	/	
ขั้นนำความคิดไปใช้				
ขั้นสอน		/		ขั้นสร้างความรู้
ขั้นทบทวน	/			
ขั้นสรุปบทเรียน		/	/	
ขั้นประเมินผล		/	/	ขั้นประเมินผล

งานวิจัยที่เกี่ยวข้อง

ผู้วิจัยได้ทบทวนวรรณกรรมเอกสารงานวิจัยที่เกี่ยวข้อง โดยเอกสารนั้นอาจเป็นสาระสำคัญ ทฤษฎีบทความเอกสาร วารสาร ข้อมูลสถิติต่าง ๆ รวมทั้งผลงานวิจัยต่าง ๆ ที่เกี่ยวข้องกับเรื่อง que ผู้วิจัยกำลังศึกษาอยู่และทำการบันทึกไว้อย่างเป็นระบบ ทั้งนี้เพื่อจะได้ใช้เป็นข้อมูลพื้นฐานที่สำคัญในการสรุปวิเคราะห์ข้อมูลได้จากการวิจัยเพื่อให้ได้งานวิจัยที่มีความสมบูรณ์มากยิ่งขึ้น ดังนี้

งานวิจัยที่เกี่ยวข้องกับการเห็นคุณค่าในตนเอง

ศักรินทร์ เมืองมูล และดวงหทัย กาสิวิบูลย์ (2552) ศึกษาผลของการใช้กิจกรรมกลุ่มเพื่อเสริมสร้างการเห็นคุณค่าในตนเองของนักเรียนที่มีผลสัมฤทธิ์ทางการเรียนต่ำในระดับชั้นมัธยมศึกษาปีที่ 3 โรงเรียนแมรินวิทยาคม จังหวัดเชียงใหม่ โดยกลุ่มตัวอย่างเป็นนักเรียนชั้นมัธยมศึกษาปีที่ 3 ปีการศึกษา 2551 ภาคเรียนที่ 2 ที่มีผลสัมฤทธิ์ทางการเรียนที่มีระดับคะแนนเกรดเฉลี่ยต่ำกว่า 2.00 โดยการสุ่มอย่างง่าย จำนวน 10 คน จัดรูปแบบกิจกรรมกลุ่ม จำนวน 6 ครั้ง สัปดาห์ละ 2 ครั้ง ผลการศึกษาพบว่า นักเรียนชั้นมัธยมศึกษาปีที่ 3 ที่เข้าร่วมกิจกรรมกลุ่มเพื่อเสริมสร้างการเห็นคุณค่าในตนเอง มีคะแนนการเห็นคุณค่าในตนเองก่อนและหลังการเข้าร่วมกิจกรรมกลุ่ม มีความแตกต่างกันอย่างมีนัยสำคัญทางสถิติที่ระดับ .01

อังคณา ช่วยคำชู (2554) ศึกษาผลของการให้การศึกษาตามแนวความคิดการปรับความคิดและพฤติกรรมแบบกลุ่มต่ออาการซึมเศร้าและพฤติกรรมการดูแลตนเองด้านสุขภาพจิตในผู้ป่วยโรคเรื้อรังที่มีโรคซึมเศร้าร่วม โดยกลุ่มตัวอย่างเป็นผู้ป่วยโรคเรื้อรังที่มีโรคซึมเศร้าร่วม จำนวน 30 คน เครื่องมือที่ใช้ในการวิจัย ได้แก่ โปรแกรมการให้คำปรึกษาตามแนวความคิดการปรับความคิดและพฤติกรรม แบบประเมินอาการซึมเศร้า และแบบวัดพฤติกรรมดูแลตนเองด้านสุขภาพจิต วิเคราะห์ข้อมูลโดยใช้สถิติทดสอบที (t-test) ผลการศึกษาพบว่า ภายหลังได้รับการให้การศึกษาตามแนวความคิดการปรับความคิดและพฤติกรรมแบบกลุ่ม ผู้ป่วยโรคเรื้อรังที่มีโรคซึมเศร้าร่วม ซึ่งเป็นกลุ่มทดลอง มีอาการซึมเศร้าต่ำกว่าก่อนทดลอง และมีพฤติกรรมดูแลตนเองด้านสุขภาพจิตสูงกว่าก่อนทดลอง รวมถึงมีอาการซึมเศร้าต่ำกว่ากลุ่มควบคุม และมีพฤติกรรมดูแลตนเองด้านสุขภาพจิตสูงกว่ากลุ่มควบคุมอย่างมีนัยสำคัญทางสถิติ

อัจฉรา วรรณานันต์และสุรินทร์ รณเกียรติ (2554) ศึกษาผลของโปรแกรมการปรึกษาแบบกลุ่มตามแนวคิดพิจารณาเหตุผล อารมณ์ และพฤติกรรมที่มีต่อการเพิ่มการยอมรับตนเองของเด็กที่ถูกทารุณกรรม ในสถานสงเคราะห์เด็กหญิง จังหวัดอุดรธานี โดยกลุ่มตัวอย่าง是孩子ที่ถูกทารุณกรรม จำนวน 17 คน มีอายุ 12-15 ปี โดยกลุ่มทดลองได้รับโปรแกรม จำนวน 8 ครั้ง สัปดาห์ละ 2 ครั้ง ๆ ละ 90 นาที เป็นเวลา 4 สัปดาห์ ผลการศึกษาพบว่า ภายหลังเข้าร่วมโปรแกรมเด็กที่ถูกทารุณกรรม ซึ่งเป็นกลุ่มทดลอง มีคะแนนการยอมรับตนเองสูงกว่าก่อนทดลองอย่างมีนัยสำคัญทางสถิติที่ระดับ .05 และมีคะแนนการยอมรับตนเองสูงกว่ากลุ่มควบคุมอย่างมีนัยสำคัญทางสถิติที่ระดับ .05

ปรีชา รัตนบุรี (2556) ศึกษาความสัมพันธ์ระหว่างทัศนคติในการทำงาน และความรู้สึกรับคุณค่าในตนเองกับผลการปฏิบัติงานของพนักงานบริษัทอุตสาหกรรมวัสดุก่อสร้าง โดยกลุ่มตัวอย่างเป็นพนักงานบริษัทอุตสาหกรรมวัสดุก่อสร้าง จำนวน 389 คน ผลการศึกษาพบว่า

พนักงานในบริษัทอุตสาหกรรมวัสดุก่อสร้าง มีระดับทัศนคติในการทำงานอยู่ในระดับมาก ระดับความรู้สึกเห็นคุณค่าในตนเองอยู่ในระดับมาก และผลการปฏิบัติงานของพนักงานบริษัทอุตสาหกรรมวัสดุก่อสร้าง มีความคิดเห็นอยู่ในระดับมาก ความสัมพันธ์ระหว่างทัศนคติในการทำงานความสัมพันธ์เชิงบวกกับผลการปฏิบัติงานของพนักงานบริษัทอุตสาหกรรมวัสดุก่อสร้าง และความรู้สึกเห็นคุณค่าในตนเองมีความสัมพันธ์เชิงบวกกับผลการปฏิบัติงานของพนักงานบริษัทอุตสาหกรรมวัสดุก่อสร้างเช่นกัน

นิตยา ลินธู (2557) ศึกษาผลของการให้คำปรึกษาแบบกลุ่มตามแนวของโอลเซนต่อการเสริมสร้างความรู้สึกมีคุณค่าในตนเองของเด็กหญิงที่ถูกทารุณกรรม ในจังหวัดปทุมธานี โดยกลุ่มตัวอย่างเป็นเด็กหญิงที่ถูกทารุณกรรม จำนวน 32 คน มีอายุ 12-18 ปี แบ่งเป็นกลุ่มทดลองและกลุ่มควบคุม กลุ่มละ 16 คน โดยกลุ่มทดลองได้รับโปรแกรม จำนวน 10 ครั้ง สัปดาห์ละ 3 ครั้ง ๆ ละ 90 นาที ผลการศึกษา พบว่า ภายหลังได้รับการให้คำปรึกษาแบบกลุ่มตามแนวของโอเชล เด็กหญิงที่ถูกทารุณกรรม ซึ่งเป็นกลุ่มทดลองมีคะแนนเฉลี่ยความรู้สึกมีคุณค่าในตนเองสูงกว่าก่อนการทดลองอย่างมีนัยสำคัญทางสถิติที่ระดับ .001 และมีคะแนนเฉลี่ยความรู้สึกมีคุณค่าในตนเองสูงกว่าในกลุ่มควบคุมอย่างมีนัยสำคัญทางสถิติที่ระดับ .05

Pearce (2000) ได้ศึกษาผลของการให้คำปรึกษากลุ่มตามแนวพุทธรินิยมที่มีต่อการลดภาวะซึมเศร้า การพัฒนาแรงจูงใจใฝ่สัมฤทธิ์ และการเห็นคุณค่าในตนเองของวัยรุ่น โดยกลุ่มตัวอย่างเป็นนักเรียนชั้นมัธยมศึกษาปีที่ 3-6 ที่สมัครเข้าร่วม จำนวน 43 คน แบ่งออกเป็น 4 กลุ่ม ตามระดับความซึมเศร้า ผลการศึกษาพบว่า หลังจากได้รับการให้คำปรึกษาแบบกลุ่มตามแนวพุทธรินิยม นักเรียนมีแรงจูงใจใฝ่สัมฤทธิ์สูงขึ้น มีผลสัมฤทธิ์ทางการเรียนดีขึ้น และมีเห็นคุณค่าในตนเองสูงขึ้นอย่างมีนัยสำคัญทางสถิติที่ระดับ .05

Hong (2002) ศึกษาการเห็นคุณค่าในตนเองของนักเรียนมัธยมศึกษา โดยกลุ่มตัวอย่างเป็นนักเรียนมัธยมศึกษาตอนต้น จำนวน 1,672 คน เป็นนักเรียนชาย 779 คน นักเรียนหญิง 813 คน โดยใช้แบบสำรวจ SSQ (Secondary student questionnaire) ผลการศึกษาพบว่า นักเรียนที่อยู่ในโรงเรียนที่ประสบความสำเร็จทางด้านวิชาการ มีการเห็นคุณค่าในตนเองสูงกว่านักเรียนที่อยู่ในโรงเรียนที่ไม่ประสบความสำเร็จทางด้านวิชาการ และนักเรียนที่อยู่ในโรงเรียนที่ประสบความสำเร็จทางด้านวิชาการ มีผลการเรียนที่ดีกว่า นักเรียนที่อยู่ในโรงเรียนที่ไม่ประสบความสำเร็จทางด้านวิชาการ

Partington (2004) ศึกษาผลกระทบทางด้านวิชาการที่มีต่อการเห็นคุณค่าในวัยรุ่นที่เป็นชนกลุ่มน้อย โดยกลุ่มตัวอย่าง คือ วัยรุ่นที่เป็นชนกลุ่มน้อย ซึ่งเป็นนักเรียนที่อยู่ในเกรด 10-11 มีอายุ 15-19 ปี โดยใช้แบบสอบถาม MSCS (Multidimensional self concept scale) พบว่า นักเรียน

ที่มีการเห็นคุณค่าในตนเองสูง จะมีผลสัมฤทธิ์ทางการเรียนที่ดี และมีแรงบันดาลใจในการทำงานมากกว่านักเรียนที่มีการเห็นคุณค่าในตนเองต่ำ

Smith (2005) ได้ศึกษาผลการใช้กลุ่มระดับประคองในโรงเรียน ต่อการเห็นคุณค่าในตนเอง และการสนับสนุนสังคมของวัยรุ่น โดยกลุ่มตัวอย่าง เป็นนักเรียนมัธยมศึกษา ในเขตภาคตะวันออกเฉียงใต้ จำนวน 37 คน โดยเข้าร่วมกิจกรรมกลุ่มระดับประคอง ระยะเวลา 10 สัปดาห์ ผลการศึกษาพบว่า กลุ่มระดับประคองสามารถพัฒนาการเห็นคุณค่าในตนเองและการสนับสนุนทางสังคมในระดับปานกลาง และการเห็นคุณค่าในตนเองมีความสัมพันธ์เชิงบวกกับการสนับสนุนทางสังคม และไม่มีรายงานผลว่ามีการเปลี่ยนแปลงการเห็นคุณค่าในตนเองหรือการสนับสนุนทางสังคมอย่างมีนัยสำคัญ

Mihaela (2014) ศึกษาเรื่อง การเห็นคุณค่าในตนเองและความฉลาดทางอารมณ์ มีผลกระทบต่อสภาพแวดล้อมในการเจริญเติบโตของวัยรุ่น (The effects of the growth environment on the adolescents' self-esteem, general intelligence and emotional intelligence) มีวัตถุประสงค์เพื่อศึกษาการเห็นคุณค่าในตนเองและความฉลาดทางอารมณ์ของกลุ่มวัยรุ่นที่เติบโตจากสถาบันอุปการะเลี้ยงดู เปรียบเทียบกับกลุ่มวัยรุ่นที่เติบโตมาจากครอบครัวปกติโดยกลุ่มตัวอย่างจำนวน 70 คน โดยเป็นกลุ่มวัยรุ่นที่เติบโตจากสถาบันอุปการะเลี้ยงดู จำนวน 35 คน และเป็นกลุ่มวัยรุ่นมาจากครอบครัวปกติ จำนวน 35 คน เพื่อทดสอบความแตกต่างระหว่าง 2 กลุ่ม สำหรับการทดสอบความฉลาดทางอารมณ์และสติปัญญาทั่วไป ผลการศึกษาพบว่า วัยรุ่นที่มาจากครอบครัวปกติมีการเห็นคุณค่าในตนเองและความฉลาดทางอารมณ์สูงกว่าวัยรุ่นที่เติบโตจากสถาบันอุปการะเลี้ยงดู

Megahed and Mohamma (2014) ศึกษาผลของการจัดการเรียนรู้แบบร่วมมือที่มีผลต่อความเชื่อมั่นในตนเองของนักศึกษาพยาบาล ระดับปริญญาตรี ผลการศึกษาพบว่า ภายหลังเข้าร่วมกิจกรรมการจัดการเรียนรู้แบบร่วมมือ นักศึกษาพยาบาล ระดับปริญญาตรี ซึ่งเป็นกลุ่มทดลอง มีความภาคภูมิใจในตนเองสูงกว่าก่อนการทดลอง และความภาคภูมิใจในตนเองมีความแตกต่างอย่างมีนัยสำคัญทางสถิติ ระหว่างกลุ่มควบคุมและกลุ่มทดลอง

จากงานวิจัยที่เกี่ยวข้อง จะเห็นได้ว่า รูปแบบวิธีการพัฒนาการเห็นคุณค่าในตนเอง ส่วนใหญ่จะเป็นลักษณะของการจัดทำโปรแกรม จัดกิจกรรมและดำเนินการด้วยกระบวนการกลุ่ม โดยแบ่งกลุ่ม เป็นกลุ่มทดลอง และกลุ่มควบคุม สมาชิกมี ตั้งแต่ จำนวน 10-70 คน โดยรูปแบบโปรแกรมจัดให้มีการดำเนินกิจกรรม ตั้งแต่ 3-10 สัปดาห์ สัปดาห์ละ 1-3 ครั้ง แต่ละครั้ง เวลาที่ใช้คือ 60-90 นาที แต่ส่วนใหญ่ใช้เวลา 90 นาที จำนวนครั้งในการทำกิจกรรมทั้งหมด 6-10 ครั้ง

สำหรับการวัดผลการทดลองมีการวัดผลทันทีหลังการทดลอง จนถึงระยะเวลา 1 เดือน หลังการ ทดลอง แต่โดยส่วนใหญ่จะวัดผลทันทีหลังการทดลองเสร็จสิ้น

งานวิจัยที่เกี่ยวข้องกับการสอน

สุกัญญา จันท์แดง (2555) ศึกษาผลการจัดการเรียนรู้ ด้วยชุดการสอนแบบร่วมมือที่มี ต่อผลสัมฤทธิ์ทางการเรียน และความสามารถในการทำงานร่วมกัน วิชาวิทยาศาสตร์ของนักเรียน ชั้นประถมศึกษาปีที่ 6 ผลการศึกษาพบว่า 1) ผลการเรียนรู้ของนักเรียนที่เรียนด้วยชุดการสอน แบบร่วมมือ มีผลสัมฤทธิ์ทางการเรียนสูงกว่าก่อนเรียนอย่างมีนัยสำคัญทางสถิติที่ระดับ .05 และ 2) ความสามารถในการทำงานร่วมกันของนักเรียนชั้นประถมศึกษาปีที่ 6 ที่เรียนด้วยชุดการสอน แบบร่วมมือมีพฤติกรรมในการทำงานร่วมกันอยู่ในระดับดีมาก 3) ความคิดเห็นของนักเรียน ชั้นประถมศึกษาปีที่ 6 ต่อการเรียนการสอนด้วยชุดการสอนแบบร่วมมืออยู่ในระดับดีมาก

ดวงเดือน เทพนวล (2556) ศึกษาผลการพัฒนาพฤติกรรมด้านความสัมพันธ์ระหว่าง บุคคลและความรับผิดชอบของนักศึกษามหาวิทยาลัยราชภัฏเชียงใหม่ โดยใช้วิธีการสอนแบบ กระบวนการกลุ่ม ผลการศึกษาพบว่า กิจกรรมที่ 1 นักศึกษาแสดงพฤติกรรมอยู่ในระดับปานกลาง ด้วยคะแนนเฉลี่ย 1.7 และพัฒนาเป็นระดับมากที่สุดเมื่อทำกิจกรรมที่ 4 ด้วยคะแนนเฉลี่ย 2.8 และ ในการเข้าร่วมกิจกรรม 2 ครั้งสุดท้าย ระดับการแสดงพฤติกรรมคงอยู่ในระดับมากด้วยคะแนน เฉลี่ย 2.3 แสดงให้เห็นว่า ผลของการฝึกปฏิบัติอย่างต่อเนื่อง จนเกิดเป็นลักษณะนิสัยของนักศึกษา และจากข้อมูลการประเมินตนเองของนักศึกษา พบว่า รายการประเมินที่นักศึกษามีความเห็น ว่าตนเองได้รับการพัฒนา 5 อันดับแรก คือ 1) การมีมนุษยสัมพันธ์กับเพื่อนร่วมงานดีขึ้น 2) รู้จักรับฟัง ความคิดเห็นของบุคคลอื่น 3) ความสามารถในการทำงานร่วมกับบุคคลอื่นที่ไม่เคยรู้จักมาก่อน ได้ 4) มีความสุขกับการทำงานกลุ่ม มีความภาคภูมิใจในผลสัมฤทธิ์ของงาน 5) มีความเอาใจใส่ต่องาน กลุ่มมีส่วนร่วมในการทำงาน คิดเป็นร้อยละ 91, 91, 88, 85 และ 80 ตามลำดับ กิจกรรมกลุ่ม มีผลทำให้นักศึกษาเกิดทัศนคติที่ดีต่อการทำงานร่วมกับบุคคลอื่นเรียนรู้ถึงการแบ่งหน้าที่ทำงาน ตามความสามารถของแต่ละบุคคล รวมถึง แสดงความรับผิดชอบต่อบทบาทหน้าที่ของตนเอง ได้อย่างเหมาะสม

บัณฑิต ฉัตรวิโรจน์ (2557) ศึกษาผลการพัฒนารูปแบบการจัดการเรียนการสอน แบบร่วมมือ ด้วยกระบวนการกลุ่มสัมพันธ์เพื่อเสริมสร้างสมรรถนะการสอนของนักศึกษาครู ภาษาอังกฤษ ผลการศึกษาพบว่า 1) การพัฒนารูปแบบการจัดการเรียนการสอนแบบร่วมมือ ด้วยกระบวนการกลุ่มสัมพันธ์ ซึ่งได้รับการประเมินความเหมาะสมโดยผู้เชี่ยวชาญที่ระดับมากที่สุด รูปแบบนี้มีลักษณะเด่น คือ การบูรณาการเรียนรู้อย่างร่วมมือกับกระบวนการกลุ่มการเรียนรู้ แนวสร้างสรรคินิยม การนำความรู้ไปสู่การปฏิบัติและการประเมินผลตามสภาพจริง

2) ผลการประเมิน สมรรถนะการสอนของนักศึกษาครูภาษาอังกฤษ พบว่า ความสามารถ ด้านความรู้ หลังเรียนสูงกว่า ก่อนเรียนอย่างมีนัยสำคัญทางสถิติที่ระดับ .05 และมีความสามารถ ด้านปฏิบัติการสอนในภาพรวมที่ระดับมากที่สุด ซึ่งสมรรถนะด้านการเตรียมการสอน ด้านการจัดการเรียนการสอนและด้านการ วัดผลประเมินผลอยู่ที่ระดับมากที่สุด

Welty (1993) ศึกษาบทบาทของผู้สอนและการได้รับประโยชน์ จากการฝึก กลุ่มสัมพันธ์ โดยการเรียนรู้จากวิดีโอเทป ผลการศึกษาพบว่า การให้ข้อมูลย้อนกลับโดยใช้วิดีโอเทป เป็นสื่อ ส่งผลให้เกิดการเรียนรู้ได้ระดับหนึ่ง และวิธีการสอนที่ใช้กลุ่มสัมพันธ์เป็นพื้นฐานทำให้เกิด การเปลี่ยนแปลงพฤติกรรม ด้วยการเปิดเผยตนเอง ทำให้รู้สึกว่าคุณค่า

Davis (2004) ศึกษาผลสะท้อนกลับที่เกิดขึ้นจากกระบวนการกลุ่ม ซึ่งจากการ ตรวจสอบ ผลสะท้อนกลับของผู้ที่เข้าร่วมการให้คำปรึกษาทางด้านจิตวิทยาภายในศูนย์ของ มหาวิทยาลัย ผลสะท้อนกลับของสมาชิกและผู้เกี่ยวข้องับบรรยากาศในการทำงานเป็นกลุ่ม โดย สังเกตจาก บรรยากาศของกลุ่ม เกี่ยวกับคำถาม ความสมบูรณ์หลังจากมีการประชุมของกลุ่ม และได้ มีการประเมินผลเกี่ยวกับบรรยากาศในการทำงานกลุ่ม โดยเครื่องมือที่ใช้ในการประเมินมี 3 ด้าน คือ ด้านความเข้าใจ ด้านการเชื่อมโยง และด้านอารมณ์ เพิ่มมากขึ้น ผลที่เกิดขึ้นนี้ เป็นเครื่องบ่งชี้ ถึงการเปลี่ยนแปลงของผลลัพธ์ คำถาม ผลจากการศึกษา พบว่า สมาชิกในกลุ่มที่มีความขัดแย้งสูง มีผลลัพธ์ทางลบในการทำงานกลุ่ม อย่างมีนัยสำคัญทางสถิติ

Nancy and Fugate (2008) ศึกษาโดยการ เปรียบเทียบรูปแบบการสอนระหว่างการเรียน แบบบรรยายและการเรียนแบบทีม พบว่า การเรียน แบบทีม ผู้เรียนได้ทำงานเป็นทีม จะมี ปฏิสัมพันธ์เพิ่มขึ้น ได้พัฒนาการเรียนรู้ในเนื้อหาสาระและเพิ่ม โอกาสในการฝึกทักษะระดับ ความคิดได้สูงขึ้น

จากงานวิจัยที่เกี่ยวข้องกับ สรุปได้ว่ากลุ่มสัมพันธ์ สามารถพัฒนาให้ผู้เรียนมี ความสามารถในการคิด และมีผลสัมฤทธิ์ทางการเรียนที่สูงขึ้น และการใช้วิธีสอนแบบ กระบวนการกลุ่มสัมพันธ์ การสอนด้วยวิธีนี้สามารถใช้ได้กับทุกสาระการเรียนรู้ ทำให้ผู้เรียนได้ทั้ง ความรู้ด้านเนื้อหา และด้านมนุษยสัมพันธ์ที่สามารถนำไปใช้ในการดำรงชีวิตด้วย และ สำหรับ การศึกษาครั้งนี้ ผู้วิจัยต้องการพัฒนารูปแบบกระบวนการเรียนการสอนเพื่อพัฒนาการเห็นคุณค่า ในตนเองของนักเรียนชั้นมัธยมศึกษาปีที่ 2 ในโรงเรียนขยายโอกาส โดยผู้วิจัยได้สังเคราะห์แนวคิด และทฤษฎีการเห็นคุณค่าในตนเองของ Coopersmith (1981; Rosenberg, 1965) และบุคคลอื่น โดยมีองค์ประกอบของการเห็นคุณค่าในตนเอง ครอบคลุม 6 ด้าน ดังนี้ ด้านการมีความสามารถ ด้านการมีความสำคัญ ด้านการมีคุณค่าความดี ด้านการมีอำนาจ ด้านครอบครัว ด้านการมี ความสัมพันธ์กับบุคคล และพัฒนารูปแบบกระบวนการเรียนการสอน โดยการนำทฤษฎีการเรียนรู้

ที่เกี่ยวข้อง ได้แก่ ทฤษฎีการสร้างความรู้ จากแนวคิดของ Vygotsky (1978) ทฤษฎีการเรียนรู้แบบร่วมมือ (Cooperative learning) จากแนวคิดของจอห์นสัน และจอห์นสัน (Johnson & Johnson, 1994) และทฤษฎีกระบวนการกลุ่มสัมพันธ์ จากแนวคิดของทิสนา แคมมณี มาสังเคราะห์เป็นกระบวนการเรียนการสอนเพื่อพัฒนาการเห็นคุณค่าในตนเอง ประกอบด้วย 5 ขั้นตอน ได้แก่ ขั้นนำ ขั้นเรียนรู้ ขั้นแลกเปลี่ยนเรียนรู้ ขั้นสร้างความรู้ และขั้นประเมินผล จัดให้มีการดำเนินกิจกรรมจำนวน 3 สัปดาห์ สัปดาห์ละ 2 ครั้ง แต่แต่ละครั้ง เวลาที่ใช้ คือ 1.5 ชั่วโมง โดย ผู้วิจัยบูรณาการหลักการของ Joyce and Weil (1996) โดยรูปแบบการสอนในกลุ่มเกี่ยวกับการพัฒนาตน ร่วมกับหลักการของ Glaser (1962) โดยใช้รูปแบบพื้นฐานของการสอนของ Glaser (1962) การกำหนดเป้าหมายของการดำเนินการ โดยใช้การประเมินความต้องการของ Dick and Carey (1996 cited in Gall et al., 1999) และใช้หลักการแนวคิดที่เกี่ยวข้องอื่น ๆ สรุปเป็นกรอบแนวคิดในการพัฒนารูปแบบกระบวนการเรียนการสอน เพื่อพัฒนาการเห็นคุณค่าในตนเองของนักเรียนชั้นมัธยมศึกษาปีที่ 2 ในโรงเรียนขยายโอกาส เขตพื้นที่ระยองเศรษฐกิจ ซึ่งประกอบด้วย 4 ขั้นตอน ดังนี้

- 1) การกำหนดจุดมุ่งหมาย
- 2) การออกแบบการเรียนการสอน
- 3) การทดลองการเรียนการสอน
- 4) การประเมินผล

บทที่ 3

วิธีดำเนินการวิจัย

การวิจัยเรื่อง การพัฒนารูปแบบกระบวนการเรียนการสอนเพื่อพัฒนาการเห็นคุณค่าในตนเองของนักเรียนชั้นมัธยมศึกษาปีที่ 2 ในโรงเรียนขยายโอกาส เขตพื้นที่ระยองเศรษฐกิจ เป็นการวิจัยและพัฒนา (Research and development) โดยแบ่งการดำเนินการเป็น 2 ระยะ ตามวัตถุประสงค์ของการวิจัย ดังนี้

ระยะที่ 1 ศึกษาความต้องการจำเป็นในการพัฒนาการเห็นคุณค่าในตนเองของนักเรียนชั้นมัธยมศึกษาปีที่ 2 ในโรงเรียนขยายโอกาส เขตพื้นที่ระยองเศรษฐกิจ

ระยะที่ 2 พัฒนารูปแบบกระบวนการเรียนการสอนเพื่อพัฒนาการเห็นคุณค่าในตนเองของนักเรียนชั้นมัธยมศึกษาปีที่ 2 ในโรงเรียนขยายโอกาส เขตพื้นที่ระยองเศรษฐกิจ

โดยการวิจัยนี้มีวัตถุประสงค์ในการวิจัย 3 ข้อ ได้แก่

1. เพื่อศึกษาความต้องการจำเป็นในการพัฒนาการเห็นคุณค่าในตนเองของนักเรียนชั้นมัธยมศึกษาปีที่ 2 โรงเรียนขยายโอกาส เขตพื้นที่ระยองเศรษฐกิจ
 2. เพื่อพัฒนาแบบวัดการเห็นคุณค่าในตนเองของนักเรียนชั้นมัธยมศึกษาปีที่ 2 ในโรงเรียนขยายโอกาส เขตพื้นที่ระยองเศรษฐกิจ
 3. เพื่อพัฒนารูปแบบกระบวนการเรียนการสอนเพื่อพัฒนาการเห็นคุณค่าในตนเองของนักเรียนชั้นมัธยมศึกษาปีที่ 2 ในโรงเรียนขยายโอกาส เขตพื้นที่ระยองเศรษฐกิจ
- รายละเอียดในการดำเนินการวิจัย ดังนี้

ระยะที่ 1 ศึกษาความต้องการจำเป็นในการพัฒนาการเห็นคุณค่าในตนเองของนักเรียนชั้นมัธยมศึกษาปีที่ 2 ในโรงเรียนขยายโอกาส เขตพื้นที่ระยองเศรษฐกิจ

วัตถุประสงค์การวิจัย ข้อ 1 เพื่อศึกษาความต้องการจำเป็นในการพัฒนาการเห็นคุณค่าในตนเองของนักเรียนชั้นมัธยมศึกษาปีที่ 2 ในโรงเรียนขยายโอกาส เขตพื้นที่ระยองเศรษฐกิจ

วิธีดำเนินการวิจัย

1. ประชากรที่ใช้ในการวิจัย

ประชากร คือ นักเรียนชั้นมัธยมศึกษาปีที่ 2 ปีการศึกษา 2562 จำนวน 8, 593 คน ในโรงเรียนขยายโอกาส เขตพื้นที่ระยองเศรษฐกิจ (กลุ่มสารสนเทศ สำนักงานคณะกรรมการขึ้นพื้นฐาน, 2562)

2. กลุ่มตัวอย่าง คือ นักเรียนชั้นมัธยมศึกษาปีที่ 2 ปีการศึกษา 2562 ในโรงเรียนขยายโอกาส เขตพื้นที่ระยองเศรษฐกิจ ที่ได้จากการสุ่มตัวอย่างแบบหลายขั้นตอน (Multi-stage sampling) จำนวน 430 คน สำหรับการกำหนดขนาดกลุ่มตัวอย่าง โดยใช้สูตรในการคำนวณ แล้วทำการสุ่มตัวอย่างแบบหลายขั้นตอน (Multi-stage sampling) เป็นการสุ่มตัวอย่างที่ใช้หลากหลายวิธีการในการสุ่ม เพื่อให้ได้กลุ่มตัวอย่างที่เป็นตัวแทนของนักเรียนชั้นมัธยมศึกษาปีที่ 2 ในโรงเรียนขยายโอกาส เขตพื้นที่ระยองเศรษฐกิจ โดยมีจำนวนนักเรียนชั้นมัธยมศึกษาปีที่ 2 ทั้งสิ้น จำนวน 8,593 คน และต้องการกลุ่มตัวอย่าง จำนวน 430 คน โดยมีขั้นตอนดังนี้

2.1 สุ่มสำนักงานเขตพื้นที่การศึกษา ในเขตจังหวัด ระยอง ชลบุรี ฉะเชิงเทรา จังหวัดละ 1 เขต (จากทั้งหมด 7 เขต)

2.2 แต่ละสำนักงานเขตพื้นที่การศึกษาที่สุ่มได้ นำมาสุ่มกลุ่มตัวอย่างเป็นโรงเรียนขยายโอกาส ใช้ขนาดโรงเรียนเล็ก กลาง ใหญ่ เป็นชั้นในการแบ่งชั้น โดยการสุ่มแบบชั้นภูมิ (Stratified random sampling)

2.3 แต่ละโรงเรียนขยายโอกาสที่สุ่มได้ นำมาสุ่มกลุ่มตัวอย่างเป็นนักเรียนชั้นมัธยมศึกษาปีที่ 2 ตามขนาดของกลุ่มตัวอย่างที่คำนวณได้ เป็นนักเรียนชั้นมัธยมศึกษาปีที่ 2 ปีการศึกษา 2562 จำนวน 430 คน ในโรงเรียนขยายโอกาส เขตพื้นที่ระยองเศรษฐกิจ ตามตารางที่ 3-1

ตารางที่ 3-1 จำนวนกลุ่มตัวอย่างที่เป็นผู้เรียนในการศึกษาความต้องการจำเป็นในการพัฒนาการเห็นคุณค่าในตนเอง (ระยะที่ 1)

สังกัดสำนักงานเขตพื้นที่การศึกษา	ขนาดโรงเรียน	จำนวนนักเรียนมัธยมศึกษาปีที่ 2 (คน)
สำนักงานเขตพื้นที่การศึกษาฉะเชิงเทรา เขต 1		
โรงเรียนวัดบึงน้ำรักษ์	เล็ก	7
โรงเรียนวัดสว่างอารมณ์	กลาง	59
โรงเรียนวัดบางวัว	ใหญ่	72
สำนักงานเขตพื้นที่การศึกษาชลบุรี เขต 2		
โรงเรียนบ้านบึงตะกู	เล็ก	16
โรงเรียนบ้านชุมชนมปรกฟ้า	กลาง	43
โรงเรียนบ้านเกาะโพธิ์	ใหญ่	100

ตารางที่ 3-1 (ต่อ)

สังกัดสำนักงานเขตพื้นที่การศึกษา	ขนาด โรงเรียน	จำนวนนักเรียนมัธยมศึกษาปีที่ 2 (คน)
สำนักงานเขตพื้นที่การศึกษาระยะของ เขต 2		
โรงเรียนบ้านน้ำใส	เล็ก	17
โรงเรียนชุมชนวัดตะเคียนงาม	กลาง	39
โรงเรียนวัดสุขไพโรวัน	ใหญ่	77
รวม		430 คน

เครื่องมือและวิธีการสร้างเครื่องมือที่ใช้ในการวิจัย

เครื่องมือที่ใช้ในการวิจัยเป็นแบบวัดความต้องการจำเป็นในการพัฒนาการเห็นคุณค่าในตนเองของนักเรียนชั้นมัธยมศึกษาปีที่ 2 ในโรงเรียนขยายโอกาส เขตพื้นที่ระยองเศรษฐกิจ เป็นแบบมาตราประมาณค่า 5 ระดับ ที่มีการตอบสนองรายการคู่ (Dual response format) โดยมีรายละเอียดการสร้างเครื่องมือดังนี้

1. ศึกษาและวิเคราะห์ข้อมูลสภาพปัจจุบันและที่มาของปัญหาการเรียนการสอนจากรายงานผลการวิจัยที่เกี่ยวกับการเห็นคุณค่าในตนเอง และทฤษฎี หลักการ แนวคิดที่เกี่ยวข้องกับการเห็นคุณค่าในตนเอง เพื่อใช้เป็นสารสนเทศ สำหรับการวิเคราะห์ความต้องการจำเป็น
2. ศึกษาและวิเคราะห์ข้อมูลเพื่อกำหนดกรอบของการวัดและนิยามเชิงปฏิบัติการ สำหรับสร้างเครื่องมือวัด เกี่ยวกับการเห็นคุณค่าในตนเอง ที่ได้จากการสังเคราะห์งานวิจัยของผู้วิจัย พบว่า การเห็นคุณค่าในตนเองเป็นการพิจารณาและประเมินคุณค่าของบุคคลตามความรู้สึกและทัศนคติที่มีต่อตนเอง มี 6 องค์ประกอบ ประกอบด้วย 1) ด้านการมีความสามารถ ประกอบด้วย การทำงานสำเร็จตามที่คร่อมอบหมาย เมื่อเจอปัญหาและอุปสรรคสามารถแก้ไข การปรับตัวเข้าเพื่อน 2) ด้านการมีความสำคัญ ประกอบด้วย การได้รับการยอมรับอย่างเหมาะสม ความรู้สึกว่าคุณเป็นที่รักของบุคคลอื่น, การได้รับการสนับสนุนและกระตุ้นเตือนยามต้องการความช่วยเหลือ 3) ด้านการมีคุณความดี ประกอบด้วย การปฏิบัติตัวสอดคล้องกับศีลธรรม จริยธรรม ค่านิยมและวัฒนธรรม ความพอใจชีวิตที่เป็นอยู่ มีการแสดงออกของความคิดถูกต้องตามทำนอง คลองธรรม 4) ด้านการมีอำนาจ ประกอบด้วย ความสามารถของบุคคลที่มีอิทธิพลต่อการควบคุมการกระทำของตนเองและผู้อื่น มีความเชื่อมั่นในอำนาจของตนว่าจะก่อให้เกิดผลตามที่ต้องการ มีความสามารถเพียงพอในการกระทำสิ่งต่าง ๆ ให้บรรลุวัตถุประสงค์ตามที่ต้องการ 5) ด้าน

ครอบครัว ประกอบด้วย การได้รับความรู้สึกปลอดภัย การได้รับความรัก การได้รับการยอมรับจากครอบครัว 6) ด้านการมีความสัมพันธ์กับบุคคลอื่น ประกอบด้วย ทัศนคติใจวิธีการมีสัมพันธ์ภาพกับบุคคลอื่น การได้รับการยอมรับจากบุคคลอื่น สร้างความสัมพันธ์กับบุคคลอื่น โดยง่าย

โครงสร้างแบบวัดความต้องการจำเป็นในการพัฒนาการเห็นคุณค่าในตนเอง สำหรับนักเรียนมัธยมศึกษาปีที่ 2 ในโรงเรียนขยายโอกาส เขตพื้นที่ระยองเศรษฐกิจ มีองค์ประกอบหลัก 6 ด้าน ข้างต้น จำนวนข้อคำถามด้านละ 10 ข้อ รวม 60 ข้อ ได้มาจากการสังเคราะห์แนวคิดการเห็นคุณค่าในตนเองรายละเอียดตามตาราง

ตารางที่ 3-2 โครงสร้างแบบวัดความต้องการจำเป็นในการพัฒนาการเห็นคุณค่าในตนเอง เป็นแบบวัดแบบมาตรวัดประมาณค่า 5 ระดับ

องค์ประกอบที่สำคัญ	ข้อคำถามที่	จำนวนข้อ
ด้านการมีความสามารถ		10 ข้อ
การทำงานสำเร็จตามที่คร่อมอบหมาย	1, 7, 10	3 ข้อ
เมื่อเจอกับปัญหาและอุปสรรคสามารถแก้ไขได้	4, 8, 9	3 ข้อ
การปรับตัวเข้ากับเพื่อน	2, 3, 5, 6	4 ข้อ
ด้านการมีความสำคัญ		10 ข้อ
การได้รับการยอมรับอย่างเหมาะสม,	11, 19, 20	3 ข้อ
การรู้สึกว่าคุณเป็นที่รักของบุคคลอื่น	12, 14, 16, 17	4 ข้อ
การได้รับการสนับสนุนและกระตุ้นเตือนยามต้องการความช่วยเหลือ	13, 15, 18	3 ข้อ
ด้านการคุณความดี		10 ข้อ
การปฏิบัติตัวสอดคล้องกับศีลธรรม จริยธรรม ค่านิยม และวัฒนธรรม	23, 25, 30	3 ข้อ
ความพอใจชีวิตที่เป็นอยู่	21, 27, 29	3 ข้อ
การแสดงออกของความคิดถูกต้องตามทำนองคลองธรรม	22, 24, 26, 28	4 ข้อ
ด้านการมีอำนาจ		10 ข้อ
ความสามารถของบุคคลที่มีอิทธิพลต่อการควบคุมการกระทำของตนเองและผู้อื่น	33, 38, 40	3 ข้อ

ตารางที่ 3-2 (ต่อ)

องค์ประกอบที่สำคัญ	ข้อคำถามที่	จำนวนข้อ
ความเชื่อมั่นในอำนาจของตนว่าจะก่อให้เกิดผลตามที่ ต้องการ	31, 32, 37	3 ข้อ
ความสามารถเพียงพอในการกระทำสิ่งต่าง ๆ ให้บรรลุ วัตถุประสงค์ตามที่ต้องการ	34, 35, 36, 39	4 ข้อ
ด้านครอบครัว		10 ข้อ
การได้รับความรู้สึกปลอดภัย	43, 48, 49	3 ข้อ
การได้รับความรัก	41, 44, 50	3 ข้อ
การได้รับการยอมรับจากครอบครัว	42, 45, 46, 47	4 ข้อ
ด้านความสัมพันธ์กับบุคคลอื่น		10 ข้อ
ความภาคภูมิใจวิธีการมีสัมพันธภาพกับบุคคลอื่น	51, 52, 55	3 ข้อ
การได้รับการยอมรับจากบุคคลอื่น	57, 58, 59	3 ข้อ
การสร้างความสัมพันธ์บุคคลอื่นโดยง่าย	53, 54, 56, 60	4 ข้อ
รวม		60 ข้อ

3. สร้างแบบวัดความต้องการจำเป็นในการพัฒนาการเห็นคุณค่าในตนเอง สำหรับนักเรียนชั้นมัธยมศึกษาปีที่ 2 ในโรงเรียนขยายโอกาส เขตพื้นที่ระยองเศรษฐกิจ เป็นแบบมาตราประมาณค่า 5 ระดับ ที่มีการตอบสนองรายการคู่ (Dual response format) ประกอบด้วย สภาพความเป็นจริง และสภาพที่คาดหวัง

4. ตรวจสอบคุณภาพของแบบวัดทั้งฉบับ ด้านความตรงเชิงเนื้อหา (Content validity) โดยผู้ทรงคุณวุฒิ จำนวน 5 คน พิจารณาความสอดคล้องของเนื้อหา กับวัตถุประสงค์ที่ต้องการวัด (Item-objective congruency: IOC) โดยผลพิจารณามีค่า IOC อยู่ระหว่าง .60-1.00 ในทุกข้อคำถามผ่านเกณฑ์ โดยค่า IOC ต้องมีค่าตั้งแต่ 0.5 ขึ้นไป ถือว่าใช้ได้ (สมนึก กัททิษณี, 2546, หน้า 218-220)

5. ตรวจสอบคุณภาพแบบวัดทั้งฉบับ โดยหาค่าความเที่ยง และค่าอำนาจจำแนกโดยนำไปทดลองใช้กับนักเรียนชั้นมัธยมศึกษาปีที่ 2 โรงเรียนอนุบาลบ่อทอง ซึ่งเป็นกลุ่มที่ใกล้เคียงกับกลุ่มตัวอย่าง จำนวน 50 คน แล้วหาค่าความเที่ยง (Reliability) แบบความสอดคล้องภายใน

(Internal consistency) โดยคำนวณค่าสัมประสิทธิ์แอลฟา ของครอนบาค (Alpha cronbach coefficient) และค่าความเที่ยงเท่ากับ .941 ผ่านเกณฑ์ ค่าความเที่ยงมากกว่า 0.60 ขึ้นไป ใช้ได้ (ลิ้วน สายยศ และอังคณา สายยศ, 2543, หน้า 185) และหาค่าอำนาจจำแนก (Discrimination) โดยใช้วิธีสหสัมพันธ์ อย่างง่ายแบบเพียร์สัน โดยการหาค่าความสัมพันธ์ระหว่างคะแนนรายข้อกับคะแนนรวม (Item total correlation) อยู่ระหว่าง .313-.723 ในทุกข้อคำถามผ่านเกณฑ์ โดยค่าอำนาจจำแนก มีค่ามากกว่า 0.2 ขึ้นไป ว่าใช้ได้ (สุริพร อนุศาสนนันท์, 2558) (รายละเอียดดังตารางภาพผนวก ง-1, ง-3)

6. ได้แบบวัดความต้องการจำเป็นในการพัฒนาการเห็นคุณค่าในตนเองของนักเรียน ชั้นมัธยมศึกษาปีที่ 2 ในโรงเรียนขยายโอกาส เขตพื้นที่ระยองเศรษฐกิจ

การเก็บรวบรวมข้อมูล

ผู้วิจัยเก็บรวบรวมข้อมูลในการศึกษาความต้องการจำเป็นในการพัฒนาการเห็นคุณค่าในตนเองของนักเรียนชั้นมัธยมศึกษาปีที่ 2 ในโรงเรียนขยายโอกาส เขตพื้นที่ระยองเศรษฐกิจ โดยมีรายละเอียดดังนี้

1. ผู้วิจัยทำหนังสือขอความร่วมมือในการเก็บรวบรวมข้อมูลจากงานบัณฑิตศึกษาคณะศึกษาศาสตร์ มหาวิทยาลัยบูรพา

2. ผู้วิจัยทำหนังสือขอความร่วมมือในการเก็บรวบรวมข้อมูลจากงานบัณฑิตศึกษาคณะศึกษาศาสตร์ มหาวิทยาลัยบูรพา และเครื่องมือในการวิจัยติดต่อผู้ทรงคุณวุฒิ

3. ผู้วิจัยนำหนังสือขอความร่วมมือในการเก็บรวบรวมข้อมูลจากงานบัณฑิตศึกษาคณะศึกษาศาสตร์ มหาวิทยาลัยบูรพา ติดต่อกับโรงเรียนขยายโอกาสที่เป็นกลุ่มตัวอย่าง

4. ผู้วิจัยติดต่อประสานงานกับเจ้าหน้าที่โรงเรียนขยายโอกาสที่เป็นกลุ่มตัวอย่าง เพื่อเก็บรวบรวมข้อมูลของนักเรียนชั้นมัธยมศึกษาปีที่ 2 ใน โดยผู้วิจัยเก็บข้อมูลด้วยตนเอง

5. ผู้วิจัยรวบรวมข้อมูลที่ได้จากกลุ่มตัวอย่าง และนำข้อมูลที่ได้มาทำการวิเคราะห์การพิทักษ์สิทธิ์ของผู้ให้ข้อมูล

การวิจัยนี้ทำในมนุษย์ และเป็นเรื่องที่ทำให้ต้องคำนึงถึงการพิทักษ์สิทธิ์ และจริยธรรมในการวิจัย ดังต่อไปนี้

1. ผู้วิจัยเสนอโครงการวิจัยต่อคณะกรรมการจริยธรรมของมหาวิทยาลัยบูรพา

2. สิทธิ์ในการตัดสินใจเข้าร่วมเป็นผู้ให้ข้อมูลในการวิจัย การอัดเสียง และการถ่ายภาพ

3. สิทธิ์ในการปกปิดข้อมูลที่ไม่ต้องการบอก และสามารถถอนตัวจากการวิจัยได้

ตลอดเวลา

4. สิทธิ์ในการไม่เปิดเผยชื่อผู้ให้ข้อมูล ในการเผยแพร่ผลการวิจัย

5. การบันทึกข้อมูลต่าง ๆ ผู้วิจัยจัดทำเป็นรหัส จึงปลอดภัยในเรื่องการรักษาความลับของ ผู้ให้ข้อมูล

6. เมื่อการวิจัยสิ้นสุดลง ผู้วิจัยจะทำลายแถบบันทึกเสียงจากการทำกิจกรรม ภาพถ่าย และเอกสารบันทึกต่าง ๆ

การวิเคราะห์ข้อมูล

ผู้วิจัยดำเนินการวิเคราะห์ข้อมูลในการศึกษาความต้องการจำเป็นในการพัฒนา การเห็นคุณค่าในตนเองสำหรับนักเรียนชั้นมัธยมศึกษาปีที่ 2 ในโรงเรียนขยายโอกาส เขตพื้นที่ ระเบียบเศรษฐกิจ โดยมีรายละเอียด ดังนี้

1. ผู้วิจัยทำการตรวจสอบความสมบูรณ์ของแบบวัดความต้องการจำเป็นที่ได้รับคืนและ คัดเลือกเฉพาะแบบวัดที่สมบูรณ์
2. ผู้วิจัยทำการวิเคราะห์ข้อมูลพื้นฐาน โดยหาค่าร้อยละ ค่าเฉลี่ย ส่วนเบี่ยงเบนมาตรฐาน
3. ผู้วิจัยวิเคราะห์ความต้องการจำเป็น โดยใช้เทคนิค Modified priority need index (PNI_{modified}) (สุวิมล ว่องวานิช, 2557) กับกลุ่มตัวอย่างที่เป็นนักเรียนชั้นมัธยมศึกษาปีที่ 2 มีสูตร ในการคำนวณ ดังนี้

$$(PNI_{\text{modified}}) = (I-D) / D$$

(PNI_{modified}) แทน คำนี้นำดับความสำคัญของความต้องการจำเป็นวิธี Priority needs index (PNI) แบบปรับปรุง

I แทน ค่าเฉลี่ยของสภาพที่ควรจะเป็น

D แทน ค่าเฉลี่ยของสภาพที่เป็นอยู่

โดยดัชนีลำดับความสำคัญของความต้องการจำเป็นควรมีค่ามากกว่า .30 ขึ้นไป (สุวิมล ว่องวานิช, 2557)

4. นำข้อมูลที่วิเคราะห์ได้นำเสนอในรูปแบบพรรณนาวิเคราะห์และจัดลำดับ ความต้องการจำเป็น รายละเอียดสรุปกรอบดำเนินการวิจัยระยะที่ 1 ดังตารางที่ 3-3

ตารางที่ 3-3 กรอบดำเนินการวิจัยระยะที่ 1: ศึกษาความต้องการจำเป็นในการพัฒนาการเห็นคุณค่าในตนเองของนักเรียนชั้นมัธยมศึกษาปีที่ 2 ในโรงเรียนขยายโอกาส เขตพื้นที่ระยอง เศรษฐกิจ

วัตถุประสงค์	วิธีการ	กลุ่มตัวอย่าง	เครื่องมือ/การวิเคราะห์ข้อมูล	ผลที่ได้
เพื่อศึกษาความต้องการจำเป็นในการพัฒนาการเห็นคุณค่าในตนเองของนักเรียนชั้นมัธยมศึกษาปีที่ 2 ในโรงเรียนขยายโอกาส เขตพื้นที่ระยอง เศรษฐกิจ	-สอบถาม	-นักเรียน ชั้นมัธยมศึกษาปีที่ 2 ในโรงเรียนขยายโอกาส จำนวน 430 คน	เครื่องมือ - แบบวัดความต้องการจำเป็นฯ เป็นแบบมาตรา ประมาณค่า 5 ระดับ ที่มีการตอบสนองรายการคู่ (Dual response format) การวิเคราะห์ 1. ค่าร้อยละ 2. \bar{x} , SD 3. วิเคราะห์ความต้องการจำเป็นโดยใช้เทคนิค Modified priority need index (PNI _{modified})	-ลำดับความ ต้องการจำเป็น เพื่อพัฒนาการ คุณค่าในตนเอง ของนักเรียน ชั้นมัธยมศึกษา ปีที่ 2

ในระยะที่ 1 ผลที่ได้เป็นลำดับความต้องการจำเป็นในการพัฒนาการเห็นคุณค่าในตนเองของนักเรียนชั้นมัธยมศึกษาปีที่ 2 ในโรงเรียนขยายโอกาส เขตพื้นที่ระยองเศรษฐกิจ

วัตถุประสงค์การวิจัย ข้อ 2 พัฒนาแบบวัดและตรวจสอบคุณภาพของแบบวัดการเห็นคุณค่าในตนเองของนักเรียนชั้นมัธยมศึกษาปีที่ 2 ในโรงเรียนขยายโอกาส เขตพื้นที่ระยองเศรษฐกิจ

จากระยะที่ 1 ได้ผลที่ได้เป็นลำดับความต้องการจำเป็นในการพัฒนาการเห็นคุณค่าในตนเองของนักเรียนชั้นมัธยมศึกษาปีที่ 2 ในโรงเรียนขยายโอกาส เขตพื้นที่ระยองเศรษฐกิจแล้วนำมาเรียงลำดับคะแนนจากมากไปน้อย เพื่อจัดลำดับความสำคัญของการพัฒนาการเห็นคุณค่าในตนเองของนักเรียนชั้นมัธยมศึกษาปีที่ 2 ว่าควรพัฒนาด้านใดก่อน รวมถึงนำมาเป็นข้อมูลในการพัฒนารูปแบบกระบวนการเรียนการสอน

แบบวัดการเห็นคุณค่าในตนเองของนักเรียนชั้นมัธยมศึกษาปีที่ 2 ในโรงเรียนขยายโอกาส เขตพื้นที่ระยองเศรษฐกิจ ผู้วิจัยทำการศึกษานวคิดทฤษฎีที่เกี่ยวข้องกับการเห็นคุณค่าในตนเอง ได้สังเคราะห์องค์ประกอบของการเห็นคุณค่าในตนเอง (Coopersmith, 1981; Rosenberg, 1965; Pope, McHale & Craighead, 1988; Maslow, 1970; Siann, 1980; Barry, 1988; Polladino, 1994; Frank & Marolla, 1976; ชูชีพ อ่อน โคนสูง, 2558) เป็นแบบวัด แบบมาตราส่วนประมาณค่า (Rating scale) 5 ระดับ จำนวน 60 ข้อ วัดโดยใช้ทดสอบก่อนเรียนและหลังเรียน โดยครอบคลุมองค์ประกอบของการเห็นคุณค่าในตนเอง ดังนี้

1. ด้านการมีความสามารถ จำนวน 10 ข้อ ประกอบด้วย การทำงานสำเร็จตามที่ครูมอบหมาย (ข้อที่ 1, 7, 10) เมื่อเจอปัญหาและอุปสรรคสามารถแก้ไขได้ (ข้อที่ 4, 8, 9) การปรับตัวเข้ากับเพื่อน (ข้อที่ 2, 3, 5, 6)
2. ด้านการมีความสำคัญ จำนวน 10 ข้อ ประกอบด้วย การได้รับการยอมรับอย่างเหมาะสม (ข้อที่ 11, 19, 20) การรู้สึกว่าตนเป็นที่รักของบุคคลอื่น (ข้อที่ 12, 14, 16, 17) การได้รับการสนับสนุนและกระตุ้นเตือนยามต้องการความช่วยเหลือ (13, 15, 18)
3. ด้านการมีคุณความดี จำนวน 10 ข้อ ประกอบด้วย การปฏิบัติตัวสอดคล้องกับศีลธรรม จริยธรรม ค่านิยมและวัฒนธรรม (ข้อที่ 23, 25, 30) ความพอใจในชีวิตที่เป็นอยู่ (ข้อที่ 21, 27, 29) การแสดงออกของความคิดถูกต้องตามทำนอง คล่องธรรม (ข้อที่ 22, 24, 26, 28)
4. ด้านการมีอำนาจ จำนวน 10 ข้อ ประกอบด้วย ความสามารถของบุคคลที่มีอิทธิพลต่อการควบคุมการกระทำของตนเองและผู้อื่น (ข้อที่ 33, 38, 40) ความเชื่อมั่นในอำนาจของตนว่าจะก่อให้เกิดผลตามที่ต้องการ (ข้อที่ 31, 32, 37) ความสามารถเพียงพอในการกระทำสิ่งต่าง ๆ ให้บรรลุวัตถุประสงค์ตามที่ต้องการ (ข้อที่ 34, 35, 36, 39)
5. ด้านครอบครัว จำนวน 10 ข้อ ประกอบด้วย การได้รับความรู้สึกปลอดภัย (ข้อที่ 43, 48, 49) การได้รับความรัก (ข้อที่ 41, 44, 50) การได้รับการยอมรับจากครอบครัว (ข้อที่ 42, 45, 46, 47)
6. ด้านการมีความสัมพันธ์กับบุคคลอื่น จำนวน 10 ข้อ ประกอบด้วย ความภาคภูมิใจวิธีการมีสัมพันธ์ภาพกับบุคคลอื่น (ข้อที่ 51, 52, 55) การได้รับการยอมรับจากบุคคลอื่น (57, 58, 59) การสร้างความสัมพันธ์บุคคลอื่นโดยง่าย (ข้อที่ 53, 54, 56, 60)

วิธีดำเนินการวิจัย

1. ประชากรที่ใช้ในการวิจัย

ประชากรที่ใช้ในการวิเคราะห์คุณภาพของแบบวัด ได้แก่ นักเรียนชั้นมัธยมศึกษาปีที่ 2 ในโรงเรียนขยายโอกาส เขตพื้นที่ระยองเศรษฐกิจ เป็นประชากรที่ใช้ในการวิเคราะห์คุณภาพของแบบวัดรายข้อ โดยทดลองใช้แบบวัดที่สร้างขึ้น

2. กลุ่มตัวอย่างที่ใช้ในการวิจัย

2.1 กลุ่มตัวอย่างที่ใช้ในการวิเคราะห์คุณภาพของแบบวัด ได้แก่ นักเรียนชั้นมัธยมศึกษาปีที่ 2 ในโรงเรียนขยายโอกาส เขตพื้นที่ระยองเศรษฐกิจ สำหรับการวิเคราะห์คุณภาพของแบบวัดรายข้อ โดยทดลองใช้แบบวัดที่สร้างขึ้นในครั้งที่ 1 จำนวน 50 คน และวิเคราะห์ความตรงเชิงโครงสร้าง (Construct validity) ของแบบวัดโดยการวิเคราะห์องค์ประกอบเชิงยืนยัน (Confirmatory factor analysis) ในครั้งที่ 2 จำนวนกลุ่มตัวอย่างที่ใช้ในการศึกษาครั้งนี้ จำนวน 430 คน โดยพิจารณาตามเกณฑ์ของ Bentler and Chou (1987) เสนอเกณฑ์ไว้อย่างน้อย 10 หน่วยต่อ 1 ตัวแปร สำหรับการวิจัยครั้งนี้ ผู้วิจัยมีตัวแปรที่ศึกษา จำนวน 25 ตัวแปร ดังนั้นจำนวนกลุ่มตัวอย่างที่ใช้ในการศึกษาครั้งนี้ จำนวน 430 คน โดยทำการสุ่มตัวอย่างแบบหลายขั้นตอน (Multi-stage sampling)

ตารางที่ 3-4 จำนวนกลุ่มตัวอย่างที่เป็นผู้เรียนในการวิเคราะห์คุณภาพเครื่องมือ

สังกัดสำนักงานเขตพื้นที่การศึกษา	ขนาด โรงเรียน	จำนวนนักเรียน ชั้นมัธยมศึกษาปีที่ 2 (คน)
สำนักงานเขตพื้นที่การศึกษาละโวทัย เขต 1		
โรงเรียนวัดบึงน้ำรักษ์	เล็ก	7
โรงเรียนวัดสว่างอารมณ์	กลาง	59
โรงเรียนวัดบางวัว	ใหญ่	72
สำนักงานเขตพื้นที่การศึกษาชลบุรี เขต 2		
โรงเรียนบ้านบึงตะกู	เล็ก	16
โรงเรียนบ้านหุมนุ่มปรกฟ้า	กลาง	43
โรงเรียนบ้านเกาะโพธิ์	ใหญ่	100
สำนักงานเขตพื้นที่การศึกษาระยอง เขต 2		
โรงเรียนบ้านน้ำใส	เล็ก	17
โรงเรียนชุมชนวัดตะเคียนงาม	กลาง	39
รวม		430

เครื่องมือการสร้างและหาคุณภาพเครื่องมือ

1. แบบวัดการเห็นคุณค่าในตนเองของนักเรียนชั้นมัธยมศึกษาปีที่ 2 ในโรงเรียนขยายโอกาส เขตพื้นที่ระยองเศรษฐกิจ โดยมีการสร้างเครื่องมือตามลำดับขั้นตอน ดังนี้

1.1 ศึกษาค้นคว้าการวัดการเห็นคุณค่าในตนเองและองค์ประกอบการเห็นคุณค่าในตนเอง เพื่อนำมากำหนดจุดมุ่งหมายของการวัดการเห็นคุณค่าในตนเอง

1.2 กำหนดกรอบของการวัดและนิยามเชิงปฏิบัติการ โดยสังเคราะห์แนวคิดการเห็นคุณค่าในตนเอง (Coopersmith, 1981; Rosenberg, 1965; Pope et al., 1988; Maslow, 1970; Siann, 1980; Barry, 1988; Lovell, 1980; Polladino, 1994; Frank & Marolla, 1976; ชูชีพ อ่อน โคนสูง, 2552) มาเป็นองค์ประกอบการเห็นคุณค่าในตนเอง 6 ประการ ได้แก่ การเห็นคุณค่าในตนเอง 1) ด้านการมีความสามารถ 2) ด้านการมีความสำคัญ 3) ด้านการมีคุณความดี 4) ด้านการมีอำนาจ 5) ด้านครอบครัว ด้านการมีความสัมพันธ์กับบุคคลอื่น

1.3 สร้างแบบวัดการเห็นคุณค่าในตนเอง ที่ครอบคลุมแนวคิดทฤษฎีการเห็นคุณค่าในตนเอง (Coopersmith, 1981; Rosenberg, 1965; Pope et al., 1988) มาใช้ในการสร้างแบบวัดการเห็นคุณค่าในตนเอง เป็นแบบวัด แบบมาตราส่วนประมาณค่า (Rating scale) 5 ระดับ จำนวน 60 ข้อ ครอบคลุมองค์ประกอบของการเห็นคุณค่าในตนเอง 6 ด้าน

1.3.1 ด้านการมีความสามารถ จำนวน 10 ข้อ ประกอบด้วย การทำงานสำเร็จตามที่คร่อมอบหมาย (ข้อที่ 1, 7, 10) เมื่อเจอปัญหาและอุปสรรคสามารถแก้ไขได้ (ข้อที่ 4, 8, 9) การปรับตัวเข้ากับเพื่อน (ข้อที่ 2, 3, 5, 6)

1.3.2 ด้านการมีความสำคัญ จำนวน 10 ข้อ ประกอบด้วย การได้รับการยอมรับอย่างเหมาะสม (ข้อที่ 11, 19, 20) การรู้สึกว่าเป็นที่รักของบุคคลอื่น (ข้อที่ 12, 14, 16, 17) การได้รับการสนับสนุนและกระตุ้นเตือนยามต้องการความช่วยเหลือ (13, 15, 18)

1.3.3 ด้านการมีคุณความดี จำนวน 10 ข้อ ประกอบด้วย การปฏิบัติตัวสอดคล้องกับศีลธรรม จริยธรรม ค่านิยมและวัฒนธรรม (ข้อที่ 23, 25, 30) ความพอใจในชีวิตที่เป็นอยู่ (ข้อที่ 21, 27, 29) การแสดงออกของความคิดถูกต้องตามทำนอง คคลองธรรม (ข้อที่ 22, 24, 26, 28)

1.3.4 ด้านการมีอำนาจ จำนวน 10 ข้อ ประกอบด้วย ความสามารถของบุคคลที่มีอิทธิพลต่อการควบคุมการกระทำของตนเองและผู้อื่น (ข้อที่ 33, 38, 40) ความเชื่อมั่นในอำนาจของตนเองว่าจะก่อให้เกิดผลตามที่ต้องการ (ข้อที่ 31, 32, 37) ความสามารถเพียงพอในการกระทำสิ่งต่าง ๆ ให้บรรลุวัตถุประสงค์ตามที่ต้องการ (ข้อที่ 34, 35, 36, 39)

1.3.5 ด้านครอบครัว จำนวน 10 ข้อ ประกอบด้วย การได้รับความรู้สึกปลอดภัย (ข้อที่ 43, 48, 49) การได้รับความรัก (ข้อที่ 41, 44, 50) การได้รับการยอมรับจากครอบครัว (ข้อที่ 42, 45, 46, 47)

1.3.6 ด้านการมีความสัมพันธ์กับบุคคลอื่น จำนวน 10 ข้อ ประกอบด้วยความรู้สึกภาคภูมิใจวิธีการมีสัมพันธ์ภาพกับบุคคลอื่น (ข้อที่ 51, 52, 55) การได้รับการยอมรับจากบุคคลอื่น (57, 58, 59) การสร้างความสัมพันธ์บุคคลอื่นโดยง่าย (ข้อที่ 53, 54, 56, 60)

1.4 ตรวจสอบคุณภาพของแบบวัดทั้งหมด ด้านความตรงเชิงเนื้อหา (Content validity) ของแบบวัดการเห็นคุณค่าในตนเองโดยผู้ทรงคุณวุฒิจำนวน 5 คน พิจารณาความสอดคล้องของเนื้อหากับวัตถุประสงค์ที่ต้องการวัด (Item-objective congruency: IOC) โดยผลพิจารณามีค่า IOC อยู่ระหว่าง .60-1.00 ในทุกข้อคำถามผ่านเกณฑ์ โดยค่า IOC ต้องมีค่าตั้งแต่ 0.5 ขึ้นไป ถือว่าใช้ได้ (สมนึก ภัททิยธนี, 2546, หน้า 218-220)

1.5 ตรวจสอบคุณภาพแบบวัดทั้งหมด โดยหาค่าความเที่ยง และค่าอำนาจจำแนกโดยนำไปทดลองใช้กับนักเรียนชั้นมัธยมศึกษาปีที่ 2 โรงเรียนอนุบาลปอทอง ซึ่งเป็นกลุ่มที่ใกล้เคียงกับกลุ่มตัวอย่าง จำนวน 50 คน แล้วหาค่าความเที่ยง (Reliability) แบบความสอดคล้องภายใน (Internal consistency) โดยคำนวณค่าสัมประสิทธิ์แอลฟา ของครอนบาค (Alpha cronbach coefficient) และค่าความเที่ยงเท่ากับ .931 ผ่านเกณฑ์ ค่าความเที่ยงมากกว่า 0.60 ขึ้นไป ใช้ได้ (ล้วน สายยศ และอังคณา สายยศ, 2543, หน้า 185) และหาค่าอำนาจจำแนก (Discrimination) โดยใช้วิธีสหสัมพันธ์ อย่างง่ายแบบเพียร์สัน โดยการหาค่าความสัมพันธ์ระหว่างคะแนนรายข้อกับคะแนนรวม (Item total correlation) อยู่ระหว่าง .252-.753 ในทุกข้อคำถามผ่านเกณฑ์ โดยค่าอำนาจจำแนกมีค่ามากกว่า 0.2 ขึ้นไปว่าใช้ได้ (สุริพร อนุศาสนนันท์, 2558) (รายละเอียดดังตารางภาพผนวก ง-1, ง-4)

1.6 วิเคราะห์คุณภาพแบบวัดทั้งหมด โดยนำแบบวัดการเห็นคุณค่าในตนเองไปทดลองใช้กับกลุ่มที่ใกล้เคียงกับกลุ่มตัวอย่าง จำนวน 430 คน ทำการวิเคราะห์ องค์ประกอบเชิงยืนยันอันดับสอง (Second order confirmatory factor analysis) เพื่อวิเคราะห์ความตรงเชิงโครงสร้าง (Construct validity) ของแบบวัดการเห็นคุณค่าในตนเอง

การเก็บรวบรวมข้อมูล

ผู้วิจัยเก็บรวบรวมข้อมูลในการพัฒนาแบบวัดและตรวจสอบคุณภาพของแบบวัดการเห็นคุณค่าในตนเองของนักเรียนชั้นมัธยมศึกษาปีที่ 2 ในโรงเรียนขยายโอกาส เขตพื้นที่ระยอง เศรษฐกิจ พร้อมกับการเก็บรวบรวมข้อมูลในการศึกษาความต้องการจำเป็นในการพัฒนา

การเห็นคุณค่าในตนเองของนักเรียนชั้นมัธยมศึกษาปีที่ 2 ในโรงเรียนขยายโอกาส เขตพื้นที่ระยอง
เศรษฐกิจ

การพิทักษ์สิทธิ์ของผู้ให้ข้อมูล

ขอพร้อมกับการเก็บรวบรวมข้อมูลในการศึกษาความต้องการจำเป็นในการพัฒนา
การเห็นคุณค่าในตนเองของนักเรียนชั้นมัธยมศึกษาปีที่ 2 ในโรงเรียนขยายโอกาส เขตพื้นที่ระยอง
เศรษฐกิจ

การวิเคราะห์ข้อมูล

ผู้วิจัยวิเคราะห์ข้อมูล โดยใช้โปรแกรมวิเคราะห์ AMOS และมีแนวทางการวิเคราะห์
ข้อมูลดังต่อไปนี้

1. การตรวจสอบความตรงเชิงโครงสร้าง (Construct validity) ได้แก่ การวิเคราะห์
องค์ประกอบเชิงยืนยันอันดับสอง (Second order confirmatory factor analysis) เพื่อตรวจสอบว่า
องค์ประกอบของแบบวัดการเห็นคุณค่าในตนเอง ประกอบด้วย 6 องค์ประกอบ ตามโมเดลที่
กำหนดไว้หรือไม่ โดยพิจารณาจาก

1.1 ค่าสถิติไค-สแควร์ เป็นค่าสถิติที่ใช้ทดสอบสมมติฐานทางสถิติว่าฟังก์ชัน
มีความสอดคล้อง ถ้าค่าสถิติไค-สแควร์ ไม่มีนัยสำคัญทางสถิติ แสดงว่าข้อมูลมีความสอดคล้องกับ
ข้อมูลเชิงประจักษ์ หรือพิจารณาค่า χ^2/df ควรมีค่าน้อยกว่า 3.00 (Byrne, 2001)

1.2 ค่าดัชนีวัดระดับความกลมกลืน เป็นอัตราส่วนผลต่างระหว่างฟังก์ชัน
ความสอดคล้องจากโมเดลก่อน และโมเดลหลังจากการปรับโมเดลกับฟังก์ชัน ความสอดคล้อง
ก่อนปรับโมเดล GFI ที่ยอมรับได้ควรมีค่าระหว่าง 0 ถึง 1 ค่าที่มากกว่า 0.90 แสดงว่าโมเดล
มีความสอดคล้องกับข้อมูลเชิงประจักษ์ (Arbuckle, 1995; Bollen & Long, 1993)

1.3 ค่าดัชนีวัดระดับความกลมกลืนที่ปรับแก้แล้ว เป็นการนำค่า GFI มาปรับแก้
และคำนึงถึงขนาดของตัวแปรและกลุ่มตัวอย่าง ค่านี้เช่นเดียวกับ GFI สำหรับค่า GFI และ AGFI
มีค่าเท่ากับหรือเข้าใกล้ 1 ค่าที่ยอมรับได้ควรมีค่ามากกว่า 0.90 แสดงว่าโมเดลมีความสอดคล้องกับ
ข้อมูลเชิงประจักษ์ (Kline, 2005)

1.4 ค่าความคลาดเคลื่อนในการประมาณค่าพารามิเตอร์ (Root mean square of
error approximation: RMSEA) เป็นดัชนีที่พิจารณาเศษเหลือหรือความคลาดเคลื่อนเป็นผลต่าง
ระหว่างความแปรปรวนร่วมของกลุ่มตัวอย่างกับความแปรปรวนตามโมเดล ถ้าเศษเหลือต่ำแสดงว่า
โมเดลมีความเหมาะสม เกณฑ์ที่ใช้ตัดสินคือ ถ้า RMSEA มีค่าน้อยกว่า 0.05 แสดงว่าโมเดล
มีความเหมาะสมมาก ถ้ามากกว่า 0.05-0.08 แสดงว่าโมเดลมีความเหมาะสม (Bassallier et al.,
2004; Kline, 2005)

1.5 หากค่าน้ำหนักองค์ประกอบ (Factor loading: λ) เป็นวิธีการคำนวณค่า สหสัมพันธ์ภายในของเครื่องมือวัดแต่ละข้อเพื่อพิจารณาว่าข้อคำถามนั้นวัดองค์ประกอบเดียวกันหรือไม่ ถ้าปรากฏว่าเมื่อคำนวณค่าน้ำหนักองค์ประกอบแล้วปรากฏมีหนึ่งองค์ประกอบแสดงว่าแบบทดสอบนั้นมีความเที่ยงตรงเชิงโครงสร้าง ค่าน้ำหนักองค์ประกอบควรมีค่ามากกว่า 0.30 จึงจะถือว่านำไปใช้ประเมินทางสถิติได้ (สมบัติ ท้ายเรือคำ, 2551)

ตารางที่ 3-5 กรอบดำเนินการวิจัยระยะที่ 1: การพัฒนาแบบวัดการเห็นคุณค่าในตนเองของนักเรียน
ชั้นมัธยมศึกษาปีที่ 2 ในโรงเรียนขยายโอกาส เขตพื้นที่ระยองเศรษฐกิจ

วัตถุประสงค์	วิธีการ	กลุ่มตัวอย่าง	เครื่องมือ/ การวิเคราะห์ข้อมูล	ผลที่ได้
เพื่อพัฒนาแบบ	- ประเมิน โดย	- หากคุณภาพ	เครื่องมือ	- แบบวัด
วัดการเห็นคุณค่า	ผู้ทรงคุณวุฒิ	เครื่องมือเบื้องต้น	- แบบวัดการเห็น	การเห็นคุณค่า
ในของนักเรียน	- สอบถาม	ผู้เรียนจำนวน 50	คุณค่าในตนเอง	ในตนเองของ
ชั้นมัธยมศึกษาปีที่	- ทดสอบ	คน	เป็นแบบมาตร	นักเรียนชั้น
ที่ 2 ในโรงเรียน		- หากคุณภาพ	ประมาณค่า 5	มัธยมศึกษา
ขยายโอกาสเขต		แบบวัดโดย	ระดับ	ปีที่ 2
พื้นที่ระยอง		การวิเคราะห์	การวิเคราะห์	
เศรษฐกิจ		องค์ประกอบเชิง	1. ร้อยละ	
		ยืนยันเป็นผู้เรียน	2. IOC, r , α	
		จำนวน 430 คน	3. \bar{x} , SD, r_{xy}	
			4. CFA	

ระยะที่ 2 พัฒนาและใช้รูปแบบกระบวนการเรียนการสอนเพื่อพัฒนาการเห็นคุณค่าในตนเองของนักเรียนชั้นมัธยมศึกษาปีที่ 2 ในโรงเรียนขยายโอกาส เขตพื้นที่ระยอง เศรษฐกิจ

วัตถุประสงค์การวิจัย ข้อ 3 เพื่อพัฒนารูปแบบกระบวนการเรียนการสอนเพื่อพัฒนาการเห็นคุณค่าในตนเองของนักเรียนชั้นมัธยมศึกษาปีที่ 2 ในโรงเรียนขยายโอกาส เขตพื้นที่ระยอง เศรษฐกิจ

ขั้นตอนดำเนินการดังนี้

1. ศึกษาแนวคิดและทฤษฎีการเห็นคุณค่าในตนเอง แนวคิดและทฤษฎีที่เกี่ยวข้องกับรูปแบบการสอน แนวคิดและทฤษฎีที่เกี่ยวข้องกับการพัฒนารูปแบบกระบวนการเรียนการสอน ได้แก่ แนวคิดและทฤษฎีการเห็นคุณค่าในตนเอง ทฤษฎีการสร้างความรู้ ทฤษฎีการเรียนรู้แบบร่วมมือ ทฤษฎีกระบวนการกลุ่มสัมพันธ์ และ ทฤษฎีที่เกี่ยวข้องกับการพัฒนารูปแบบกระบวนการเรียนการสอน นำมาสังเคราะห์และผสมผสานกันในการจัดการเรียนการสอนเพื่อพัฒนาการเห็นคุณค่าในตนเอง รูปแบบกระบวนการเรียนการสอน โดยบูรณาการหลักการของ Joyce and Weil (1996) โดยรูปแบบการสอนในกลุ่มเกี่ยวกับการพัฒนาตน ร่วมกับหลักการของ Glaser (1962) โดยใช้รูปแบบพื้นฐานของการสอนของ Glaser (1962) การกำหนดเป้าหมายของการดำเนินการ โดยใช้การประเมินความต้องการของ Dick and Carey (1996 cited in Gall et al., 1999) และใช้หลักการแนวคิดที่เกี่ยวข้องอื่น ๆ สรุปเป็นกรอบแนวคิดในการพัฒนารูปแบบกระบวนการเรียนการสอนเพื่อพัฒนาการเห็นคุณค่าในตนเองของนักเรียนชั้นมัธยมศึกษาปีที่ 2 ในโรงเรียนขยายโอกาส เขตพื้นที่ระยองเศรษฐกิจ ซึ่งประกอบด้วย 4 ขั้นตอน ดังนี้ 1) การกำหนดจุดมุ่งหมาย 2) การออกแบบการเรียนการสอน 3) การทดลองการเรียนการสอน และ 4) การประเมินผลโดยมีรายละเอียด ดังตารางที่ 3-6

ตารางที่ 3-6 แนวคิดทฤษฎี ที่ใช้ในการพัฒนารูปแบบกระบวนการเรียนการสอน

แนวคิดทฤษฎี	สาระสำคัญ	รายละเอียดแนวทางนำมาพัฒนารูปแบบ	ผลของการดำเนินการ
1. แนวคิดและทฤษฎีที่เกี่ยวข้องกับการเห็นคุณค่าในตนเอง (Coopersmith, 1981; Rosenberg, 1965; Pope, McHale & Craighead, 1988)	การเห็นคุณค่าในตนเอง ได้แก่ 1. การเห็นคุณค่าในตนเองด้าน การมี ความสามารถ 2. การเห็นคุณค่าในตนเองด้าน การมีความสำคัญ	1. กำหนดจุดมุ่งหมายของการเรียนการสอน โดย การวิเคราะห์ความต้องการจำเป็น 2. เขียนวัตถุประสงค์การสอน 3. การพัฒนาการสอน โดยการพัฒนาเครื่องมือวัดและประเมินผล	1. เป้าหมายการเรียนการสอนเพื่อพัฒนาการเห็นคุณค่าในตนเองตามลำดับความต้องการจำเป็น 2. เขียนวัตถุประสงค์การสอน 3. สื่อวัสดุการเรียนการสอน ได้แก่
2. แนวคิดและทฤษฎีที่เกี่ยวข้องกับรูปแบบการสอน	การมีความสำคัญ 3. การเห็นคุณค่าในตนเองด้าน การมีคุณค่าดี	วัดและประเมินผล	แผนการจัดการเรียนรู้ และ เครื่องมือวัดและประเมินผล ได้แก่
2.1 แนวคิดและทฤษฎีการสร้างความรู้ด้วยตนเอง (Constructivism) (Vygotsky, 1978)	การมีคุณค่าดี 4. การเห็นคุณค่าในตนเองด้าน การมีอำนาจ	4. การพัฒนายุทธวิธีการจัดการเรียนการสอน	แบบวัดการเห็นคุณค่าในตนเอง และเกณฑ์การประเมิน 4. ยุทธวิธีการจัดการเรียนการสอน
2.2 แนวคิดและทฤษฎีการเรียนรู้แบบร่วมมือ (Cooperative learning) (Johnson & Johnson, 1994)	ในตนเองด้าน ครอบครัว 6. การเห็นคุณค่าในตนเองด้าน การมี ความสัมพันธ์กับบุคคลอื่น	ได้แก่ ขั้นตอน กระบวนการเรียน การสอนและ วิธีการ ปฏิบัติการสอนที่เน้น สร้างความรู้ การเรียนรู้ เป็นกลุ่มย่อย ระดมสมอง อภิปรายแลกเปลี่ยนเรียนรู้	ได้แก่ ขั้นนำ ชั้นเรียนรู้ ชั้นแลกเปลี่ยนเรียนรู้ ชั้นสร้างความรู้ และชั้น ประเมินผล

ตารางที่ 3-6 (ต่อ)

แนวคิดทฤษฎี	สาระสำคัญ	รายละเอียดแนวทางนำมาพัฒนารูปแบบ	ผลของการดำเนินการ
4. แนวคิดทฤษฎี		สรุปผลและปฏิบัติงานกลุ่มร่วมกัน	
กระบวนการกลุ่มสัมพันธ์ (ทศณา เขมมณี, 2545)	- การเรียนรู้เป็นกระบวนการที่เกิดขึ้นโดยผู้เรียนเป็นผู้สร้างประสบการณ์เดิมกับสิ่งเร้าโครงสร้าง	5. การพัฒนาสื่อวัสดุการเรียนการสอนเพื่อสร้างความสนใจและการเรียนรู้ตามลำดับ	5. การพัฒนาสื่อวัสดุการเรียนการสอน ได้แก่ ใบงาน, บัตรคำ ฯ
	- การเรียนรู้ควรเป็นกลุ่มย่อยเน้นการให้ผู้เรียนช่วยเหลือกันรับผิดชอบในการทำงาน	6. พัฒนาและดำเนินการประเมินผลการดำเนินการ	6. แนวทางการประเมินผล ระหว่างเรียนและการประเมินผลสรุปรวม
		7. ปรับปรุงการเรียนการสอน	

2. พัฒนารูปแบบกระบวนการเรียนการสอนเพื่อพัฒนาการเห็นคุณค่าในตนเองของนักเรียนชั้นมัธยมศึกษาปีที่ 2 ในโรงเรียนขยายโอกาส เขตพื้นที่ระยองเศรษฐกิจ โดยดำเนินนำเป้าหมายการเรียนการสอนที่ได้จากการวิเคราะห์ความต้องการจำเป็นในระยะที่ 1 โดยจัดลำดับความสำคัญของด้านที่มีความต้องการจำเป็นต้องได้รับการพัฒนามาก มาเรียงลำดับไปยังด้านที่มีความต้องการจำเป็นต้องได้รับการพัฒนาน้อย โดยนำแนวคิดทฤษฎีการเห็นคุณค่าในตนเองและทฤษฎีการเรียนการสอนที่ได้ทำการศึกษาผสานกัน เพื่อพัฒนารูปแบบกระบวนการเรียนการสอนและวิธีการปฏิบัติการสอนเพื่อพัฒนาการเห็นคุณค่าในตนเอง ดังตารางที่ 3-8

ตารางที่ 3-7 การออกแบบการเรียนการสอน

เป้าหมายการพัฒนา	กระบวนการเรียน การสอน	วิธีการปฏิบัติการสอน
<p>การเห็นคุณค่าในตนเอง ได้แก่</p> <p>1. ด้านการมีความสามารถ</p> <ul style="list-style-type: none"> - การทำงานสำเร็จตามที่ครูมอบหมาย - เมื่อเจอปัญหาและอุปสรรคสามารถแก้ไขได้ - การปรับตัวเข้าหาเพื่อน <p>2. ด้านความรู้สึกรักตัวเองมีความสำคัญ</p> <ul style="list-style-type: none"> - การได้รับการยอมรับอย่างเหมาะสม - การรู้สึกว่าเป็นที่รักของบุคคลอื่น - การได้รับการสนับสนุนและกระตุ้นเตือนยามต้องการความช่วยเหลือ <p>3. ด้านการมีคุณความดี</p> <ul style="list-style-type: none"> - กาปฏิบัติตัวสอดคล้องกับศีลธรรม จริยธรรม ฯ - ความพอใจชีวิตที่เป็นอยู่ - การแสดงออกของความคิดถูกต้องตาม ทำนองคลองธรรม 	<p>1. ขั้นนำ (Presentation)</p> <p>2. ขั้นเรียนรู้ (Learn)</p>	<p>1. เตรียมความพร้อมแก่ผู้เรียน ด้วยการแบ่งกลุ่มและชี้แจงเกี่ยวกับการดำเนินการสอนในเรื่องของ กติกา ระยะเวลา รวมทั้งเป็นการเปิดประเด็นในเรื่องที่จะนำมาจัดการเรียนการสอน โดยใช้สื่อแผ่นภาพ โจอทย์ สถานการณ์สร้างความสนใจและตั้งคำถาม ให้ผู้เรียนวิเคราะห์เพื่อทบทวนและเชื่อมโยงประสบการณ์เดิมและใหม่ที่จะได้เรียนรู้ นำเข้าบทเรียน</p> <p>2. ประเมินการเห็นคุณค่าในตนเอง</p> <p>1. ผู้สอนกระตุ้นให้ผู้เรียนได้ใช้ความสามารถทางสติปัญญา ฝึกทักษะต่าง ๆ และพัฒนาความสามารถทางอารมณ์ โดยใช้กิจกรรมของกระบวนการกลุ่มสัมพันธ์ ได้แก่ เกม สถานการณ์ ฯ</p> <p>2. ผู้เรียนเรียนรู้เนื้อหาสาระจากแผนการเรียนการสอน</p> <p>3. ผู้เรียนปฏิบัติตามใบงาน ค้นคว้า และมีการอภิปรายแลกเปลี่ยนเรียนรู้</p> <p>4. ให้นักเรียนแต่ละกลุ่ม ช่วยกันระดมความคิดเกี่ยวกับเนื้อหาสาระ</p> <p>5. ให้ผู้เรียนแต่ละกลุ่มส่งตัวแทนออกมานำเสนอข้อมูลที่ได้รับการทำกิจกรรม</p>

ตารางที่ 3-7 (ต่อ)

เป้าหมายการพัฒนา	กระบวนการเรียนการสอน	วิธีการปฏิบัติการสอน
<p>4. ด้านการมีอำนาจ</p> <ul style="list-style-type: none"> - ความสามารถของบุคคลที่มีอิทธิพลต่อการควบคุมการกระทำของตนเองและผู้อื่น - มีความเชื่อมั่นในอำนาจของตนว่าจะก่อให้เกิดผลตามที่ต้องการ - ความสามารถเพียงพอในการกระทำสิ่งต่าง ๆ ให้บรรลุวัตถุประสงค์ 	<p>3. ชั้นแลกเปลี่ยนเรียนรู้ (Share)</p>	<p>1. ผู้เรียนได้แลกเปลี่ยนเรียนรู้ การวิเคราะห์ความสัมพันธ์ และเนื้อหาที่เรียน แสดงความคิดเห็น หาข้อสรุปของกลุ่ม ให้นักเรียนออกมานำเสนอความคิดเห็นจากการทำกิจกรรม</p>
<p>5. ด้านครอบครัว</p> <ul style="list-style-type: none"> - การได้รับความรู้สึกปลอดภัย - การได้รับความรัก - การได้รับการยอมรับจากครอบครัว - มีความเชื่อมั่นในอำนาจของตนว่าจะก่อให้เกิดผลตามที่ต้องการ - ความสามารถเพียงพอในการกระทำสิ่งต่าง ๆ ให้บรรลุวัตถุประสงค์ 	<p>4. ชั้นสร้างความรู้ (Constraction)</p>	<p>1. ผู้เรียนรู้เนื้อหาสาระจากแผนการจัดการเรียนรู้โดยผู้สอนบรรยาย ให้ความรู้ด้านเนื้อหา และการไปประยุกต์ใช้เพื่อให้เกิดประโยชน์</p> <p>2. ผู้สอนตั้งคำถามเพื่อทบทวนความคิดความรู้ในเนื้อหา</p> <p>3. ผู้สอนประเมินผลสำเร็จของผู้เรียนจากการประเมินการเห็นคุณค่าในตนเอง</p>
<p>ด้านครอบครัว</p> <ul style="list-style-type: none"> - การได้รับความรู้สึกปลอดภัย - การได้รับความรัก - การได้รับการยอมรับจากครอบครัว 	<p>5. ชั้นประเมินผล (Evaluation)</p>	<p>1. ผู้สอนตั้งคำถามเพื่อทบทวนความคิดความรู้ในเนื้อหา</p> <p>2. ผู้สอนประเมินผลสำเร็จของผู้เรียนจากการประเมินการเห็นคุณค่าในตนเอง</p>

ตารางที่ 3-7 (ต่อ)

เป้าหมายการพัฒนา	กระบวนการเรียนการสอน	วิธีการปฏิบัติการสอน
6. ด้านการมีความสัมพันธ์กับบุคคลอื่น		
- ความภาคภูมิใจวิธีการมีสัมพันธ์ภาพ กับบุคคลอื่น		
- การได้รับการยอมรับจากบุคคลอื่น		
- การสร้างความสัมพันธ์บุคคลอื่นโดยง่าย		

3. รูปแบบกระบวนการเรียนการสอนเพื่อพัฒนาการเห็นคุณค่าในตนเองของนักเรียนชั้นมัธยมศึกษาปีที่ 2 ในโรงเรียนขยายโอกาส เขตพื้นที่ระยองเศรษฐกิจ มีส่วนประกอบ ดังนี้

3.1 การออกแบบการเรียนการสอน

โดย ผู้วิจัยบูรณาการหลักการของ Joyce and Weil (1996) โดยรูปแบบการสอนในกลุ่มเกี่ยวกับการพัฒนาตน ร่วมกับหลักการของ Glaser (1962) โดยใช้รูปแบบพื้นฐานของการสอนของ Glaser (1962) การกำหนดเป้าหมายของการดำเนินการ โดยใช้การประเมินความต้องการของ Dick and Carey (1996 cited in Gall et al., 1999) และใช้หลักการแนวคิดที่เกี่ยวข้องอื่น ๆ สรุปเป็นกรอบแนวคิดในการพัฒนารูปแบบกระบวนการเรียนการสอนเพื่อพัฒนาการเห็นคุณค่าในตนเองของนักเรียนชั้นมัธยมศึกษาปีที่ 2 ในโรงเรียนขยายโอกาส เขตพื้นที่ระยองเศรษฐกิจ ซึ่งประกอบด้วย 4 ขั้นตอน ดังนี้

3.1.1 การกำหนดจุดมุ่งหมาย

3.1.2 การออกแบบการเรียนการสอน

3.1.3 การทดลองการเรียนการสอน

3.1.4 การประเมินผล

3.2 กระบวนการเรียนการสอน โดยนำทฤษฎีการเรียนรู้ที่เกี่ยวข้อง ได้แก่ ทฤษฎีการสร้างความรู้ของ Vygotsky (1978; Piaget, 1986) ทฤษฎีการเรียนรู้แบบร่วมมือของ Johnson and

Johnson (1994) และทฤษฎีกระบวนการกลุ่มสัมพันธ์ ของทิสนา แคมมณี มาประยุกต์สร้าง เป็นกระบวนการเรียนการสอน 5 ขั้นตอน ดังนี้

3.2.1 ขั้นนำ (Presentation) หมายถึง ขั้นตอนของการเตรียมความพร้อมแก่ผู้เรียน ด้วยการแบ่งกลุ่มและชี้แจงเกี่ยวกับการดำเนินการสอนในเรื่องของ กติกา ระยะเวลา รวมทั้ง เป็นการเปิดประเด็นในเรื่องที่จะนำมาจัดการเรียนการสอน เพื่อให้ผู้เรียนได้เชื่อมโยงประสบการณ์ เดิมกับ ประสบการณ์ใหม่ที่จะได้เรียนรู้

3.2.2 ขั้นเรียนรู้ (Learn) หมายถึง ขั้นตอนที่นักเรียนจะได้ใช้ความสามารถทางสติปัญญา ฝึกทักษะต่าง ๆ และพัฒนาความสามารถทางอารมณ์ โดยใช้กิจกรรมของกระบวนการกลุ่มสัมพันธ์ ได้แก่ เกม สถานการณ์จำลอง บทบาทสมมติ กรณีตัวอย่าง ฯ เพื่อพัฒนาคุณลักษณะของผู้เรียนทั้งด้านพุทธิพิสัย และด้านจิตพิสัย

3.2.3 ขั้นแลกเปลี่ยนเรียนรู้ (Share) หมายถึง ขั้นตอนที่ผู้เรียนได้แลกเปลี่ยนเรียนรู้ การวิเคราะห์ความสัมพันธ์ และเนื้อหาที่เรียน

3.2.4 ขั้นสร้างความรู้ (Knowledge building) หมายถึง ขั้นตอนที่ผู้สอนได้ให้ความรู้ ด้านเนื้อหา และการไปประยุกต์ใช้เพื่อให้เกิดประโยชน์

3.2.5 ขั้นประเมินผล (Evaluation) หมายถึง ขั้นตอนที่ผู้สอน ประเมินผู้เรียน ด้านจิตพิสัย และการไปประยุกต์ใช้เพื่อให้เกิดประโยชน์

4. ตรวจสอบคุณภาพของร่างรูปแบบกระบวนการเรียนการสอนด้านความตรงเชิงเนื้อหา โดยผู้ทรงวุฒิ จำนวน 5 คน ได้แก่ ผู้ทรงคุณวุฒิด้านวัดผลและจิตวิทยา ด้านหลักสูตรและการสอน ด้านการวิจัยและพัฒนา และอาจารย์มหาวิทยาลัยที่มีประสบการณ์ อย่างน้อย 10 ปีขึ้นไป โดยพิจารณาความสอดคล้องของเนื้อหากับวัตถุประสงค์ที่ต้องการวัด (Item-objective congruency: IOC) โดยผลพิจารณามีค่า IOC .80 ในทุกข้อคำถาม โดยค่า IOC ต้องมีค่าตั้งแต่ 0.5 ขึ้นไป ถือว่าใช้ได้ (สมนึก ภัททิยธนี, 2546, หน้า 218-220) (รายละเอียดดังตารางภาพผนวก ง-2)

5. พัฒนาเอกสารประกอบภายในรูปแบบกระบวนการเรียนการสอน ฯ ได้แก่ แผนการจัดการเรียนรู้และคู่มือครูผู้สอน สำหรับการใช้รูปแบบ มีรายละเอียด การสร้างและหาคุณภาพ ดังนี้

5.1 แผนการจัดการเรียนรู้ ดำเนินการดังนี้

5.1.1 ศึกษาหลักการ วิธีการและแนวคิดที่เกี่ยวข้องกับการสร้างแผนการจัดการเรียนรู้ และการจัดการเรียนการสอน นำมากำหนดกรอบความคิดในการสร้างแผนการจัดการเรียนรู้ ที่สอดคล้องกับเป้าหมายการพัฒนากระบวนการเรียนการสอน วิธีการปฏิบัติการเรียนการสอนของรูปแบบกระบวนการเรียนการสอน

5.1.2 ดำเนินการสร้างแผนการจัดการเรียนรู้ วิชาการพัฒนาการเห็นคุณค่าในตนเอง จำนวน 6 หน่วยการเรียนรู้ แต่ละหน่วยการเรียนรู้ประกอบด้วย แผนการจัดการเรียนรู้ที่ประกอบด้วย หัวเรื่อง แนวคิด จุดประสงค์การเรียนรู้ เนื้อหา กิจกรรมการเรียนการสอน สื่อการเรียนการสอน การวัดและประเมินผล และเอกสารประกอบการสอน ได้แก่ ใบเนื้อหา ใบงาน ใบความรู้ แบบวัดการเห็นคุณค่าในตนเอง ก่อนและหลังเรียน สำหรับใช้จัดการเรียนการสอน ในภาคเรียนที่ 2/ 2562 โดยใช้เวลา จำนวน 6 คาบ

5.1.3 ตรวจสอบคุณภาพของแผนการจัดการเรียนรู้ ด้านความตรงเชิงเนื้อหา โดยผู้ทรงคุณวุฒิ จำนวน 5 คน พิจารณาความสอดคล้องของเนื้อหาเกี่ยวกับวัตถุประสงค์ที่ต้องการวัด (Item-objective congruency: IOC) โดยผลพิจารณามีค่า IOC .80 ผ่านเกณฑ์ โดยค่า IOC ต้องมีค่าตั้งแต่ 0.5 ขึ้นไป ถือว่าใช้ได้ (สมนึก ภัททิยธนี, 2546, หน้า 218-220) จากนั้นทำการปรับปรุงแก้ไขเนื้อหาการให้ความรู้เพิ่มเติม

5.2 คู่มือครูผู้สอนสำหรับการใช้รูปแบบดำเนินการ ดังนี้

5.2.1 ศึกษาหลักการ วิธีการและแนวคิดที่เกี่ยวข้องกับการสร้างคู่มือการจัดการเรียนการสอน มากำหนดกรอบความคิดในการสร้างคู่มือสำหรับผู้สอน ที่สอดคล้องกับเป้าหมายการพัฒนา กระบวนการเรียนการสอน วิธีการปฏิบัติการเรียนการสอนของรูปแบบกระบวนการเรียนการสอน

5.2.2 ดำเนินการสร้างคู่มือครูผู้สอน สำหรับการจัดการเรียน การสอนตามรูปแบบกระบวนการเรียนการสอน ฯ เพื่อให้รายละเอียดเกี่ยวกับการสอนทั้งหมด ภายในรูปแบบเพื่อให้เกิดความเข้าใจและสามารถนำรูปแบบการเรียนการสอนที่สร้างขึ้น ไปใช้ได้ ภายในประกอบด้วย คำแนะนำก่อนการจัดการเรียนการสอน การจัดเตรียมสิ่งที่จำเป็นในการสอน การวัดและประเมินผล ข้อเสนอแนะด้านบทบาทครู และการจัดบรรยากาศ ในชั้นเรียน

5.2.3 ตรวจสอบคุณภาพของคู่มือครูผู้สอนด้านความตรงเชิงเนื้อหา โดยผู้ทรงคุณวุฒิ จำนวน 5 ท่าน พิจารณาความสอดคล้องของเนื้อหาเกี่ยวกับวัตถุประสงค์ที่ต้องการวัด (Item-objective congruency: IOC) โดยผลพิจารณามีค่า IOC .80 ผ่านเกณฑ์ โดยค่า IOC ต้องมีค่าตั้งแต่ 0.5 ขึ้นไป ถือว่าใช้ได้ (สมนึก ภัททิยธนี, 2546, หน้า 218-220) จากนั้นทำการปรับปรุงแก้ไขเนื้อหาการให้ความรู้เพิ่มเติม นำแผนการจัดการเรียนรู้ เนื้อหาการพัฒนาการเห็นคุณค่าในตนเอง ไปทดลองใช้กับกลุ่มนักเรียนชั้นมัธยมศึกษาปีที่ 2 โรงเรียนอนุบาลบ่อทอง

รูปแบบการเรียนการสอนเพื่อการพัฒนาการเห็นคุณค่าในตนเองของนักเรียนชั้นมัธยมศึกษาปีที่ 2 ในโรงเรียนขยายโอกาส เขตพื้นที่ระยองเศรษฐกิจ ที่พัฒนาขึ้นใช้ร่วมกับเอกสารประกอบภายในรูปแบบกระบวนการเรียนการสอน ฯ ได้แก่ แผนการจัดการเรียนรู้

โดยสามารถเปรียบเทียบกระบวนการเรียนการสอนระหว่างกระบวนการเรียนการสอนเพื่อ
การพัฒนาการเห็นคุณค่าในตนเอง และกระบวนการเรียนการสอนแบบปกติ ดังตารางที่ 3-8

ตารางที่ 3-8 เปรียบเทียบกระบวนการเรียนการสอนระหว่างรูปแบบกระบวนการเรียนการสอน
เพื่อการพัฒนาการเห็นคุณค่าในตนเอง และรูปแบบกระบวนการเรียนการสอนปกติ

กระบวนการเรียนการสอนเพื่อการพัฒนาการเห็น คุณค่าในตนเอง	กระบวนการเรียนการสอนแบบปกติ
<p>ชั้นนำ (Presentation)</p> <p>1. เตรียมความพร้อมแก่ผู้เรียน ด้วยการแบ่งกลุ่มและ ชี้แจงเกี่ยวกับการดำเนินการสอนในเรื่องของ กติกา ระยะเวลา รวมทั้งเป็นการเปิดประเด็นในเรื่องที่จะนำมา จัดการเรียนการสอน โดยใช้สื่อแผ่นภาพ โจอทย์ สถานการณ์สร้างความสนใจและตั้งคำถาม ให้ผู้เรียน วิเคราะห์เพื่อทบทวน และเชื่อมโยงประสบการณ์เดิมกับ ประสบการณ์ใหม่ที่จะได้เรียนรู้ นำเข้า สู่บทเรียน</p> <p>2. ประเมินการเห็นคุณค่าในตนเอง</p>	<p>ชั้นนำ</p> <p>ใช้การสนทนา ชักถาม อภิปราย เกี่ยวกับเรื่องที่จะศึกษา เพื่อนำเข้าสู่ บทเรียน ขั้นสอน ใช้วิธีการสอนแบบต่าง ๆ คือ บรรยาย ค้นคว้าและปฏิบัติงานกลุ่ม ขั้นสรุปผล การชักถาม ประเมินผล</p>
<p>ขั้นเรียนรู้ (Learn)</p> <p>1. ผู้สอนกระตุ้นให้ผู้เรียนได้ใช้ความสามารถทาง สติปัญญา ฝึกทักษะต่าง ๆ และพัฒนาความสามารถทาง อารมณ์ โดยใช้กิจกรรมของกระบวนการกลุ่มสัมพันธ์ ได้แก่ เกม สถานการณ์ ฯ</p> <p>2. ให้ผู้เรียนแต่ละกลุ่มส่งตัวแทนออกมานำเสนอข้อมูล ที่ได้รับจากการทำกิจกรรม</p> <p>3. ให้นักเรียนแต่ละกลุ่ม ช่วยกันระดมความคิดเกี่ยวกับ การเห็นคุณค่าในตนเอง</p>	
<p>ขั้นแลกเปลี่ยนเรียนรู้ (Share)</p> <p>1. ผู้เรียนได้แลกเปลี่ยนเรียนรู้ การวิเคราะห์ความสัมพันธ์ และเนื้อหาที่เรียน แสดงความคิดเห็น หาข้อสรุป ของกลุ่ม</p>	

ตารางที่ 3-8 (ต่อ)

กระบวนการเรียนการสอนเพื่อการพัฒนาการเห็น คุณค่าในตนเอง	กระบวนการเรียนการสอนแบบปกติ
<p>2. ให้นักเรียนออกมานำเสนอความคิดเห็นจากการทำกิจกรรม</p> <p>ขั้นสร้างความรู้ (Constraction)</p> <p>1. ผู้เรียนรู้เนื้อหาสาระจากแผนการจัดการเรียนรู้ โดยผู้สอนบรรยาย ให้ความรู้ ด้านเนื้อหา และการไปประยุกต์ใช้เพื่อให้เกิดประโยชน์</p> <p>1.1 ให้ผู้เรียน ชมคลิปวิดีโอ และร่วมกันแสดงความคิดเห็น และให้แนวทางการพัฒนาการเห็นคุณค่าในตนเอง และนำเสนอหน้าชั้นเรียน</p> <p>1.2 ผู้สอนให้ความรู้ เสริมความเข้าใจ</p> <p>1.3 ผู้สอนสรุปสาระสำคัญที่ได้รับจากกิจกรรม</p> <p>ขั้นประเมินผล (Evaluation)</p> <p>1. ผู้สอนตั้งคำถามเพื่อทบทวนความคิด ความรู้ในเนื้อหา</p> <p>2. ผู้สอนประเมินผลสำเร็จของผู้เรียนจากการประเมินการเห็นคุณค่าในตนเอง</p>	

สำหรับโครงสร้างแผนการจัดการเรียนรู้ เนื้อหาการพัฒนาการเห็นคุณค่าในตนเอง ไปทดลองใช้ในวิชาแนะแนว ใช้เวลาเรียน จำนวน 6 คาบ รวมทั้งหมด 9 ชั่วโมง จำนวน 3 สัปดาห์ สัปดาห์ละ 2 ครั้ง ครั้งละ 1.5 ชั่วโมง โดยมีการทดสอบการเห็นคุณค่าในตนเอง จัดการเรียนการสอนในเนื้อหาสาระ โดยมีกระบวนการเรียนการสอนเพื่อการพัฒนาการเห็นคุณค่าในตนเอง 5 ขั้นตอน ได้แก่ ขั้นนำ ขั้นเรียนรู้ ขั้นแลกเปลี่ยนเรียนรู้ ขั้นสร้างความรู้ และขั้นประเมินผล โดยได้จากการสังเคราะห์ขั้นตอนของแนวคิด การเรียนรู้แบบร่วมมือ ทฤษฎีการสร้างความรู้ และกระบวนการกลุ่มสัมพันธ์ และวัดผลการเห็นคุณค่าในตนเอง ก่อนและหลังเรียน

5. ทดลองใช้ร่างรูปแบบกระบวนการเรียนการสอนเพื่อพัฒนาการเห็นคุณค่าในตนเอง ของของนักเรียนชั้นมัธยมศึกษาปีที่ 2 ในโรงเรียนขยายโอกาส เขตพื้นที่ระยองเศรษฐกิจ ร่วมกับ

เอกสารประกอบภายในรูปแบบกระบวนการเรียนการสอน ฯ ได้แก่ แผนการจัดการเรียนรู้ และเอกสารประกอบการสอน และคู่มือครูผู้สอน สำหรับการใช้รูปแบบ โดยเฉพาะแผนการจัดการเรียนรู้ ทำการทดลองกับผู้เรียนแบบกลุ่มเล็ก ปรับปรุงให้มีประสิทธิภาพก่อนนำไปใช้กับผู้เรียนกลุ่มใหญ่ ดังนี้

5.1 กลุ่มตัวอย่างที่ใช้ในการทดลองรูปแบบ ได้แก่ นักเรียนมัธยมศึกษาปีที่ 2 ในโรงเรียนขยายโอกาส เขตพื้นที่ระยองเศรษฐกิจ ปีการศึกษา 2562 จำนวน 2 กลุ่ม รวม 60 คน โดยการสุ่มตัวอย่างแบบกลุ่ม (Cluster random sampling) จำนวน 2 กลุ่ม ซึ่งจัดเป็นกลุ่ม ๆ ละไม่เกิน 30 คน แล้วทดสอบการเห็นคุณค่าในตนเองของผู้เรียนทั้ง 2 กลุ่ม โดยใช้แบบวัดที่สร้างขึ้น ซึ่งพบว่า การเห็นคุณค่าในตนเองไม่แตกต่างกันหรือมีความเท่าเทียมกัน แล้วทำการสุ่มอย่างง่าย (Simple random sampling) เข้ากลุ่มทดลอง (Experimental group) 1 กลุ่ม จำนวน 30 คน และกลุ่มควบคุม 1 กลุ่ม จำนวน 30 คน โดยสอนในวิชาแนะแนว รายละเอียดดังตารางที่ 3-9

ตารางที่ 3-9 เปรียบเทียบคะแนนการเห็นคุณค่าในตนเองของผู้เรียนก่อนทดลองใช้รูปแบบกระบวนการเรียนการสอนของผู้เรียนกลุ่มทดลองและกลุ่มควบคุม

การเห็นคุณค่าในตนเองก่อนเรียน	N	\bar{X}	SD	t	1p
กลุ่มที่ 1 (ทดลอง)	30	203.27	20.40	.	
กลุ่มที่ 2 (ควบคุม)	30	194.43	32.10	1.217	.234

$p < .05$

5.2 แบบแผนการทดลองเป็นกลุ่มทดลองและกลุ่มควบคุมโดยการสุ่มวัดก่อนและหลังการทดลอง (The randomized control-group pretest-posttest-only design) โดยการสุ่มเข้ากลุ่มทดลอง 1 กลุ่ม จำนวน 30 คน และกลุ่มควบคุม 1 กลุ่ม จำนวน 30 คน เป็นนักเรียนชั้นมัธยมศึกษาปีที่ 2 โรงเรียนอนุบาลบ้านเกาะจันทร์ จำนวน 2 ห้องเรียน ห้องเรียนละ 30 คน การสุ่มเข้ากลุ่มใช้วิธีการสุ่มแบบ 2 ขั้นตอน 1) สุ่มห้องเพื่อเป็นกลุ่มควบคุมและกลุ่มทดลอง และสุ่มสมาชิกในแต่ละห้องเพื่อทำการทดลอง ตามที่ออกแบบไว้ โดยในกลุ่มทดลอง จำนวน 30 คน ได้แบ่งเป็นกลุ่มย่อย จำนวน 6 กลุ่ม กลุ่มละ 5 คน โดยการทดสอบก่อนเรียน และประเมินผลการทดสอบหลังเรียน โดยใช้เวลาทั้งสิ้น 3 สัปดาห์ สัปดาห์ละ 2 ครั้ง แต่แต่ละครั้งใช้เวลา 1.5 ชั่วโมง ดังนี้

	กลุ่ม	ทดสอบก่อนเรียน	การจัดการเรียนรู้	ทดสอบหลังเรียน
R	E	O1	X	O2
R	C	O1	-	O2

สัญลักษณ์ที่ใช้ในแบบแผนการทดลอง

E แทน กลุ่มทดลอง

C แทน กลุ่มควบคุม

R แทน การสุ่มเข้ากลุ่ม (Random assignment)

O1 แทน การทดสอบความรู้ก่อนเรียน

X แทน การจัดการเรียนรู้

O2 แทน การทดสอบความรู้หลังเรียน

การเก็บรวบรวมข้อมูล

วิจัยดำเนินการเก็บรวบรวมข้อมูลในพัฒนารูปแบบกระบวนการเรียนการสอนเพื่อพัฒนาการเห็นคุณค่าในตนเองของนักเรียนมัธยมศึกษาในโรงเรียนขยายโอกาส เขตพื้นที่ระยองเศรษฐกิจ โดยมีรายละเอียด ดังนี้

1. ผู้วิจัยทำหน้าที่ขอความร่วมมือในการเก็บรวบรวมข้อมูลจากงานบัณฑิตศึกษาคณะศึกษาศาสตร์ มหาวิทยาลัยบูรพา
2. ผู้วิจัยนำหนังสือขอความร่วมมือในการเก็บรวบรวมข้อมูลจากงานบัณฑิตศึกษาคณะศึกษาศาสตร์ มหาวิทยาลัยบูรพา และเครื่องมือในการวิจัยติดต่อผู้ทรงคุณวุฒิ
3. ผู้วิจัยนำหนังสือขอความร่วมมือในการเก็บรวบรวมข้อมูลจากงานบัณฑิตศึกษาคณะศึกษาศาสตร์ มหาวิทยาลัยบูรพา ติดต่อกับโรงเรียนขยายโอกาส เขตพื้นที่ระยองเศรษฐกิจ
4. ผู้วิจัยติดต่อประสานงานโรงเรียนขยายโอกาส เขตพื้นที่ระยองเศรษฐกิจ
5. ผู้วิจัยเข้าเก็บข้อมูลด้วยตนเองจากการทดลองใช้รูปแบบกระบวนการเรียนการสอนเพื่อพัฒนาการเห็นคุณค่าในตนเองของนักเรียนชั้นมัธยมศึกษาปีที่ 2 ในโรงเรียนขยายโอกาส เขตพื้นที่ระยองเศรษฐกิจ ดังนี้

5.1 ใช้แบบวัดการเห็นคุณค่าในตนเองของนักเรียนชั้นมัธยมศึกษาปีที่ 2 ในโรงเรียนขยายโอกาส เขตพื้นที่ระยองเศรษฐกิจ โดยทดสอบก่อนเรียน (Pre-test) กับกลุ่มตัวอย่าง

5.2 ดำเนินการทดลองโดยผู้วิจัยจัดการเรียนการสอนด้วยตนเอง โดยใช้รูปแบบกระบวนการเรียนการสอนเพื่อพัฒนาการเห็นคุณค่าในตนเองของ นักเรียนมัธยมศึกษาใน

โรงเรียนขยายโอกาส เขตพื้นที่ระยองเศรษฐกิจ กับกลุ่มตัวอย่าง จำนวน 30 คน ใช้เวลา 2 สัปดาห์ โดยสอนสัปดาห์ละ 4.5 ชั่วโมง

5.3 เมื่อเสร็จสิ้นการจัดการเรียนการสอนโดยใช้รูปแบบกระบวนการเรียนการสอน เพื่อพัฒนาการเห็นคุณค่าในตนเองของนักเรียนชั้นมัธยมศึกษาปีที่ 2 ในโรงเรียนขยายโอกาส เขตพื้นที่ระยองเศรษฐกิจแล้วทำการทดสอบหลังเรียน (Post-test) โดยใช้แบบวัดการเห็นคุณค่าในตนเอง

6. การเก็บรวบรวมข้อมูลในภาคเรียนที่ 2 ปีการศึกษา 2562

การวิเคราะห์ข้อมูล

ผู้วิจัยดำเนินการวิเคราะห์ข้อมูลในพัฒนารูปแบบกระบวนการเรียนการสอนเพื่อพัฒนาการเห็นคุณค่าในตนเองของนักเรียนชั้นมัธยมศึกษาปีที่ 2 ในโรงเรียนขยายโอกาส เขตพื้นที่ระยองเศรษฐกิจ โดยมีรายละเอียด ดังนี้

1. ผู้วิจัยทำการตรวจสอบความสมบูรณ์แบบวัดการเห็นคุณค่าในตนเองที่ได้รับคืนและคัดเลือกเฉพาะแบบวัดที่สมบูรณ์
2. ผู้วิจัยใช้สถิติพื้นฐาน ค่าร้อยละ ค่าเฉลี่ยและส่วนเบี่ยงเบนมาตรฐาน
3. ผู้วิจัยใช้สถิติทดสอบค่าที (t-test) แบบ Dependent samples เปรียบเทียบคะแนนเฉลี่ยการทดสอบก่อน-หลังเรียนของกลุ่มทดลองและค่าที (t-test) แบบ Independent samples เปรียบเทียบคะแนนเฉลี่ยของกลุ่มทดลองและกลุ่มควบคุม
4. นำข้อมูลที่วิเคราะห์ได้นำเสนอในรูปแบบพรรณนาวิเคราะห์ และรูปแบบของกราฟ (Graphic analysis) เพื่อดูความเปลี่ยนแปลงหรือพัฒนาการของผู้เรียนและผลการวิเคราะห์ข้อมูลเชิงคุณภาพ

ตารางที่ 3-10 กรอบดำเนินการวิจัย ระยะที่ 2 การพัฒนารูปแบบกระบวนการเรียนการสอนเพื่อพัฒนาการเห็นคุณค่าในตนเอง ของนักเรียนชั้นมัธยมศึกษาปีที่ 2 ในโรงเรียนขยายโอกาส เขตพื้นที่ระยองเศรษฐกิจ

วัตถุประสงค์	วิธีการ	กลุ่มตัวอย่าง	เครื่องมือ/การวิเคราะห์ข้อมูล	ผลที่ได้
เพื่อพัฒนารูปแบบกระบวนการเรียนการสอน	- ประเมินโดยผู้ทรงคุณวุฒิ	- หาคคุณภาพเครื่องมือเบื้องต้น ผู้เรียน	เครื่องมือ	- รูปแบบกระบวนการเรียน
กระบวนการเรียนการสอน	- สอบถาม	จำนวน 50 คน	การเรียนการสอน ฯ	การสอนและเอกสารประกอบ ฯ
เพื่อพัฒนาการเห็นคุณค่าในตนเอง	- ทดสอบ	- การทดลอง	และเอกสารประกอบรูปแบบ ฯ	- เครื่องมือที่ใช้รวบรวมข้อมูล
ของนักเรียนชั้นมัธยมศึกษาปีที่ 2 ในโรงเรียนขยายโอกาส	- ใช้แบบแผนการทดลอง (Randomized control- group pretest- posttest)	- ผู้เรียนกลุ่มทดลอง จำนวน 30 คน	การวิเคราะห์	
เขตพื้นที่ระยองเศรษฐกิจ	- Only design)	- ผู้เรียนกลุ่มควบคุม จำนวน 30 คน	1. ร้อยละ 2. IOC, α 3. \bar{x} , SD 4. t- test	

บทที่ 4

ผลการวิเคราะห์ข้อมูล

การวิจัยเรื่อง การพัฒนารูปแบบกระบวนการเรียนการสอนเพื่อพัฒนาการเห็นคุณค่าในตนเองของนักเรียนชั้นมัธยมศึกษาปีที่ 2 ในโรงเรียนขยายโอกาส เขตพื้นที่ระยองเศรษฐกิจ ผู้วิจัยนำเสนอผลการดำเนินงาน 3 ตอนดังนี้

ตอนที่ 1 ผลการศึกษาความต้องการจำเป็นในพัฒนาการเห็นคุณค่าในตนเองของนักเรียนชั้นมัธยมศึกษาปีที่ 2 ในโรงเรียนขยายโอกาส เขตพื้นที่ระยองเศรษฐกิจ

ตอนที่ 2 ผลการพัฒนาเครื่องมือ ผลการพัฒนาและทดลองใช้รูปแบบกระบวนการเรียนการสอนเพื่อพัฒนาการเห็นคุณค่าในตนเองของนักเรียนชั้นมัธยมศึกษาปีที่ 2 ในโรงเรียนขยายโอกาส เขตพื้นที่ระยองเศรษฐกิจ

ตอนที่ 3 นำเสนอรูปแบบกระบวนการเรียนการสอนเพื่อการพัฒนาการเห็นคุณค่าในตนเองของนักเรียน ชั้นมัธยมศึกษาปีที่ 2 ในโรงเรียนขยายโอกาส เขตพื้นที่ระยองเศรษฐกิจ

โดยนำเสนอผลการวิเคราะห์ข้อมูลตามลำดับ ดังต่อไปนี้

สัญลักษณ์ที่ใช้ในการวิเคราะห์ข้อมูล

เพื่อความเข้าใจของผลการวิเคราะห์ข้อมูลตรงกัน ผู้วิจัยได้กำหนดสัญลักษณ์และความหมายที่ใช้แทนค่าสถิติและตัวแปรต่าง ๆ ที่ใช้ในการวิเคราะห์ข้อมูลดังต่อไปนี้

สัญลักษณ์หรืออักษร	ความหมาย
\bar{X}	แทน ค่าเฉลี่ย (Arithmetic mean)
SD	แทน ค่าเบี่ยงเบนมาตรฐาน (Standard deviation)
Min	แทน ค่าคะแนนต่ำสุด
Max	แทน ค่าคะแนนสูงสุด
PNImod	แทน PNImodified คือ ดัชนีลำดับความสำคัญของความต้องการจำเป็น
p	แทน ค่าระดับนัยสำคัญทางสถิติ
χ^2	แทน ค่าสถิติไค-สแควร์ (Chi-square)
df	แทน องศาอิสระ (Degree of freedom)
RMSEA	แทน ค่าความคลาดเคลื่อนในการประมาณค่าพารามิเตอร์
GFI	แทน ดัชนีวัดระดับความกลมกลืน

SRMR	แทน	ค่ารากของค่าเฉลี่ยกำลังสองของความคลาดเคลื่อนมาตรฐาน
β	แทน	ค่าน้ำหนักองค์ประกอบ
S.E.	แทน	ค่าความคลาดเคลื่อนมาตรฐาน
R^2	แทน	สัมประสิทธิ์การทำนาย (Coefficient of determination)
MI	แทน	ดัชนีการปรับตัวแปร (Modification indices)
AGFI	แทน	ดัชนีวัดระดับความกลมกลืนที่ปรับแก้แล้ว
CFI	แทน	ดัชนีวัดระดับความสอดคล้องเปรียบเทียบ
λ	แทน	ค่าน้ำหนักตัวประกอบ
λ^2	แทน	ค่าความเชื่อมั่นรายข้อ
C.R.	แทน	ค่าความเชื่อมั่นองค์ประกอบ
Selfesteem	แทน	การเห็นคุณค่าในตนเอง
competence	แทน	ด้านการมีความสามารถ
significance	แทน	ด้านการมีความสำคัญ
viture	แทน	ด้านการมีคุณความดี
power	แทน	ด้านการมีอำนาจ
family	แทน	ด้านครอบครัว
relationship	แทน	ด้านการมีความสัมพันธ์กับคนอื่น
compe1	แทน	การทำงานได้สำเร็จตามเป้าหมาย
compe2	แทน	เผชิญกับปัญหาอุปสรรคต่าง ๆ ด้วยความมั่นใจ
compe3	แทน	การปรับตัวได้ดี
sign1	แทน	การได้รับการยอมรับอย่างเหมาะสม
sign2	แทน	การรู้สึกว่าคุณเป็นที่รักของบุคคลอื่น
sign3	แทน	การได้รับการสนับสนุนและกระตุ้นเตือนยามต้องการความช่วยเหลือ
vit1	แทน	การปฏิบัติตัวสอดคล้องกับศีลธรรม จริยธรรม ค่านิยมและวัฒนธรรม
vit2	แทน	ความพอใจชีวิตที่เป็นอยู่
vit3	แทน	การแสดงออกของความคิดถูกต้องตามทำนอง
pow1	แทน	ความสามารถของบุคคลที่มีอิทธิพลต่อการควบคุมการกระทำของตนเองและผู้อื่น
pow2	แทน	ความเชื่อมั่นในอำนาจของตนว่าจะก่อให้เกิดผลตามที่ต้องการ

pow3	แทน	ความสามารถเพียงพอในการกระทำสิ่งต่าง ๆ ให้บรรลุวัตถุประสงค์ตามที่ต้องการ
fami1	แทน	การได้รับความรู้ที่ปลอดภัย
fami2	แทน	การได้รับความรัก
fami3	แทน	การได้รับการยอมรับจากครอบครัว
rela1	แทน	ความภาคภูมิใจวิธีการมีสัมพันธภาพกับบุคคลอื่น
rela2	แทน	การได้รับการยอมรับจากบุคคลอื่น
rela3	แทน	การสร้างความสัมพันธ์กับบุคคลอื่นโดยง่าย

ตอนที่ 1 ผลการศึกษาความต้องการจำเป็นในการพัฒนาการเห็นคุณค่าในตนเองของนักเรียนชั้นมัธยมศึกษาปีที่ 2 ในโรงเรียนขยายโอกาส เขตพื้นที่ระยองเศรษฐกิจ

ผลการวิเคราะห์ข้อมูลทั่วไปของนักเรียนระดับชั้นมัธยมศึกษาปีที่ 2 ในโรงเรียนขยายโอกาส เขตพื้นที่ระยองเศรษฐกิจ มีรายละเอียดดังต่อไปนี้

ตารางที่ 4-1 ค่าร้อยละข้อมูลทั่วไปของนักเรียนชั้นมัธยมศึกษาปีที่ 2 ในโรงเรียนขยายโอกาส เขตพื้นที่ระยองเศรษฐกิจ

ตัวแปรจัดประเภท	ประเภท	จำนวน (คน)	ร้อยละ
เพศ	ชาย	242	56.30
	หญิง	188	43.70
	รวม	430	100.00
ระดับผลการเรียนของนักเรียนในภาคเรียนที่ผ่านมา	เกรด 1.01-2.00	38	8.80
	เกรด 2.01-3.00	200	46.50
	เกรด 3.01-4.00	192	44.70
	รวม	430	100.00
การอยู่อาศัยของนักเรียน	บิดา	43	10.00
	มารดา	98	22.80
	บิดา มารดา	231	53.70
	อื่น ๆ	58	13.50
	รวม	430	100.00

ตารางที่ 4-1 (ต่อ)

ตัวแปรจัดประเภท	ประเภท	จำนวน (คน)	ร้อยละ
สภาพการมีชีวิตอยู่ของบิดา	ยังมีชีวิตอยู่	404	94.00
	ถึงแก่กรรม	26	6.00
	รวม	430	100.00
สภาพการมีชีวิตอยู่ของมารดา	ยังมีชีวิตอยู่	416	96.70
	ถึงแก่กรรม	14	3.30
	รวม	430	100.00
สภาพสมรสบิดา มารดา	อยู่ด้วยกัน	236	54.90
	แยกกันอยู่	88	20.50
	หย่า	66	15.30
	บิดาหรือมารดาถึงแก่กรรม	40	9.30
	รวม	430	100.00
จำนวนพี่น้อง	1 คน	79	18.40
	2 คน	146	34.00
	3 คน	106	24.70
	อื่น ๆ	99	23.00
	รวม	430	100.00
อาชีพของบิดา	รับราชการ	8	1.90
	ทำงานบริษัท	63	14.70
	รัฐวิสาหกิจ	55	12.80
	ค้าขาย	238	55.30
	รับจ้าง	30	7.00
	เกษตรกร	10	2.30
	ไม่ได้ประกอบอาชีพ	26	6.00
	อื่น ๆ	26	6.00
	รวม	430	100.00

ตารางที่ 4-1 (ต่อ)

ตัวแปรจัดประเภท	ประเภท	จำนวน (คน)	ร้อยละ
อาชีพของมารดา	รับราชการ	8	1.90
	ทำงานบริษัท รัฐวิสาหกิจ	57	13.30
	ค้าขาย	90	20.90
	รับจ้าง	211	49.10
	เกษตรกร	20	4.70
	ทำงานบริษัท รัฐวิสาหกิจ	57	13.30
	ไม่ได้ประกอบอาชีพ	30	7.00
	อื่นๆ	14	3.30
	รวม	430	100.00

จากตารางที่ 4-1 พบว่า กลุ่มตัวอย่างมีจำนวนทั้งสิ้น 430 คน ส่วนใหญ่เป็นเพศชาย จำนวน 242 คน คิดเป็นร้อยละ 56.30 และเพศหญิงจำนวน 188 คน คิดเป็นร้อยละ 43.70

ระดับผลการเรียนของนักเรียนในภาคเรียนที่ผ่านมา ส่วนใหญ่อยู่ในช่วงเกรด 2.01-3.00 จำนวน 200 คน คิดเป็นร้อยละ 46.50 รองลงมาคือเกรด 3.01-4.00 จำนวน 192 คน คิดเป็นร้อยละ 44.70 และเกรด 1.01-2.00 จำนวน 38 คน คิดเป็นร้อยละ 8.80

การอยู่อาศัยของนักเรียน ส่วนใหญ่ อาศัยอยู่กับ บิดา มารดา จำนวน 231 คน คิดเป็นร้อยละ 53.70 รองลงมาคือใหญ่ อาศัยอยู่กับมารดา จำนวน 98 คน คิดเป็นร้อยละ 22.80 อาศัยอยู่กับบุคคลอื่น ๆ จำนวน 58 คน คิดเป็นร้อยละ 13.50 และอาศัยอยู่กับบิดา จำนวน 43 คน คิดเป็นร้อยละ 10.00

สภาพการมีชีวิตอยู่ของบิดา ส่วนใหญ่บิดายังมีชีวิตอยู่ จำนวน 404 คน คิดเป็นร้อยละ 94.00 และบิดา ถึงแก่กรรม จำนวน 26 คน คิดเป็นร้อยละ 6.00

สภาพการมีชีวิตอยู่ของมารดา ส่วนใหญ่มารดายังมีชีวิตอยู่ จำนวน 416 คน คิดเป็นร้อยละ 96.70 และมารดาถึงแก่กรรม จำนวน 14 คน คิดเป็นร้อยละ 3.30

สภาพสมรสบิดา มารดา ส่วนใหญ่อยู่ด้วยกัน จำนวน 236 คน คิดเป็นร้อยละ 54.90 รองลงมา แยกกันอยู่ จำนวน 88 คน คิดเป็นร้อยละ 20.50 หย่า จำนวน 66 คน คิดเป็นร้อยละ 15.30 และบิดาหรือมารดาถึงแก่กรรม จำนวน 40 คน คิดเป็นร้อยละ 9.30

จำนวนพี่น้อง ส่วนใหญ่ มีพี่น้อง 2 คน จำนวน 146 คน คิดเป็นร้อยละ 34.00 รองลงมา คือ 3 คน จำนวน 106 คน คิดเป็นร้อยละ 24.70 จำนวนอื่น ๆ จำนวน 99 คน คิดเป็นร้อยละ 23.00 และสุดท้าย 1 คน จำนวน 79 คน คิดเป็นร้อยละ 18.40

อาชีพของบิดา ส่วนใหญ่มีอาชีพรับจ้าง จำนวน 238 คน คิดเป็นร้อยละ 55.30 รองลงมา ทำงานบริษัท รัฐวิสาหกิจ จำนวน 63 คน คิดเป็นร้อยละ 14.70 ค้าขาย จำนวน 55 คน คิดเป็นร้อยละ 12.80 และสุดท้ายรับราชการ จำนวน 8 คน คิดเป็นร้อยละ 1.90

อาชีพของมารดา ส่วนใหญ่มีอาชีพรับจ้าง จำนวน 211 คน คิดเป็นร้อยละ 49.10 รองลงมา ค้าขายจำนวน 90 คน คิดเป็นร้อยละ 20.90 ทำงานบริษัท รัฐวิสาหกิจ จำนวน 57 คน คิดเป็นร้อยละ 13.30 และสุดท้ายรับราชการ จำนวน 8 คน คิดเป็นร้อยละ 1.90

ซึ่งข้อมูลทั่วไปของกลุ่มตัวอย่าง เป็นประโยชน์ในการใช้เป็นข้อมูลสนับสนุน ผลการวิเคราะห์ความต้องการจำเป็นในการพัฒนาการเห็นคุณค่าในตนเองของกลุ่มตัวอย่าง เนื่องจากข้อมูลดังกล่าวมีความสัมพันธ์กับการเห็นคุณค่าในตนเองของกลุ่มตัวอย่าง

ผลการวิเคราะห์ความต้องการจำเป็นในการพัฒนาการเห็นคุณค่าในตนเองของนักเรียน ชั้นมัธยมศึกษาปีที่ 2 ในโรงเรียนขยายโอกาส เขตพื้นที่ระยองเศรษฐกิจ มีรายละเอียดดังต่อไปนี้

จากการพัฒนาแบบวัดความต้องการจำเป็นในการพัฒนาการเห็นคุณค่าในตนเอง โดยมีการหาความตรงเชิงเนื้อหา (Content validity) โดยผู้ทรงคุณวุฒิ จำนวน 5 คน พิจารณาความ สอดคล้องของเนื้อหากับวัตถุประสงค์ที่ต้องการวัด (Item-objective congruency: IOC) โดยผล พิจารณามีค่า IOC อยู่ระหว่าง .60-1.00 ในทุกข้อคำถามผ่านเกณฑ์ และความเที่ยงโดยไปทดลองใช้ กับกลุ่มที่ใกล้เคียงกับกลุ่มตัวอย่าง จำนวน 50 คน แล้วหาความเที่ยง (Reliability) แบบความสอดคล้อง ภายใน (Internal consistency) คำนวณค่าสัมประสิทธิ์แอลฟา ของครอนบาค (Alpha cronbach coefficient) โดยมีค่าความเที่ยงสูง มีค่าความเที่ยงเท่ากับ .941 ผ่านเกณฑ์ และหาค่าอำนาจจำแนก (Discrimination) โดยใช้วิธีสหสัมพันธ์อย่างง่ายแบบ เพียร์สัน โดยการหาค่าความสัมพันธ์ระหว่าง คะแนนรายข้อกับคะแนนรวม (Item total correlation) อยู่ระหว่าง .313-.723 ในทุกข้อคำถามผ่าน เกณฑ์ หลังจากนั้นนำไปทดลองใช้กับกลุ่มตัวอย่างได้ผลการวิเคราะห์ข้อมูลดังตารางที่ 4-2

ตารางที่ 4-2 ผลการวิเคราะห์ค่าเฉลี่ยและส่วนเบี่ยงเบนมาตรฐานของคะแนนความต้องการจำเป็น
ในการพัฒนาการเห็นคุณค่าในตนเองของนักเรียนชั้นมัธยมศึกษาปีที่ 2 ในโรงเรียน
ขยายโอกาส เขตพื้นที่ระยองเศรษฐกิจ

Item	N	สภาพความเป็นจริง		สภาพที่คาดหวัง		PNI mod
		\bar{X}	SD	\bar{X}	SD	
01	430	3.14	0.72	4.17	0.75	0.33
02	430	3.17	0.97	4.28	0.75	0.35
03	430	3.10	1.00	4.15	0.77	0.34
04	430	3.18	1.07	4.35	0.77	0.37
05	430	3.17	1.02	4.26	0.81	0.34
06	430	3.21	1.01	4.42	0.72	0.38
07	430	3.03	0.97	4.26	0.79	0.41
08	430	3.21	1.00	4.22	0.78	0.31
09	430	2.54	0.81	4.21	0.77	0.66
10	430	3.15	0.98	4.31	0.75	0.37
11	430	3.25	1.01	4.36	0.74	0.34
12	430	3.24	1.00	4.25	0.76	0.31
13	430	3.2	1.05	4.18	0.83	0.31
14	430	3.10	1.00	4.29	0.78	0.38
15	430	3.18	1.05	4.17	0.79	0.31
16	430	3.13	1.03	4.04	0.84	0.29
17	430	3.24	1.07	4.36	0.77	0.34
18	430	3.05	1.00	3.99	0.85	0.31
19	430	2.53	0.90	3.54	1.06	0.40
20	430	3.06	1.05	3.94	0.97	0.29
21	430	3.36	1.05	4.52	0.74	0.35
22	430	3.35	1.09	4.47	0.76	0.33
23	430	3.05	1.00	3.90	1.03	0.28
24	430	3.58	1.16	4.50	0.72	0.26

ตารางที่ 4-2 (ต่อ)

Item	N	สภาพความเป็นจริง		สภาพที่คาดหวัง		PNI mod
		\bar{X}	SD	\bar{X}	SD	
25	430	3.25	1.01	4.28	0.77	0.32
26	430	3.22	1.03	4.19	0.84	0.30
27	430	3.39	1.10	4.46	0.75	0.31
28	430	3.22	1.00	4.16	0.81	0.30
29	430	3.46	1.02	4.49	0.76	0.30
30	430	3.21	0.99	4.20	0.81	0.31
31	430	3.40	1.03	4.49	0.71	0.32
32	430	3.03	0.98	4.00	0.91	0.32
33	430	2.80	1.15	3.76	0.96	0.34
34	430	3.14	0.93	4.15	0.79	0.32
35	430	2.99	0.91	3.99	0.85	0.34
36	430	3.21	0.98	4.13	0.80	0.29
37	430	3.31	1.09	4.34	0.76	0.31
38	430	2.53	0.90	3.63	1.06	0.43
39	430	3.06	0.99	4.09	0.87	0.34
40	430	3.06	0.99	3.79	1.02	0.24
41	430	3.32	0.90	4.38	0.79	0.32
42	430	3.24	1.05	4.35	0.76	0.34
43	430	3.58	1.16	4.58	0.67	0.28
44	430	3.4	0.94	4.40	0.73	0.29
45	430	3.22	1.07	4.25	0.80	0.32
46	430	3.19	1.07	4.23	0.78	0.33
47	430	3.24	1.09	4.26	0.82	0.31
48	430	3.37	1.14	4.51	0.75	0.34
49	430	3.42	1.15	4.59	0.69	0.35
50	430	3.31	1.09	4.45	0.74	0.34

ตารางที่ 4-2 (ต่อ)

Item	N	สภาพความเป็นจริง		สภาพที่คาดหวัง		PNI mod
		\bar{X}	SD	\bar{X}	SD	
51	430	3.31	1.08	4.42	0.73	0.33
52	430	3.34	1.13	4.51	0.72	0.35
53	430	3.21	1.04	4.38	0.77	0.36
54	430	3.20	1.05	4.31	0.81	0.35
55	430	3.19	1.03	4.32	0.79	0.36
56	430	3.28	1.09	4.48	0.71	0.37
57	430	3.19	1.02	4.24	0.83	0.33
58	430	3.15	1.03	4.10	0.86	0.30
59	430	3.06	0.99	3.86	0.98	0.26
60	430	3.22	1.085	4.28	0.88	0.33
\bar{X}		191.05		254.31		
SD		43.27		22.76		

จากตารางที่ 4-2 พบว่า ค่าคะแนนเฉลี่ยสภาพความเป็นจริงในภาพรวม มีค่าเท่ากับ 191.05 และส่วนเบี่ยงเบนมาตรฐานในภาพรวม มีค่าเท่ากับ 43.27 และค่าคะแนนเฉลี่ยของสภาพที่คาดหวังในภาพรวม มีค่าเท่ากับ 254.31 และส่วนเบี่ยงเบนมาตรฐานในภาพรวม มีค่าเท่ากับ 22.76

ตารางที่ 4-3 ผลการวิเคราะห์ความต้องการจำเป็นรายด้าน ในการพัฒนาการเห็นคุณค่าในตนเอง ของนักเรียนชั้นมัธยมศึกษาปีที่ 2 ในโรงเรียนขยายโอกาส เขตพื้นที่ระยองเศรษฐกิจ

รายการ	PNI mod	ลำดับ
1. ด้านการมีความสามารถ	0.35	1
1.1 การทำงานได้สำเร็จตามเป้าหมาย	0.37	2
1.2 การเผชิญกับปัญหาอุปสรรคต่าง ๆ ด้วยความมั่นใจ	0.44	1
1.3 การปรับตัวได้ดี	0.35	3

ตารางที่ 4-3 (ต่อ)

รายการ	PNImod	ลำดับ
2. ด้านการมีความสำคัญ	0.31	4
2.1 การได้รับการยอมรับอย่างเหมาะสม	0.34	4
2.2 การรู้สึกว่าตนเป็นที่รักของบุคคลอื่น	0.33	5
2.3 การได้รับการสนับสนุนและกระตุ้นเตือนยามต้องการความช่วยเหลือ	0.31	7
3. ด้านการมีคุณความดี	0.31	4
3.1 การปฏิบัติตัวสอดคล้องกับศีลธรรม จริยธรรม ค่านิยมและวัฒนธรรม	0.30	8
3.2 ความพอใจในชีวิตที่เป็นอยู่	0.32	6
3.3 การแสดงออกของความคิดถูกต้องตามทำนอง คล่องธรรม	0.30	8
4. ด้านการมีอำนาจ	0.33	2
4.1 ความสามารถของบุคคลที่มีอิทธิพลต่อการควบคุมการกระทำของตนเองและผู้อื่น	0.34	4
4.2 ความเชื่อมั่นในอำนาจของตนว่าจะก่อให้เกิดผลตามที่ต้องการ	0.32	6
4.3 ความสามารถเพียงพอในการกระทำสิ่งต่าง ๆ ให้บรรลุวัตถุประสงค์ตามที่ต้องการ	0.32	6
5. ด้านครอบครัว	0.32	3
5.1 การได้รับความรู้สึกปลอดภัย	0.32	6
5.2 การได้รับความรัก	0.31	7
5.3 การได้รับการยอมรับจากครอบครัว	0.33	5
6. ด้านการมีความสัมพันธ์กับคนอื่น	0.33	2
6.1 ความภาคภูมิใจวิธีการมีสัมพันธภาพกับบุคคลอื่น	0.35	3
6.2 การได้รับการยอมรับจากบุคคลอื่น	0.30	8
6.3 การสร้างความสัมพันธ์กับบุคคลอื่นโดยง่าย	0.35	3

จากตารางที่ 4-3 พบว่า ความต้องการจำเป็นในการพัฒนาการเห็นคุณค่าในตนเองของนักเรียนชั้นมัธยมศึกษาปีที่ 2 ในโรงเรียนขยายโอกาส เขตพื้นที่ระยองเศรษฐกิจ โดยมีค่า $PNI_{modified}$ อยู่ในช่วง .31-.35 เรียงลำดับจากมากไปน้อย ได้แก่ ด้านการมีความสามารถ ด้านการมีอำนาจ ด้านการมีความสัมพันธ์กับคนอื่น ด้านครอบครัว ด้านการมีความสำคัญ และด้านการมีคุณความดี ทุกองค์ประกอบย่อยมีค่าดัชนี PNI_{mod} มากกว่า 0.30 ขึ้นไป โดยดัชนีลำดับความสำคัญของความต้องการจำเป็นควรมีค่ามากกว่า .30 ขึ้นไป (สุวิมล ว่องวานิช, 2557)

ประเด็นที่มีความต้องการจำเป็นในระดับที่ต้องพัฒนาเรียงลำดับ จากมากไปหาน้อย ดังนี้ เมื่อเจอกับปัญหาและอุปสรรคสามารถแก้ไขได้ การทำงานสำเร็จตามที่ครุมอบหมาย การปรับตัวเข้ากับเพื่อน ความภาคภูมิใจวิธีการมีสัมพันธภาพกับบุคคลอื่น การสร้างความสัมพันธ์กับบุคคลอื่น โดยง่าย การได้รับการยอมรับอย่างเหมาะสม ความสามารถของบุคคลที่มีอิทธิพลต่อการควบคุมการกระทำของตนเองและผู้อื่น การรู้สึกว่าเป็นที่รักของบุคคลอื่น การได้รับการยอมรับจากครอบครัว ความพอใจชีวิตที่เป็นอยู่ มีความเชื่อมั่นในอำนาจของตนว่าจะก่อให้เกิดผลตามที่ต้องการ ความสามารถเพียงพอในการกระทำสิ่งต่าง ๆ ให้บรรลุวัตถุประสงค์ตามที่ต้องการ การได้รับความรู้สึกปลอดภัย การได้รับการสนับสนุนและกระตุ้นเตือนยามต้องการความช่วยเหลือ การได้รับความรัก การปฏิบัติตัวสอดคล้องกับศีลธรรม จริยธรรม ค่านิยมและวัฒนธรรม การแสดงออกของความคิดถูกต้องตามทำนอง และการได้รับการยอมรับจากบุคคลอื่น ซึ่งนำไปดำเนินการพัฒนารูปแบบกระบวนการเรียนการสอนและได้นำเสนอผลการพัฒนาในตอนที่ 2 ได้แบบวัดความต้องการจำเป็นในการพัฒนาการเห็นคุณค่าในตนเองของนักเรียนชั้นมัธยมศึกษาปีที่ 2 ในโรงเรียนขยายโอกาส เขตพื้นที่ระยองเศรษฐกิจ เศรษฐกิจ ที่มีความสอดคล้องของเนื้อหา กับวัตถุประสงค์ที่ต้องการวัด (Item-objective congruency: IOC) มีค่าอยู่ระหว่าง .60-1.00 ในทุกข้อคำถาม คุณภาพด้านความเที่ยงทั้งฉบับ (Reliability) โดยวิธีด้วยวิธีสัมประสิทธิ์ครอนบัตแอสฟา มีค่าความเที่ยงเท่ากับ .941

ผลการวิเคราะห์องค์ประกอบเชิงยืนยันอันดับสอง แบบวัดการเห็นคุณค่าในตัวเองของนักเรียนชั้นมัธยมศึกษาปีที่ 2 ในโรงเรียนขยายโอกาส เขตพื้นที่ระยองเศรษฐกิจ มีรายละเอียดดังต่อไปนี้

ตารางที่ 4-4 ผลการวิเคราะห์องค์ประกอบเชิงยืนยันอันดับสอง แบบวัดการเห็นคุณค่าในตัวเองของนักเรียนชั้นมัธยมศึกษาปีที่ 2 ในโรงเรียนขยายโอกาส เขตพื้นที่ระยองเศรษฐกิจ

ตัวแปร (รายการข้อคำถาม)	สัมประสิทธิ์ องค์ประกอบ	S.E.	Tt	R ²
การวิเคราะห์องค์ประกอบเชิงยืนยันอันดับหนึ่ง				
องค์ประกอบด้านการมีความสามารถ				
compe1	.59*	-	-	.35
compe2	.39*	.099	6.067*	.15
compe3	.67*	.122	8.243*	.44
องค์ประกอบด้านการมีความสำคัญ				
sign1	.72*	-	-	.52
sign2	.27*	.050	5.156*	.07
sign3	.77*	.079	13.545*	.60
องค์ประกอบด้านการมีความความดี				
vit1	.51*	-	-	.26
vit2	.59*	.171	8.409*	.35
vit3	.73*	.154	9.315*	.54
องค์ประกอบด้านการมีอำนาจ				
pow1	.48*	-	-	.23
pow2	.52*	.144	7.211*	.27
pow3	.58*	.122	7.601	.34
องค์ประกอบด้านครอบครัว				
fami1	.50*	-	-	.25
fami2	.72*	.109	12.709*	.52
fami3	.93*	.188	9.495*	.86

ตารางที่ 4-4 (ต่อ)

ตัวแปร (รายการข้อคำถาม)	สัมประสิทธิ์ องค์ประกอบ	S.E.	Tt	R ²
องค์ประกอบด้านการมีความสัมพันธ์กับบุคคลอื่น				
rela1	.57*	-	-	.33
rela2	.74*	.170	10.233*	.55
rela3	.69*	.109	11.888*	.47
การวิเคราะห์องค์ประกอบเชิงยืนยันอันดับสอง				
ด้านการมีความสามารถ				
(Copetence)	.73*	-	-	.53
ด้านการมีความสำคัญ				
(Significance)	.91*	.227	8.048*	.83
ด้านการมีความความดี				
(Viture)	.89*	.155	6.909*	.80
ด้านการมีอำนาจ				
(Power)	.90*	.166	6.600*	.82
ด้านครอบครัว (Family)				
	.73*	.176	6.406*	.53
ด้านการมีความสัมพันธ์				
กับบุคคลอื่น	.89*	.142	7.244*	.80
(Relationship)				
Chi-square = 194.338, df = 108, p-value = 0.00, GFI = .952, AGFI = .924, RMSEA = .043,				
CFI = .967 Chi-square/ df = 1.799				

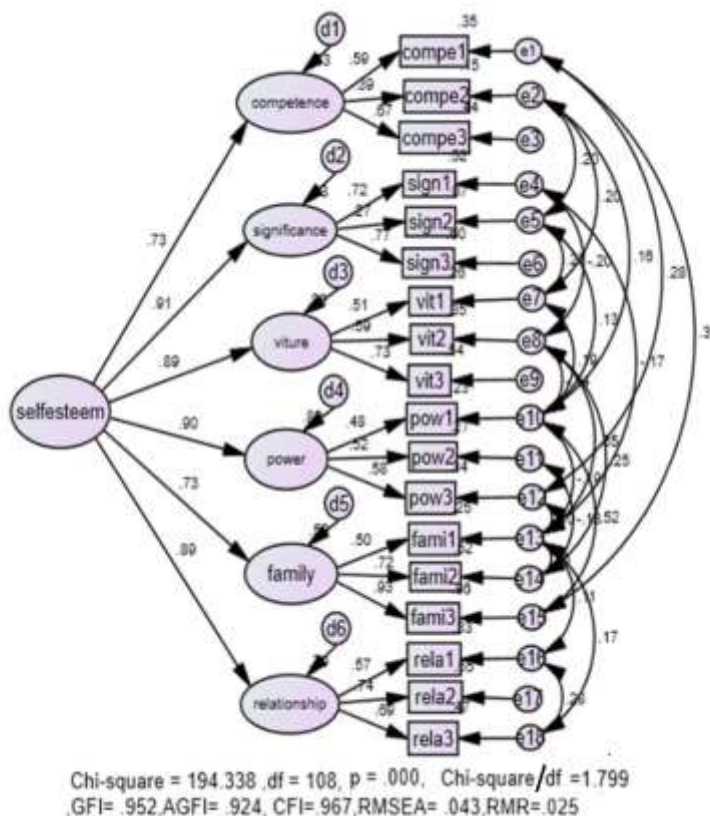

ภาพที่ 4-1 โมเดลองค์ประกอบเชิงยืนยันอันดับสองแบบวัดการเห็นคุณค่าในตัวเองของนักเรียน
 ชั้นมัธยมศึกษาปีที่ 2 ในโรงเรียนขยายโอกาส เขตพื้นที่ระยองเศรษฐกิจ

จากตารางที่ 4-4 และภาพที่ 4-1 พบว่า ผลของการวิเคราะห์เพื่อตรวจสอบความตรงของ
 องค์ประกอบเชิงยืนยันอันดับสองของแบบวัดการเห็นคุณค่าในตัวเองของนักเรียนชั้นมัธยมศึกษา
 ปีที่ 2 ในโรงเรียนขยายโอกาส เขตพื้นที่ระยองเศรษฐกิจ พบว่า โมเดลมีความสอดคล้องกับข้อมูล
 เชิงประจักษ์ โดยพิจารณาจากค่าไค-สแควร์ มีค่าเท่ากับ 194.338 มีองศาอิสระเท่ากับ 108 ค่า
 $p = .000$ แต่มีค่าไค-สแควร์สัมพันธ์ = 1.799 ซึ่งอยู่ในเกณฑ์ไม่เกิน 3 ดังนั้นความกลมกลืน (GFI)
 เท่ากับ .952 ดังนั้นวัดความกลมกลืนที่ปรับแก้แล้ว (AGFI) เท่ากับ .924 คำนวณที่สองของค่าเฉลี่ย
 กำลังสองของค่าความแตกต่างโดยประมาณ (RMSEA) เท่ากับ .043 เมื่อพิจารณาค่าน้ำหนัก
 องค์ประกอบแต่ละองค์ประกอบมีค่าระหว่าง 0.73-0.91 แต่ละองค์ประกอบมีนัยสำคัญทางสถิติที่
 ระดับ .05 ทุกค่าแสดงว่า โครงสร้างของแบบวัดการเห็นคุณค่าในตัวเองของนักเรียนชั้นมัธยมศึกษา
 ปีที่ 2 ในโรงเรียนขยายโอกาส เขตพื้นที่ระยองเศรษฐกิจ ทั้งฉบับวัดได้ตรงตามทฤษฎี ได้แบบวัด
 การเห็นคุณค่าในตนเองของนักเรียนชั้นมัธยมศึกษาปีที่ 2 ในโรงเรียนขยายโอกาส เขตพื้นที่ระยอง
 เศรษฐกิจ

ตอนที่ 2 ผลการพัฒนาเครื่องมือ ผลการพัฒนาและทดลองใช้รูปแบบกระบวนการเรียนการสอนเพื่อพัฒนาการเห็นคุณค่าในตนเองของนักเรียนชั้นมัธยมศึกษาปีที่ 2 ในโรงเรียนขยายโอกาส เขตพื้นที่ระยองเศรษฐกิจ

ผลการพัฒนาแบบวัดการเห็นคุณค่าในตนเองของนักเรียนชั้นมัธยมศึกษาปีที่ 2 ในโรงเรียนขยายโอกาส เขตพื้นที่ระยองเศรษฐกิจ

ผู้วิจัยทำการศึกษาแนวคิดทฤษฎีที่เกี่ยวข้องกับการเห็นคุณค่าในตนเอง ได้สังเคราะห์องค์ประกอบของการเห็นคุณค่าในตนเอง (Coopersmith, 1981; Rosenberg, 1965; Pope, McHale & Craighead, 1988; Maslow, 1970; Siann, 1980; Barry, 1988; Polladino, 1994; Frank & Marolla, 1976; ชูชีพ อ่อน โลกสูง, 2558) เป็นแบบวัด แบบมาตราส่วนประมาณค่า (Rating scale) 5 ระดับ จำนวน 60 ข้อ โดยครอบคลุมองค์ประกอบของการเห็นคุณค่าในตนเอง 6 ด้าน ดังนี้

1. ด้านการมีความสามารถ จำนวน 10 ข้อ ประกอบด้วย การทำงานสำเร็จตามที่รู้มออบหมาย (ข้อที่ 1, 7, 10) เมื่อเจอปัญหาและอุปสรรคสามารถแก้ไขได้ (ข้อที่ 4, 8, 9) การปรับตัวเข้ากับเพื่อน (ข้อที่ 2, 3, 5, 6)
2. ด้านการมีความสำคัญ จำนวน 10 ข้อ ประกอบด้วย การได้รับการยอมรับอย่างเหมาะสม (ข้อที่ 11, 19, 20) การรู้สึกว่าคุณเป็นที่รักของบุคคลอื่น (ข้อที่ 12, 14, 16, 17) การได้รับการสนับสนุนและกระตุ้นเตือนยามต้องการความช่วยเหลือ (13, 15, 18)
3. ด้านการมีคุณความดี จำนวน 10 ข้อ ประกอบด้วย การปฏิบัติตัวสอดคล้องกับศีลธรรม จริยธรรม ค่านิยมและวัฒนธรรม (ข้อที่ 23, 25, 30) ความพอใจชีวิตที่เป็นอยู่ (ข้อที่ 21, 27, 29) การแสดงออกของความคิดถูกต้องตามทำนอง คล่องธรรม (ข้อที่ 22, 24, 26, 28)
4. ด้านการมีอำนาจ จำนวน 10 ข้อ ประกอบด้วย ความสามารถของบุคคลที่มีอิทธิพลต่อการควบคุมการกระทำของตนเองและผู้อื่น (ข้อที่ 33, 38, 40) ความเชื่อมั่นในอำนาจของตนเองว่าจะก่อให้เกิดผลตามที่ต้องการ (ข้อที่ 31, 32, 37) ความสามารถเพียงพอในการกระทำสิ่งต่าง ๆ ให้บรรลุวัตถุประสงค์ตามที่ต้องการ (ข้อที่ 34, 35, 36, 39)
5. ด้านครอบครัว จำนวน 10 ข้อ ประกอบด้วย การได้รับความรู้สึกปลอดภัย (ข้อที่ 43, 48, 49) การได้รับความรัก (ข้อที่ 41, 44, 50) การได้รับการยอมรับจากครอบครัว (ข้อที่ 42, 45, 46, 47)
6. ด้านการมีความสัมพันธ์กับบุคคลอื่น จำนวน 10 ข้อ ประกอบด้วย ความภาคภูมิใจวิธีการมีสัมพันธ์ภาพกับบุคคลอื่น (ข้อที่ 51, 52, 55) การได้รับการยอมรับจากบุคคลอื่น (57, 58, 59) การสร้างความสัมพันธ์บุคคลอื่นโดยง่าย (ข้อที่ 53, 54, 56, 60)

ตรวจสอบคุณภาพของแบบวัดทั้งฉบับ ด้านความตรงเชิงเนื้อหา (Content validity) ของแบบวัดการเห็นคุณค่าในตนเอง โดยผู้ทรงคุณวุฒิจำนวน 5 คน พิจารณาความสอดคล้องของเนื้อหา กับวัตถุประสงค์ที่ต้องการวัด (Item-objective congruency: IOC) โดยผลพิจารณามีค่า IOC อยู่ระหว่าง .60-1.00 ในทุกข้อคำถามผ่านเกณฑ์ โดยค่า IOC ต้องมีค่าตั้งแต่ 0.5 ขึ้นไปถือว่าใช้ได้ (สมนึก ภัททิยธนี, 2546, หน้า 218-220)

ตรวจสอบคุณภาพแบบวัดทั้งฉบับ โดยหาค่าความเที่ยง และค่าอำนาจจำแนกโดยนำไปทดลองใช้กับนักเรียนชั้นมัธยมศึกษาปีที่ 2 โรงเรียนอนุบาลบ่อทอง ซึ่งเป็นกลุ่มที่ใกล้เคียงกับกลุ่มตัวอย่าง จำนวน 50 คน แล้วหาค่าความเที่ยง (Reliability) แบบความสอดคล้องภายใน (Internal consistency) โดยคำนวณค่าสัมประสิทธิ์แอลฟา ของครอนบาค (Alpha cronbach coefficient) และค่าความเที่ยงเท่ากับ .931 ผ่านเกณฑ์ ค่าความเที่ยงมากกว่า 0.60 ขึ้นไปใช้ได้ (ล้วน สายยศ และอังคณา สายยศ, 2543, หน้า 185) และหาค่าอำนาจจำแนก (Discrimination) โดยใช้วิธีสหสัมพันธ์ อย่างง่ายแบบเพียร์สัน โดยการหาค่าความสัมพันธ์ระหว่างคะแนนรายข้อกับคะแนนรวม (Item total correlation) อยู่ระหว่าง .252-.753 ในทุกข้อคำถามผ่านเกณฑ์ โดยค่าอำนาจจำแนกมีค่ามากกว่า 0.2 ขึ้นไป ว่าใช้ได้ (สุริพร อนุศาสนนันท์, 2558) (รายละเอียดดังตารางภาพผนวก ง-1, ง-4)

วิเคราะห์คุณภาพแบบวัดทั้งฉบับ โดยนำแบบวัดการเห็นคุณค่าในตนเองไปทดลองใช้กับกลุ่มที่ใกล้เคียงกับกลุ่มตัวอย่าง จำนวน 430 คน ทำการวิเคราะห์ องค์ประกอบเชิงยืนยันอันดับสอง (Second order confirmatory factor analysis) เพื่อวิเคราะห์ความตรงเชิงโครงสร้าง (Construct validity) ของแบบวัดการเห็นคุณค่าในตนเอง พบว่า พบว่า โมเดลมีความสอดคล้องกับข้อมูลเชิงประจักษ์ โดยพิจารณาจากค่าไค-สแควร์ มีค่าเท่ากับ 194.338 มีองศาอิสระเท่ากับ 108 ค่า $p = .000$ แต่มีค่าไค-สแควร์สัมพัทธ์ = 1.799 ซึ่งอยู่ในเกณฑ์ไม่เกิน 3 ดัชนีความกลมกลืน (GFI) เท่ากับ .952 ดัชนีวัดความกลมกลืนที่ปรับแก้แล้ว (AGFI) เท่ากับ .924 ดัชนีรากที่สองของค่าเฉลี่ยกำลังสองของค่าความแตกต่างโดยประมาณ (RMSEA) เท่ากับ .043 เมื่อพิจารณาค่าน้ำหนักองค์ประกอบแต่ละองค์ประกอบมีค่าระหว่าง 0.73-0.91 แต่ละองค์ประกอบมีนัยสำคัญทางสถิติที่ระดับ .05 ทุกค่าแสดงว่าโครงสร้างของแบบวัดการเห็นคุณค่าในตัวเองของนักเรียนชั้นมัธยมศึกษาปีที่ 2 ในโรงเรียนขยายโอกาส เขตพื้นที่ระยองเศรษฐกิจ ทั้งฉบับวัดได้ตรงตามทฤษฎี

ผลการพัฒนารูปแบบกระบวนการเรียนการสอนเพื่อพัฒนาการเห็นคุณค่าในตนเองของนักเรียนชั้นมัธยมศึกษาปีที่ 2 ในโรงเรียนขยายโอกาส เขตพื้นที่ระยองเศรษฐกิจ

1. การกำหนดวัตถุประสงค์ของรูปแบบกระบวนการเรียนการสอนเพื่อพัฒนาการเห็นคุณค่าในตนเองของนักเรียนชั้นมัธยมศึกษาปีที่ 2 ในโรงเรียนขยายโอกาส เขตพื้นที่ระยองเศรษฐกิจ

จากผลการผลการศึกษาความต้องการจำเป็นในการพัฒนาการเห็นคุณค่าในตนเองของนักเรียนชั้นมัธยมศึกษาปีที่ 2 ในโรงเรียนขยายโอกาส เขตพื้นที่ระยองเศรษฐกิจ ในระยะที่ 1 ความต้องการจำเป็นในการพัฒนาการเห็นคุณค่าในตนเอง โดยมีค่า PNImod เมื่อจัดความสำคัญตามเป้าหมายการพัฒนาคุณค่าในตนเอง สรุปได้ดังนี้

ตารางที่ 4-5 ผลการศึกษาความต้องการจำเป็นพัฒนารูปแบบกระบวนการเรียนการสอนเพื่อพัฒนาการเห็นคุณค่าในตนเองของนักเรียนชั้นมัธยมศึกษาปีที่ 2 ในโรงเรียนขยายโอกาสเขตพื้นที่ระยองเศรษฐกิจ

เป้าหมายการพัฒนา การเห็นคุณค่าในตนเอง	PNImod	วัตถุประสงค์ พัฒนาการเห็นคุณค่าในตนเอง
1. ด้านการมีความสามารถ	0.35	1. การมีความสามารถ: การทำงาน
1.1 การทำงานได้สำเร็จตามเป้าหมาย	0.37	การเผชิญปัญหา การปรับตัว
1.2 การเผชิญกับปัญหาอุปสรรคต่าง ๆ ด้วยความมั่นใจ	0.44	
1.3 การปรับตัวได้ดี	0.35	
2. ด้านการมีอำนาจ	0.33	2. การมีอำนาจ: การควบคุม
2.1 ความสามารถของบุคคลที่มีอิทธิพลต่อการควบคุมการกระทำของตนเองและผู้อื่น	0.34	การกระทำของตนเองและผู้อื่น
2.2 ความเชื่อมั่นในอำนาจของตนว่าจะก่อให้เกิดผลตามที่ต้องการ	0.32	ความเชื่อมั่นในอำนาจ การกระทำสิ่งต่าง ๆ ให้บรรลุผล
2.3 ความสามารถเพียงพอในการกระทำสิ่งต่าง ๆ ให้บรรลุวัตถุประสงค์ตามที่ต้องการ	0.32	

ตารางที่ 4-5 (ต่อ)

เป้าหมายการพัฒนา การเห็นคุณค่าในตนเอง	PNImod	วัตถุประสงค์ พัฒนาการเห็นคุณค่าในตนเอง
3. ด้านการมีความสัมพันธ์กับบุคคลอื่น	0.33	3. การมีความสัมพันธ์กับบุคคลอื่น:
3.1 ความภาคภูมิใจวิธีการมีสัมพันธ์ภาพ กับบุคคลอื่น	0.35	วิธีการมีสัมพันธ์ภาพกับบุคคลอื่น ได้รับการยอมรับจากบุคคลอื่น
3.2 การได้รับการยอมรับจากบุคคลอื่น	0.30	การสร้างความสัมพันธ์กับบุคคลอื่น
3.3 การสร้างความสัมพันธ์กับบุคคลอื่น โดยง่าย	0.35	
4. ด้านครอบครัว	0.32	4. ครอบครัว: ความรู้สึกปลอดภัย
4.1 การได้รับความรู้สึกปลอดภัย	0.32	ได้รับความรัก ได้รับการยอมรับจาก
4.2 การได้รับความรัก	0.31	ครอบครัว
4.3 การได้รับการยอมรับจากครอบครัว	0.33	
5. ด้านการมีความสำคัญ	0.31	5. การมีความสำคัญ: ได้รับการยอมรับ
5.1 การได้รับการยอมรับอย่างเหมาะสม	0.34	การเป็นที่รัก การได้รับการสนับสนุน
5.2 การรู้สึกว่าตนเป็นที่รักของบุคคลอื่น	0.33	การได้รับการกระตุ้นเตือน
5.3 การได้รับการสนับสนุนและกระตุ้น เตือนยามต้องการความช่วยเหลือ	0.31	
6. ด้านการมีคุณความดี	0.31	6. การมีคุณความดี: การปฏิบัติตัวที่ดี
6.1 การปฏิบัติตัวสอดคล้องกับศีลธรรม จริยธรรม ค่านิยมและวัฒนธรรม	0.30	ความพอใจในชีวิต การแสดงออก ของความคิดถูกต้อง
6.2 ความพอใจชีวิตที่เป็นอยู่	0.32	
6.3 การแสดงออกของความคิดถูกต้อง ตามทำนองคลองธรรม	0.30	

จากตารางที่ 4-5 จากการสังเคราะห์แนวคิดการเห็นคุณค่า พบว่า องค์ประกอบของ
การเห็นคุณค่าในตนเอง มี 6 องค์ประกอบ จากนั้นนำมาเป็น โครงสร้างแบบวัดความต้องการจำเป็น
ในการพัฒนาการเห็นคุณค่าในตนเอง สำหรับนักเรียนมัธยมศึกษาปีที่ 2 ในโรงเรียนขยายโอกาส
เขตพื้นที่ระยองเศรษฐกิจ มีองค์ประกอบหลัก 6 ด้าน ข้างต้น จำนวนข้อคำถามด้านละ 10 ข้อ

รวม 60 ข้อ แล้วนำไปหาคุณภาพของแบบวัด โดยมีการหาความตรงเชิงเนื้อหา (Content validity) โดยผลพิจารณามีค่า IOC อยู่ระหว่าง .60-1.00 ในทุกข้อคำถามผ่านเกณฑ์ และความเที่ยงโดยไปทดลองใช้กับกลุ่มที่ใกล้เคียงกับกลุ่มตัวอย่าง จำนวน 50 คน แล้วหาความเที่ยง (Reliability) คำนวณค่าสัมประสิทธิ์แอลฟา ของครอนบาค (Alpha cronbach coefficient) มีค่าความเที่ยงเท่ากับ .941 ผ่านเกณฑ์ หลังจากนั้นนำไปทดลองใช้กับกลุ่มตัวอย่างสำหรับนักเรียนมัธยมศึกษาปีที่ 2 ในโรงเรียนขยายโอกาส เขตพื้นที่ระยองเศรษฐกิจ จำนวน 430 คน แล้วนำมาวิเคราะห์หาค่า $PNI_{modified}$ พบว่า อยู่ในช่วง .31-.35 เรียงลำดับจากมากไปน้อย ได้แก่ ด้านการมีความสามารถ ด้านการมีอำนาจ ด้านการมีความสัมพันธ์กับคนอื่น ด้านครอบครัว ด้านการมีความสำคัญ และด้านการมีคุณความดี ทุกองค์ประกอบย่อยมีค่าดัชนี PNI_{mod} มากกว่า 0.30 ขึ้นไป โดยดัชนีลำดับความสำคัญของความต้องการจำเป็นควรมีค่ามากกว่า .30 ขึ้นไป (สุวิมล ว่องวานิช, 2557) รายละเอียดดังตารางที่ 4-1-4-3

2. การออกแบบการเรียนการสอนของรูปแบบกระบวนการเรียนการสอนเพื่อพัฒนาการเห็นคุณค่าในตนเองของนักเรียนชั้นมัธยมศึกษาปีที่ 2 ในโรงเรียนขยายโอกาส เขตพื้นที่ระยองเศรษฐกิจ

ตารางที่ 4-6 การออกแบบการเรียนการสอน

ขั้นตอน	วิธีการสอนแต่ละด้าน	เป้าหมายเพื่อพัฒนา	การประเมินย่อย (เกณฑ์ร้อยละ 70 ขึ้นไป)
ขั้นนำ	อุปกรณ์/ สื่อ	ความรู้ ความคิด ความ	ผู้ประเมิน
	- วิดีโอ/ ภาพสไลด์	ตระหนัก และความสำคัญ	ประเมินโดยผู้สอนและ
	วิธีการ	ของการเห็นคุณค่าใน	ผู้ช่วยสอน
	- ใช้สื่อการสอนที่โยงไป	ตนเอง	เครื่องมือ
	หาสิ่งที่เป็นรูปธรรมได้		การสังเกต
	- ครูอธิบายสั้น ๆ จาก		ผ่าน
	สิ่งใกล้ตัวนักเรียน		
หลักการ			
- สร้างการรับรู้			
- สร้างความตระหนัก			

ตารางที่ 4-6 (ต่อ)

ขั้นตอน	วิธีการสอนแต่ละด้าน	เป้าหมายเพื่อพัฒนา	การประเมินย่อย (เกณฑ์ร้อยละ 70 ขึ้นไป)
ขั้นเรียนรู้	1. การมีความสามารถ อุปกรณ์/ สื่อ - ใบงาน วิธีการ - จัดกลุ่มนักเรียน - ทำกิจกรรมตามใบงาน - ระดมความคิด - นำเสนอผลสรุปหน้า ขั้นเรียน หลักการ - สร้างความภาคภูมิใจ 2. การมีอำนาจ อุปกรณ์/ สื่อ - คลิปวีดีโอ วิธีการ - นักเรียนชมคลิปวีดีโอ - ผู้สอนให้ความรู้และ สรุปสาระสำคัญ หลักการ - พัฒนาการเห็นคุณค่าใน ตนเอง 3. การมีความสัมพันธ์กับ บุคคลอื่น 4. ครอบครั 5. การมีความสำคัญ 6. การมีคุณความดี	1. การมีความสามารถ - ความสามารถ ในการทำงาน - ความสามารถ ในการเผชิญปัญหา - ความสามารถ ในการปรับตัว 2. การมีอำนาจ - ความสามารถ ในการควบคุมการกระทำ ของตนเองและผู้อื่น - ความเชื่อในอำนาจของ ตน - ความสามารถ ในการกระทำสิ่งต่าง ๆ ให้บรรลุผล 3. การมีความสัมพันธ์กับ บุคคลอื่น - ความภาคภูมิใจวิธีการมี สัมพันธ์ภาพกับผู้อื่น - การได้รับการยอมรับจาก ผู้อื่น	ผู้ประเมิน ประเมินโดยผู้สอน และผู้ช่วยสอน เครื่องมือ การสังเกต ผ่าน

ตารางที่ 4-6 (ต่อ)

ขั้นตอน	วิธีการสอนแต่ละด้าน	เป้าหมายเพื่อพัฒนา	การประเมินย่อย (เกณฑ์ร้อยละ 70 ขึ้นไป)
	<ul style="list-style-type: none"> อุปกรณ์/ สื่อ - ใบงานที่มีเนื้อหาสอดคล้องกับแต่ละด้าน - ชุดเกมจับคู่ 	<ul style="list-style-type: none"> - การสร้างความสัมพันธ์กับผู้อื่น 4. ครอบครัวยุ - การได้รับความรู้สึกปลอดภัย - การได้รับความรัก - การได้รับการยอมรับจากครอบครัวยุ 	
	<ul style="list-style-type: none"> วิธีการ - จัดกลุ่มนักเรียน - ทำกิจกรรมตามใบงาน - เล่นเกมจับคู่ - ระดมความคิด - นำเสนอผลสรุปหน้าชั้นเรียน 	<ul style="list-style-type: none"> - การได้รับการยอมรับจากครอบครัวยุ 5. การมีความสำคัญ - การได้รับการยอมรับอย่างเหมาะสม - การรู้สึกว่าคุณเป็นที่รักของบุคคลอื่น - การได้รับการสนับสนุนและกระตุ้นเตือน 6. การมีคุณความดี - การปฏิบัติตัวที่ดี - ความพอใจชีวิตที่เป็นอยู่ - การแสดงออกของความคิดที่ถูกต้อง 	
ขั้น แลกเปลี่ยน เรียนรู้	<ul style="list-style-type: none"> อุปกรณ์/ สื่อ - วิธีการ - นักเรียนแต่ละกลุ่ม นำเสนอความคิดของกลุ่มหน้าชั้นเรียน - ผู้สอนสรุปสาระสำคัญ 	<ul style="list-style-type: none"> 1. การมีความสามารถ 2. การมีอำนาจ 3. ด้านการมีความสัมพันธ์กับบุคคลอื่น 4. ด้านครอบครัวยุ 5. ด้านการมีความสำคัญ 6. ด้านการมีคุณความดี 	<ul style="list-style-type: none"> ผู้ประเมิน ประเมินโดยผู้สอนและ ผู้ช่วยสอน เครื่องมือ การสังเกต ผ่าน

ตารางที่ 4-6 (ต่อ)

ขั้นตอน	วิธีการสอนแต่ละด้าน	เป้าหมายเพื่อพัฒนา	การประเมินย่อย (เกณฑ์ร้อยละ 70 ขึ้นไป)
ขั้นสร้าง ความรู้	<p>- นักเรียนทั้งชั้นร่วมกัน อภิปรายและแสดงความคิดเห็น หลักการ</p> <p>อุปกรณ์/ สื่อ</p> <p>- คลิปวิดีโอ ที่มีเนื้อหา สอดคล้องกับแต่ละด้าน วิธีการ</p> <p>- นักเรียนชมคลิปวิดีโอ ที่นำเสนอเนื้อหาสาระแต่ละด้าน</p> <p>- ร่วมกันแสดงความคิดเห็น แนวทางในการพัฒนา การเห็นคุณค่าในตนเอง แต่ละด้าน</p> <p>- ผู้สอนให้ความรู้และ สรุปสาระสำคัญ หลักการ</p>	<ol style="list-style-type: none"> 1. การมีความสามารถ 2. การมีอำนาจ 3. ด้านการมีความสัมพันธ์ กับบุคคลอื่น 4. ด้านครอบครัว 5. ด้านการมีความสำคัญ 6. ด้านการมีคุณความดี 	<p>ผู้ประเมิน</p> <p>ประเมินโดยผู้สอนและ ผู้ช่วยสอน</p> <p>เครื่องมือ</p> <p>การสังเกต</p> <p>ผ่าน</p>
ขั้น ประเมินผล	<p>อุปกรณ์/ สื่อ</p> <p>แบบวัดการเห็นคุณค่าใน ตนเองของนักเรียนชั้น มัธยมศึกษาปีที่ 2 ใน โรงเรียนขยายโอกาส</p> <p>วิธีการ</p> <p>นักเรียนทำแบบวัดก่อน และหลังการทดลองใช้ รูปแบบกระบวนการเรียน การสอน ทั้งกลุ่มทดลอง และกลุ่มควบคุม</p>	<ol style="list-style-type: none"> 1. การมีความสามารถ 2. การมีอำนาจ 3. ด้านการมีความสัมพันธ์ กับบุคคลอื่น 4. ด้านครอบครัว 5. ด้านการมีความสำคัญ 6. ด้านการมีคุณความดี 	<p>ไม่มีการประเมินผลย่อย</p>

ตารางที่ 4-6 (ต่อ)

ขั้นตอน	วิธีการสอนแต่ละด้าน	เป้าหมายเพื่อพัฒนา	การประเมินย่อย (เกณฑ์ร้อยละ 70 ขึ้นไป)
	หลักการ เปรียบเทียบการเปลี่ยนแปลง การเห็นคุณค่าในตนเองของ นักเรียนชั้นมัธยมศึกษาปีที่ 2 ในโรงเรียนขยายโอกาส ก่อน- หลังการทดลอง และ ระหว่างกลุ่มทดลองและ กลุ่มควบคุม		

3. การทดลองการเรียนการสอนและประเมินผลการใช้รูปแบบกระบวนการเรียนการสอนเพื่อพัฒนาการเห็นคุณค่าในตนเองของนักเรียนชั้นมัธยมศึกษาปีที่ 2 ในโรงเรียนขยายโอกาส

ตารางที่ 4-7 การทดลองการเรียนการสอนและประเมินผล (ครั้งที่ 1)

วัตถุประสงค์ แต่ละด้าน	การออกแบบ การสอน	วิธีการสอน	วิธีการประเมินผล	ผลการทดลอง (ครั้งที่ 1)
1. การมี ความสามารถ - การทำงาน - การเผชิญปัญหา - การปรับตัว	- ชู้นำ - ชั้นเรียนรู้ - ชั้นแลกเปลี่ยน - เรียนรู้ - ชั้นสร้างความรู้ - ชั้นประเมินผล	อุปกรณ์/ สื่อ - ใบงาน วิธีการ - จัดกลุ่มนักเรียน - ทำกิจกรรมตาม ใบงาน - ระดมความคิด - นำเสนอผลสรุป หน้าชั้นเรียน	การประเมินย่อย โดยการสังเกต จากผู้สังเกต 2 คน แล้วนำมาหาความ สอดคล้อง	ไม่ผ่าน ได้แก่ วัตถุประสงค์ ข้อที่ 1 การทำงาน ได้สำเร็จตาม เป้าหมาย ข้อ 2 การเผชิญ ปัญหากับอุปสรรค ต่าง ๆ ด้วย ความมั่นใจ ข้อ 3 การปรับตัว ได้ดี

ตารางที่ 4-7 (ต่อ)

วัตถุประสงค์ แต่ละด้าน	การออกแบบ การสอน	วิธีการสอน	วิธีการประเมินผล	ผลการทดลอง (ครั้งที่ 1)
2. การมีอำนาจ - ความสามารถ ในการควบคุม การกระทำของ ตนเองและผู้อื่น - ความเชื่อใน อำนาจของตน - ความสามารถ ในการกระทำ สิ่งต่าง ๆ ให้ บรรลุผล	- ขั้นนำ - ขั้นเรียนรู้ - ขั้นแลกเปลี่ยน - เรียนรู้ - ขั้นสร้างความรู้ - ขั้นประเมินผล	อุปกรณ์/ สื่อ - คลิปวิดีโอ วิธีการ - นักเรียนชมคลิป วิดีโอ - ผู้สอนให้ความรู้ และสรุปสาระ สำคัญ	การประเมินย่อย โดยการสังเกต จากผู้สังเกต 2 คน แล้วนำมาหา ความสอดคล้อง	ผ่าน
3. การมี ความสัมพันธ์กับ บุคคลอื่น - ความภาคภูมิใจ วิธีการมี สัมพันธ์ภาพกับ ผู้อื่น - การไต่รับ การยอมรับจาก ผู้อื่น - การสร้าง ความสัมพันธ์กับ ผู้อื่น	- ขั้นนำ - ขั้นเรียนรู้ - ขั้นแลกเปลี่ยน - เรียนรู้ - ขั้นสร้างความรู้ - ขั้นประเมินผล	อุปกรณ์/ สื่อ - ใบงาน - ชุดเกมจับคู่ วิธีการ - ทำกิจกรรมตาม ใบงาน - เล่นเกมจับคู่ - ระดมความคิด - นำเสนอผลสรุป หน้าชั้นเรียน	การประเมินย่อย โดยการสังเกต จากผู้สังเกต 2 คน แล้วนำมาหา ความสอดคล้อง	ผ่าน

ตารางที่ 4-7 (ต่อ)

วัตถุประสงค์ แต่ละด้าน	การออกแบบ การสอน	วิธีการสอน	วิธีการประเมินผล	ผลการทดลอง (ครั้งที่ 1)
- การแสดงออก ของความคิดที่ ถูกต้อง		- ระดมความคิด - นำเสนอผลสรุป หน้าชั้นเรียน		

การทดลองการเรียนการสอนในครั้งที่ 1 พบว่า ผลการประเมินบรรลุเป้าหมาย จำนวน 15 รายการ และไม่บรรลุเป้าหมาย 3 รายการ ซึ่งผลให้ข้อมูลย้อนกลับ ควรปรับวัตถุประสงค์นี้ การทำงานได้สำเร็จตามเป้าหมาย ปรับเป็น การทำงานให้สำเร็จตามที่ครอบคลุมหมาย การเผชิญ ปัญหากับอุปสรรคต่าง ๆ ด้วยความมั่นใจรับเป็น เมื่อเจอปัญหาและอุปสรรคสามารถแก้ไขได้ การปรับตัวได้ดี ปรับเป็น ปรับตัวเข้ากับเพื่อนได้ จากการทดลองการเรียนการสอนและ ประเมินผล ครั้งที่ 1 จะพบว่า วัตถุประสงค์ของการพัฒนาการเห็นคุณค่าในตนเองด้านการมี ความสามารถไม่ผ่านเกณฑ์ อธิบายได้ว่า อาจมีสาเหตุจากการใช้ข้อความที่เป็นทางการ และมีความหมายในวงกว้าง ไม่เฉพาะเจาะจงกับกลุ่มตัวอย่าง จึงทำให้วัตถุประสงค์ดังกล่าวไม่บรรลุ เป้าหมาย

ตารางที่ 4-8 การทดลองการเรียนการสอนและประเมินผล (ครั้งที่ 2)

วัตถุประสงค์ แต่ละด้าน	การออกแบบ การสอน	วิธีการสอน	วิธีการประเมินผล	ผลการทดลอง (ครั้งที่ 2)
1. การมี ความสามารถ - การทำงาน - การเผชิญปัญหา - การปรับตัว	- ^{ู้} ชั้นนำ - ^{ู้} ชั้นเรียนรู้ - ^{ู้} ชั้นแลกเปลี่ยน - ^{ู้} เรียนรู้ - ^{ู้} ชั้นสร้างความรู้ - ^{ู้} ชั้นประเมินผล	อุปกรณ์/ สื่อ - ใบงาน วิธีการ - จัดกลุ่มนักเรียน - ทำกิจกรรมตาม ใบงาน - ระดมความคิด - นำเสนอผลสรุป หน้าชั้นเรียน	การประเมินย่อย โดยการสังเกต จากผู้สังเกต 2 คน แล้วนำมาหา ความสอดคล้อง	ผ่าน มีการปรับแก้จาก ครั้งที่ 1 ได้แก่ วัตถุประสงค์ 1. การทำงานได้ สำเร็จตามเป้าหมาย ปรับเป็น การทำงาน สำเร็จตามที่ครู มอบหมาย

ตารางที่ 4-8 (ต่อ)

วัตถุประสงค์ แต่ละด้าน	การออกแบบ การสอน	วิธีการสอน	วิธีการประเมินผล	ผลการทดลอง (ครั้งที่ 2)
				2. การเผชิญปัญหากับอุปสรรคต่าง ๆ ด้วยความมั่นใจ ปรับเป็น เมื่อเจอปัญหาและอุปสรรคสามารถแก้ไขได้ 3. การปรับตัวได้ดี ปรับเป็น การปรับตัวเข้ากับเพื่อนได้
2. การมีอำนาจ - ความสามารถ ในการควบคุม การกระทำของ ตนเองและผู้อื่น - ความเชื่อใน อำนาจของตน - ความสามารถ ในการกระทำสิ่ง ต่าง ๆ ให้ บรรลุผล	- ชู้นำ - ชั้นเรียนรู้ - ชั้นแลกเปลี่ยน - เรียนรู้ - ชั้นสร้างความรู้ - ชั้นประเมินผล	อุปกรณ์/ สื่อ - คลิปวิดีโอ วิธีการ - นักเรียนชมคลิป วิดีโอ - ผู้สอนให้ความรู้ และสรุปสาระ สำคัญ	การประเมินย่อย โดยการสังเกต จากผู้สังเกต 2 คน แล้วนำมาหา ความสอดคล้อง	ผ่าน
3. การมี ความสัมพันธ์กับ บุคคลอื่น - ความภาคภูมิใจ วิธีการมี สัมพันธภาพกับ	- ชู้นำ - ชั้นเรียนรู้ - ชั้นแลกเปลี่ยน- เรียนรู้ - ชั้นสร้างความรู้ - ชั้นประเมินผล	อุปกรณ์/ สื่อ - ใบงาน - ชุดเกมจับคู่ วิธีการ - ทำกิจกรรมตาม ใบงาน	การประเมินย่อย โดยการสังเกต จากผู้สังเกต 2 คน แล้วนำมาหาความ สอดคล้อง	ผ่าน

ตารางที่ 4-8 (ต่อ)

วัตถุประสงค์ แต่ละด้าน	การออกแบบ การสอน	วิธีการสอน	วิธีการประเมินผล	ผลการทดลอง (ครั้งที่ 2)
ผู้อื่น - การได้รับ การยอมรับจาก ผู้อื่น - การสร้าง ความสัมพันธ์กับ ผู้อื่น		- เล่นเกมจับคู่ - ระดมความคิด - นำเสนอผลสรุป หน้าชั้นเรียน		
4. ครอบครั - การได้รับ ความรู้สึก ปลอดภัย - การได้รับ ความรัก - การได้รับ การยอมรับจาก ครอบครั	- ชี้นำ - ชั้นเรียนรู้ - ชั้นแลกเปลี่ยน เรียนรู้ - ชั้นสร้างความรู้ - ชั้นประเมินผล	อุปกรณ์/ สื่อ - ใบงาน - ชุดเกมจับคู่ วิธีการ - ทำกิจกรรมตาม ใบงาน - เล่นเกมจับคู่ - ระดมความคิด - นำเสนอผลสรุป หน้าชั้นเรียน	การประเมินย่อย โดยการสังเกต จากผู้สังเกต 2 คน แล้วนำมาหาความ สอดคล้อง	ผ่าน
5. การมี ความสำคัญ - การได้รับการ ยอมรับอย่าง เหมาะสม - การรู้สึกว่าเป็น ที่รักของ บุคคลอื่น - การได้รับการ สนับสนุนและ กระตุ้นเตือน	- ชี้นำ - ชั้นเรียนรู้ - ชั้นแลกเปลี่ยน- เรียนรู้ - ชั้นสร้างความรู้ - ชั้นประเมินผล	อุปกรณ์/ สื่อ - ใบงาน - ชุดเกมจับคู่ วิธีการ - ทำกิจกรรมตาม ใบงาน - เล่นเกมจับคู่ - ระดมความคิด - นำเสนอผลสรุป หน้าชั้นเรียน	การประเมินย่อย โดยการสังเกต จากผู้สังเกต 2 คน แล้วนำมาหาความ สอดคล้อง	ผ่าน

ตารางที่ 4-8 (ต่อ)

วัตถุประสงค์ แต่ละด้าน	การออกแบบ การสอน	วิธีการสอน	วิธีการประเมินผล	ผลการทดลอง (ครั้งที่ 2)
6. การมีคุณ ความดี	- ชู้นำ	อุปกรณ์/ สื่อ	การประเมินย่อย	ผ่าน
- การปฏิบัติตัว ที่ดี	- ชั้นเรียนรู้	- ใบงานจัดทำดี	โดยการสังเกต	
- ความพอใจชีวิต ที่เป็นอยู่	- ชั้นแลกเปลี่ยน เรียนรู้	วิธีการ	จากผู้สังเกต 2 คน	
- การแสดงออก ของความคิดที่ ถูกต้อง	- ชั้นสร้างความรู้ - ชั้นประเมินผล	- จัดกลุ่มนักเรียน - ทำกิจกรรมตาม ใบงาน	แล้วนำมาหา ความสอดคล้อง	
		- ระดมความคิด - นำเสนอผลสรุป หน้าชั้นเรียน		

การทดลองการเรียนการสอนในครั้งที่ 2 พบว่า ผลการประเมินบรรลุเป้าหมายทุกรายการสามารถใช้สร้างรูปแบบกระบวนการเรียนการสอนเพื่อพัฒนาการเห็นคุณค่าในตนเองของนักเรียนชั้นมัธยมศึกษาปีที่ 2 ในโรงเรียนขยายโอกาส เขตพื้นที่ระยองเศรษฐกิจได้ อธิบายได้ว่า เกิดจากการใช้ข้อความ การสื่อสาร และวิธีการเรียนการสอนที่เข้าใจง่าย รวมถึงการใช้กระบวนการกลุ่มและการเรียนรู้แบบร่วมมือ มีส่วนช่วยให้การเรียนรู้สิ่งต่าง ๆ ง่ายขึ้น

4. ผลการสังเคราะห์รูปแบบรูปแบบกระบวนการเรียนการสอนเพื่อพัฒนาการเห็นคุณค่าในตนเองของนักเรียน ชั้นมัธยมศึกษาปีที่ 2 ในโรงเรียนขยายโอกาส เขตพื้นที่ระยองเศรษฐกิจ

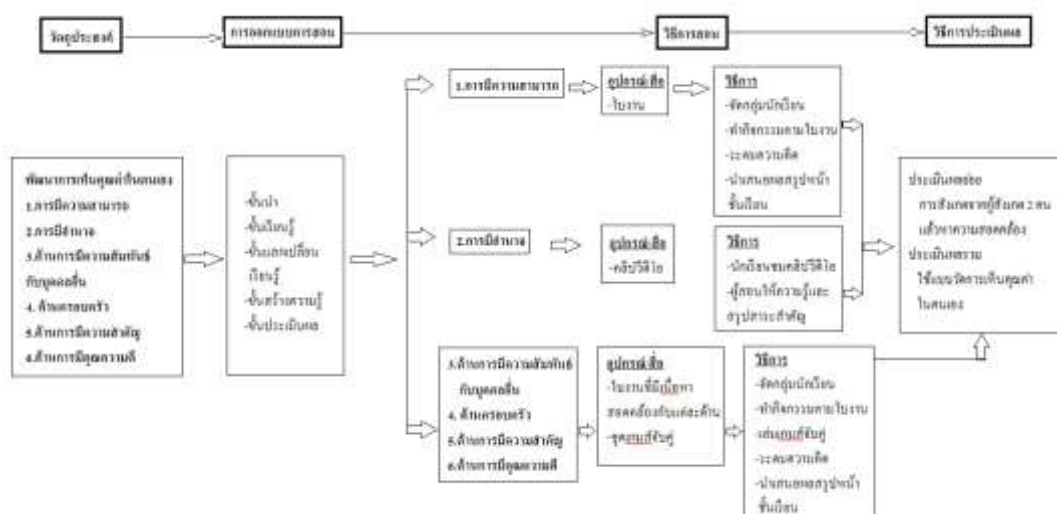

ภาพที่ 4-2 รูปแบบกระบวนการเรียนการสอนเพื่อพัฒนาการเห็นคุณค่าในตนเองของนักเรียน
ชั้นมัธยมศึกษาปีที่ 2 ในโรงเรียนขยายโอกาส เขตพื้นที่ระยองเศรษฐกิจ

5. การประเมินผลการใช้รูปแบบกระบวนการเรียนการสอนเพื่อพัฒนาการเห็นคุณค่าใน
ตนเองของนักเรียนชั้นมัธยมศึกษาปีที่ 2 ในโรงเรียนขยายโอกาส เขตพื้นที่ระยองเศรษฐกิจ

ข้อมูลทั่วไปของนักเรียนชั้นมัธยมศึกษาปีที่ 2 ในโรงเรียนขยายโอกาส เขตพื้นที่ระยอง
เศรษฐกิจ ในระยะที่ 2 การพัฒนารูปแบบกระบวนการเรียนการสอนเพื่อพัฒนาการเห็นคุณค่าใน
ตนเองของนักเรียน

ตารางที่ 4-9 ค่าร้อยละข้อมูลทั่วไปของผู้เรียนระดับชั้นมัธยมศึกษาปีที่ 2 ในโรงเรียนขยายโอกาส
เขตพื้นที่ระยองเศรษฐกิจ

ตัวแปรจัดประเภท	ประเภท	กลุ่มควบคุม (คน)	ร้อยละ	กลุ่มทดลอง (คน)	ร้อยละ
เพศ	ชาย	16	53.33	13	43.33
	หญิง	14	46.67	17	56.67
	รวม	30	100	30	100
ระดับผลการเรียนของ นักเรียนใน ภาคเรียนที่ผ่านมา	เกรด 1.01-2.00	1	3.33	2	6.67
	เกรด 2.01-3.00	20	66.67	18	60.00
	เกรด 3.01-4.00	9	30.00	10	33.33
	รวม	30	100	30	100

ตารางที่ 4-9 (ต่อ)

ตัวแปรจัดประเภท	ประเภท	กลุ่มควบคุม (คน)	ร้อยละ	กลุ่มทดลอง (คน)	ร้อยละ
การอยู่อาศัยของนักเรียน	บิดา	3	10	4	13.33
	มารดา	2	6.67	2	6.67
	บิดา มารดา	21	70	17	56.67
	อื่น ๆ	4	13.33	7	23.33
	รวม	30	100	30	100
สภาพการมีชีวิตอยู่ของ บิดา	ยังมีชีวิตอยู่	30	100	29	96.67
	ถึงแก่กรรม	-	-	1	3.33
	รวม	30	100	30	100
สภาพการมีชีวิตอยู่ มารดา	ยังมีชีวิตอยู่	29	96.67	29	96.67
	ถึงแก่กรรม	1	3.33	1	3.33
	รวม	30	100	30	100
สภาพสมรสบิดา มารดา	อยู่ด้วยกัน	23	76.67	17	56.67
	แยกกันอยู่	1	3.33	5	16.67
	หย่า	5	16.67	6	20.00
	บิดาหรือมารดา ถึงแก่กรรม	1	3.33	2	6.67
	รวม	30	100	30	100
จำนวนพี่น้อง	1 คน	6	20.00	5	16.67
	2 คน	10	33.33	14	46.67
	3 คน	9	30.00	6	20.00
	อื่น ๆ	5	16.67	5	16.67
	รวม	30	100	30	100

ตารางที่ 4-9 (ต่อ)

ตัวแปรจัดประเภท	ประเภท	กลุ่มควบคุม (คน)	ร้อยละ	กลุ่มทดลอง (คน)	ร้อยละ
อาชีพของบิดา	รับราชการ	-	-	3	10.00
	ทำงานบริษัท/ รัฐวิสาหกิจ	5	16.67	7	23.33
	ค้าขาย	6	20.00	3	10.00
	รับจ้าง	14	46.67	13	43.33
	เกษตรกร	5	16.67	3	10.00
	ไม่ได้ประกอบ	-	-	-	-
	อาชีพอื่น ๆ	-	-	1	3.33
	รวม		30	100	30
อาชีพของมารดา	รับราชการ	-	-	-	
	ทำงานบริษัท/ รัฐวิสาหกิจ	4	13.34	5	16.67
	ค้าขาย	7	23.33	5	16.67
	รับจ้าง	10	33.33	15	50.00
	เกษตรกร	6	20.00	2	6.67
	ไม่ได้ประกอบ	2	6.67	2	6.67
	อาชีพ อื่น ๆ	1	3.33	1	3.33
	รวม		30	100	30

จากตารางที่ 4-9 พบว่า กลุ่มควบคุมมีจำนวนทั้งสิ้น 30 คน ส่วนใหญ่เป็นเพศชาย จำนวน 16 คน คิดเป็นร้อยละ 53.33 และเพศหญิง จำนวน 14 คน คิดเป็น 46.67 และกลุ่มทดลอง จำนวนทั้งสิ้น 30 คน ส่วนใหญ่เป็นเพศหญิง จำนวน 17 คน คิดเป็นร้อยละ 43.33 และเพศหญิง จำนวน 13 คน คิดเป็น 56.67

ระดับผลการเรียนของกลุ่มควบคุมในภาคเรียนที่ผ่านมา ส่วนใหญ่อยู่ในช่วงเกรด 2.01-3.00 จำนวน 20 คน คิดเป็นร้อยละ 66.67 รองลงมาคือเกรด 3.01-4.00 จำนวน 9 คน คิดเป็น

ร้อยละ 30 และเกรด 1.01-2.00 จำนวน 1 คน คิดเป็นร้อยละ 3.33 และกลุ่มทดลองในภาคเรียนที่ผ่านมา ส่วนใหญ่อยู่ในช่วงเกรด 2.01-3.00 จำนวน 18 คน คิดเป็นร้อยละ 60 รองลงมาคือ เกรด 3.01-4.00 จำนวน 10 คน คิดเป็นร้อยละ 33.33 และเกรด 1.01-2.00 จำนวน 2 คน คิดเป็นร้อยละ 6.67

การอยู่อาศัยของกลุ่มควบคุม ส่วนใหญ่ อาศัยอยู่กับ บิดา มารดา จำนวน 21 คน คิดเป็นร้อยละ 70 รองลงมาคือใหญ่ อาศัยอยู่นุคคลอื่น จำนวน 4 คน คิดเป็นร้อยละ 13.33 และอาศัยอยู่กับ บิดา จำนวน 3 คน คิดเป็นร้อยละ 10.00 และอาศัยอยู่มารดา จำนวน 2 คน คิดเป็นร้อยละ 6.67 และกลุ่มทดลอง ส่วนใหญ่ อาศัยอยู่กับ บิดา มารดา จำนวน 17 คน คิดเป็นร้อยละ 56.67 รองลงมาคือใหญ่ อาศัยอยู่นุคคลอื่น จำนวน 7 คน คิดเป็น ร้อยละ 23.33 และอาศัยอยู่กับบิดา จำนวน 4 คน คิดเป็นร้อยละ 13.33 และอาศัยอยู่มารดา จำนวน 2 คน คิดเป็นร้อยละ 6.67

สภาพการมีชีวิตอยู่ของบิดาของกลุ่มควบคุม บิดายังมีชีวิตอยู่ จำนวน 30 คน คิดเป็นร้อยละ 100 และกลุ่มทดลอง ส่วนใหญ่บิดายังมีชีวิตอยู่ จำนวน 30 คน คิดเป็นร้อยละ 96.67 และบิดาถึงแก่กรรม จำนวน 1 คน คิดเป็นร้อยละ 3.33

สภาพการมีชีวิตอยู่ของมารดาของกลุ่มควบคุม ส่วนใหญ่มารดายังมีชีวิตอยู่ จำนวน 29 คน คิดเป็นร้อยละ 96.67 และมารดาถึงแก่กรรม จำนวน 1 คน คิดเป็นร้อยละ 3.33 และกลุ่มทดลอง ส่วนใหญ่มารดายังมีชีวิตอยู่ จำนวน 29 คน คิดเป็นร้อยละ 96.67 และมารดาถึงแก่กรรม จำนวน 1 คน คิดเป็นร้อยละ 3.33

สภาพสมรสบิดา มารดาของกลุ่มควบคุม ส่วนใหญ่อยู่ด้วยกัน จำนวน 23 คน คิดเป็นร้อยละ 76.67 รองลงมา หย่า จำนวน 5 คน คิดเป็นร้อยละ 16.67 แยกกันอยู่ จำนวน 1 คน คิดเป็นร้อยละ 3.33 และบิดาหรือมารดาถึงแก่กรรม จำนวน 1 คน คิดเป็นร้อยละ 3.33 และกลุ่มทดลอง ส่วนใหญ่อยู่ด้วยกัน จำนวน 17 คน คิดเป็นร้อยละ 56.67 รองลงมา หย่า จำนวน 6 คน คิดเป็นร้อยละ 20 แยกกันอยู่ จำนวน 5 คน คิดเป็นร้อยละ 16.67 และบิดาหรือมารดาถึงแก่กรรม จำนวน 2 คน คิดเป็นร้อยละ 6.67

จำนวนพี่น้องของกลุ่มควบคุม ส่วนใหญ่ มีพี่น้อง 2 คน จำนวน 10 คน คิดเป็นร้อยละ 33.33 รองลงมาคือ 3 คน จำนวน 9 คน คิดเป็นร้อยละ 30 ต่อด้วย 1 คน จำนวน 6 คน คิดเป็นร้อยละ 20 และสุดท้าย อื่น ๆ จำนวน 5 คน คิดเป็นร้อยละ 16.67 และกลุ่มทดลอง ส่วนใหญ่ มีพี่น้อง 2 คน จำนวน 14 คน คิดเป็นร้อยละ 46.67 รองลงมาคือ 3 คน จำนวน 6 คน คิดเป็นร้อยละ 20 ต่อด้วย 1 คน จำนวน 5 คน คิดเป็นร้อยละ 16.67 และสุดท้าย อื่น ๆ จำนวน 5 คน คิดเป็นร้อยละ 16.67

อาชีพของบิดาของกลุ่มควบคุม ส่วนใหญ่มีอาชีพรับจ้าง จำนวน 14 คน คิดเป็นร้อยละ 46.67 รองลงมา ค้าขาย จำนวน 6 คน คิดเป็นร้อยละ 20 ทำงานบริษัท รัฐวิสาหกิจ จำนวน 5 คน

คิดเป็นร้อยละ 16.67 และสุดท้ายเกษตรกร จำนวน 5 คน คิดเป็นร้อยละ 16.67 และกลุ่มทดลอง ส่วนใหญ่มีอาชีพรับจ้าง จำนวน 13 คน คิดเป็นร้อยละ 43.33 รองลงมา ทำงานบริษัท รัฐวิสาหกิจ จำนวน 7 คน คิดเป็นร้อยละ 23.33 ค้าขาย จำนวน 3 คน คิดเป็นร้อยละ 10 เกษตรกร จำนวน 3 คน คิดเป็นร้อยละ 10 รับราชการ จำนวน 3 คน คิดเป็นร้อยละ 10 และสุดท้ายอื่น ๆ (เสียชีวิต) จำนวน 1 คน คิดเป็นร้อยละ 3.33

อาชีพของมารดาของกลุ่มควบคุม ส่วนใหญ่มีอาชีพรับจ้าง จำนวน 10 คน คิดเป็นร้อยละ 33.33 รองลงมา ค้าขาย จำนวน 7 คน คิดเป็นร้อยละ 23.33 เกษตรกร จำนวน 6 คน คิดเป็นร้อยละ 20 ทำงานบริษัท รัฐวิสาหกิจ จำนวน 4 คน คิดเป็นร้อยละ 13.34 ไม่ได้ประกอบอาชีพ จำนวน 2 คน คิดเป็นร้อยละ 6.67 และสุดท้ายอื่น ๆ (เสียชีวิต) จำนวน 1 คน คิดเป็นร้อยละ 3.33 และกลุ่มทดลอง ควบคุม ส่วนใหญ่มีอาชีพรับจ้าง จำนวน 15 คน คิดเป็นร้อยละ 50 รองลงมา ค้าขาย จำนวน 5 คน คิดเป็นร้อยละ 16.67 ทำงานบริษัท รัฐวิสาหกิจ จำนวน 5 คน คิดเป็นร้อยละ 16.67 เกษตรกร จำนวน 2 คน คิดเป็นร้อยละ 6.67 ไม่ได้ประกอบอาชีพ จำนวน 2 คน คิดเป็นร้อยละ 6.67 และสุดท้ายอื่น ๆ (เสียชีวิต) จำนวน 1 คน คิดเป็นร้อยละ 3.33

ซึ่งข้อมูลทั่วไปของกลุ่มตัวอย่าง เป็นประโยชน์ในการใช้เป็นข้อมูลสนับสนุนผลการวัด การเห็นคุณค่าในตนเองของกลุ่มตัวอย่าง เนื่องจากข้อมูลดังกล่าวมีความสัมพันธ์กับการเห็นคุณค่า ในตนเองของกลุ่มตัวอย่าง

การวิเคราะห์ในภาพรวมของผลการใช้รูปแบบกระบวนการเรียนการสอนเพื่อพัฒนาการ เห็นคุณค่าในตนเองของนักเรียนชั้นมัธยมศึกษาปีที่ 2 ในโรงเรียนขยายโอกาส เขตพื้นที่ระยอง เศรษฐกิจ

ตารางที่ 4-10 คะแนนการเห็นคุณค่าในตัวเองของนักเรียนชั้นมัธยมศึกษาปีที่ 2 ในโรงเรียน ขยายโอกาส เขตพื้นที่ระยองเศรษฐกิจของกลุ่มควบคุม ก่อนเรียนและหลังเรียน

คนที่	การเห็นคุณค่าในตัวเอง ก่อนเรียน			การเห็นคุณค่าในตัวเอง หลังเรียน		
	คะแนนดิบ	คะแนนเฉลี่ย	แปลผล	คะแนนดิบ	คะแนนเฉลี่ย	แปลผล
N01	159	2.65	ปานกลาง	168	2.8	ปานกลาง
N02	208	3.47	ปานกลาง	195	3.25	ปานกลาง

ตารางที่ 4-10 (ต่อ)

คนที่	การเห็นคุณค่าในตัวเอง ก่อนเรียน			การเห็นคุณค่าในตัวเอง หลังเรียน		
	คะแนนดิบ	คะแนนเฉลี่ย	แปลผล	คะแนนดิบ	คะแนนเฉลี่ย	แปลผล
N03	135	2.25	ต่ำ	169	2.82	ปานกลาง
N04	160	2.67	ปานกลาง	163	2.72	ปานกลาง
N05	255	4.25	สูง	247	4.12	สูง
N06	167	2.78	ปานกลาง	167	2.78	ปานกลาง
N07	187	3.12	ปานกลาง	214	3.57	ปานกลาง
N08	140	2.33	ต่ำ	183	3.05	ปานกลาง
N09	168	2.80	ปานกลาง	198	3.3	ปานกลาง
N10	190	3.17	ปานกลาง	201	3.35	ปานกลาง
N11	225	3.75	สูง	244	4.07	สูง
N12	196	3.27	ปานกลาง	202	3.37	ปานกลาง
N13	180	3.00	ปานกลาง	229	3.82	สูง
N14	214	3.57	ปานกลาง	224	3.73	สูง
N15	199	3.31	ปานกลาง	182	3.03	ปานกลาง
N16	213	3.55	ปานกลาง	192	3.20	ปานกลาง
N17	225	3.75	สูง	228	3.80	สูง
N18	238	4.00	สูง	206	3.43	ปานกลาง
N19	223	3.72	สูง	213	3.55	ปานกลาง
N20	256	4.27	สูง	248	4.13	สูง
N21	233	3.89	สูง	211	3.52	ปานกลาง
N22	191	3.18	ปานกลาง	182	3.03	ปานกลาง
N23	161	2.68	ปานกลาง	184	3.07	ปานกลาง
N24	189	3.15	ปานกลาง	213	3.55	ปานกลาง
N25	168	2.80	ปานกลาง	164	2.73	ปานกลาง
N26	201	3.35	ปานกลาง	213	3.55	ปานกลาง
N27	153	2.55	ปานกลาง	195	3.25	ปานกลาง
N28	189	3.15	ปานกลาง	221	3.68	สูง

ตารางที่ 4-10 (ต่อ)

คนที่	การเห็นคุณค่าในตัวเอง ก่อนเรียน			การเห็นคุณค่าในตัวเอง หลังเรียน		
	คะแนนดิบ	คะแนนเฉลี่ย	แปลผล	คะแนนดิบ	คะแนนเฉลี่ย	แปลผล
N29	184	3.07	ปานกลาง	198	3.30	ปานกลาง
N30	226	3.77	สูง	211	3.51	ปานกลาง
\bar{X}	194.43	3.24	ปานกลาง	202.17	3.37	ปานกลาง
SD	32.10			24.20		

จากตารางที่ 4-10 พบว่า การเห็นคุณค่าในตัวเองของนักเรียนชั้นมัธยมศึกษาปีที่ 2 ในโรงเรียนขยายโอกาส เขตพื้นที่ระยองเศรษฐกิจ ของกลุ่มควบคุม ก่อนเรียนและหลังเรียน ภาพรวมก่อนเรียนอยู่ในระดับปานกลาง และภาพรวมหลังเรียนอยู่ในระดับปานกลาง

โดยการเปรียบเทียบคะแนนเฉลี่ยการเห็นคุณค่าในตัวเองของนักเรียนชั้นมัธยมศึกษาปีที่ 2 ในโรงเรียนขยายโอกาส เขตพื้นที่ระยองเศรษฐกิจ ก่อนเรียนและหลังเรียนของกลุ่มควบคุม ดังภาพที่ 4-3 และตารางที่ 4-11



ภาพที่ 4-3 เปรียบเทียบคะแนนเฉลี่ยการเห็นคุณค่าในตัวเองของนักเรียนชั้นมัธยมศึกษาปีที่ 2 ในโรงเรียนขยายโอกาส เขตพื้นที่ระยองเศรษฐกิจ ก่อนเรียนและหลังเรียนของกลุ่มควบคุม

ตารางที่ 4-11 สรุปผลประเมินการเห็นคุณค่าในตัวเองของนักเรียนชั้นมัธยมศึกษาปีที่ 2
ในโรงเรียนขยายโอกาส เขตพื้นที่ระยองเศรษฐกิจ ก่อนเรียนและหลังเรียน
ของกลุ่มควบคุม

นักเรียนมัธยมศึกษา (ก่อนเรียน)			นักเรียนมัธยมศึกษา (หลังเรียน)		
ช่วงคะแนน	จำนวนนักเรียน (ร้อยละ)	การเห็นคุณค่า ในตัวเอง	ช่วงคะแนน	จำนวนนักเรียน (ร้อยละ)	การเห็นคุณค่า ในตัวเอง
271-300	-	-	271-300	-	-
211-270	8 (26.7%)	สูง	211-270	7 (23.33%)	สูง
151-210	20 (66.67%)	ปานกลาง	151-210	23 (76.67%)	ปานกลาง
91-150	2 (6.67%)	ต่ำ	91-150	-	-
60-90	-	-	60-90	-	-
$\bar{X} = 194.43$	-	-	$\bar{X} = 202.17$	-	-
SD = 32.10	-	-	SD = 24.20	-	-

จากตารางที่ 4-11 สรุปผลประเมินการเห็นคุณค่าในตัวเองของนักเรียนชั้นมัธยมศึกษา
ปีที่ 2 ในโรงเรียนขยายโอกาส เขตพื้นที่ระยองเศรษฐกิจ ก่อนเรียนและหลังเรียนของกลุ่มควบคุม
พบว่า ก่อนเรียนผู้เรียนส่วนใหญ่มีการเห็นคุณค่าในตัวเองอยู่ในระดับปานกลาง คิดเป็นร้อยละ
66.67 ของผู้เรียนทั้งหมด และหลังเรียนผู้เรียนส่วนใหญ่มีการเห็นคุณค่าในตัวเองอยู่ในระดับ
ปานกลาง คิดเป็นร้อยละ 76.67 ของผู้เรียนทั้งหมด ดังภาพที่ 4-4

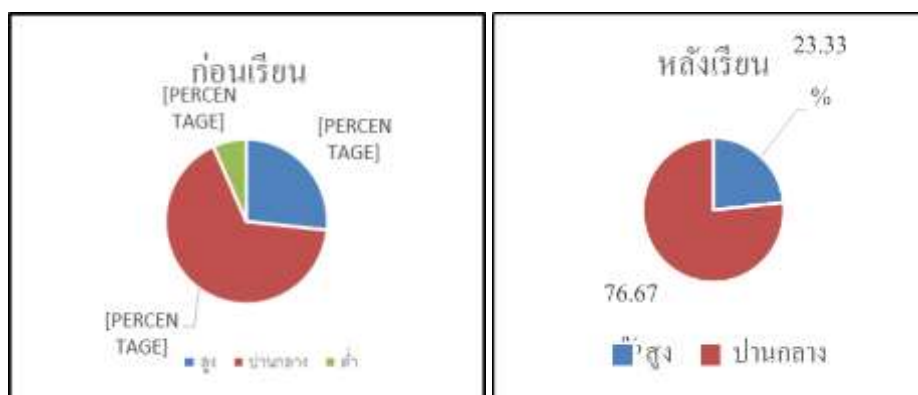

ภาพที่ 4-4 ร้อยละของผลการประเมินการเห็นคุณค่าในตัวเองของนักเรียนชั้นมัธยมศึกษาปีที่ 2
ขยายโอกาส เขตพื้นที่ระยองเศรษฐกิจ ก่อนเรียนและหลังเรียนของกลุ่มควบคุม

ตารางที่ 4-12 ผลการเปรียบเทียบความแตกต่างค่าเฉลี่ยคะแนนการเห็นคุณค่าในตัวเองของนักเรียน
ชั้นมัธยมศึกษาปีที่ 2 ในโรงเรียนขยายโอกาส เขตพื้นที่ระยองเศรษฐกิจก่อนเรียน
และหลังเรียนของกลุ่มควบคุม (ภาพรวม) จากคะแนนเต็ม 300 คะแนน

การเห็นคุณค่าในตัวเอง	N	\bar{X}	SD	t	p
ก่อนเรียน	30	194.43	32.10		
หลังเรียน	30	202.17	24.20	1.861	.073

*p < .05 (2-tailed)

จากตารางที่ 4-12 ผลการเปรียบเทียบคะแนนเฉลี่ยการเห็นคุณค่าในตัวเองของนักเรียน
ชั้นมัธยมศึกษาปีที่ 2 ในโรงเรียนขยายโอกาส เขตพื้นที่ระยองเศรษฐกิจ ก่อนเรียนและหลังเรียน
ของกลุ่มควบคุม จากคะแนนเต็ม 300 คะแนน โดยก่อนเรียนและหลังเรียนคะแนนเฉลี่ยการเห็น
คุณค่าในตัวเองไม่แตกต่างกันอย่างมีนัยสำคัญที่ระดับ .05

สำหรับการเปรียบเทียบความแตกต่างค่าเฉลี่ยคะแนนการเห็นคุณค่าในตัวเองของ
นักเรียน ชั้นมัธยมศึกษาปีที่ 2 ในโรงเรียนขยายโอกาส เขตพื้นที่ระยองเศรษฐกิจ ของกลุ่มควบคุม
รายด้าน ดังตารางที่ 4-11

ตารางที่ 4-13 ผลการเปรียบเทียบความแตกต่างค่าเฉลี่ยคะแนนการเห็นคุณค่าในตัวเองของนักเรียน
ชั้นมัธยมศึกษาปีที่ 2 ในโรงเรียนขยายโอกาส เขตพื้นที่ระยองเศรษฐกิจ ก่อนเรียน
และหลังเรียนของกลุ่มควบคุม (รายด้าน)

การเห็นคุณค่าในตัวเอง	คะแนนเต็ม	ก่อนเรียน		หลังเรียน		t	P
		\bar{X}	SD	\bar{X}	SD		
ด้านการมีความสามารถ	50	30.93	4.20	33.33	4.21	4.315	.000
ด้านการมีความสำคัญ	50	29.83	5.67	32	4.91	2.691	.012
ด้านการมีคุณความดี	50	34.17	8.95	34.7	5.38	0.343	.734
ด้านการมีอำนาจ	50	30.37	6.66	32.23	4.85	1.738	.093
ด้านครอบครัว	50	34.7	8.63	35.43	6.59	0.606	.550

ตารางที่ 4-13 (ต่อ)

การเห็นคุณค่าในตัวเอง	คะแนนเต็ม	ก่อนเรียน		หลังเรียน		t	P
		\bar{X}	SD	\bar{X}	SD		
ด้านการมีความสัมพันธ์กับบุคคลอื่น	50	34.43	6.00	34.47	4.55	0.035	.972
รวม	300	194.43	32.10	202.17	24.20	1.861	.073

*p < .05 (2-tailed)

จากตารางที่ 4-13 ผลการเปรียบเทียบคะแนนเฉลี่ยการเห็นคุณค่าในตัวเอง ของนักเรียนมัธยมศึกษาในโรงเรียนขยายโอกาส เขตพื้นที่ระยองเศรษฐกิจ ก่อนเรียนและหลังเรียนของกลุ่มควบคุม รายด้าน ได้แก่ ด้านการมีความสามารถ ด้านการมีความสำคัญ มีคะแนนเฉลี่ยการเห็นคุณค่าในตัวเองสูงกว่าก่อนเรียนอย่างมีนัยสำคัญที่ระดับ .05 ส่วนด้านการมีคุณความดี ด้านการมีอำนาจ ด้านครอบครัว และด้านการมีความสัมพันธ์กับบุคคลอื่น โดยก่อนเรียนและหลังเรียนคะแนนเฉลี่ยการเห็นคุณค่าในตัวเองไม่แตกต่างกัน อย่างมีนัยสำคัญที่ระดับ .05

ตารางที่ 4-14 ผลคะแนนการเห็นคุณค่าในตัวเองของนักเรียนชั้นมัธยมศึกษาปีที่ 2 ในโรงเรียนขยายโอกาส เขตพื้นที่ระยองเศรษฐกิจ ของกลุ่มทดลองก่อนเรียนและหลังเรียน

คนที่	การเห็นคุณค่าในตัวเอง ก่อนเรียน			การเห็นคุณค่าในตัวเอง หลังเรียน		
	คะแนนดิบ	คะแนนเฉลี่ย	แปลผล	คะแนนดิบ	คะแนนเฉลี่ย	แปลผล
N01	213	3.55	ปานกลาง	247	4.12	สูง
N02	193	3.22	ปานกลาง	219	3.65	สูง
N03	229	3.82	สูง	263	4.38	สูง
N04	173	2.89	ปานกลาง	216	3.60	สูง
N05	212	3.53	ปานกลาง	232	3.87	สูง
N06	185	3.08	ปานกลาง	219	3.65	สูง
N07	197	3.28	ปานกลาง	217	3.62	สูง
N08	191	3.18	ปานกลาง	224	3.73	สูง

ตารางที่ 4-14 (ต่อ)

คนที่	การเห็นคุณค่าในตัวเอง ก่อนเรียน			การเห็นคุณค่าในตัวเอง หลังเรียน		
	คะแนนดิบ	คะแนนเฉลี่ย	แปลผล	คะแนนดิบ	คะแนนเฉลี่ย	แปลผล
N09	218	3.63	สูง	241	4.02	สูง
N10	225	3.75	สูง	280	4.67	สูง
N11	203	3.38	ปานกลาง	238	3.97	สูง
N12	165	2.75	ปานกลาง	202	3.37	ปานกลาง
N13	186	3.10	ปานกลาง	268	4.47	สูง
N14	194	3.23	ปานกลาง	218	3.63	สูง
N15	196	3.27	ปานกลาง	215	3.58	ปานกลาง
N16	197	3.28	ปานกลาง	209	3.48	ปานกลาง
N17	184	3.07	ปานกลาง	246	4.1	สูง
N18	180	3.00	ปานกลาง	205	3.42	ปานกลาง
N19	218	3.63	สูง	239	3.98	สูง
N20	189	3.15	ปานกลาง	241	4.02	สูง
N21	201	3.35	ปานกลาง	245	4.08	สูง
N22	258	4.30	สูง	276	4.59	สูง
N23	229	3.82	สูง	238	3.97	สูง
N24	224	3.73	สูง	242	4.03	สูง
N25	178	2.97	ปานกลาง	198	3.33	ปานกลาง
N26	203	3.38	ปานกลาง	221	3.68	สูง
N27	212	3.53	ปานกลาง	218	3.63	สูง
N28	209	3.48	ปานกลาง	240	4.0	สูง
N29	203	3.38	ปานกลาง	230	3.8	สูง
N30	233	3.88	สูง	246	4.1	สูง
\bar{X}	203.27	3.39	ปานกลาง	233.10	3.88	สูง
SD	20.40			20.92		

จากตารางที่ 4-14 พบว่า การเห็นคุณค่าในตัวเองของนักเรียนชั้นมัธยมศึกษาปีที่ 2 ในโรงเรียนขยายโอกาส เขตพื้นที่ระยองเศรษฐกิจ ของกลุ่มทดลอง ก่อนเรียนและหลังเรียน ภาพรวมก่อนเรียนอยู่ในระดับปานกลาง และภาพรวมหลังเรียนอยู่ในระดับสูง

โดยการเปรียบเทียบคะแนนเฉลี่ยของการเห็นคุณค่าในตัวเอง ของนักเรียนชั้นมัธยมศึกษาปีที่ 2 ในโรงเรียนขยายโอกาส เขตพื้นที่ระยองเศรษฐกิจ ก่อนเรียนและหลังเรียนของกลุ่มทดลอง ดังภาพที่ 4-5 และตารางที่ 4-15



ภาพที่ 4-5 เปรียบเทียบคะแนนเฉลี่ยการเห็นคุณค่าในตัวเองของนักเรียนชั้นมัธยมศึกษาปีที่ 2 ในโรงเรียนขยายโอกาส เขตพื้นที่ระยองเศรษฐกิจ ก่อนเรียนและหลังเรียนของกลุ่มทดลอง

ตารางที่ 4-15 สรุปผลประเมินการเห็นคุณค่าในตัวเอง ของนักเรียนชั้นมัธยมศึกษาปีที่ 2 ใน
โรงเรียนขยายโอกาส เขตพื้นที่ระยองเศรษฐกิจก่อนเรียนและหลังเรียน
ของกลุ่มทดลอง

นักเรียนชั้นมัธยมศึกษาปีที่ 2 (ก่อนเรียน)			นักเรียนชั้นมัธยมศึกษา ปีที่ 2 (หลังเรียน)		
ช่วงคะแนน	จำนวนนักเรียน (ร้อยละ)	การเห็นคุณค่า ในตัวเอง	ช่วงคะแนน	จำนวนนักเรียน (ร้อยละ)	การเห็นคุณค่า ในตัวเอง
271-300	-	-	271-300	-	-
211-270	8 (26.67%)	สูง	211-270	25 (83.33%)	สูง
151-210	22 (73.33%)	ปานกลาง	151-210	5 (16.67%)	ปานกลาง
91-150	-	-	91-150	-	-
60-90	-	-	60-90	-	-
$\bar{X} = 203.27$	-	-	$\bar{X} = 233.10$	-	-
SD = 20.40	-	-	SD = 20.92	-	-

จากตารางที่ 4-15 สรุปผลประเมินการเห็นคุณค่าในตัวเองของนักเรียนชั้นมัธยมศึกษา
ปีที่ 2 ในโรงเรียนขยายโอกาส เขตพื้นที่ระยองเศรษฐกิจ ก่อนเรียนและหลังเรียน ของกลุ่มทดลอง
พบว่า ก่อนเรียนผู้เรียนส่วนใหญ่มีการเห็นคุณค่าในตัวเอง อยู่ในระดับปานกลาง คิดเป็นร้อยละ
73.33 ของผู้เรียนทั้งหมด และหลังเรียนผู้เรียนส่วนใหญ่มีการเห็นคุณค่าในตัวเอง อยู่ในระดับสูง
คิดเป็นร้อยละ 83.33 ของผู้เรียนทั้งหมดดังภาพที่ 4-6

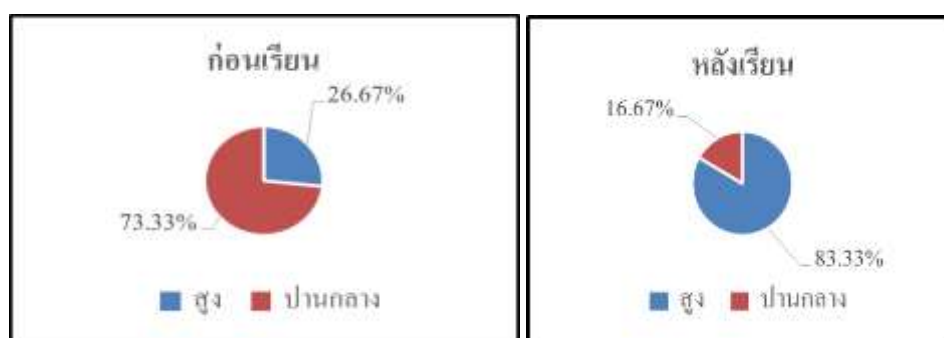

ภาพที่ 4-6 ร้อยละของผลการประเมินการเห็นคุณค่าในตัวเองของนักเรียนชั้นมัธยมศึกษาปีที่ 2
ในโรงเรียนขยายโอกาส เขตพื้นที่ระยองเศรษฐกิจ ก่อนเรียนและหลังเรียนของ
กลุ่มทดลอง

ตารางที่ 4-16 ผลการเปรียบเทียบความแตกต่างค่าเฉลี่ยคะแนนเฉลี่ยการเห็นคุณค่าในตัวเอง
ของนักเรียนชั้นมัธยมศึกษาปีที่ 2 ในโรงเรียนขยายโอกาส เขตพื้นที่ระยองเศรษฐกิจ
ก่อนเรียนและหลังเรียน ของกลุ่มทดลอง (ภาพรวม) จากคะแนนเต็ม 300 คะแนน

การเห็นคุณค่าในตัวเอง	N	\bar{X}	SD	t	P
ก่อนเรียน	30	203.27	20.40		
หลังเรียน	30	233.10	20.92	9.82*	.000

*p < 0.05 (2-tailed)

จากตารางที่ 4-16 ผลการเปรียบเทียบคะแนนเฉลี่ยการเห็นคุณค่าในตัวเองของนักเรียน
ชั้นมัธยมศึกษาปีที่ 2 ในโรงเรียนขยายโอกาส เขตพื้นที่ระยองเศรษฐกิจก่อนเรียนและหลังเรียน
ของกลุ่มทดลอง จากคะแนนเต็ม 300 คะแนน โดยก่อนเรียนและหลังเรียนคะแนนเฉลี่ยการเห็น
คุณค่าในตัวเองแตกต่างกันอย่างมีนัยสำคัญที่ระดับ .05

สำหรับการเปรียบเทียบความแตกต่างค่าเฉลี่ยคะแนนการเห็นคุณค่าในตัวเองของ
นักเรียนชั้นมัธยมศึกษาปีที่ 2 ในโรงเรียนขยายโอกาส เขตพื้นที่ระยองเศรษฐกิจ ของกลุ่มทดลอง
รายด้านดังตารางที่ 4-17

ตารางที่ 4-17 ผลการเปรียบเทียบความแตกต่างค่าเฉลี่ยคะแนนการเห็นคุณค่าในตัวเองของนักเรียน
ชั้นมัธยมศึกษาปีที่ 2 ในโรงเรียนขยายโอกาส เขตพื้นที่ระยองเศรษฐกิจก่อนเรียน
และหลังเรียนของกลุ่มทดลอง (รายด้าน)

การเห็นคุณค่าในตัวเอง	คะแนน เต็ม	ก่อนเรียน		หลังเรียน		t	P
		\bar{X}	SD	\bar{X}	SD		
ด้านการมีความสามารถ	50	32.37	4.03	37.8	4.10	7.618*	.000
ด้านการมีความสำคัญ	50	32.17	5.57	36.57	4.19	5.250*	.000
ด้านการมีความความดี	50	35.63	4.71	40.87	4.44	8.032*	.000
ด้านการมีอำนาจ	50	32.23	4.46	36.60	4.08	6.514*	.000
ด้านครอบครัว	50	37.07	5.72	41.40	5.59	6.845*	.000

ตารางที่ 4-17 (ต่อ)

การเห็นคุณค่าในตัวเอง	คะแนน เต็ม	ก่อนเรียน		หลังเรียน		t	P
		\bar{X}	SD	\bar{X}	SD		
ด้านการมีความสัมพันธ์ กับบุคคลอื่น	50	33.80	4.80	39.90	4.58	9.270*	.000
รวม	300	203.27	20.40	233.10	20.92	9.818*	.000

*p < 0.05 (2-tailed)

จากตารางที่ 4-17 ผลการเปรียบเทียบคะแนนเฉลี่ยการเห็นคุณค่าในตัวเอง ของนักเรียน
ชั้นมัธยมศึกษาปีที่ 2 ในโรงเรียนขยายโอกาส เขตพื้นที่ระยองเศรษฐกิจก่อนเรียนและหลังเรียน
ของกลุ่มทดลอง รายด้าน ได้แก่ ด้านการมีความสามารถ ด้านการมีความสำคัญ ด้านการมี
คุณความดี ด้านการมีอำนาจ ด้านครอบครัว และด้านการมีความสัมพันธ์กับบุคคลอื่น มีคะแนน
เฉลี่ยหลังเรียนทุกด้านสูงกว่าก่อนเรียนอย่างมีนัยสำคัญที่ระดับ .05

ตารางที่ 4-18 ผลคะแนนการเห็นคุณค่าในตัวเองของนักเรียนชั้นมัธยมศึกษาปีที่ 2 ในโรงเรียน
ขยายโอกาส เขตพื้นที่ระยองเศรษฐกิจ หลังเรียนของกลุ่มทดลองและกลุ่มควบคุม

คนที่	การเห็นคุณค่าในตัวเองกลุ่มทดลอง			การเห็นคุณค่าในตัวเองกลุ่มควบคุม		
	คะแนนดิบ	คะแนนเฉลี่ย	แปลผล	คะแนนดิบ	คะแนนเฉลี่ย	แปลผล
N01	247	4.12	สูง	168	2.8	ปานกลาง
N02	219	3.65	สูง	195	3.25	ปานกลาง
N03	263	4.38	สูง	169	2.82	ปานกลาง
N04	216	3.60	สูง	163	2.72	ปานกลาง
N05	232	3.87	สูง	247	4.12	สูง
N06	219	3.65	สูง	167	2.78	ปานกลาง
N07	217	3.62	สูง	214	3.57	ปานกลาง
N08	224	3.73	สูง	183	3.05	ปานกลาง
N09	241	4.02	สูง	198	3.3	ปานกลาง

ตารางที่ 4-18 (ต่อ)

คนที่	การเห็นคุณค่าในตัวเองกลุ่มทดลอง			การเห็นคุณค่าในตัวเองกลุ่มควบคุม		
	คะแนนดิบ	คะแนนเฉลี่ย	แปลผล	คะแนนดิบ	คะแนนเฉลี่ย	แปลผล
N10	280	4.67	สูง	201	3.35	ปานกลาง
N11	238	3.97	สูง	244	4.07	สูง
N12	202	3.37	ปานกลาง	202	3.37	ปานกลาง
N13	268	4.47	สูง	229	3.82	สูง
N14	218	3.63	สูง	224	3.73	สูง
N15	215	3.58	ปานกลาง	182	3.03	ปานกลาง
N16	209	3.48	ปานกลาง	192	3.20	ปานกลาง
N17	246	4.1	สูง	228	3.80	สูง
N18	205	3.42	ปานกลาง	206	3.43	ปานกลาง
N19	239	3.98	สูง	213	3.55	ปานกลาง
N20	241	4.02	สูง	248	4.13	สูง
N21	245	4.08	สูง	211	3.52	ปานกลาง
N22	276	4.59	สูง	182	3.03	ปานกลาง
N23	238	3.97	สูง	184	3.07	ปานกลาง
N24	242	4.03	สูง	213	3.55	ปานกลาง
N25	198	3.33	ปานกลาง	164	2.73	ปานกลาง
N26	221	3.68	สูง	213	3.55	ปานกลาง
N27	218	3.63	สูง	195	3.25	ปานกลาง
N28	240	4.0	สูง	221	3.68	สูง
N29	230	3.8	สูง	198	3.30	ปานกลาง
N30	246	4.1	สูง	211	3.51	ปานกลาง
\bar{X}	233.1	3.88	สูง	202.17	3.37	ปานกลาง
SD	20.92			24.20		

จากตารางที่ 4-18 พบว่า คะแนน การเห็นคุณค่าในตัวเองของนักเรียนชั้นมัธยมศึกษาปีที่ 2 ในโรงเรียนขยายโอกาส เขตพื้นที่ระยองเศรษฐกิจ ของกลุ่มทดลองอยู่ในระดับสูง และกลุ่มควบคุม อยู่ในระดับปานกลาง โดยการเปรียบเทียบคะแนนเฉลี่ยการเห็นคุณค่าในตัวเองของนักเรียนชั้นมัธยมศึกษาปีที่ 2 ในโรงเรียนขยายโอกาส เขตพื้นที่ระยองเศรษฐกิจหลังเรียน ระหว่างกลุ่มทดลองและกลุ่มควบคุมดังภาพที่ 4-7 และตารางที่ 4-19

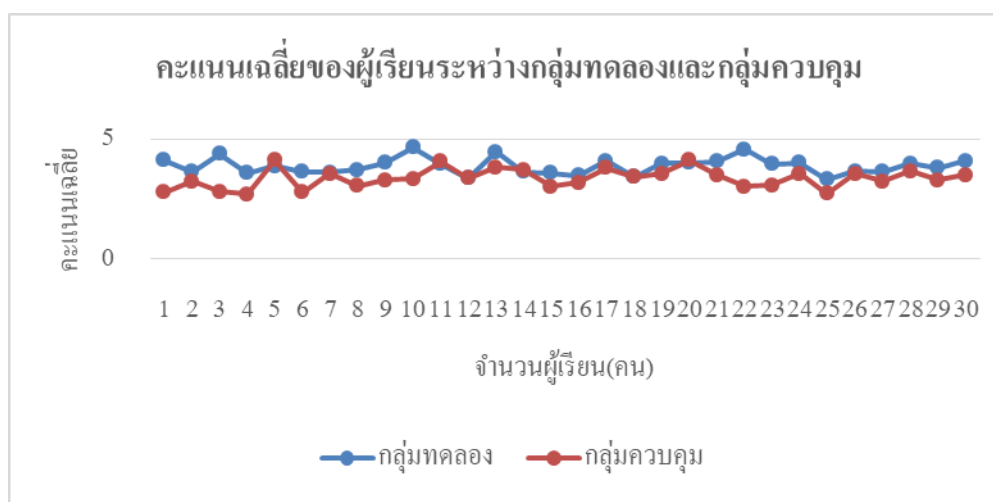

ภาพที่ 4-7 เปรียบเทียบคะแนนเฉลี่ยการเห็นคุณค่าในตัวเองของนักเรียนชั้นมัธยมศึกษาปีที่ 2 ในโรงเรียนขยายโอกาส เขตพื้นที่ระยองเศรษฐกิจ หลังเรียนของกลุ่มทดลองและกลุ่มควบคุม

ตารางที่ 4-19 สรุปผลประเมินการเห็นคุณค่าในตัวเอง ของนักเรียนชั้นมัธยมศึกษาปีที่ 2
 ในโรงเรียนขยายโอกาส เขตพื้นที่ระยองเศรษฐกิจ หลังเรียนของกลุ่มทดลองและ
 กลุ่มควบคุม

นักเรียนมัธยมศึกษา (กลุ่มทดลอง)			นักเรียนมัธยมศึกษา (กลุ่มควบคุม)		
ช่วงคะแนน	จำนวนนักเรียน (ร้อยละ)	การเห็นคุณค่า ในตัวเอง	ช่วงคะแนน	จำนวนนักเรียน (ร้อยละ)	การเห็นคุณค่า ในตัวเอง
271-300	-	-	271-300	-	-
211-270	25 (83.33%)	สูง	211-270	7 (23.33%)	สูง
151-210	5 (16.67%)	ปานกลาง	151-210	23 (76.67%)	ปานกลาง
91-150	-	-	91-150	-	-
60-90	-	-	60-90	-	-
$\bar{X} = 233.10$	-	-	$\bar{X} = 202.17$	-	-
SD = 20.92	-	-	SD = 24.20	-	-

จากตารางที่ 4-19 สรุปผลประเมินการเห็นคุณค่าในตัวเองของนักเรียนชั้นมัธยมศึกษา
 ปีที่ 2 ในโรงเรียนขยายโอกาส เขตพื้นที่ระยองเศรษฐกิจ หลังเรียนพบว่า กลุ่มทดลองผู้เรียน
 ส่วนใหญ่มีการเห็นคุณค่าในตัวเอง อยู่ในระดับสูง คิดเป็นร้อยละ 83.33 ของผู้เรียนทั้งหมด และ
 กลุ่มควบคุมผู้เรียนส่วนใหญ่มีการเห็นคุณค่าในตัวเอง อยู่ในระดับปานกลาง คิดเป็นร้อยละ 76.67
 ของผู้เรียนทั้งหมดดังภาพที่ 4-8

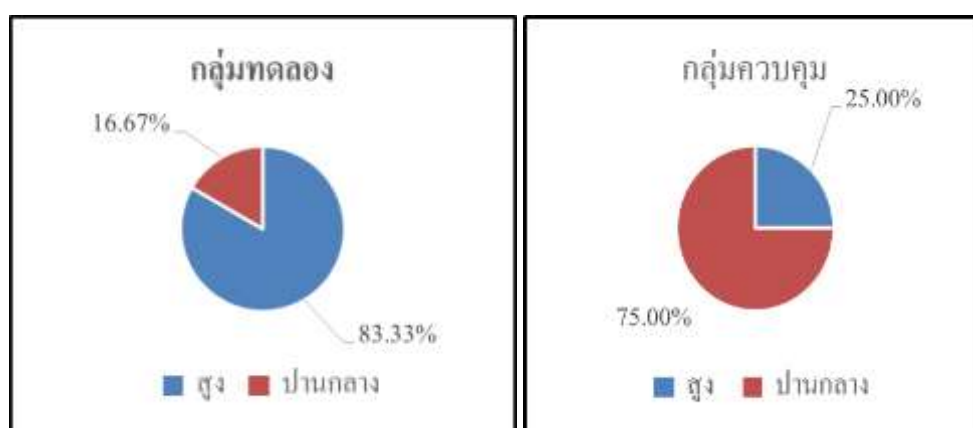

ภาพที่ 4-8 ร้อยละของผลการประเมินการเห็นคุณค่าในตัวเองของนักเรียนชั้นมัธยมศึกษาปีที่ 2
 ในโรงเรียนขยายโอกาส เขตพื้นที่ระยองเศรษฐกิจของกลุ่มทดลองและกลุ่มควบคุม

ตารางที่ 4-20 ผลเปรียบเทียบความแตกต่างค่าเฉลี่ยคะแนนการเห็นคุณค่าในตัวเองของนักเรียน
ชั้นมัธยมศึกษาปีที่ 2 ในโรงเรียนขยายโอกาส เขตพื้นที่ระยองเศรษฐกิจ หลังเรียน
ของกลุ่มทดลองและกลุ่มควบคุม

การเห็นคุณค่าในตัวเอง	N	\bar{x}	SD	t	p
กลุ่มที่ 1 (ทดลอง)	30	233.10	20.92	5.69*	.000
กลุ่มที่ 2 (ควบคุม)	30	202.17	24.20		

*p < 0.05 (2-tailed)

จากตารางที่ 4-20 ผลการเปรียบเทียบคะแนนเฉลี่ยการเห็นคุณค่าในตัวเองของนักเรียน
ชั้นมัธยมศึกษาปีที่ 2 ในโรงเรียนขยายโอกาส เขตพื้นที่ระยองเศรษฐกิจ ของกลุ่มทดลองที่ใช้
รูปแบบกระบวนการเรียนการสอนเพื่อพัฒนาการเห็นคุณค่าในตนเอง และกลุ่มควบคุม
ที่จัดการเรียนการสอนแบบปกติ พบว่า ผู้เรียนกลุ่มทดลองและผู้เรียนกลุ่มควบคุมมีคะแนนเฉลี่ย
การเห็นคุณค่าในตัวเองแตกต่างกัน อย่างมีนัยสำคัญที่ระดับ .05

สำหรับการเปรียบเทียบความแตกต่างค่าเฉลี่ยคะแนนการเห็นคุณค่าในตัวเองของ
นักเรียนชั้นมัธยมศึกษาปีที่ 2 ในโรงเรียนขยายโอกาส เขตพื้นที่ระยองเศรษฐกิจ หลังเรียนระหว่าง
กลุ่มทดลอง และกลุ่มควบคุม รายงานดังตารางที่ 4-21

ตารางที่ 4-21 ผลการเปรียบเทียบความแตกต่างค่าเฉลี่ยคะแนนการเห็นคุณค่าในตัวเองของนักเรียน
ชั้นมัธยมศึกษาปีที่ 2 ในโรงเรียนขยายโอกาส เขตพื้นที่ระยองเศรษฐกิจหลังเรียนของ
กลุ่มทดลองและกลุ่มควบคุม (รายงาน)

การเห็นคุณค่าในตัวเอง	คะแนน เต็ม	กลุ่มทดลอง		กลุ่มควบคุม		t	p
		\bar{x}	SD	\bar{x}	SD		
ด้านความสามารถ	50	37.80	4.1	33.33	4.21	4.36	.000
ด้านความสำคัญ	50	36.57	4.19	32.00	4.91	3.99	.000
ด้านความความดี	50	40.87	4.44	34.70	5.38	4.66	.000
ด้านความอำนาจ	50	36.60	4.08	32.23	4.85	4.90	.000
ด้านครอบครัว	50	41.40	5.59	35.43	6.59	4.64	.000

ตารางที่ 4-21 (ต่อ)

การเห็นคุณค่าในตัวเอง	คะแนน เต็ม	กลุ่มทดลอง		กลุ่มควบคุม		t	p
		\bar{X}	SD	\bar{X}	SD		
ด้านการมีความสัมพันธ์ กับบุคคลอื่น	50	39.90	4.58	34.47	4.55	4.39	.000
รวม	300	233.10	20.92	202.17	24.20	5.69*	.000

*p < 0.05 (2-tailed)

จากตารางที่ 4-21 ผลการเปรียบเทียบคะแนนเฉลี่ยการเห็นคุณค่าในตัวเองของนักเรียนชั้นมัธยมศึกษาปีที่ 2 ในโรงเรียนขยายโอกาส เขตพื้นที่ระยองเศรษฐกิจ ของกลุ่มทดลองและกลุ่มควบคุม รายด้าน ได้แก่ ด้านการมีความสามารถ ด้านการมีความสำคัญ ด้านการมีคุณความดี ด้านการมีอำนาจ ด้านครอบครัว และด้านการมีความสัมพันธ์กับบุคคลอื่น พบว่า ผู้เรียนกลุ่มทดลองและผู้เรียนกลุ่มควบคุมมีคะแนนเฉลี่ยการเห็นคุณค่าในตัวเองแตกต่างกัน อย่างมีนัยสำคัญที่ระดับ .05

ตอนที่ 3 นำเสนอรูปแบบกระบวนการเรียนการสอนเพื่อการเห็นคุณค่าในตัวเองของนักเรียนชั้นมัธยมศึกษาปีที่ 2 ในโรงเรียนขยายโอกาส เขตพื้นที่ระยองเศรษฐกิจ

การนำเสนอรูปแบบกระบวนการเรียนการสอนเพื่อการเห็นคุณค่าในตัวเองของนักเรียนชั้นมัธยมศึกษาปีที่ 2 ในโรงเรียนขยายโอกาส เขตพื้นที่ระยองเศรษฐกิจ ผู้วิจัยนำเสนอ ดังนี้

1) ทฤษฎีแนวคิดพื้นฐานของรูปแบบ 2) ตัวรูปแบบประกอบด้วย หลักการ จุดมุ่งหมาย เนื้อหา กระบวนการเรียนการสอน การวัดและประเมินผล 3) คำแนะนำในการนำ รูปแบบไปใช้ ประกอบด้วยเงื่อนไขการนำไปใช้ของรูปแบบและข้อเสนอแนะในการนำรูปแบบไปใช้อย่างมีประสิทธิภาพ 4) ผลที่เกิดขึ้นจากการใช้รูปแบบ

ทฤษฎีแนวคิดพื้นฐานของรูปแบบ

รูปแบบกระบวนการเรียนการสอนเพื่อพัฒนาการเห็นคุณค่าในตัวเองของนักเรียนชั้นมัธยมศึกษา ปีที่ 2 ใน โรงเรียนขยายโอกาส เขตพื้นที่ระยองเศรษฐกิจนี้ พัฒนาขึ้นตามทฤษฎีและแนวคิดที่เกี่ยวกับการเห็นคุณค่าในตัวเองว่ามีองค์ประกอบครอบคลุม 6 ด้าน คือ

1. ด้านความสามารถ ประกอบด้วย การทำงานสำเร็จตามที่ครุมอบหมาย เมื่อเจอปัญหา และอุปสรรคสามารถแก้ไขได้ การปรับตัวเข้ากับเพื่อน
2. ด้านการมีความสำคัญ ประกอบด้วย การได้รับการยอมรับอย่างเหมาะสม การรู้ดีที่กว่าตนเป็นที่รักของบุคคลอื่น การได้รับการสนับสนุนและกระตุ้นเตือนยามต้องการความช่วยเหลือ
3. ด้านการมีคุณความดี ประกอบด้วย การปฏิบัติตัวสอดคล้องกับศีลธรรม จริยธรรม ค่านิยมและวัฒนธรรม ความพอใจชีวิตที่เป็นอยู่ การแสดงออกของความคิดถูกต้องตามทำนองคลองธรรม
4. ด้านการมีอำนาจ ประกอบด้วย ความสามารถของบุคคลที่มีอิทธิพลต่อการควบคุม การกระทำของตนเองและผู้อื่น ความเชื่อมั่นในอำนาจของตนว่าจะก่อให้เกิดผลตามที่ต้องการ ความสามารถเพียงพอในการกระทำสิ่งต่าง ๆ ให้บรรลุวัตถุประสงค์ตามที่ต้องการ
5. ด้านครอบครัว ประกอบด้วย การได้รับความรู้สึกปลอดภัย การได้รับความรัก การได้รับการยอมรับจากครอบครัว
6. ด้านการมีความสัมพันธ์กับบุคคลอื่น ประกอบด้วย ความภาคภูมิใจในวิธีการ มีสัมพันธภาพกับบุคคลอื่น การได้รับการยอมรับจากบุคคลอื่น สร้างความสัมพันธ์กับบุคคลอื่น โดยง่าย โดยผลที่เกิดกับการใช้รูปแบบในการพัฒนาแสดงได้ดังกราฟภาพที่ 4-1-4-2



ภาพที่ 4-9 ผลการเปรียบเทียบผลคะแนนเฉลี่ยรายด้านของกลุ่มทดลองก่อนเรียนและหลังเรียน



ภาพที่ 4-10 ผลการเปรียบเทียบผลคะแนนเฉลี่ยรายด้านของกลุ่มควบคุมก่อนเรียนและหลังเรียน

โดยแนวคิดของคูเปอร์สมิท แนวคิดของโรเซนเบิร์ก และบุคคลอื่น ที่ว่าการเห็นคุณค่าในตนเอง เป็นการที่บุคคลมีความรู้สึกมองเห็นคุณค่าในตนเอง ซึ่งพิจารณาจากการประเมินคุณค่าตนเองในด้านความสามารถ ความสำคัญ ความสำเร็จ และความมีพลังอำนาจ การมีคุณความดี ด้านครอบครัว รวมทั้งการสามารถยอมรับการเห็นคุณค่าที่บุคคลอื่นมีต่อตน มีความเชื่อมั่นในตนเอง และมีความนับถือตนเอง ซึ่งการเห็นคุณค่าในตนเอง สามารถพัฒนาให้เกิดขึ้นได้ โดยการจัดการเรียนการสอน ให้บุคคลได้รับประสบการณ์ที่รับรู้ความสำเร็จในชีวิต โดยการจัดการเรียนการสอนที่เน้นผู้เรียนเป็นสำคัญ การผสมผสานแนวคิดและทฤษฎีการสร้างความรู้ (Constructivism) แนวคิดและทฤษฎีการเรียนรู้แบบร่วมมือ (Cooperative learning) และแนวคิดและทฤษฎีกระบวนการกลุ่มสัมพันธ์ โดยการจัดการกิจกรรมการเรียนรู้ในลักษณะที่ให้ผู้เรียนเป็นผู้สร้างความรู้ด้วยตนเอง และการปฏิสัมพันธ์ (Interaction) กับเพื่อนภายในกลุ่ม มีการช่วยเหลือพึ่งพาอาศัยกันในการเรียนรู้ ภายใต้บรรยากาศที่เอื้ออำนวยต่อการเรียนรู้ เปิดโอกาสให้ได้เรียนรู้และพัฒนาทักษะการทำงานร่วมกับสมาชิกกลุ่ม โดยเน้นการยอมรับ การแลกเปลี่ยนความคิดเห็น และการแก้ปัญหาาร่วมกัน อันส่งผลให้ผู้เรียนได้พัฒนาด้านความรู้ ความสามารถด้วยการเรียนรู้อย่างมีความสุข ทำให้กิจกรรมการเรียนรู้มีชีวิตชีวา เพราะผู้เรียนมีโอกาสปฏิสัมพันธ์กัน ได้ค้นพบสิ่งที่เรียนรู้ด้วยตนเองจากกิจกรรมต่าง ๆ และการนำความรู้ไปใช้ในชีวิตประจำวัน โดยให้ผู้เรียนเชื่อมโยงสิ่งที่เรียนรู้กับสิ่งที่เกิดขึ้นในชีวิตประจำวัน และส่งเสริมให้ผู้เรียนประยุกต์ใช้ความรู้ที่ได้มาพัฒนาการเห็นคุณค่าในตนเอง ซึ่งต้องใช้ยุทธวิธีการเรียนการสอน เครื่องมือวัดและประเมินผล สื่อการเรียนการสอนที่หลากหลาย เพื่อให้ผู้เรียนมองเห็นคุณค่าในตนเอง

โดยการจัดการเรียนการสอนเพื่อพัฒนาการเห็นคุณค่าในตนเองสอดแทรกในเนื้อหาสาระวิชา ซึ่งผู้วิจัยจึงได้บูรณาการหลักการของ Joyce and Weil (1996) โดยรูปแบบการสอนในกลุ่มเกี่ยวกับการพัฒนาตน รูปแบบการสอนในกลุ่มนี้มีจุดมุ่งหมายเพื่อสร้างความสำนึกในคุณค่าของตนเอง และความเข้าใจตนเอง ส่งเสริมความเข้าใจระหว่างผู้สอนและผู้เรียน และทำให้ผู้เรียนเปิดใจกว้าง ต่อประสบการณ์ใหม่ ร่วมกับรูปแบบพื้นฐานการสอน ของ Glaser (1962) การกำหนดเป้าหมายของการดำเนินการ โดยใช้การประเมินความต้องการของ Dick and Carey (1996 cited in Gall et al., 1999) และใช้หลักการแนวคิดที่เกี่ยวข้องอื่น ๆ สรุปเป็นกรอบแนวคิดในการพัฒนารูปแบบรูปแบบกระบวนการเรียนการสอนเพื่อพัฒนาการเห็นคุณค่าในตนเองของนักเรียนชั้นมัธยมศึกษาปีที่ 2 ในโรงเรียนขยายโอกาส เขตพื้นที่ระยองเศรษฐกิจขึ้น ซึ่งประกอบด้วย 4 ขั้นตอน ดังนี้

- 1) การกำหนดจุดมุ่งหมาย
- 2) การออกแบบการเรียนการสอน
- 3) การทดลองการเรียนการสอน และ
- 4) การประเมินผล จากแนวคิดทฤษฎีดังกล่าวนำมาเขียนรูปแบบได้ดังนี้

รูปแบบกระบวนการเรียนการสอนเพื่อพัฒนาการเห็นคุณค่าในตนเองของนักเรียนชั้นมัธยมศึกษาในโรงเรียนขยายโอกาส เขตพื้นที่ระยองเศรษฐกิจ

หลักการ

1. การจัดการเรียนการสอนอย่างเป็นระบบเป็นลำดับขั้นตอนสอดคล้องกับจุดมุ่งหมาย และหลักการจะช่วยให้การสอนเพื่อพัฒนาการเห็นคุณค่าในตนเองของผู้เรียนให้บรรลุผลสำเร็จ
2. ผู้เรียนควรมีความรู้พื้นฐานเดิมกับสิ่งที่เรียนอย่างเพียงพอ จะทำให้ผู้เรียนสามารถนำความรู้ใหม่ไปเชื่อมโยงกับความรู้เดิมหรือสร้างสรรค์ความรู้ ด้วยตนเองได้
3. กระบวนการเรียนการสอน หากใช้ร่วมกับวิธีสอนและเทคนิคการสอนที่จัดไว้ในเอกสารประกอบการเรียนการสอน หากนำไปใช้อย่างถูกต้องตามขั้นตอน จะช่วยให้ผู้เรียนได้ทั้งความรู้ในเนื้อหาและการพัฒนาการเห็นคุณค่าในตนเองได้
4. การให้ผู้เรียนปฏิบัติกิจกรรมร่วมกันเป็นกลุ่มย่อย โดยผู้เรียนเป็นศูนย์กลางการเรียน มีการระดมสมอง เปิดโอกาสให้ผู้เรียนได้คิดอย่างอิสระ ไม่มีการวิพากษ์วิจารณ์หรือประเมินว่าใครถูกผิด มีการอภิปรายกลุ่มแลกเปลี่ยนความรู้ความคิดเห็นและมีปฏิสัมพันธ์กันเชิงบวก โดยผู้สอนทำหน้าที่อำนวยความสะดวกในการเรียนรู้ ให้คำปรึกษา กระตุ้นให้ผู้เรียนคิดแลกเปลี่ยนเรียนรู้ และสร้างความรู้จากแลกเปลี่ยนเรียนรู้ กระตุ้นให้ผู้เรียนอยากรู้และแสวงหาคำตอบด้วยตนเอง โดยเน้นการใช้คำถาม หรือโจทย์สถานการณ์เป็นกระบวนการหาคำตอบของปัญหา ที่ช่วยกระตุ้นให้ผู้เรียนช่วยกระตุ้นให้ผู้เรียนเกิดพัฒนาการทางการคิด มีทัศนคติที่ดีและยอมรับว่าทุกคนมีคุณค่าในตนเอง

จุดมุ่งหมาย

รูปแบบนี้มีวัตถุประสงค์มุ่งพัฒนาการเห็นคุณค่าในตนเองของนักเรียนชั้นมัธยมศึกษาปีที่ 2 ในโรงเรียนขยายโอกาส เขตพื้นที่ระยองเศรษฐกิจ โดยดำเนินการไปพร้อม ๆ กับจัดการเรียนการสอนในรายวิชา โดยการกำหนดเป้าหมายของการดำเนินการ โดยใช้การประเมินความต้องการจำเป็นในการพัฒนาการเห็นคุณค่าในตนเองของนักเรียนชั้นมัธยมศึกษาปีที่ 2 ในโรงเรียนขยายโอกาส เขตพื้นที่ระยองเศรษฐกิจ ในด้านการมีความสามารถ ด้านการมีความสำคัญ ด้านการมีคุณความดี ด้านการมีอำนาจ ด้านครอบครัว ด้านการมีความสัมพันธ์กับบุคคลอื่น

เนื้อหา

เนื้อหาสาระของรายวิชาการพัฒนาการเห็นคุณค่าในตนเอง โดยบูรณาการการพัฒนาการเห็นคุณค่าในตนเอง พร้อมกับการจัดการเรียนการสอน โดยมีจำนวน 6 หน่วยการเรียนรู้ ประกอบด้วย

1. การพัฒนาการเห็นคุณค่าในตนเองด้านการมีความสามารถ
2. การพัฒนาการเห็นคุณค่าในตนเองด้านการมีความสำคัญ
3. การพัฒนาการเห็นคุณค่าในตนเองด้านการมีคุณความดี
4. การพัฒนาการเห็นคุณค่าในตนเองด้านการมีอำนาจ
5. การพัฒนาการเห็นคุณค่าในตนเองด้านครอบครัว
6. การพัฒนาการเห็นคุณค่าในตนเองด้านการมีความสัมพันธ์กับบุคคลอื่น

กระบวนการจัดการเรียนการสอน

กระบวนการจัดการเรียนการสอนมีกระบวนการ ดังนี้

ขั้นเตรียมการ

ในขั้นนี้ผู้สอนดำเนินการเตรียมการที่ครอบคลุมปัจจัยนำเข้าของระบบการเรียนการสอน ดังนี้

1. จุดประสงค์ของการเรียนการสอน
 - 1.1 ผู้สอนศึกษาและวิเคราะห์จุดมุ่งหมายของรายวิชา
 - 1.2 กำหนดจุดประสงค์รายวิชา โดยการจัดลำดับความสำคัญของจุดประสงค์รายวิชา ให้มีความสอดคล้องกับการเห็นคุณค่าในตนเองที่ต้องการพัฒนา
 - 1.3 จัดทำเกณฑ์การประเมินผลที่มีความสอดคล้องกับจุดประสงค์รายวิชาและจุดประสงค์ในการพัฒนานักศึกษา
 - 1.4 ศึกษาและวิเคราะห์คำอธิบายรายวิชา เพื่อกำหนดขอบเขตเนื้อหาวิชาที่เหมาะสม และสอดคล้องกับจุดประสงค์รายวิชา

2. ผู้สอน

2.1 จัดทำเค้าโครงเนื้อหาที่สมบูรณ์

2.2 จัดทำแผนการจัดการเรียนรู้ให้มีเนื้อหาสาระครบถ้วนตามที่กำหนดไว้

จัดวิธีการเรียนการสอน และกิจกรรมการเรียนการสอนให้สอดคล้องกับหลักการของรูปแบบกระบวนการเรียนการสอนตามขั้นตอน เพื่อพัฒนาการเห็นคุณค่าในตนเองของนักเรียน ชั้นมัธยมศึกษาปีที่ 2 โดยจัดทำแผนการจัดการเรียนรู้ให้ครบตามจำนวนคาบที่กำหนดไว้

2.3 จัดเตรียมอุปกรณ์การสอน ตลอดจนเอกสารประกอบการสอนที่สอดคล้องกับแผนการจัดการเรียนรู้ที่ได้จัดทำขึ้น

3. ผู้เรียน ผู้สอนเตรียมความพร้อมของผู้เรียนก่อนดำเนินการเรียนการสอน โดย

3.1 ให้ความรู้แก่ผู้เรียนเกี่ยวกับหลักการ วัตถุประสงค์และวิธีการเรียนการสอนแบบร่วมมือ ด้วยกระบวนการกลุ่มสัมพันธ์ตามขั้นตอน

3.2 แนะนำแนวทางการปฏิบัติตัวของผู้เรียน เพื่อให้สอดคล้องกับวิธีการเรียนการสอนตามขั้นตอน

3.3 แนะนำ การใช้อุปกรณ์การสอน เอกสารการเรียนการสอนและแหล่งเรียนรู้ต่าง ๆ

3.4 ชี้แจงความคาดหวังที่ผู้สอนต้องการให้ผู้เรียนบรรลุ จากการใช้รูปแบบกระบวนการเรียนการสอน

3.5 ชี้แจงแนวทางการวัดผลประเมินผลการเรียนการสอน

4. สภาพแวดล้อม

4.1 ตำราหนังสือและเอกสารในห้องสมุด จัดหาหนังสือ เอกสาร ตำรา สิ่งพิมพ์ต่าง ๆ ให้เพียงพอ และครอบคลุมเนื้อหาสาระที่ต้องการให้นักศึกษาค้นคว้า

4.2 จัดเตรียมห้องเรียน โต๊ะ เก้าอี้ และอุปกรณ์อื่น ๆ ที่จำเป็นและเหมาะสมในการจัดกิจกรรมต่าง ๆ ในห้องเรียน

4.3 จัดเตรียมแหล่งการเรียนรู้นอกห้องเรียน เช่น ห้องสำหรับศึกษาค้นคว้า ห้องอินเทอร์เน็ต รวมทั้งสถานศึกษาที่เป็นแหล่งเรียนรู้ตามสภาพจริงและการฝึกปฏิบัติการสอน รวมทั้งการขอความร่วมมือจากคณาจารย์ บุคคลที่มีความรู้เกี่ยวกับสมรรถนะการสอนเพื่อสื่อค้น และแลกเปลี่ยนจากแหล่งเรียนรู้ภายนอก

4.4 จัดเตรียมหาสถานที่ ซึ่งนักเรียนสามารถนัดพบเพื่อปรึกษาหารือหรือทำกิจกรรมอื่น ๆ ในการแลกเปลี่ยนเรียนรู้ของกลุ่มนอกเวลาเรียน

ขั้นตอนดำเนินการ

ในขั้นตอนนี้เป็นกระบวนการดำเนินการเรียนการสอนตามเนื้อหาวิชาที่กำหนด โดยใช้วิธีการจัดการเรียนการสอน ซึ่งเปิดโอกาสให้นักเรียนเรียนรู้และสร้างองค์ความรู้ด้วยตนเองและกลุ่ม โดยอาศัยการปฏิสัมพันธ์ระหว่างกันด้วยกระบวนการกลุ่ม ทั้งนี้เพื่อส่งเสริมสมรรถนะการสอนของนักศึกษาครูภาษาอังกฤษ โดยดำเนินการจัดการเรียนการสอนแต่ละหน่วยการเรียนรู้ตามหลักการเรียนรู้ที่เน้น ผู้เรียนเป็นสำคัญ คือ

1. ผู้สอนบรรยายเนื้อหาวิชา เพื่อเป็นการปูพื้นฐานความรู้ความเข้าใจแก่นักเรียน โดยการสรุปใจความสำคัญที่เป็นประเด็นหลักของสาระการเรียนรู้ โดยพยายามใช้เวลาในการบรรยายแต่ละครั้งน้อยที่สุดเท่าที่จะทำได้
2. จัดกิจกรรมที่กระตุ้นให้นักเรียนมีการศึกษาค้นคว้าเพิ่มเติมหรือเปิดโอกาสให้นักเรียนปรึกษาหารือ แลกเปลี่ยนความรู้ ความคิดเห็นและประสบการณ์ต่าง ๆ โดยเน้นกระบวนการกลุ่ม และการร่วมมือในการเรียนรู้ของสมาชิกกลุ่ม
3. เปิดโอกาสให้นักเรียนเรียนรู้จากสภาพจริง โดยการเรียนการสอนในบางคาบอาจจะไม่ได้จัดขึ้นในชั้นเรียน แต่จัดให้นักศึกษาได้มีโอกาสออกแบบการเรียนรู้ด้วยตนเองตามรูปแบบการจัดการ เรียนการสอนแบบการจัดการความรู้
4. เปิดโอกาสให้นักเรียน นำเสนอสิ่งที่ได้เรียนรู้แก่เพื่อนร่วมชั้นโดยการจัดกิจกรรมต่าง ๆ อย่างหลากหลาย
5. จัดกิจกรรมที่เปิดโอกาสให้นักเรียนได้ฝึกปฏิบัติจริง และเปิดโอกาสให้นักเรียนได้แสดงผลการเรียนรู้โดยการแสดงออกที่เป็นรูปธรรม
6. จัดสภาพห้องเรียนที่เหมาะสมกับการจัดกิจกรรมกลุ่มและการเรียนรู้ตามรูปการสอนที่ สร้างขึ้น รวมทั้งจัดสภาพห้องเรียนให้เหมาะสมกับการนำเสนอผลงานของนักศึกษา
7. ผู้สอนทำหน้าที่อำนวยความสะดวกในการเรียนรู้และเป็นທີ່ปรึกษาในเวลาที่นักเรียนต้องการความช่วยเหลือ หรือเข้าใจสาระสำคัญไม่ถูกต้อง

กระบวนการเรียนการสอนเป็นองค์ประกอบสำคัญของรูปแบบกระบวนการเรียนการสอน ซึ่งจะนำไปสู่การปฏิบัติการสอนเพื่อให้บรรลุตามจุดมุ่งหมายที่กำหนดในการพัฒนาการเห็นคุณค่าในตนเอง ของนักเรียนชั้นมัธยมศึกษาปีที่ 2 ในโรงเรียนขยายโอกาส เขตพื้นที่ระยองเศรษฐกิจ กระบวนการเรียนการสอนตามรูปแบบมีลำดับขั้นตอนในการจัดการเรียนการสอน 5 ขั้น ดังนี้

1. ขั้นนำ (Presentation)
2. ขั้นเรียนรู้ (Learn)

3. **ชั้นแลกเปลี่ยนเรียนรู้ (Share)**
4. **ชั้นสร้างความรู้ (Construction)**
5. **ชั้นประเมินผล (Evaluation)**

ขั้นตอนโดยละเอียดของกระบวนการเรียนการสอนเพื่อพัฒนาการเห็นคุณค่าในตนเอง ประกอบด้วย

1. **ชั้นนำ (Presentation)** หมายถึง ขั้นตอนของการเตรียมความพร้อมแก่ผู้เรียน ด้วยการแบ่งกลุ่มและชี้แจงเกี่ยวกับการดำเนินการสอนในเรื่องของกติกา ระยะเวลา รวมทั้งเป็นการเปิดประเด็นในเรื่องที่จะนำมาจัดการเรียนการสอน เพื่อให้ผู้เรียนได้เชื่อมโยงประสบการณ์เดิมกับ ประสบการณ์ใหม่ที่จะได้เรียนรู้

2. **ชั้นเรียนรู้ (Learn)** หมายถึง ขั้นตอนที่นักเรียนจะได้ใช้ความสามารถทางสติปัญญา ฝึกทักษะต่าง ๆ และพัฒนาความสามารถทางอารมณ์ โดยใช้กิจกรรมของกระบวนการกลุ่มสัมพันธ์ ได้แก่ เกม สถานการณ์จำลอง บทบาทสมมติ กรณีตัวอย่าง ฯ เพื่อพัฒนาคุณลักษณะของผู้เรียน ทั้งด้านพุทธิพิสัย และด้านจิตพิสัย

3. **ชั้นแลกเปลี่ยนเรียนรู้ (Share)** หมายถึง ขั้นตอนที่ผู้เรียนได้แลกเปลี่ยนเรียนรู้ การวิเคราะห์ความสัมพันธ์ และเนื้อหาที่เรียน

4. **ชั้นสร้างความรู้ (Construction)** หมายถึง ขั้นตอนให้ผู้สอนได้ให้ความรู้ ด้านเนื้อหา และการไปประยุกต์ใช้เพื่อให้เกิดประโยชน์

5. **ชั้นประเมินผล (Evaluation)** หมายถึง ขั้นตอนให้ผู้สอน ประเมินผู้เรียน ความรู้ด้านเนื้อหา และการไปประยุกต์ใช้เพื่อให้เกิดประโยชน์ จากแบบวัดการเห็นคุณค่าในตนเอง

การวัดและประเมินผล

การวัดและประเมินผลการเรียนการสอนตามรูปแบบนี้เป็นขั้นตอนการวัดและประเมิน การพัฒนาการเห็นคุณค่าในตนเองครอบคลุมทั้งการวัดก่อนเรียน และการวัดผลภายหลังการเรียน ประกอบด้วย

1. การวัดการเห็นคุณค่าในตนเอง สำหรับวัดการเห็นคุณค่าในตนเองก่อนการเรียน หน่วยการเรียนรู้ที่ 1 และเมื่อสิ้นสุดการเรียนหน่วยการเรียนรู้ที่ 6 แล้วนำคะแนนสอบทั้ง 2 ครั้ง เปรียบเทียบกัน ผลการวัดหลังการเรียนควรจะสูงขึ้นกว่าผลการวัด ก่อนการเรียนอย่างมีนัยสำคัญ พร้อมทั้งพิจารณาว่าผู้เรียนพัฒนาขึ้นหรือไม่

เกณฑ์ตัดสินการเห็นคุณค่าในตนเองของผู้เรียนจากการวัดก่อนเรียนและหลังการเรียน ตามเกณฑ์คะแนนเฉลี่ย ดังนี้ (สุภาพรธรรม สะอาดเอี่ยม, 2554)

- 4.6-5.0 แปลว่า มีการเห็นคุณค่าในตนเองในระดับสูงมาก
- 3.6-4.5 แปลว่า มีการเห็นคุณค่าในตนเองในระดับสูง
- 2.6-3.5 แปลว่า มีการเห็นคุณค่าในตนเองในระดับปานกลาง
- 1.6-2.5 แปลว่า มีการเห็นคุณค่าในตนเองในระดับต่ำ
- 1.0-1.5 แปลว่า มีการเห็นคุณค่าในตนเองในระดับต่ำมาก

คำแนะนำในการนำรูปแบบไปใช้

เพื่อให้การนำรูปแบบไปใช้มีประสิทธิภาพควรปฏิบัติตามเงื่อนไขและคำแนะนำ

ดังนี้

เงื่อนไขสำหรับการนำรูปแบบกระบวนการเรียนการสอนเพื่อพัฒนาการเห็นคุณค่าในตนเองของนักเรียนชั้นมัธยมศึกษาปีที่ 2 ในโรงเรียนขยายโอกาส เขตพื้นที่ระยองเศรษฐกิจ ดังนี้

1. ระบบปฏิสัมพันธ์ทางสังคม (Social system) บทบาทของผู้สอนและบทบาทของผู้เรียนที่พึงปรารถนาตามรูปแบบนี้โดยสรุป ดังนี้

1.1 บทบาทของผู้สอน

1.1.1 ทำความเข้าใจเกี่ยวกับเอกสารการเรียนการสอน ประกอบด้วย เอกสารประกอบการเรียนการสอน จุดประสงค์ เนื้อหา กิจกรรมการเรียนการสอน และใบงาน สื่อการเรียนการสอน เครื่องมือวัดและประเมินผล และเกณฑ์การตัดสิน

1.1.2 เตรียมสื่อการเรียนการสอน เพื่อการนำเข้าสู่บทเรียนสร้างความสนใจ ได้แก่ บัตรคำ คลิปวิดีโอ หรือภาพเคลื่อนไหว ใบงาน ใบความรู้

1.1.3 กำหนดตัวอย่างคำถามที่เกี่ยวข้องกับเนื้อหาสาระรายวิชาที่เพื่อพัฒนาการเห็นคุณค่าในตนเอง

1.1.4 กำหนดประเด็นปัญหาหรือสถานการณ์ที่เกี่ยวข้องกับเนื้อหาของรายวิชา เพื่อให้ผู้เรียน นำประเด็นหรือสถานการณ์มาฝึกการคิด ระดมสมอง อภิปรายกลุ่ม และฝึกสรุป

1.1.5 วางแผนการจัดกิจกรรมการเรียนการสอนล่วงหน้า โดยให้มีกิจกรรมหรือสถานการณ์เพื่อกระตุ้นให้ผู้เรียนมองเห็นคุณค่าในตนเอง

1.1.6 ศึกษาขั้นตอนกระบวนการเรียนการสอน วิธีการสอนและเทคนิคการสอน เพื่อให้เกิดประสิทธิภาพและประสิทธิผลสูงสุดในการจัดการเรียนการสอน

1.1.7 พยายามใช้คำถามกระตุ้นให้ผู้เรียนได้คิด หรือใช้ความคิดและตั้งใจฟัง ตลอดจนตอบคำถามอย่างมีชีวิตชีวา หรือชี้แนะให้ผู้เรียนหาคำตอบจากแหล่งต่าง ๆ ด้วยตนเอง

1.1.8 กิจกรรมการเรียนการสอนเน้นผู้เรียนเป็นศูนย์กลางให้ผู้เรียนมีส่วนร่วมให้มากที่สุด โดยใช้กระบวนการกลุ่ม ให้ผู้เรียนได้ช่วยเหลือซึ่งกันและกัน ส่งเสริมให้ผู้เรียนได้แลกเปลี่ยนเรียนรู้ร่วมกันมีความกระตือรือร้นในการแสดงความคิดเห็น มีความเชื่อมั่นในตนเอง และการตัดสินใจด้วยตนเอง

1.1.9 วัดและประเมินผลการเห็นคุณค่าในตนเอง เพื่อให้เห็นถึง การมองเห็นคุณค่าในตนเองของผู้เรียนที่เปลี่ยนแปลงไป โดยมีการประเมินผลตามสภาพจริงทั้งก่อนเรียน และหลังเรียน

1.1.10 จัดบรรยากาศในชั้นเรียนที่ก่อให้เกิดการพัฒนาการเห็นคุณค่าในตนเอง โดยผู้สอนทำหน้าที่อำนวยความสะดวกในการเรียนรู้ ให้คำปรึกษา กระตุ้นให้ผู้เรียนคิดแลกเปลี่ยนเรียนรู้ และสร้างความรู้จากแลกเปลี่ยนเรียนรู้ กิจกรรมการเรียนการสอนที่ให้ผู้สัมพันธ์ระหว่างผู้สอนกับผู้เรียน ระหว่างกับผู้เรียนกับผู้เรียนด้วยกันภายใต้บรรยากาศแห่งความเป็นมิตร

1.2 บทบาทของผู้เรียน

1.2.1 ผู้เรียนทำความเข้าใจองค์ประกอบขั้นตอนของเอกสารประกอบการเรียนการสอน พร้อมทบทวนความรู้ก่อนเรียน

1.2.2 ผู้เรียนต้องแสดงพฤติกรรมที่แสดงออกถึงการกระตือรือร้นในการเรียน สนใจใฝ่รู้ มีความอยากรู้อยากอยากเห็น มุ่งมั่นที่จะแสวงหาข้อมูล มีความเชื่อมั่นในความคิดของตนเองอย่างมีเหตุผล

1.2.3 ผู้เรียนต้องมีระเบียบวินัย มีความรับผิดชอบช่วยเหลือกัน มีปฏิสัมพันธ์ที่ดีต่อกัน ในการปฏิบัติงานเป็นทีม การระดมสมอง ปฏิบัติงานที่ได้รับมอบหมาย ร่วมสรุปประเด็นปัญหาหรือสถานการณ์ต่าง ๆ

1.2.4 ผู้เรียนต้องเป็นคนช่างสังเกต สามารถพิจารณา ความเหมือน ความต่าง เปรียบเทียบ และรู้จักเชื่อมโยงความสัมพันธ์ประเด็นต่าง ๆ มาสรุปองค์ความรู้และประยุกต์ใช้ประโยชน์ได้

1.2.5 ผู้เรียนต้องให้ความสำคัญกับการสะท้อนผลความคิด แล้วนำมาปรับปรุงเพื่อพัฒนาตนเอง

2. ระบบสนับสนุน (Support system) โดยการจัดการเรียนรู้ในรูปแบบ ผู้สอนต้องกระตุ้น ให้ผู้เรียนคิดโดยใช้คำถาม จัดเตรียมสื่อการเรียนการสอนที่เหมาะสม มีความรู้ความเข้าใจในรูปแบบกระบวนการเรียนการสอน มีการจัดแหล่งการเรียนรู้ ค้นคว้า ที่หลากหลายเพียงพอ สนับสนุนให้ผู้เรียนได้เรียนรู้ กระตุ้นให้ผู้เรียนแลกเปลี่ยนเรียนรู้ สร้างความรู้ร่วมกัน และการทำงานร่วมกันของผู้เรียนกลุ่ม

3. หลักการตอบสนอง โดยการจัดการเรียนรู้ในรูปแบบ ผู้สอนต้องแสดงบทบาทของการยอมรับในคุณค่าของการแสดงความคิดเห็นของผู้เรียน โดยการเสริมแรง ด้วยการให้คำชมเชย เพื่อให้เกิดแรงจูงใจ ในการเรียน กระตุ้นให้มองเห็นคุณค่าในตนเอง และผู้สอนต้องพยายาม ในการให้ข้อมูลย้อนกลับแก่ผู้เรียน เป็นรายบุคคล จะช่วยให้เกิดการเรียนรู้ในการพัฒนาการเห็นคุณค่าในตนเอง

ข้อเสนอแนะในการนำรูปแบบไปใช้

1. โรงเรียนที่นำกระบวนการเรียนการสอนเพื่อพัฒนาการเห็นคุณค่าในตนเองของนักเรียนชั้นมัธยมศึกษาปีที่ 2 ในโรงเรียนขยายโอกาส เขตพื้นที่ระยองเศรษฐกิจ ไปใช้ ควรมีการประชุมชี้แจงเกี่ยวกับวิธีการ และรูปแบบการเรียนการสอนแบบให้ครู นักเรียน และ ผู้ที่เกี่ยวข้องเห็นถึงประโยชน์ที่จะได้รับจากการนำรูปแบบการเรียนแบบผสมผสานไปใช้ เพื่อเป็นการส่งเสริมให้ผู้ที่เกี่ยวข้องมีทัศนคติที่ดีต่อ วิธีการและรูปแบบการเรียนการสอน เพื่อให้เกิดประสิทธิภาพและประสิทธิผลจำเป็นต้องได้รับความร่วมมือและการมีส่วนร่วม ร่วมอย่างแท้จริงจาก ผู้ที่เกี่ยวข้องทุกคน

2. ก่อนการใช้รูปแบบผู้สอนควรชี้แจงจุดประสงค์การเรียนรู้และเป้าหมายในการพัฒนาการเห็นคุณค่าในตนเอง กระบวนการเรียนการสอน การวัดและประเมินผล ให้ผู้เรียนได้รับรู้ ด้วยบรรยากาศแห่งความเป็นมิตร

3. ทดสอบก่อนเรียนเพื่อวัดการเห็นคุณค่าในตนเองของผู้เรียนก่อนเรียน เพื่อนำผลการวัดเทียบกับหลังจากเรียนจบรายวิชา

4. รูปแบบกระบวนการเรียนการสอนเพื่อพัฒนาการเห็นคุณค่าในตนเองของนักเรียนชั้นมัธยมศึกษาปีที่ 2 ในโรงเรียนขยายโอกาส เขตพื้นที่ระยองเศรษฐกิจ ผู้สอนควรเน้นให้ผู้เรียน ได้สร้างโครงสร้างทางปัญญาโดยการเชื่อมโยงความรู้ ประสบการณ์และความรู้ใหม่ มีเหตุผลประกอบการตัดสินใจเลือกทางเลือกในการแก้ปัญหาโดยคำนึงถึง การประยุกต์ใช้ในบริบทต่าง ๆ ผลกระทบที่เกิดจากการคิดและตัดสินใจกระทำตามความคิดนั้น

5. กิจกรรมกลุ่มย่อยการวิพากษ์และอภิปรายแลกเปลี่ยนข้อมูล ความคิดเห็นและประสบการณ์ ซึ่งกันและกัน ถือเป็นกิจกรรมที่มีความสำคัญต่อการเรียนการสอนตามรูปแบบนี้ ผู้สอนต้องสร้างบรรยากาศให้มีความเป็นมิตร มีอิสระทางการคิด จึงจะช่วยให้ผู้เรียนมีความกล้าที่จะแสดงความคิดเห็นอย่างมีเหตุผลร่วมกัน เพื่อประโยชน์สูงสุดในการแลกเปลี่ยนความคิดเห็น และการให้ข้อมูลย้อนกลับ

6. รูปแบบเน้นให้ผู้เรียนปฏิบัติกิจกรรมกลุ่มย่อยร่วมกัน ผู้เรียนเป็นศูนย์กลาง การเรียนรู้ สามารถเรียนรู้ได้ด้วยตนเอง และช่วยเหลือกันระหว่างเรียน มีการระดมสมอง

แลกเปลี่ยนเรียนรู้ มีการแสวงหาความรู้ตลอดเวลา โดยผู้สอนมีบทบาทกระตุ้นโดยใช้คำถามให้ผู้เรียนอยากรู้ อยากเห็น ค้นคว้าเพิ่มเติม ประเมินผลการเรียนรู้ ให้คำปรึกษา ช่วยเหลือ ให้คำแนะนำ จัดบรรยากาศในชั้นเรียนเอื้ออำนวยในการคิด มีการให้กำลังใจโดยการเสริมแรง เมื่อเห็นว่าผู้เรียนดำเนินกิจกรรมได้ถูกทางมองเห็นคุณค่าในตนเอง

7. การนำรูปแบบไปใช้อย่างมีประสิทธิภาพ ผู้สอนควรศึกษาเงื่อนไขและข้อเสนอแนะในการนำรูปแบบไปใช้แล้ว และศึกษาเพิ่มเติมในเอกสารประกอบรูปแบบอย่างละเอียดทั้งเอกสารการเรียนการสอน คู่มือสำหรับผู้สอน และบทบาทผู้สอนในการจัดการเรียนการสอน

ผลที่เกิดขึ้นจากการใช้รูปแบบ

ผู้เรียนจะเกิดการพัฒนาการเห็นคุณค่าในตนเองที่ครอบคลุมองค์ประกอบของการเห็นคุณค่าในตนเอง ด้านการมีความสามารถ ประกอบด้วย ทำงานสำเร็จตามที่คร่อมอบหมาย เมื่อเจอปัญหาแก้ปัญหาอุปสรรคสามารถแก้ไขได้ การปรับตัวเข้ากับเพื่อน ด้านการมีความสำคัญ ประกอบด้วย การได้รับการยอมรับอย่างเหมาะสม ความรู้สึกว่าตนเป็นที่รักของบุคคลอื่น การได้รับการสนับสนุน และกระตุ้นเตือนยามต้องการความช่วยเหลือ ด้านการมีคุณความดี ประกอบด้วย การปฏิบัติตัวสอดคล้องกับศีลธรรม จริยธรรม ค่านิยมและวัฒนธรรม ความพอใจชีวิตที่เป็นอยู่ การแสดงออกของความคิดถูกต้องตามทำนอง ด้านการมีอำนาจ ประกอบด้วย ความสามารถของบุคคลที่มีอิทธิพลต่อการควบคุมการกระทำของตนเองและผู้อื่น ความเชื่อมั่นในอำนาจของตนว่าจะก่อให้เกิดผลตามที่ต้องการ ความสามารถเพียงพอในการกระทำสิ่งต่าง ๆ ให้บรรลุวัตถุประสงค์ตามที่ต้องการ ด้านครอบครัว ประกอบด้วย การได้รับความรู้สึกปลอดภัย การได้รับความรัก การได้รับการยอมรับจากครอบครัว และด้านการมีความสัมพันธ์กับคนอื่น ประกอบด้วย ภูมิใจวิธีการมีสัมพันธภาพกับบุคคลอื่น การได้รับการยอมรับจากบุคคลอื่น การสร้างความสัมพันธ์กับบุคคลอื่นโดยง่าย มีความรับผิดชอบ มีระเบียบวินัยทั้งต่อตนเองและกลุ่ม มีแรงจูงใจใฝ่สัมฤทธิ์ ตั้งใจ สนใจใฝ่รู้และกระตือรือร้นในการเรียนมากขึ้น

บทที่ 5

สรุปผล อภิปรายผลและข้อเสนอแนะ

การวิจัยเรื่องการพัฒนาแบบกระบวนการเรียนการสอนเพื่อพัฒนาการเห็นคุณค่าในตนเองของนักเรียนชั้นมัธยมศึกษาปีที่ 2 โรงเรียนขยายโอกาส เขตพื้นที่ระยองเศรษฐกิจ มีวัตถุประสงค์ 1) เพื่อศึกษาความต้องการจำเป็นในการพัฒนาการเห็นคุณค่าในตนเองของนักเรียนชั้นมัธยมศึกษาปีที่ 2 ในโรงเรียนขยายโอกาส เขตพื้นที่ระยองเศรษฐกิจ 2) เพื่อพัฒนาแบบวัดการเห็นคุณค่าในตนเองของนักเรียนชั้นมัธยมศึกษาปีที่ 2 ในโรงเรียนขยายโอกาส เขตพื้นที่ระยองเศรษฐกิจ 3) เพื่อพัฒนารูปแบบกระบวนการเรียนการสอนเพื่อพัฒนาการเห็นคุณค่าในตนเองของนักเรียนชั้นมัธยมศึกษาปีที่ 2 ในโรงเรียนขยายโอกาส เขตพื้นที่ระยองเศรษฐกิจ เป็นงานวิจัยและพัฒนา (Research and development) โดยแบ่งการดำเนินการวิจัยเป็น 2 ระยะตามวัตถุประสงค์ ดังนี้

ระยะที่ 1

1. ศึกษาความต้องการจำเป็นในการพัฒนาการเห็นคุณค่าในตนเองของนักเรียนชั้นมัธยมศึกษาปีที่ 2 ในโรงเรียนขยายโอกาส เขตพื้นที่ระยองเศรษฐกิจ โดยกลุ่มตัวอย่าง คือ นักเรียนชั้นมัธยมศึกษาปีที่ 2 ปีการศึกษา 2562 ในโรงเรียนขยายโอกาส เขตพื้นที่ระยองเศรษฐกิจ ที่ได้จากการสุ่มตัวอย่างแบบหลายขั้นตอน (Multi-stage sampling) เป็นการสุ่มตัวอย่างที่ใช้หลากหลายวิธีการในการสุ่ม เพื่อให้ได้กลุ่มตัวอย่างที่เป็นตัวแทนของนักเรียนชั้นมัธยมศึกษาปีที่ 2 โดยได้กลุ่มตัวอย่าง จำนวน 430 คน เครื่องมือที่ใช้ในการวิจัยเป็น แบบวัดความคิดเห็นเกี่ยวกับความต้องการจำเป็นในการพัฒนาการเห็นคุณค่าในตนเองของนักเรียนชั้นมัธยมศึกษาปีที่ 2 ในโรงเรียนขยายโอกาส เขตพื้นที่ระยองเศรษฐกิจ เป็นแบบมาตราประมาณค่า 5 ระดับ ที่มีการตอบสนองรายการคู่ (Dual response format) การวิเคราะห์ข้อมูล โดยการหาค่าร้อยละ ค่าเฉลี่ย ส่วนเบี่ยงเบนมาตรฐาน และค่าดัชนี PNImodified

2. พัฒนาแบบวัดการเห็นคุณค่าในตนเองของนักเรียนชั้นมัธยมศึกษาปีที่ 2 ในโรงเรียนขยายโอกาส เขตพื้นที่ระยองเศรษฐกิจ โดยกลุ่มตัวอย่าง คือ นักเรียนชั้นมัธยมศึกษาปีที่ 2 ปีการศึกษา 2562 ในโรงเรียนขยายโอกาส เขตพื้นที่ระยองเศรษฐกิจ ที่ได้จากการสุ่มตัวอย่างแบบหลายขั้นตอน (Multi-stage sampling) เป็นการสุ่มตัวอย่างที่ใช้หลากหลายวิธีการในการสุ่ม เพื่อให้ได้กลุ่มตัวอย่างที่เป็นตัวแทนของนักเรียนชั้นมัธยมศึกษาปีที่ 2 โดยได้กลุ่มตัวอย่าง จำนวน 430 คน เครื่องมือที่ใช้ในการวิจัยเป็นแบบวัดการเห็นคุณค่าในตนเองของนักเรียนชั้นมัธยมศึกษาปีที่ 2 ในโรงเรียนขยายโอกาส เขตพื้นที่ระยองเศรษฐกิจ เป็นแบบมาตราประมาณค่า 5 ระดับ การวิเคราะห์ข้อมูล โดยการวิเคราะห์คุณภาพของแบบวัดรายข้อ โดยทดลองใช้แบบวัดที่สร้างขึ้น

ในครั้งที่ 1 กับกลุ่มตัวอย่าง จำนวน 50 คน แล้วหาค่าความเที่ยง (Reliability) แบบความสอดคล้องภายใน (Internal consistency) โดยคำนวณค่าสัมประสิทธิ์แอลฟา ของครอนบาค (Alpha cronbach coefficient) และหาค่าอำนาจจำแนก (Discrimination) โดยใช้วิธีสหสัมพันธ์ อย่างง่ายแบบเพียร์สัน โดยการหาค่าความสัมพันธ์ระหว่างคะแนนรายข้อกับคะแนนรวม (Item total correlation) ในทุกข้อคำถามผ่านเกณฑ์ โดยค่าอำนาจจำแนกมีค่ามากกว่า 0.2 ขึ้นไป ว่าใช้ได้ (สุริพร อนุศาสนนันท์, 2558) และวิเคราะห์ความตรงเชิงโครงสร้าง (Construct validity) ของแบบวัดโดยการวิเคราะห์องค์ประกอบเชิงยืนยัน (Confirmatory factor analysis) โดยโปรแกรม AMOS ในครั้งที่ 2 ใช้กลุ่มตัวอย่าง จำนวน 430 คน

ระยะที่ 2 พัฒนารูปแบบกระบวนการเรียนการสอนเพื่อพัฒนาการเห็นคุณค่าในตนเอง ของนักเรียนชั้นมัธยมศึกษาปีที่ 2 ในโรงเรียนขยายโอกาส เขตพื้นที่ระยองเศรษฐกิจ โดยบูรณาการหลักการของ Joyce and Weil (1996) ร่วมกับหลักการของ Glaser (1962) โดยใช้รูปแบบพื้นฐานของการสอนของ Glaser (1962) การกำหนดเป้าหมายของการดำเนินการ โดยใช้การประเมินความต้องการของ Dick and Carey (1996 cited in Gall et al., 1999) และใช้หลักการแนวคิดที่เกี่ยวข้องอื่น ๆ สรุปเป็นกรอบแนวคิดในการพัฒนารูปแบบกระบวนการเรียนการสอน เพื่อพัฒนาการเห็นคุณค่าในตนเองของนักเรียนชั้นมัธยมศึกษาปีที่ 2 ในโรงเรียนขยายโอกาส เขตพื้นที่ระยองเศรษฐกิจ ซึ่งประกอบด้วย 4 ขั้นตอน ดังนี้ 1) การกำหนดจุดมุ่งหมาย 2) การออกแบบการเรียนการสอน 3.การทดลองการเรียนการสอน 4.การประเมินผล และทดลองใช้รูปแบบ โดยกลุ่มตัวอย่างที่ใช้ในการทดลองรูปแบบ ได้แก่ นักเรียนชั้นมัธยมศึกษาปีที่ 2 ในโรงเรียนขยายโอกาส เขตพื้นที่ระยองเศรษฐกิจ ปีการศึกษา 2562 จำนวน รวม 60 คน โดยการสุ่มตัวอย่างแบบกลุ่ม (Cluster random sampling) จำนวน 2 กลุ่ม ซึ่งจัดเป็น กลุ่ม ๆ ละ 30 คน แล้วทดสอบการเห็นคุณค่าในตนเองของผู้เรียนทั้ง 2 กลุ่ม โดยใช้แบบวัดที่สร้างขึ้น ซึ่งพบว่าการเห็นคุณค่าในตนเองไม่แตกต่างกันหรือมีความเท่าเทียมกัน แล้วทำการสุ่มอย่างแบบง่าย (Simple random sampling) เข้ากลุ่มทดลอง (Random treatment) 1 กลุ่ม จำนวน 30 คน และกลุ่มควบคุม 1 กลุ่ม จำนวน 30 คน โดยใช้แบบแผนการทดลองสองกลุ่มสุ่มวัดก่อนและหลังการทดลอง (Randomized control-group pretest-posttest-only design) เครื่องมือทดลอง ได้แก่ แผนการจัดการเรียนรู้ และคู่มือครูผู้สอน เครื่องมือที่เก็บรวบรวมข้อมูล ได้แก่ แบบวัดการเห็นคุณค่าในตนเองของนักเรียนชั้นมัธยมศึกษาปีที่ 2 ในโรงเรียนขยายโอกาส เขตพื้นที่ระยองเศรษฐกิจ การวิเคราะห์ข้อมูล โดยหาค่าร้อยละ ค่าเฉลี่ย ส่วนเบี่ยงเบนมาตรฐาน ทดสอบค่าที่ (t-test)

สรุปผลการวิจัย

1. ผลความต้องการจำเป็นในการพัฒนาการเห็นคุณค่าในตนเองของนักเรียนชั้นมัธยมศึกษาปีที่ 2 ในโรงเรียนขยายโอกาส เขตพื้นที่ระยองเศรษฐกิจ ภาพรวมเรียงลำดับจากมากไปน้อย ได้แก่ ด้านการมีความสามารถ ด้านการมีอำนาจ ด้านการมีความสัมพันธ์กับคนอื่น ด้านครอบครัว ด้านการมีความสำคัญ และด้านการมีคุณความดี ตามลำดับ โดยทุกประเด็นที่มีความต้องการจำเป็นในระดับที่ต้องพัฒนาเรียงลำดับ จากมากไปหาน้อย ดังนี้ เมื่อเจอกับปัญหาและอุปสรรคสามารถแก้ไขได้ การทำงานสำเร็จตามที่ครุมอบหมาย การปรับตัวเข้ากับเพื่อน ความภูมิใจ วิธีการมีสัมพันธ์ภาพกับบุคคลอื่น การสร้างความสัมพันธ์กับบุคคลอื่น โดยง่าย การได้รับการยอมรับอย่างเหมาะสม ความสามารถของบุคคลที่มีอิทธิพลต่อการควบคุมการกระทำของตนเองและผู้อื่น ความรู้สึกว่าคุณเป็นที่รักของบุคคลอื่น การได้รับการยอมรับจากครอบครัว ความพอใจชีวิตที่เป็นอยู่ ความเชื่อมั่นในอำนาจของตนเองที่จะก่อให้เกิดผลตามที่ต้องการ ความสามารถเพียงพอในการกระทำสิ่งต่าง ๆ ให้บรรลุวัตถุประสงค์ตามที่ต้องการ การได้รับความรู้สึกปลอดภัย การได้รับการสนับสนุนและกระตุ้นเตือนยามต้องการความช่วยเหลือ การได้รับความรัก การปฏิบัติตัวสอดคล้องกับศีลธรรม จริยธรรม ค่านิยมและวัฒนธรรม การแสดงออกของความคิดถูกต้องตามทำนอง และ การได้รับการยอมรับจากบุคคลอื่น

2. ผลการพัฒนาแบบวัดการเห็นคุณค่าในตนเองของนักเรียนชั้นมัธยมศึกษาปีที่ 2 ในโรงเรียนขยายโอกาส เขตพื้นที่ระยองเศรษฐกิจ ได้แบบวัด เป็นแบบมาตราส่วนประมาณค่า (Rating scale) 5 ระดับ จำนวน 60 ข้อ ครอบคลุมองค์ประกอบของการเห็นคุณค่าในตนเอง 6 ด้าน ดังนี้

2.1 ด้านการมีความสามารถ จำนวน 10 ข้อ ประกอบด้วย การทำงานสำเร็จตามที่ครุมอบหมาย (ข้อที่ 1, 7, 10) เมื่อเจอปัญหาและอุปสรรคสามารถแก้ไขได้ (ข้อที่ 4,8,9) การปรับตัวเข้ากับเพื่อน (ข้อที่ 2, 3, 5, 6)

2.2 ด้านการมีความสำคัญ จำนวน 10 ข้อ ประกอบด้วย การได้รับการยอมรับอย่างเหมาะสม (ข้อที่ 11, 19, 20) ความรู้สึกว่าคุณเป็นที่รักของบุคคลอื่น (ข้อที่ 12, 14, 16, 17) การได้รับการสนับสนุนและกระตุ้นเตือนยามต้องการความช่วยเหลือ (13, 15, 18)

2.3 ด้านการมีคุณความดี จำนวน 10 ข้อ ประกอบด้วย การปฏิบัติตัวสอดคล้องกับศีลธรรม จริยธรรม ค่านิยมและวัฒนธรรม (ข้อที่ 23, 25, 30) พอใจชีวิตที่เป็นอยู่ (ข้อที่ 21, 27, 29) การแสดงออกของความคิดถูกต้องตามทำนอง คลองธรรม (ข้อที่ 22, 24, 26, 28)

2.4 ด้านการมีอำนาจ จำนวน 10 ข้อ ประกอบด้วย ความสามารถของบุคคลที่มีอิทธิพลต่อการควบคุมการกระทำของตนเองและผู้อื่น (ข้อที่ 33, 38, 40) ความเชื่อมั่นในอำนาจ

ของตนว่าจะก่อให้เกิดผลตามที่ต้องการ (ข้อที่ 31, 32, 37) ความสามารถเพียงพอในการกระทำ
สิ่งต่าง ๆ ให้บรรลุวัตถุประสงค์ตามที่ต้องการ (ข้อที่ 34, 35, 36, 39)

2.5 ด้านครอบครัว จำนวน 10 ข้อ ประกอบด้วย การได้รับความรู้สึกปลอดภัย
(ข้อที่ 43, 48, 49) การได้รับความรัก (ข้อที่ 41, 44, 50) การได้รับการยอมรับจากครอบครัว
(ข้อที่ 42, 45, 46, 47)

2.6 ด้านการมีความสัมพันธ์กับบุคคลอื่น จำนวน 10 ข้อ ประกอบด้วย
ความภาคภูมิใจวิธีการมีสัมพันธ์กับบุคคลอื่น (ข้อที่ 51, 52, 55) การได้รับการยอมรับจาก
บุคคลอื่น (ข้อที่ 57, 58, 59) การสร้างความสัมพันธ์บุคคลอื่นโดยง่าย (ข้อที่ 53, 54, 56, 60)

แบบวัดการเห็นคุณค่าในตนเองมีความสอดคล้องของเนื้อหาเกี่ยวกับวัตถุประสงค์ที่ต้องการ
วัด (Item-objective congruency: IOC) มีค่าอยู่ระหว่าง .60-1.00 ในทุกข้อคำถามผ่านเกณฑ์
ค่าอำนาจจำแนก (r) มีค่าอยู่ระหว่าง .252-.753 ผ่านเกณฑ์ และคุณภาพด้านความเที่ยงทั้งฉบับ
(Reliability) โดยวิธีด้วยวิธีสัมประสิทธิ์ ครอนบัคแอลฟา มีค่าความเที่ยงเท่ากับ .931 ผ่านเกณฑ์

ผลของการวิเคราะห์เพื่อตรวจสอบความตรงตามโครงสร้างขององค์ประกอบเชิงยืนยัน
อันดับสองของแบบวัดการเห็นคุณค่าในตัวเอง ของนักเรียนมัธยมศึกษา ในโรงเรียนขยายโอกาส
เขตพื้นที่ระยองเศรษฐกิจ พบว่า โมเดลมีความสอดคล้องกับข้อมูลเชิงประจักษ์ โดยพิจารณาจากค่า
ไค-สแควร์ มีค่าเท่ากับ 194.338 มีองศาอิสระเท่ากับ 108 ค่า $p = .000$ แต่มีค่าไค-สแควร์สัมพัทธ์
 $= 1.799$ ซึ่งอยู่ในเกณฑ์ไม่เกิน 3 และดัชนีความกลมกลืน (GFI) เท่ากับ .952 ดัชนีวัดความกลมกลืน
ที่ปรับแก้แล้ว (AGFI) เท่ากับ .924 ดัชนีรากที่สองของค่าเฉลี่ยกำลังสองของค่าความแตกต่าง
โดยประมาณ (RMSEA) เท่ากับ .043 เมื่อพิจารณาค่าน้ำหนักองค์ประกอบแต่ละองค์ประกอบมีค่า
ระหว่าง 0.73-0.91 แต่ละองค์ประกอบมีนัยสำคัญทางสถิติที่ระดับ .05 ทุกค่า แสดงว่าโครงสร้าง
ของแบบวัดการเห็นคุณค่าในตัวเองของนักเรียนชั้นมัธยมศึกษาปีที่ 2 ในโรงเรียนขยายโอกาส
เขตพื้นที่ระยองเศรษฐกิจ ทั้งฉบับวัดได้ตรงตามทฤษฎี

3. ผลการพัฒนารูปแบบกระบวนการเรียนการสอนเพื่อพัฒนาการเห็นคุณค่าในตนเอง
ของนักเรียนชั้นมัธยมศึกษาปีที่ 2 ในโรงเรียนขยายโอกาส เขตพื้นที่ระยองเศรษฐกิจ ดังนี้

3.1 รูปแบบกระบวนการเรียนการสอนเพื่อพัฒนาการเห็นคุณค่าในตนเองของ
นักเรียนชั้นมัธยมศึกษาปีที่ 2 ในโรงเรียนขยายโอกาส เขตพื้นที่ระยองเศรษฐกิจ ประกอบด้วย
องค์ประกอบหลัก 4 องค์ประกอบ ได้แก่ 1) การกำหนดวัตถุประสงค์ 2) การออกแบบการเรียน
การสอน 3) การทดลองการสอน 4) การประเมินผล 5) ให้ข้อมูลย้อนกลับ โดยบูรณาการหลักการ
ของ Joyce and Weil (1996) โดยรูปแบบการสอนในกลุ่มเกี่ยวกับการพัฒนาตน รูปแบบการสอน
ในกลุ่มนี้ มีจุดมุ่งหมายเพื่อสร้างความสำนึกในคุณค่าของตนเองและความเข้าใจตนเอง ส่งเสริม

ความเข้าใจระหว่างผู้สอนและผู้เรียน และทำให้ผู้เรียนเปิดใจกว้างต่อประสบการณ์ใหม่ ร่วมกับการใช้รูปแบบพื้นฐานของการสอน ของ Glaser (1962) การกำหนดเป้าหมายของการดำเนินการ โดยใช้การประเมินความต้องการของ Dick and Carey (1996 cited in Gall et al., 1999, pp. 439, 441)

3.1.1 กำหนดจุดมุ่งหมายของรูปแบบการเรียนการสอน เพื่อพัฒนาการเห็นคุณค่าในตนเอง 6 ด้าน ได้แก่ ด้านการมีความสามารถ ด้านการมีอำนาจ ด้านการมีความสัมพันธ์กับคนอื่น ด้านครอบครัว ด้านการมีความสำคัญ และด้านการมีคุณความดี

3.1.2 การออกแบบการเรียนการสอนด้วยกระบวนการเรียนการสอน ประกอบด้วย 5 ขั้น (ขั้นนำ ขั้นเรียนรู้ ขั้นแลกเปลี่ยนเรียนรู้ ขั้นสร้างความรู้ และขั้นประเมินผล)

3.1.3 การทดลองการเรียนการสอน

3.1.4 การประเมินผล การเห็นคุณค่าในตนเองของของนักเรียนชั้นมัธยมศึกษาปีที่ 2 ในโรงเรียนขยายโอกาส เขตพื้นที่ระยองเศรษฐกิจ โดยการวัดผลก่อนเรียน และวัดผลหลังเรียน ด้วยการประเมินการเห็นคุณค่าในตนเอง ด้วยแบบวัดการเห็นคุณค่าในตนเอง เป็นแบบมาตราส่วนประมาณค่า (Rating Scale) 5 ระดับ จำนวน 60 ข้อ ครอบคลุมองค์ประกอบของการเห็นคุณค่าในตนเอง 6 ด้าน ดังนี้ ด้านการมีความสามารถ ด้านการมีอำนาจ ด้านการมีความสัมพันธ์กับคนอื่น ด้านครอบครัว ด้านการมีความสำคัญ และด้านการมีคุณความดี

3.2 ผลการทดลองใช้รูปแบบกระบวนการเรียนการสอนเพื่อพัฒนาการเห็นคุณค่าในตนเองของนักเรียนชั้นมัธยมศึกษาปีที่ 2 เขตพื้นที่ระยองเศรษฐกิจ ดังนี้

3.2.1 ผลการเห็นคุณค่าในตนเองของนักเรียนชั้นมัธยมศึกษาปีที่ 2 ในโรงเรียนขยายโอกาส เขตพื้นที่ระยองเศรษฐกิจ กลุ่มทดลอง ดังนี้

การเห็นคุณค่าในตนเองของผู้เรียนกลุ่มทดลอง ก่อนเรียนและหลังเรียน พบว่า ก่อนเรียนการเห็นคุณค่าในตนเองอยู่ในระดับปานกลาง และหลังเรียนการเห็นคุณค่าในตนเองอยู่ในระดับสูง โดยผลการเปรียบเทียบคะแนนเฉลี่ยการเห็นคุณค่าในตนเองก่อนเรียนและหลังเรียนแตกต่างกันอย่างมีนัยสำคัญที่ระดับ .05 จากองค์ประกอบของการเห็นคุณค่าในตนเองในทุกด้าน ได้แก่ ด้านการมีความสามารถ ด้านการมีอำนาจ ด้านการมีความสัมพันธ์กับคนอื่น ด้านครอบครัว ด้านการมีความสำคัญ และด้านการมีคุณความดี

3.2.2 ผลการเปรียบเทียบการเห็นคุณค่าในตนเองของนักเรียน ชั้นมัธยมศึกษาปีที่ 2 ในโรงเรียนขยายโอกาส เขตพื้นที่ระยองเศรษฐกิจ หลังเรียนระหว่างผู้เรียนกลุ่มทดลองและผู้เรียนกลุ่มควบคุม ดังนี้

การเห็นคุณค่าในตนเองของนักเรียนชั้นมัธยมศึกษาปีที่ 2 ในโรงเรียนขยายโอกาส เขตพื้นที่ระยองเศรษฐกิจ ผู้เรียนกลุ่มทดลอง ภาพรวมการเห็นคุณค่าในตนเองอยู่ในระดับสูง และ ผู้เรียนกลุ่มควบคุม ภาพรวมการเห็นคุณค่าในตนเองอยู่ในระดับปานกลาง โดยผลการเปรียบเทียบ คะแนนเฉลี่ยการเห็นคุณค่าในเอง หลังเรียนระหว่างกลุ่มทดลองและกลุ่มควบคุมแตกต่างกันอย่างมีนัยสำคัญ ที่ระดับ .05 ในทุกด้าน ได้แก่ ด้านการมีความสามารถ ด้านการมีอำนาจ ด้านการมีความสัมพันธ์กับคนอื่น ด้านครอบครัว ด้านการมีความสำคัญ และด้านการมีคุณความดี

การอภิปรายผล

ผลการวิจัยครั้งนี้สามารถ อภิปรายตามลำดับของการวิจัย ดังต่อไปนี้

1. ความต้องการจำเป็นในการพัฒนาการเห็นคุณค่าในตนเองของนักเรียนชั้นมัธยมศึกษาปีที่ 2 ในโรงเรียนขยายโอกาส เขตพื้นที่ระยองเศรษฐกิจ โดยมีค่า PNImodified อยู่ในช่วง .31-.35 ภาพรวมเรียงลำดับจากมากไปน้อย ได้แก่ ด้านการมีความสามารถ ด้านการมีอำนาจ ด้านการมีความสัมพันธ์กับคนอื่น ด้านครอบครัว ด้านการมีความสำคัญ และด้านการมีคุณความดี สอดคล้องกับแนวคิดการเห็นคุณค่าในตนเองของ Coopersmith (1981) ที่ได้แบ่งองค์ประกอบที่มีอิทธิพลต่อการเห็นคุณค่าในตนเอง ออกเป็นองค์ประกอบภายในและองค์ประกอบภายนอก โดยองค์ประกอบภายในตนเอง หมายถึง ลักษณะเฉพาะของบุคคลแต่ละคนที่ส่งผลให้บุคคลมีการเห็นคุณค่าในตนเอง ตั้งแต่ลักษณะทางกายภาพ ความสามารถ ตลอดจนสุขภาวะทางจิต ส่วนองค์ประกอบภายนอกตนเอง หมายถึง สภาพแวดล้อมภายนอกที่บุคคลมีปฏิสัมพันธ์กัน ทั้งครอบครัว บุคคลในโรงเรียน ที่ทำงาน รวมถึงสังคมและวัฒนธรรมที่อาศัยอยู่ ซึ่งสอดคล้องกับแนวคิดของ Maslow (1970) ได้แบ่งการเห็นคุณค่าในตนเองออกเป็น 2 ประเภท ประเภทแรกเกี่ยวข้องกับความรู้สึกรับรู้ในคุณค่าของตนเอง การยอมรับนับถือและการประเมินคุณค่าของตนเอง อัน ได้แก่ การมีจุดเด่น ผลสัมฤทธิ์ ความสามารถที่เหมาะสมต่อสภาพการณ์ต่าง ๆ การบรรลุเป้าหมายและความสามารถ ความเชื่อมั่น การพึ่งพาตนเอง และความมีอิสระเสรี ส่วนประเภทที่สองเกี่ยวข้องกับการตัดสินว่ามีคุณค่าจากผู้อื่น เช่น การมีชื่อเสียง การได้รับการยอมรับ ได้รับความสนใจ เกียรติยศ สถานภาพ การมีอำนาจเหนือผู้อื่น มีความสำคัญ ศักดิ์ศรี เป็นที่ชื่นชมของผู้อื่น โดยทุกประเด็นที่มีความต้องการจำเป็นในระดับที่ต้องพัฒนาเรียงลำดับ จากมากไปหาน้อย ดังนี้ เชนิญกับปัญหาอุปสรรคต่าง ๆ ด้วยความมั่นใจ ทำงานได้สำเร็จตามเป้าหมาย ปรับตัวได้ดี ภูมิใจวิธีการมีสัมพันธภาพกับบุคคลอื่น สร้างความสัมพันธ์กับบุคคลอื่น โดยง่าย ได้รับการยอมรับอย่างเหมาะสม ความสามารถของบุคคลที่มีอิทธิพลต่อการควบคุมการกระทำของตนเองและผู้อื่น รู้สึกว่าตนเป็นที่รักของบุคคลอื่น การได้รับการยอมรับจากครอบครัว พอใจชีวิตที่เป็นอยู่ มีความเชื่อมั่นในอำนาจ

ของตนว่าจะก่อให้เกิดผลตามที่ต้องการ มีความสามารถเพียงพอในการกระทำสิ่งต่าง ๆ ให้บรรลุวัตถุประสงค์ตามที่ต้องการ การได้รับความรู้ลึกซึ้งตลอดทั้ง ได้รับการสนับสนุนและกระตุ้นเตือน ยามต้องการความช่วยเหลือ การได้รับความรัก ปฏิบัติตัวสอดคล้องกับศีลธรรม จริยธรรม ค่านิยม และวัฒนธรรม มีการแสดงออกของความคิดถูกต้อง

2. ผลการพัฒนาแบบวัดการเห็นคุณค่าในตนเองของนักเรียนชั้นมัธยมศึกษาปีที่ 2 ในโรงเรียนขยายโอกาส เขตพื้นที่ระยองเศรษฐกิจ

2.1 จากการศึกษาองค์ประกอบของการเห็นคุณค่าในตนเองของนักเรียนมัธยมศึกษา ในโรงเรียนขยายโอกาส เขตพื้นที่ระยองเศรษฐกิจ ผู้วิจัยจึงได้วิเคราะห์และสังเคราะห์ องค์ประกอบของการเห็นคุณค่าในตนเอง Coopersmith (1981; Rosenberg, 1965) และบุคคลอื่น โดยใช้การวิเคราะห์เนื้อหา โดยวิเคราะห์ข้อความเหมือนกันหรือใกล้เคียงกันจะจัดให้อยู่ประเภท เดียวกัน ได้องค์ประกอบของการเห็นคุณค่าในตนเองของ ทั้งสิ้น 6 องค์ประกอบ ได้แก่ ด้านการมีความสามารถ ด้านการมีอำนาจ ด้านการมีความสัมพันธ์กับคนอื่น ด้านครอบครัว ด้านการมีความสำคัญ และด้านการมีคุณความดี

2.2 ผลของการวิเคราะห์เพื่อตรวจสอบความตรงขององค์ประกอบเชิงยืนยันอันดับสองของแบบวัดการเห็นคุณค่าในตนเองของนักเรียนชั้นมัธยมศึกษาปีที่ 2 ในโรงเรียนขยายโอกาส เขตพื้นที่ระยองเศรษฐกิจ พบว่า โมเดลมีความสอดคล้องกับข้อมูลเชิงประจักษ์ โดยพิจารณาจากค่าไค-สแควร์ มีค่าเท่ากับ 194.338 มีองศาอิสระเท่ากับ 108 และดัชนีความกลมกลืน (GFI) เท่ากับ .952 ดัชนีวัดความกลมกลืนที่ปรับแก้แล้ว (AGFI) เท่ากับ .924 ดัชนีรากที่สองของค่าเฉลี่ยกำลังสองของค่าความแตกต่างโดยประมาณ (RMSEA) เท่ากับ .043 เมื่อพิจารณาค่าน้ำหนักองค์ประกอบแต่ละ องค์ประกอบมีค่าระหว่าง 0.73-0.91 แต่ละองค์ประกอบมีนัยสำคัญทางสถิติที่ระดับ .05 ทุกค่า แสดงว่าโครงสร้างของแบบวัดการเห็นคุณค่าในตนเองของนักเรียนชั้นมัธยมศึกษาปีที่ 2 ในโรงเรียนขยายโอกาส เขตพื้นที่ระยองเศรษฐกิจ ทั้งฉบับวัดได้ตรงตามทฤษฎี จากผลการวิเคราะห์ดังกล่าว เป็นวิธีการตรวจสอบความตรงเชิงโครงสร้าง ของแบบวัดการเห็นคุณค่าในตนเองของนักเรียนมัธยมศึกษา ในโรงเรียนขยายโอกาส เขตพื้นที่ระยองเศรษฐกิจ เนื่องจากการวิเคราะห์ องค์ประกอบ เป็นวิธีการตรวจสอบความเที่ยงตรงเชิงโครงสร้างที่ดีวิธีหนึ่ง เพราะค่าสถิติ ที่ช่วยตรวจสอบความเที่ยงตรงเชิงโครงสร้าง จากผลการวิเคราะห์ข้อมูล สามารถทดสอบได้ว่า องค์ประกอบของการเห็นคุณค่าในตนเอง ทั้ง 6 องค์ประกอบ ได้แก่ ด้านการมีความสามารถ ด้านการมีอำนาจ ด้านการมีความสัมพันธ์กับคนอื่น ด้านครอบครัว ด้านการมีความสำคัญ และด้านการมีคุณความดี สอดคล้องกับ ประภาส ณ พิกุล (2551) ได้สรุปผลการวิเคราะห์องค์ประกอบเชิงยืนยันของโมเดลความภาคภูมิใจในตนเองของนักเรียนวัยรุ่นภาคเหนือ โดยการทดสอบ

ความกลมกลืนของโมเดลกับข้อมูลเชิงประจักษ์ เพื่อตรวจสอบความเที่ยงตรงเชิงโครงสร้างของแบบสอบถามความภาคภูมิใจในตนเองของนักเรียนวัยรุ่นภาคเหนือ พบว่า ผลการวิเคราะห์องค์ประกอบเชิงยืนยันอันดับสอง คือ โมเดลองค์ประกอบ ความภาคภูมิใจในตนเองของนักเรียนวัยรุ่นภาคเหนือ ประกอบด้วย 8 องค์ประกอบย่อย มีค่า χ^2 มีค่าเท่ากับกับ 11.6217 ค่านัยสำคัญทางสถิติ (p) เท่ากับ 0.4765 จะเห็นได้ว่า χ^2 ไม่มีนัยสำคัญทางสถิติ ซึ่งสามารถแปลความหมายได้ว่า ข้อมูลเชิงประจักษ์มีความเหมาะสม พอดีกับโมเดลโครงสร้างของผู้วิจัย และพบว่า องค์ประกอบที่มีน้ำหนักมากที่สุด คือ องค์ประกอบด้านการเคารพตนเอง

3. ผลการพัฒนารูปแบบกระบวนการเรียนการสอนเพื่อพัฒนาการเห็นคุณค่าในตัวเองของนักเรียนชั้นมัธยมศึกษาปีที่ 2 ในโรงเรียนขยายโอกาส เขตพื้นที่ระยองเศรษฐกิจ อภิปรายผลได้ดังนี้

3.1 ผลการพัฒนารูปแบบกระบวนการเรียนการสอนเพื่อพัฒนาการเห็นคุณค่าในตัวเอง ของนักเรียนชั้นมัธยมศึกษาปีที่ 2 ในโรงเรียนขยายโอกาส เขตพื้นที่ระยองเศรษฐกิจ ซึ่งทำให้ผู้เรียนมองเห็นคุณค่าในตนเอง ครอบคลุมองค์ประกอบของการเห็นคุณค่าในตนเอง ทั้ง 6 องค์ประกอบ ได้แก่ ด้านการมีความสามารถ ด้านการมีอำนาจ ด้านการมีความสัมพันธ์กับคนอื่น ด้านครอบครัว ด้านการมีความสำคัญ และด้านการมีคุณความดี ซึ่งเป็นเพราะการพัฒนารูปแบบกระบวนการเรียนการสอนกระทำบนรากฐานทฤษฎีที่เกี่ยวข้องกับการเห็นคุณค่าในตนเอง ผสานกับทฤษฎีการจัดการเรียนการสอน ได้แก่ แนวคิดการสร้างความรู้ (Constructivism) (Piaget, 1986; Vygotsky, 1978) แนวคิดการเรียนรู้แบบร่วมมือ (Cooperative learning) (Johnson & Johnson, 1994) และกระบวนการกลุ่มสัมพันธ์ (ทิสนา แคมมณี, 2545) ภายใต้การจัดบรรยากาศที่ก่อให้เกิดการพัฒนาการเห็นคุณค่าในตนเองโดยทำการสังเคราะห์ ทฤษฎีแนวคิด กระทั่งได้กระบวนการเรียนการสอนเสริมเพื่อพัฒนาการเห็นคุณค่าในตนเอง ที่ผสมกลมกลืนเป็นเนื้อเดียวกันเนื้อหาวิชา โดยผ่านกิจกรรมการเรียนการสอนมีขั้นตอนการพัฒนา อย่างเป็นระบบและทดลองใช้ อย่างมีประสิทธิภาพ ทำให้ได้รูปแบบกระบวนการเรียนการสอนที่พัฒนาขึ้นมีองค์ประกอบครบถ้วน ที่สามารถพัฒนาการเห็นคุณค่าในตนเองที่ครอบคลุมองค์ประกอบของการเห็นคุณค่าในตนเอง ทั้ง 6 องค์ประกอบ ให้สูงขึ้นได้ โดยครูผู้สอนสามารถนำไปใช้ในการจัดการเรียนการสอนเพื่อพัฒนาผู้เรียนได้ สอดคล้องกับแนวคิดของ Joyce and Weil (2004) ซึ่งสรุปสาระสำคัญ ที่เกี่ยวกับการพัฒนารูปแบบการเรียนการสอนว่าควรมีทฤษฎีรองรับ มีการพิสูจน์ มีการทดลอง และการตรวจสอบคุณภาพในเชิงการใช้ในสถานการณ์จริง Ornstein and Hunkins (1993) ได้สรุปไว้ว่าการเรียนรู้เกิดขึ้นเมื่อผู้เรียนมีปฏิสัมพันธ์กับสิ่งแวดล้อม การเรียนรู้ไม่ควรแยกออกจากชีวิตของผู้เรียน และการเรียนในชั้นเรียนตามปกติ

ดังนั้น จึงต้องให้ความสำคัญกับความต้องการและความสนใจของผู้เรียน ให้ผู้เรียน เรียนรู้จากประสบการณ์ เปิดโอกาสให้ผู้เรียนเรียนรู้ ที่จะอยู่ร่วมกับเพื่อนและบุคคลอื่น สอดคล้อง กับแนวคิดของ Slavin (1995) เกี่ยวกับการเรียนรู้แบบร่วมมือ ทำให้ผู้เรียนได้แลกเปลี่ยนมุมมอง แนวคิด ความเข้าใจและได้พึ่งพาความสามารถของกันและกันในการเรียนรู้เนื้อหาวิชา จะช่วยทำให้ ผู้เรียนเกิดการเรียนรู้ได้ดี รวมทั้งได้เรียนรู้ ทักษะทางสังคมและการทำงานร่วมกับบุคคลอื่น ซึ่งเป็นทักษะที่จำเป็นอย่างยิ่งในการดำรงชีวิตปัจจุบัน สรุปได้ว่าการจัดการศึกษา ควรเน้นส่งเสริม การเรียนรู้ จากประสบการณ์ตรงให้แก่ผู้เรียน เพิ่มพูนความรู้และประสบการณ์ให้ตนเองสร้าง อุปนิสัยการคิด แก้ปัญหาอย่างมีระบบ และมีทักษะการปฏิบัติที่ถูกต้อง นอกจากนี้วิธีการพัฒนา รูปแบบกระบวนการเรียนการสอนใช้วิธีการเชิงระบบมีรากฐาน แนวคิดทฤษฎีในการพัฒนา ซึ่งวิธีการนี้ Seels and Glasgow (1990) สรุปไว้ว่า กระบวนการพัฒนาการเรียนการสอนอย่างเป็น ระบบ ที่นำเอาทฤษฎีการเรียนรู้และทฤษฎีการเรียนการสอน มาทำให้การเรียนการสอนมีคุณภาพ ซึ่ง Tracey and Richey (2007) สรุปไว้ว่า วิธีการพัฒนารูปแบบการเรียนการสอนอย่างเป็นระบบ จะช่วยให้ผู้เรียนสามารถเรียนรู้ได้มากขึ้นในเวลาเท่าเดิม หรือใช้เวลาน้อยกว่าเดิม และช่วยให้ ผู้เรียนมีโอกาสได้รับการพัฒนาเต็มตามศักยภาพ ประหยัด ค่าใช้จ่ายและเป็นการใช้ทรัพยากร อย่างคุ้มค่า

เป้าหมายของรูปแบบกระบวนการเรียนการสอนเพื่อพัฒนาการเห็นคุณค่าในตัวเอง ของนักเรียนชั้นมัธยมศึกษาปีที่ 2 ในโรงเรียนขยายโอกาส เขตพื้นที่ระยองเศรษฐกิจ ประสบความสำเร็จตามเป้าหมายที่กำหนดคือ สามารถพัฒนาการเห็นคุณค่าในตัวเอง ครอบคลุม องค์ประกอบของการเห็นคุณค่าในตนเอง ทั้ง 6 องค์ประกอบให้สูงขึ้นได้ โดยมีกระบวนการเรียน การสอน 5 ขั้นตอน ดังต่อไปนี้ ขั้นนำ ขั้นเรียนรู้ ขั้นแลกเปลี่ยนเรียนรู้ ขั้นสร้างความรู้ และ ขั้นประเมินผล แนวคิดทฤษฎีการสร้างความรู้ด้วยตนเองต้องให้ผู้เรียนรับรู้ถึง จุดมุ่งหมายและ แรงจูงใจในการเรียน ทบทวนความรู้เดิม เพื่อแสดงออกถึงความรู้ความเข้าใจเดิม ที่มีอยู่เดิมของ เรื่องที่จะเรียน โดยอาศัยสื่อและเทคโนโลยีที่เหมาะสม จะทำให้เห็นความคิดนั้นเป็น รูปธรรม ที่ชัดเจน (Vygotsky, 1978; Papert, 1993) เห็นได้จากกระบวนการจัดการเรียนการสอน ขั้นการเรียนรู้ ได้พัฒนากลยุทธ์การสอน โดยใช้การสื่อสารเชิงบวกและการสื่อสารทางลบ เพื่อพัฒนาการเห็นคุณค่าในตนเอง โดยการพัฒนาสื่อการสอน เป็นบัตรคำพูดชมเชย ได้แก่ “ฉันภูมิใจในตัวคุณ” และบัตรคำพูดตำหนิ “คุณเป็นคนที่ทำอะไรก็ไม่ได้เรื่อง” แล้วนำมาใช้เป็น สื่อการสอน หลังกิจกรรมดังกล่าว พบว่า ผู้เรียนมีความกระตือรือร้น ในการเรียนรู้ และบอกถึง การสื่อสารที่ส่งผลต่อการเห็นคุณค่าในตนเองได้ และเมื่อเสร็จสิ้นกิจกรรม พบว่า ผู้เรียนเห็นคุณค่า ในตนเองเพิ่มขึ้น เพราะได้รับการเสริมแรงจากสมาชิกกลุ่ม และผู้เรียนบรรลุจุดมุ่งหมายการเรียนรู้

ทุกครั้งควรเรียงลำดับเนื้อหา และกิจกรรมพื้นฐานไปสู่ความซับซ้อนมากขึ้น ทำให้ผู้เรียนเกิดพฤติกรรมความคิดตั้งแต่ระดับพื้นฐาน คือรับรู้ จำ เข้าใจและค่อย ๆ พัฒนาไปสู่การคิดในระดับสูงขึ้นไป (Anderson & Krathwohl, 2001) สอดคล้องกับ วัชรรา เล่าเรียนดี (2553) อธิบายว่าการจัดสถานการณ์หรือปัญหาที่เร้าความสนใจ วิธีการถามคำถาม ให้ตัวอย่างสถานการณ์จริงด้วยภาพด้วยสื่ออื่น ๆ หลีกเลี่ยงการอธิบายที่มากจนเกินไป เพื่อให้ให้นักเรียนมีโอกาสคิด สร้างความหมายของสิ่งที่ได้พบเห็น รับรู้ โดยใช้กระบวนการทางปัญญาของตนเองในการเรียนรู้และสร้างความสัมพันธ์ ระหว่างประสาทสัมผัสของผู้เรียนกับสิ่งแวดล้อม โดยจะใช้ความรู้ ความเข้าใจที่มีอยู่เดิมในการคาดคะเนเหตุการณ์สร้างความรู้ด้วยตนเอง สอดคล้องกับการใช้โจทย์ สถานการณ์กรณีตัวอย่างของ Stouffer (2004) ที่เป็นปัญหาที่น่าสนใจในปัจจุบัน ทำให้ผู้เรียนเกิดความสนใจ กระตุ้นให้ผู้เรียน หาวิธีการแก้ปัญหาในแนวทางใหม่ ๆ ซึ่งเป็นการกระตุ้นความคิดสร้างสรรค์ของผู้เรียนได้ สอดคล้องกับการใช้คำถามของ Cunningham (1971) ว่าการใช้คำถาม เป็นเครื่องมือสำคัญที่ใช้ในการแสวงหาข้อมูล หรือแปลความหมายของข้อมูล เป็นสิ่งที่ทำให้เกิดความอยากรู้อยากเห็น และช่วยให้เกิดความคิด และการใช้แผนการจัดการเรียนรู้ เพื่อสร้างการเรียนรู้ด้วยตนเอง ค้นคว้าหาคำตอบจาก การสอนกรณีศึกษา การสอนแบบอุปนัย การเชื่อมโยงเปรียบเทียบ และการฝึกปฏิบัติตามใบงาน เน้นการพัฒนาการ เห็นคุณค่าในตนเองไปพร้อม ๆ กับการเรียนรู้ในเนื้อหาวิชา โดยเน้นการเรียนรู้แบบร่วมมือเป็นกลุ่มย่อยมีการระดมสมอง แลกเปลี่ยนเรียนรู้ โดยการร่วมกันอภิปราย สิ่งที่ได้จากใบงาน การค้นคว้า วิเคราะห์ สังเคราะห์ แก้ปัญหา เน้นแนวคิดที่น่าสนใจ แปลกใหม่ และมีประโยชน์ โดยผู้สอนมีการเสริมแรงเมื่อเห็นว่าผู้เรียนมองเห็นคุณค่าในตัวเอง อำนวยความสะดวกระหว่างเรียน ภายใต้อาคารที่เป็นมิตร ตรวจสอบและประเมินระหว่างเรียน ซึ่งขั้นตอนแลกเปลี่ยนเรียนรู้ให้ความสำคัญกับการใช้แผนการจัดการเรียนรู้ โดยแต่ละหน่วยการเรียนรู้ประกอบด้วย แผนการจัดการเรียนรู้ ที่ประกอบด้วย หัวเรื่อง แนวคิด จุดประสงค์การเรียนรู้ สื่อการเรียนการสอน กิจกรรมการเรียนการสอนใบเนื้อหา ใบงาน แบบวัดการเห็นคุณค่าในตนเองก่อนและหลังเรียน ทำให้ผู้เรียนสามารถเรียนรู้ ได้ด้วยตนเอง ตามกิจกรรมที่กำหนด เกิดความกระตือรือร้นในการเรียนรู้ ซึ่งสอดคล้องกับแนวคิดทฤษฎีการสร้างความรู้ด้วยตนเอง โดยผู้สอนส่งเสริมให้ผู้เรียน สร้างสาระการเรียนรู้และผลงาน ต่าง ๆ ด้วยตนเอง จัดสภาพแวดล้อม สื่อการเรียนรู้ และอำนวยความสะดวกให้แก่ผู้เรียน (Papert, 1993) สอดคล้องกับ ทิศนา ขัมมณี (2557) สรุปและประเมินผลการเรียนรู้ของผู้เรียน โดยการแบ่งกลุ่มการเรียนรู้เป็นกลุ่มย่อย ทำให้ผู้เรียนมีปฏิสัมพันธ์ช่วยเหลือกันและรับผิดชอบร่วมกัน เพื่อให้งานบรรลุผลสำเร็จที่วางไว้ โดยเฉพาะการระดมสมองของผู้เรียน ซึ่งไม่มีการวิพากษ์วิจารณ์ความคิดเห็นของทั้งตนและของคนอื่น ทำให้ผู้เรียนมีความคิดหลายทิศทางและคิดได้มาก ได้หลักการใหญ่ ๆ

ของการแก้ปัญหา ทั้งนี้เป็นการเปิดโอกาสให้สมาชิกในกลุ่ม ได้เสนอความคิดเห็นอย่างเต็มที่ พยายามหาคำตอบให้ได้มากที่สุดและทำให้มองเห็นคุณค่าในตนเอง สรุปไว้ว่า การวัดการเห็นคุณค่าในตัวเองของบุคคล โดยยึดแบบวัดหนึ่งเพียงอย่างเดียวเป็นสิ่งที่พึงระวัง เพราะอาจไม่ครอบคลุมทุกด้าน ควรใช้การสังเกตพฤติกรรมหรือผลงานของบุคคลควบคู่ไปด้วย โดยการประเมินผล ทบทวนจากการใช้คำถาม

ข้อเสนอแนะ

ข้อเสนอแนะในการนำผลการวิจัยไปใช้

1. รูปแบบกระบวนการเรียนการสอนเพื่อพัฒนาการเห็นคุณค่าในตัวเอง ของนักเรียนชั้นมัธยมศึกษาปีที่ 2 ในโรงเรียนขยายโอกาส เขตพื้นที่ระยองเศรษฐกิจ เป็นรูปแบบที่สามารถพัฒนาการเห็นคุณค่าในตัวเองขององนักเรียนชั้นมัธยมศึกษาปีที่ 2 ในโรงเรียนขยายโอกาส เขตพื้นที่ระยองเศรษฐกิจ ได้อย่างมีประสิทธิภาพ โดยมีจุดเด่นในการพัฒนาการเห็นคุณค่าในตัวเอง ให้กับผู้เรียน ขณะเดียวกันสามารถทำให้ผู้เรียนเรียนรู้เนื้อหาวิชาได้ไปพร้อมกัน จึงเป็นแนวทางให้สถานศึกษา พิจารณาประยุกต์รูปแบบกระบวนการเรียนการสอนเพื่อพัฒนาการเห็นคุณค่าในตัวเอง ไปใช้ในการจัดกิจกรรมการเรียนการสอนแบบบูรณาการ โดยผู้ที่จําจะนำรูปแบบกระบวนการเรียนการสอนไปใช้ ควรศึกษาและความเข้าใจทฤษฎีการเรียนการสอน และรูปแบบกระบวนการเรียนการสอน ตลอดจนมีทักษะในการฝึกอบรม ก่อนนำไปใช้ควรมีการทดลองใช้และปรับปรุงให้เหมาะกับบริบทต่าง ๆ ที่เกี่ยวข้อง

2. การส่งเสริมให้ผู้เรียนที่เน้นการคิดควบคู่กับเนื้อหาเป็นสิ่งจําเป็น การเรียนการสอนต้องจัดกิจกรรมการเรียนการสอน เน้นให้ผู้เรียนได้พัฒนาการเห็นคุณค่าในตัวเองอย่างต่อเนื่อง และกว้างขวาง โดยผู้สอนเป็นปัจจัยสำคัญที่มีบทบาทส่งเสริม สนับสนุนให้ผู้เรียนมองเห็นคุณค่าในตัวเอง ในการเตรียมความพร้อม สำหรับจากการจัดการเรียนการสอนในรายวิชา ต่าง ๆ งานวิจัยนี้ เน้นำกระตุ้นความคิดของผู้เรียน ช่วยให้ผู้เรียนแสดงความคิดที่เป็นนามธรรมออกมาเป็นรูปธรรม เป็นเครื่องมือในการเรียนรู้ เนื้อหาสาระ วิชาต่าง ๆ ทำให้ผู้เรียนเห็นความสัมพันธ์ เชื่อมโยงของเนื้อหาหรือข้อมูล ได้ชัดเจน ซึ่งเป็นการสร้างความรู้ด้วยตนเองได้ทั้งผลการเรียนรู้ในเนื้อหาวิชาและการพัฒนาการเห็นคุณค่าในตัวเอง และครูผู้สอนสามารถตรวจสอบ ทบทวน ผลการเรียนรู้ของผู้เรียนได้เป็นอย่างดี

3. วิธีการปฏิบัติการสอนของครูผู้สอน โดยใช้รูปแบบกระบวนการเรียนการสอนเพื่อพัฒนาการเห็นคุณค่าในตัวเองของนักเรียนชั้นมัธยมศึกษาปีที่ 2 ในโรงเรียนขยายโอกาส เขตพื้นที่ระยองเศรษฐกิจ เหมาะสำหรับการนำไปบูรณาการสอดแทรกในการจัดการเรียนการสอน

วิชาแนะแนว โดยครูผู้สอนต้องทำความเข้าใจเกี่ยวกับแผนการจัดการเรียนรู้ และคู่มือสำหรับครูผู้สอน กระบวนการเรียนการสอน เครื่องมือวัดและประเมินผล สื่อการเรียนการสอนให้เข้าใจ โดยกระบวนการเรียนการสอนให้ความสำคัญกับการตั้งคำถาม โดยพยายามใช้คำถามกระตุ้นให้ผู้เรียน ได้คิด เน้นการเรียนรู้แบบร่วมมือให้ผู้เรียน ได้ช่วยเหลือซึ่งกันและกัน มีปฏิสัมพันธ์กัน เชิงบวก มีการระดมสมองแลกเปลี่ยนเรียนรู้ และการสรุป โดยครูผู้สอนทำหน้าที่วัดและประเมินผล การเห็นคุณค่าในตัวเอง ให้ครอบคลุมทุก ๆ องค์ประกอบของการเห็นคุณค่าในตัวเอง ไปพร้อม ๆ กับการเรียนรู้ในเนื้อหาวิชา และอำนวยความสะดวกในการจัดการเรียนรู้ ให้คำแนะนำ คำปรึกษา มีบุคลิกที่ทำให้ผู้เรียนรู้สึกอบอุ่นเป็นกันเอง มีความเอาใจใส่และเอื้ออาทรต่อผู้เรียน พัฒนาตนเองอย่างสม่ำเสมอ

4. ผลจากการศึกษาองค์ประกอบการเห็นคุณค่าของตนเองการเห็นคุณค่าในตนเองของนักเรียนชั้นมัธยมศึกษาปีที่ 2 ในโรงเรียนขยายโอกาส เขตพื้นที่ระยองเศรษฐกิจ สามารถนำไปประยุกต์ใช้เป็นแนวทางในการจัดกิจกรรมหรือพัฒนาให้นักเรียนชั้นมัธยมศึกษาปีที่ 2 ให้มีคุณลักษณะ ตามองค์ประกอบการเห็นคุณค่าของตนเองได้การเห็นคุณค่าในตนเองของนักเรียนชั้นมัธยมศึกษาปีที่ 2 ใน โรงเรียนขยายโอกาส เขตพื้นที่ระยองเศรษฐกิจ

ข้อเสนอแนะในการวิจัยครั้งต่อไป

1. การวิจัยครั้งนี้มุ่งศึกษาเฉพาะการเห็นคุณค่าในตนเองของผู้เรียน ในการทดลองใช้รูปแบบกระบวนการเรียนการสอน โดยใช้แผนการจัดการเรียนรู้ พร้อมสื่อการเรียนการสอน ใจหทัยสถานการณ์เป็นสิ่งเร้า การตั้งคำถามเพื่อกระตุ้นการคิด ทบทวน และประเมินผล การเรียนรู้แบบร่วมมือในการระดมสมอง การเขียนสรุปการสร้างความรู้ด้วยตนเอง ควรมีการศึกษา โดยสิ่งต่าง ๆ เหล่านี้ สิ่งใดสามารถพัฒนาการเห็นคุณค่าในตนเองได้มากน้อยเพียงใด
2. การวิจัยครั้งนี้ เป็นการพัฒนารูปแบบกระบวนการเรียนการสอนเพื่อการเห็นคุณค่าในตนเองของนักเรียนชั้นมัธยมศึกษาปีที่ 2 ใน โรงเรียนขยายโอกาส เขตพื้นที่ระยองเศรษฐกิจ มีการประเมินผลการเห็นคุณค่าในตนเองของนักเรียนชั้นมัธยมศึกษาปีที่ 2 โดยการใช้แบบวัดการเห็นคุณค่าในตนเองของนักเรียนชั้นมัธยมศึกษาปีที่ 2 ก่อนเรียนและหลังเรียนเท่านั้น จึงไม่สามารถสรุปได้อย่างชัดเจนว่า การจัดการเรียนการสอนตามรูปแบบดังกล่าวได้ผลจริงหรือไม่ ดังนั้น จึงควรมีการวัดความรู้ก่อนและหลังเรียน (Pre-test/ Post-test) รวมถึงควรมีการประเมินผลระหว่างเรียน ด้วยเครื่องมือที่ใช้เก็บรวบรวมข้อมูล อาจเป็นแบบประเมินพฤติกรรม ซึ่งเป็นการประเมินพฤติกรรมที่ชัดเจน และน่าเชื่อถือมากกว่าการประเมินด้วยการสังเกตของผู้วิจัย
3. ควรเพิ่มเทคนิค การเรียนการสอนแบบ Active Learning เป็นกระบวนการเรียนการสอนที่เน้นให้ผู้เรียนมีส่วนร่วมและมีปฏิสัมพันธ์กับกิจกรรมการเรียนรู้ผ่านการปฏิบัติที่

หลากหลายรูปแบบ เช่น การวิเคราะห์ การสังเคราะห์ การระดมสมอง การแลกเปลี่ยนความคิดเห็น และการทำกรณีศึกษา เป็นต้น มาใช้ในการจัดการเรียนการสอน

4. ควรมีการทดลองใช้รูปแบบกระบวนการเรียนการสอนเพื่อการเห็นคุณค่าในตนเอง ของนักเรียนชั้นมัธยมศึกษาปีที่ 2 ในโรงเรียนขยายโอกาส ทั่วประเทศ

5. ควรทำวิจัยรูปแบบกระบวนการเรียนการสอนเพื่อการเห็นคุณค่าในตนเองของ นักเรียนชั้นมัธยมศึกษาปีที่ 2 ในโรงเรียนขยายโอกาส เขตพื้นที่ระยองเศรษฐกิจ ในรูปแบบ การจัดการเรียนการสอนแบบออนไลน์

บรรณานุกรม

- กรมสุขภาพจิต. (2543). *คู่มือความฉลาดทางอารมณ์*. นนทบุรี: กระทรวงสาธารณสุข.
- กาญจนา ไชยพันธ์. (2549). *กระบวนการกลุ่ม*. กรุงเทพฯ: โอเดียนสโตร์.
- กรัณท์รักษ์ วิทย์อภิบาลกุล. (2559). *เอกสารประกอบการสอนรายวิชาจิตวิทยาสำหรับครู*. ยะลา: มหาวิทยาลัยราชภัฏยะลา.
- ก้องเกียรติ อุเต็น. (2554). *รายงานการวิจัยเรื่องผลของการบำบัดแบบกลุ่มตามแนวคิดพิจารณาความเป็นจริงต่อความสำนึกในคุณค่าแห่งตนของผู้ที่ใช้สารออกฤทธิ์ต่อจิตประสาท*. นนทบุรี: กรมสุขภาพจิต กระทรวงสาธารณสุข.
- กลุ่มสารสนเทศ สำนักงานคณะกรรมการการศึกษาขั้นพื้นฐาน. (2562). *ระบบสารสนเทศเพื่อการบริหารการศึกษา*. เข้าถึงได้จาก <https://data.bopp-obec.info>.
- คมเพชร นัตรสกุล. (2546). *กิจกรรมกลุ่มในโรงเรียน*. กรุงเทพฯ: คณะศึกษาศาสตร์ มหาวิทยาลัยศรีนครินทรวิโรฒ ประสานมิตร.
- โฆษิต พระประเสริฐ. (2546). *การสร้างแบบวัดความรู้สึกเห็นคุณค่าในตนเองสำหรับนักเรียนมัธยมศึกษาตอนต้น*. วิทยานิพนธ์ศึกษาศาสตรมหาบัณฑิต, สาขาวิชาการวัด และประเมินผลการศึกษา, บัณฑิตวิทยาลัย, มหาวิทยาลัยเชียงใหม่.
- จินตนา สงวนแก้ว. (2556). *การเห็นคุณค่าในตนเอง*. เข้าถึงได้จาก <http://taamkru.com/th/การเห็นคุณค่าในตนเอง>
- ชนาธิป พรกุล. (2552). *การออกแบบการสอน: การบูรณาการ การอ่าน การคิดวิเคราะห์ และการเขียน (พิมพ์ครั้งที่ 2)*. กรุงเทพฯ: สำนักพิมพ์แห่งจุฬาลงกรณ์มหาวิทยาลัย.
- ชูชัย สมितिไกร. (2527). *คุณคือเจ้าชีวิต*. กรุงเทพฯ: สโมสรนักศึกษา.
- ชูชีพ อ่อน โคนสูง. (2552). *การเห็นคุณค่าในตนเอง: Self-esteem*. เข้าถึงได้จาก <http://www.swuaa.com/webnew/index.php?>
- ดวงกมล ทองอยู่. (2557). *แนวทางการพัฒนาการเห็นคุณค่าในตนเองของวัยรุ่นตามทฤษฎีการรับรู้ความสามารถของตน*. วารสารวไลยอลงกรณ์ปริทัศน์, 4(2), 186.
- ดวงเดือน เทพนวล. (2556). *ศึกษาการพัฒนาพฤติกรรมด้านความสัมพันธ์ระหว่างบุคคลและความรับผิดชอบของนักศึกษามหาวิทยาลัยราชภัฏเชียงใหม่โดยใช้วิธีการสอนแบบกระบวนการกลุ่ม*. เชียงใหม่: มหาวิทยาลัยราชภัฏเชียงใหม่.
- ดิเรก พรสีมา. (2559). *ครูไทย 4.0*. เข้าถึงได้จาก <https://www.matichon.co.th/news/345042>.

- ถนอมพร เลหาจรัสแสง. (2545). *Designing e-learning: หลักการออกแบบและการสร้าง เว็บเพื่อการเรียนการสอน*. เชียงใหม่: สำนักพิมพ์มหาวิทยาลัยเชียงใหม่.
- ทิตนา เขมมณี. (2545). *กลุ่มสัมพันธ์เพื่อการทำงานและการจัดการเรียนการสอน*. กรุงเทพฯ: นิชินแอดเวอร์ไทซิ่ง กรุ๊ป.
- ทิตนา เขมมณี. (2552). *ศาสตร์การสอน: องค์ความรู้เพื่อการกระบวนการเรียนรู้ที่มีประสิทธิภาพ (พิมพ์ครั้งที่ 10)*. กรุงเทพฯ: สำนักพิมพ์แห่งจุฬาลงกรณ์มหาวิทยาลัย.
- ทิตนา เขมมณี. (2555). *ศาสตร์การสอน: องค์ความรู้เพื่อการจัดกระบวนการเรียนรู้ที่มีประสิทธิภาพ*. กรุงเทพฯ: สำนักพิมพ์แห่งจุฬาลงกรณ์มหาวิทยาลัย.
- ทิตนา เขมมณี. (2557). *ศาสตร์การสอน: องค์ความรู้เพื่อการจัดกระบวนการเรียนรู้ที่มีประสิทธิภาพ (พิมพ์ครั้งที่ 18)*. กรุงเทพฯ: ด่านสุทธาการพิมพ์.
- ชนาธิป หอมหวาน. (2557). การเสริมสร้างความรู้สึกรักคุณค่าในตนเองของผู้ป่วยวัยรุ่นเพศติดแอมเฟตามีน. *วารสารการพยาบาลจิตเวชและสุขภาพจิต*, 28(1), 81-91.
- ชัยพร ชื่นกลิ่น และวัชรมา เล่าเรียนดี. (2555). การพัฒนารูปแบบการโค้ช เพื่อพัฒนาสมรรถนะการจัดการเรียนรู้ของอาจารย์พยาบาลที่ส่งเสริมทักษะการคิดอย่างมีวิจารณญาณของนักศึกษาพยาบาลในสังกัดพระบรมราชชนก กระทรวงสาธารณสุข. *วารสารศิลปการศึกษาศาสตร์วิจัย*, 4(1), 112-130.
- ธีระ ชัยบรรจง. (2542). การสร้างเสริมคุณค่าในตนเอง. *วารสารการศึกษา*, 24(5), 68-74.
- นรุมล สาดบางเคียน. (2557). การพัฒนาเครื่องมือวัดทักษะชีวิต ตามจุดเน้นการพัฒนาคุณภาพผู้เรียนชั้น ประถมศึกษา ปีที่ 6. *วารสารศิลปการ*, 6 (1), 259.
- นาดยา วงศ์หลักภัย. (2532). *ผลของกลุ่มจิตสัมพันธ์ที่มีต่อการเห็นคุณค่าในตนเองของวัยรุ่น*. วิทยานิพนธ์ศิลปศาสตรมหาบัณฑิต, สาขาวิชาจิตวิทยา, บัณฑิตวิทยาลัย, จุฬาลงกรณ์มหาวิทยาลัย.
- นิตยา สินธุ. (2557). *ผลของการให้คำปรึกษาแบบกลุ่มตามแนวของโอลเซนต่อการเสริมสร้างความรู้สึกรักคุณค่าในตนเองของเด็กหญิงที่ถูกทารุณกรรม*. วิทยานิพนธ์พยาบาลศาสตรมหาบัณฑิต, สาขาวิชาสุขภาพจิตและจิตเวช, คณะพยาบาลศาสตร์, มหาวิทยาลัยมหิดล.
- บัณฑิต ฉัตรวิโรจน์. (2557). การพัฒนารูปแบบการจัดการเรียนการสอนแบบร่วมมือด้วยกระบวนการกลุ่มสัมพันธ์เพื่อเสริมสร้างสมรรถนะการสอนของนักศึกษาครุภาษาอังกฤษ. *วารสารมนุษยศาสตร์และสังคมศาสตร์*, 27(1), 17-34.

- ประกายเพชร สุภะเกษ, สุธรรม นันทมงคลชัย และมัทนา คำรงค์ดี. (2555). ปัจจัยที่มี
ความสัมพันธ์ต่อการติดเกมคอมพิวเตอร์ในนักเรียนระดับชั้นประถมศึกษา. *วารสาร
สาธารณสุขศาสตร์*, 42(1), 66-77.
- ประทีป แสงเปี่ยมสุข. (2546). *กระบวนการกลุ่มภาคปฏิบัติ: มิติหนึ่งของการสอนที่เน้นผู้เรียน
เป็นสำคัญ*. กรุงเทพฯ: เมธิทิปส.
- ปรีชา รัตนบุรี. (2556). ความสัมพันธ์ระหว่างทัศนคติในการท างานและความรู้สึกรู้สึกเห็นคุณค่าใน
ตนเองกับผลการปฏิบัติงานของพนักงานบริษัทอุตสาหกรรมวัสดุก่อสร้าง. *วารสาร
เทคโนโลยี ภาคใต้*, 6(1), 43-49.
- พิชิต ฤทธิจรรยา. (2560). *หลักการวัดและประเมินผลการศึกษา* (พิมพ์ครั้งที่ 11). กรุงเทพฯ:
แฮตส์ ออฟ เคอร์มิสท์.
- รัตนภรณ์ ประวัติวัชรา. (2561). *สร้างเสริม Self-esteem ผู้เรียน...พร้อมก้าวสู่โลกกว้างของสังคม
แห่งการเรียนรู้ในยุคไทยแลนด์ 4.0*. เข้าถึงได้จาก [https://scholar.utcc.ac.th/handle/
6626976254/3897](https://scholar.utcc.ac.th/handle/6626976254/3897)
- ล้วน สายยศและอังคณา สายยศ. (2543). *เทคนิคการวัดผลการเรียนรู้* (พิมพ์ครั้งที่ 3). กรุงเทพฯ:
สุวีริยาสาส์น.
- วไลลักษณ์ ทองคำบรรจง. (2554). ปัจจัยเชิงเหตุและผลของพฤติกรรมติดอินเตอร์เน็ตของนักเรียน
มัธยมศึกษาในเขตกรุงเทพมหานคร. *วารสารพฤติกรรมศาสตร์*, 17(2), 103-119.
- วัชรา เล่าเรียนดี. (2553). *เทคนิคและวิธีพัฒนาทักษะการคิด การจัดการเรียนรู้ที่เน้นผู้เรียนเป็น
สำคัญ*. นครปฐม: คณะศึกษาศาสตร์ มหาวิทยาลัยศิลปากร.
- วัฒนาพร ระงับทุกข์. (2543). *แผนการสอนที่เน้นผู้เรียนเป็นศูนย์กลาง*. กรุงเทพฯ: อรุณกาลาดพร้าว.
- วาริรัตน์ ถาน้อย, อทิตยา พรชัยเกตุ โอวของ และภาศิษญา อ่อนดี. (2555). ปัจจัยที่มีอิทธิพลต่อภาวะ
สุขภาพจิตของนักศึกษาคณะพยาบาลศาสตร์ มหาวิทยาลัยมหิดล. *วารสารสภา
การพยาบาล*, 27, 60-76.
- วิจารณ์ พานิช. (2555). *ทักษะแห่งศตวรรษที่ 21 (21st Century skills)*. ภูเก็ต: คณะครุศาสตร์
มหาวิทยาลัยราชภัฏภูเก็ต.
- แหวดาว ดวงจันทร์. (2551). *การใช้กิจกรรมทักษะชีวิตเพื่อพัฒนาความรู้สึกรู้สึกเห็นคุณค่าในตนเองของ
นักเรียนชั้นมัธยมศึกษาปีที่ 1*. วิทยานิพนธ์ศึกษาศาสตร์มหาบัณฑิต, สาขาวิชาจิตวิทยา
การศึกษาและการแนะแนว, บัณฑิตวิทยาลัย, มหาวิทยาลัยเชียงใหม่.
- ศศิธร เวียงวะลัย. (2556). *การจัดการเรียนรู้*. กรุงเทพฯ: โอเดียนส โตร์.

- ศักรินทร์ เมืองมูล และดวงหทัย กาศวิบูลย์. (2552). *การใช้กิจกรรมกลุ่มเพื่อเสริมสร้างการเรียนรู้คุณค่าในตนเองของนักเรียนที่มีผลสัมฤทธิ์ทางการเรียนต่ำในระดับชั้นมัธยมศึกษาปีที่ 3 โรงเรียนแมริมวิทวิทยาฯ จังหวัดเชียงใหม่. วิทยานิพนธ์ศึกษาศาสตร์มหาบัณฑิต, สาขาวิชาจิตวิทยาการศึกษาและการแนะแนว, บัณฑิตวิทยาลัย, มหาวิทยาลัยเชียงใหม่.*
- ศรีเรือน แก้วกังวาน. (2549). *จิตวิทยาพัฒนาการชีวิตทุกช่วงวัย วัยรุ่น-วัยสูงอายุ. กรุงเทพฯ: มหาวิทยาลัยธรรมศาสตร์.*
- สมจิต จันทรฉาย. (2557). *การออกแบบและพัฒนาการเรียนการสอน. นครปฐม: เพชรเกษมพรินติ้ง.*
- สมนึก ภัททิยธนี. (2546). *การวัดผลการศึกษา (พิมพ์ครั้งที่ 4). กทม.: ประสานการพิมพ์.*
- สมบัติ พ้ายเรือคำ. (2551). *ระเบียบวิธีวิจัยสำหรับมนุษยศาสตร์และสังคมศาสตร์. กทม.: ประสานการพิมพ์.*
- สมพิตร ทรายสมุทร. (2550). *ผลของการบำบัดแบบกลุ่มตามแนวคิดพิจารณาความเป็นจริงต่อความรู้สึกรู้คุณค่าในตนเองของผู้ที่เป็นโรคจิตสุรา โรงพยาบาลแม่ทะ จังหวัดลำปาง. การค้นคว้าแบบอิสระพยาบาลศาสตรมหาบัณฑิต, สาขาวิชาการพยาบาลสุขภาพจิตและจิตเวช, บัณฑิตวิทยาลัย, มหาวิทยาลัยเชียงใหม่.*
- สำนักงานเขตพื้นที่การศึกษาประถมศึกษาระยอง เขต 2. (2562). *รายงานผลการจัดการศึกษา ปีงบประมาณ พ.ศ. 2561. ระยอง: สำนักงานเขตพื้นที่การศึกษาประถมศึกษาระยอง เขต 2.*
- สำนักงานคณะกรรมการการประถมศึกษาแห่งชาติ. (2543). *รายงานการประเมินผล 1 ทศวรรษ โครงการขยายโอกาสทางการศึกษา. กรุงเทพฯ: ศูนย์สภาลาดพร้าว.*
- สำนักงานคณะกรรมการการประถมศึกษาแห่งชาติ. (2545). *พระราชบัญญัติการศึกษาแห่งชาติ พ.ศ. 2542 และที่แก้ไขเพิ่มเติม (ฉบับที่ 2) พ.ศ. 2545. กรุงเทพฯ: พริกหวานกราฟิก.*
- สำนักงานคณะกรรมการการประถมศึกษาแห่งชาติ. (2553). *พระราชบัญญัติการศึกษาแห่งชาติ พ.ศ. 2542 และที่แก้ไขเพิ่มเติม (ฉบับที่ 3) พ.ศ. 2553. กรุงเทพฯ: พริกหวานกราฟิก.*
- สำนักงานคณะกรรมการการประถมศึกษาแห่งชาติ. (2562). *พระราชบัญญัติการศึกษาแห่งชาติ พ.ศ. 2542 และที่แก้ไขเพิ่มเติม (ฉบับที่ 4) พ.ศ. 2562. กรุงเทพฯ: พริกหวานกราฟิก.*
- สำนักนโยบายและยุทธศาสตร์. (2559). *(ร่าง) แผนยุทธศาสตร์ด้านสาธารณสุข เพื่อรองรับเขตพัฒนาเศรษฐกิจพิเศษ พ.ศ. 2560-2564. นนทบุรี: กระทรวงสาธารณสุข.*
- สำนักนโยบายและยุทธศาสตร์. (2561). *แผนปฏิบัติการพัฒนาการศึกษาในพื้นที่เขตพัฒนาพิเศษภาคตะวันออก ประจำปีงบประมาณ พ.ศ. 2561 ของ กระทรวงศึกษาธิการ. กรุงเทพฯ: กระทรวงศึกษาธิการ.*

สำนักงานเลขาธิการสภาการศึกษา. (2560). *แผนการศึกษาแห่งชาติ พ.ศ. 2560-2579*

(ฉบับสมบูรณ์). กรุงเทพฯ: กระทรวงศึกษาธิการ.

สุกัญญา จันทร์แดง. (2555). *ผลการจัดการเรียนด้วยชุดการสอนแบบร่วมมือที่มีต่อผลสัมฤทธิ์ทางการเรียนและความสามารถในการทำงานร่วมกันวิชาวิทยาศาสตร์ของนักเรียนชั้นประถมศึกษาปีที่ 6*. วิทยานิพนธ์ศึกษาศาสตรมหาบัณฑิต, สาขาวิชาเทคโนโลยีการศึกษา, บัณฑิตวิทยาลัย, มหาวิทยาลัย ศิลปากร.

สุชาดา ปราบมีชัย1 และสมสมร เรืองวรบูรณ์. (2560). ผลของโปรแกรมการเรียนรู้เรื่องเพศศึกษาต่อความรู้เรื่องเพศและความพึงพอใจ ต่อโปรแกรมของนักเรียนชั้นมัธยมศึกษาตอนปลาย. *ศรีนครินทร์เวชสาร*, 32(3), 263-268.

สุธินี ลิกะไชย. (2555). *ผลของการใช้โปรแกรมต่อการเห็นคุณค่าในตนเอง ของนักเรียนชั้นมัธยมศึกษาปีที่ 1-3 โรงเรียนลอยสายอนุสรณ์*. วิทยานิพนธ์การศึกษามหาบัณฑิต, สาขาวิชาจิตวิทยาการแนะแนว, บัณฑิตวิทยาลัย, มหาวิทยาลัยศรีนครินทรวิโรฒ.

สุภาพรรณ สอาดเอี่ยม. (2554). *ความสัมพันธ์ของการเห็นคุณค่าในตนเองกับพฤติกรรมเสี่ยงต่อการติดเชื้อเอชไอวีของผู้ต้องราชทัณฑ์ในเรือนจำที่มีโปรแกรมชุมชนบำบัดแห่งหนึ่งในภาคตะวันออกเฉียงเหนือ*. วิทยานิพนธ์วิทยาศาสตรมหาบัณฑิต, สาขาวิชาสุขภาพจิต, บัณฑิตวิทยาลัย, จุฬาลงกรณ์มหาวิทยาลัย.

สุรางค์ ไคว้ตระกูล. (2552). *จิตวิทยาการศึกษา*. กรุงเทพฯ: สำนักพิมพ์จุฬาลงกรณ์มหาวิทยาลัย.

สุรีพร อนุศาสนนันท์. (2558). *การวัดและประเมินในชั้นเรียน (พิมพ์ครั้งที่ 2)*. ชลบุรี: เก้ทู้ดครีเอชั่น.

สุวรรณณี ยะหะกร. (2555). *หน่วยที่ 10 ทฤษฎีการเรียนรู้และการสอน ประมวลสาระชุดวิชาจิตวิทยาและวิทยาการการเรียนรู้*. นนทบุรี: สาขาวิชาศึกษาศาสตร์ มหาวิทยาลัยสุโขทัยธรรมาธิราช

สุวิมล ว่องวานิช. (2557). *การประเมินความต้องการจำเป็น*. กรุงเทพฯ: สำนักพิมพ์ แห่งจุฬาลงกรณ์มหาวิทยาลัย.

อรอุมา สงวนญาติ. (2544). *การศึกษาความเที่ยงตรงเชิงโครงสร้างของแบบทดสอบความภาคภูมิใจในตนเองที่มีรูปแบบการตอบและการวิเคราะห์ที่ต่างกัน*. วิทยานิพนธ์การศึกษามหาบัณฑิต, สาขาวิชาการวัดผลการศึกษา, บัณฑิตวิทยาลัย, มหาวิทยาลัยศรีนครินทรวิโรฒ.

- อังคณา ช่วยคำชู. (2554). ผลของการให้คำปรึกษาตามแนวคิดการปรับความคิดและพฤติกรรมแบบกลุ่มต่ออาการซึมเศร้าและพฤติกรรมการดูแลตนเองด้านสุขภาพจิตในผู้ป่วยโรคเรื้อรังที่มีโรคซึมเศร้าร่วม. *วารสารสภาการพยาบาล*, 26(1), 70-81.
- อัจฉรา วรรณานันต์ และสุรินทร์ รมเกียรติ. (2554). ผลของโปรแกรมการปรึกษาแบบกลุ่มตามแนวคิด พิจารณาเหตุผล อารมณ์ และพฤติกรรมที่มีต่อการเพิ่มการยอมรับตนเองของเด็กที่ถูกละเมิดกรรม: กรณีศึกษาสถานสงเคราะห์เด็กหญิง จังหวัดอุดรธานี. *วารสารพฤติกรรมศาสตร์ เพื่อการพัฒนา*, 3(1), 185-198.
- Anderson, L., & Krathwohl, D. R. (2001). *A taxonomy for learning, teaching, and assessing: A revision of bloom's taxonomy of educational objectives*. New York: Toronto: Longmans, Green.
- Arbuckle, J. L. (1995). *Amos 6.0 user's guide*. Chicago: Small Waters.
- Aronson., E., Blaney, N., Stephin, C., Sikes, J., & Snapp, M. (1987). *The jigsaw classroom*. Beverly Hills, CA: Sage.
- Artzt, A. F., & Newman, C. M. (1990). Cooperative learning. *The Mathematics Teacher*, 83(6), 448-449.
- Barker, L. L., Wahlers, K. J., Watson , K. W., & Kibler, R. J. (1987). *An introduction to small group communication* (3rd ed.). Englewood Cliffs, New jersey: Prentice Hall.
- Barry, P.D. (1984). *Personality styles seen in general hospital patient*. Philadelphia: J.B. Lippincott.
- Barry, P.D. (1988). *Mental health and mental illness* (5th ed.). Philadelphia: J.B. Lippincott.
- Barry, P.D. (1989). *Psychological nursing assessment and intervention: Care of the physically ill person* (2nd ed.) Philadelphia: J. B. Lippincott.
- Bassellier, G., & Benbasat, I. (2004). Business competence of information technology professionals: Conceptual development and influence on it-business partnerships. *MIS Quarterly*, 28(4), 673-694.
- Bennet, M. E. (1963). *Guidance and counseling in group*. New York: McGraw Hill.
- Bentler, P. M., & Chou, C. (1987). Practical issues in structural modeling. *Sociological Methods and Research*, 16, 78-117.

- Blascovich, J., & Tomaka, J. (1991). Measures of self-esteem. In J. P. Robinson, P. R. Shaver, & L. S. Wrightsman (Eds), *Measures of social psychological attitudes* (pp. 115-160). San Diego: Academic Press.
- Bollen, K. A., & Long, J. S. (1993). *Testing structural equation models*. Newbury Park, CA: Sage.
- Branden, N. (1981). *The psychosocial of self-esteem* (15th ed.). New York: Bantoom Book.
- Buttun, L. (1974). *Development group work with adolescents*. London: University of London Press.
- Byrne, B. M. (2001). *Structural equation modeling with AMOS*. Mahwah, NJ: Lawrence Erlbaum Associates.
- Calhoun, G. J., & Morse, W.C. (1977). Self concept and self-esteem: Another perspective. *Psychology in the School, 14*, 318-322.
- Coopersmith, S. (1981). *The antecedents of self-esteem* (2nd ed.). Palo Alto, California: Counselling Psychologist.
- Coopersmith, S. (1984). *SEI: Self-esteem inventories*. Palo Alto, California: Counselling Psychologist.
- Cunningham, R. T. (1971). *Developing teacher competencies*. New Jersey: Prentice-Hall.
- Davis, K. (2004). *Human Retention at work*. New York. McGraw-Hill.
- Devries, D., & Slavin, R. (1978). Team-games-tournaments: A research review. *Journal of Research and Development in Education, 12*, 28-38.
- Dewey, J. (1933). *How we think: A restatement of the relation of reflective think to the educative process*. Lexington, MA: D.C. Health and Company.
- Dick, W., Carey, L., & Carey, J. O. (2001). *The systematic design of instruction* (5th ed.). New York: Pearson Education.
- Driscoll, M. (1994). *Psychology of learning for instruction*. Boston: Allyn and Bacon.
- Franks, D. D., & Marolla, J. (1976). Efficacious action and social approval as interacting dimensions of self-esteem. *Sociometry, 39*, 324-341.
- Gall, P. G., Gall, M. D., & Borg, W. R. (1999). *Applying educational research: A practical guide* (4th ed.). New York: Longman.

- Gall, M. D., Gall, J. P., & Borg, W. R. (2007). *Educational research: An introduction*. Boston: Pearson.
- Glaser, R. (1962). *Basic teaching model*. Retrieved from <http://studylecturenote.com>
- Golden, B. J., & Lesh, K. (1994). *Building self-esteem: Strategies for success in school and beyond* (2nd ed.). Arizona: Gorsuch Scarisbrick.
- Good, C. V. (1973). *Dictionary of education*. New York: McGraw-Hill.
- Gurney, P. W. (1988). *Self-esteem in children with special educational needs*. Great Britain: Billing & Son.
- Hamachek, D. E. (1978). *Encounters with the self* (2nd ed.). New York: Holt, Rinehart & Winston.
- Heiman, G. W. (1995). *Research methods in psychology*. Boston: Houghton- Mifflin.
- Hong, Z. R. (2002). An investigation of self-esteem and school achievement of Taiwanese secondary students, *Dissertation Abstracts International*, 63(1), 82.
- Johnson, D. W., & Johnson, R. T. (1987). *Learning together and alone: Cooperative, competitive and individualistic learning* (2nd ed.). Englewood Cliffs, NJ: Prentice-Hall.
- Johnson, D. W., & Johnson, R. T. (1991). *Learning together and alone: Cooperative com putative and individualistic learning*. Englewood Cliffs, New Jersey: Prentice-Hall.
- Johnson, D. W., & Johnson, R. T. (1994). *The nuts and bolts of cooperative learning*. Minnesota: Interaction Book Company.
- Johnson, D. W., Johnson, R. T., & Holubec, E. J. (1990). *Circle of learning: Cooperation in the classroom*. Edina, Michigan: Interaction Book.
- Johnson, D. W., Johnson, R. T., & Holubec, E. J. (1998). *Advanced cooperative learning* (3rd ed.). Edina, Minnesota Interaction Book.
- Joyce, B. R., & Weil, M. (1996). *Models of teaching*. Boston: Allyn and Baco.
- Joyce, B., & Weil, M., & Calhoun, E. (2004). *Models of teaching* (7th ed.). Boston: Pearson Education.
- Joyce, B. R., Weil, M., & Calhoun, E. (2009). *Models of teaching* (8th ed.). New York: Courtesy of Reece Galleries, Inc.
- Joyce, B. R., Weil, M., & Calhoun, E. (2014). *Model of teaching* (9th ed.). Boston: Pearson Education.

- Kline, R. B. (2005). *Principles and practice of structural equation modeling* (2nd ed.). New York: Guilford.
- Lawrence, D. (1987). *Enhancing self-esteem in the classroom*. London: Paul Chapman.
- Nancy, L. A., & Fugate, E.S. (2008). Using team-based learning in endocrine module taught across two campuses. *American Journal of Pharmaceutical Education*, 72(5), 103-110.
- Lewin, K. (1938). *The conceptual representation and the measurement of psychological forces*. Durham, North Carolina: Duke University Press.
- Longman Dictionary of American English*. (2014). London: Pearson Education
- Lorr, M., & Wunderlich, R .A. (1986). Two objective measures of self-esteem. *Journal of Personality Assessment*, 50(1), 18-23.
- Lovell, R. B. (1980). *Adoult learning*. New York: Redwood Born.
- Maheshvari, V. K. (2013). *Basic teaching model-Robert Glaser' s model of school learning*. Retrieved from www.vkmaheshvari.com.
- Maslow, A. M. (1970). *Motivation and personality* (2nd ed.). New York: Harper & Row.
- McCroskey, J. C., Richmond, V. P., & Stewart, R. A. (1986). *One on one: The foundations of interpersonal communication*. Englewood Cliffs, NJ: Prentice-Hall.
- McNeil, J. (1975). *The psychology of being human*. San Francisco, California: Canfield Press.
- Mihaela, S. (2014). *The effects of the growth environment on the adolescents' Selfesteem, general intelligence and emotional intelligence*. Retrieved from www.sciencedirect.com.
- Megahed, M. M., Mohammad., F. A. (2014). Effect of cooperative learning on undergraduate nursing students' self-esteem: A quasi- experimental study. *Journal of Nursing Education and Practice*, 4(11), 1-7.
- Mulligan, E. (2004). *Life coaching: Change your life in 7 days*. London: Piatkus Books.
- Newstrom, J. W., & Davis, K. (2002). *Organizational behavior: Human behavior at work* (11th ed.). New York: McGraw-Hill.
- Ornstein, A. C., & Hunkins, F. (1993). *Curriculum: Foundations, principles, and theory* (2nd ed.). Boston: Allyn and Bacon.
- Papert, S. M. (1993). *Children, computers, and powerful ideas* (2nd ed.). New York: Basic Books, Harper Collins.

- Partington, A. (2004). *Utterly content in each other's company: Semantic prosody and semantic preference. International Journal of Corpus Linguistic, 9*(1),131-156.
- Patterson, C. H. (1973). *Theories of counseling and psychology*. New York: Harper and Row.
- Pearce, J. C. (2000). The effect of cognitive-behavioral group counseling on adolescent depression, academic performance, and self-esteem. *Proquest-Dissertation Abstracts, 61*, 1648.
- Piaget, J. (1986). *The construction of reality in the child*. New York: Ballantine Books.
- Polladino, C. (1994). *Developing self-esteem*. California: Crisp Publications, Inc.
- Pope, A. W., McHale, S. M., & Edward, C. (1988). *Self-esteem enhancement with children and adolescents*. Great Britain: Pergamon Press.
- Rice, P. F. (1996). *The adolescent: Development relationship, and culture*. New Jersey: Prentice-Hall.
- Rosenberg, M. (1965). *Society and the adolescent self-image*. Middletown, CT: Wesleyan University Press.
- Rosenberg, M. (1979). *Conceiving the self*. New York: Basic Books.
- Rosenberg, M. (1981). *Social psychological perspective*. New York: Basic Book.
- Sasse, C. R. (1978). *Person*. San Francisco: Chas A. Bemnett..
- Sayler, J. G., Alexander; W. M., & Lewis, A. J.. (1981). *Curriculum planning for better teaching and learning* (4th ed.). New York: Sanders International.
- Seels, B., & Glasgow, Z. (1990). *Exercises in instructional design*. Columbus, OH: Merrill.
- Sharan, Y., & Sharan, S. (1990). Group investigation cooperation learning. *Education Learning, 47*(4), 17-21.
- Shaw, M. E. (1981). *Group dynamics: The psychology of small group behavior* (3rd ed.). New York: McGraw-Hill.
- Siann, G. (1980). *Educational psychology in a changing world*. London: George Allen and Unwin.
- Slavin, R. E. (1978). *Using student team learning*. Baltimore, MD: The Johns Hopkins University Press.
- Slavin, R. E. (1987). Cooperative learning and cooperative school. *Educational Leadership, 45*(3), 7-13.

- Slavin, R. E. (1990). *Cooperative learning: Theory research and practice*. Englewood Cliffs, New Jersey: Prentice-Hall.
- Slavin, R. E. (1995). *Cooperative learning: Theory, research, and practice* (2nd ed.). Massachusetts: A Simon & Schuster.
- Slavin, R., Leavey, M., & Madden, N. (1986). *Team-accelerated instruction-mathematics*. Watertown, MA.: Mastery Education Corporation.
- Smith, J. A. (2005). The efficacy of a school-based support group on adolescent self-esteem and social support. *Dissertation Abstracts International*, 66(3), 1402-B.
- Stern, H. H. (1984). *Fundamental concepts of language teaching* (3rd ed.). Great Britain: Spottswood Ballantyne.
- Stouffer, W. B., Russell, J. S., & Oliva, M. G. (2004). *Making the strange familiar: Creativity and the future of engineering education, Proceedings of the 2004 American society for engineering education annual conference & Exposition*. Washington DC: American Society for Engineering Education.
- Thousand, S. J., Villa, R. A., & Nevin, A. I. (2002). *Creative and collaborative learning* (2nd ed.). Baltimore: Paul Brooke.
- Tracey, M. W., & Richey, R. C. (2007). ID model construction and validation: A multiple intelligences case. *Educational Technology Research and Development*, 55(4), 369-390.
- Vygotsky, L. S. (1978). *Mind in society: The development of higher psychological processes*. Cambridge, M.A.: Harvard university Press.
- Welty, K. S. (1993). The role of a meta-facilitator and the use of videotape in group dynamics training. *Masters Abstracts International*, 31(2), 548.
- Woolfolk, A. (2004). *Educational psychology* (9th ed.). Boston: Pearson.

ภาคผนวก

ภาคผนวก ก
รายนามผู้ทรงคุณวุฒิ

รายนามผู้ทรงคุณวุฒิ

1. ผู้ช่วยศาสตราจารย์ ดร.สุรินทร์ สุทธิชาติพิทย์ คณะศึกษาศาสตร์ มหาวิทยาลัยบูรพา
2. รองศาสตราจารย์ ดร.ทยาตา รัตนภิญโญวานิช คณะครุศาสตร์
มหาวิทยาลัยราชภัฏบ้านสมเด็จเจ้าพระยา
3. ผู้ช่วยศาสตราจารย์ ดร.สมพงษ์ ปั้นหุ่น คณะศึกษาศาสตร์ มหาวิทยาลัยบูรพา
4. ผู้ช่วยศาสตราจารย์ ดร.รังสิมันต์ สุนทรไชยา คณะพยาบาลศาสตร์ มหาวิทยาลัยธรรมศาสตร์
5. นางสาวสุภาวดี ชัมมะรักจิต พยาบาลวิชาชีพชำนาญการ
โรงพยาบาลศรีธัญญา

ภาคผนวก ข

เครื่องมือรวบรวมข้อมูล

- แบบวัดความต้องการจำเป็นในการพัฒนาการเห็นคุณค่าในตนเองของนักเรียนชั้นมัธยมศึกษาปีที่ 2 ในโรงเรียนขยายโอกาส เขตพื้นที่ระยองเศรษฐกิจ
- แบบวัดการเห็นคุณค่าในตนเองของนักเรียนชั้นมัธยมศึกษาปีที่ 2 ในโรงเรียนขยายโอกาส เขตพื้นที่ระยองเศรษฐกิจ

แบบสอบถามเพื่อการศึกษา ระยะที่ 1

เรื่อง การพัฒนารูปแบบกระบวนการเรียนการสอนเพื่อพัฒนาการเห็นคุณค่าในตนเองของนักเรียน
ชั้นมัธยมศึกษาปีที่ 2 ในโรงเรียนขยายโอกาส เขตพื้นที่ระยองเศรษฐกิจ

คำชี้แจง

1. เพื่อศึกษาความต้องการจำเป็นในการพัฒนาการเห็นคุณค่าในตนเองของนักเรียน
ชั้นมัธยมศึกษาปีที่ 2 ในโรงเรียนขยายโอกาส เขตพื้นที่ระยองเศรษฐกิจ
2. ข้อมูลที่ท่านตอบในแบบสอบถามจะถือว่าเป็น ความลับ และใช้เพื่อการศึกษาเท่านั้น
ผลการศึกษาจะไม่มีการกล่าวหาตักเตือนถึงตัวท่าน และจะไม่มีผลกระทบใด ๆ หรือเป็นหลักฐาน
ผูกมัดตัวท่าน
3. แบบสอบถามชุดนี้ ประกอบด้วย 2 ส่วน
ส่วนที่ 1 แบบสอบถามเกี่ยวกับข้อมูลพื้นฐานของผู้ตอบแบบสอบถาม
ส่วนที่ 2 แบบวัดความต้องการจำเป็นในการพัฒนาการเห็นคุณค่าในตนเอง
4. โปรดตอบคำถามให้ครบทุกส่วนและทุกข้อ
5. ผู้วิจัยขอขอบคุณทุกท่านที่สละเวลาในการตอบแบบสอบถามครั้งนี้

สมทรง โปปัญญาะกุล

ผู้วิจัย

แบบสอบถามเกี่ยวกับข้อมูลพื้นฐานของผู้ตอบแบบสอบถาม

คำชี้แจง: โปรดทำเครื่องหมายถูก (✓) ในช่องที่ตรงกับความเป็นจริงเกี่ยวกับตัวนักเรียนมากที่สุด

1. เพศ
 - () 1. ชาย อายุ.....
 - () 2. หญิง อายุ.....
2. ระดับผลการเรียนของนักเรียนในภาคเรียนที่ผ่านมา.....
3. ปัจจุบันนักเรียนอาศัยอยู่กับ
 - () 1. บิดา
 - () 2. มารดา
 - () 3. บิดา มารดา
 - () 4. อื่น ๆ (โปรดระบุความสัมพันธ์).....
4. สภาพการมีชีวิตของบิดา
 - () 1. ยังมีชีวิตอยู่
 - () 2. ถึงแก่กรรม
5. สภาพการมีชีวิตของมารดา
 - () 1. ยังมีชีวิตอยู่
 - () 2. ถึงแก่กรรม
6. สถานภาพสมรสของบิดามารดา
 - () 1. อยู่ด้วยกัน
 - () 2. แยกกันอยู่
 - () 3. หย่า
 - () 4. บิดาหรือมารดาเสียชีวิต
7. นักเรียนมีพี่น้องร่วมบิดา มารดา กี่คน (รวมตัวนักเรียนด้วย)
 - () 1. 1 คน
 - () 2. 2 คน
 - () 3. 3 คน
 - () 4. อื่น ๆ

8. อาชีพของบิดา

- 1. รับราชการ
- 2. ทำงานบริษัท รัฐวิสาหกิจ
- 3. ค้าขาย
- 4. รับจ้าง
- 5. เกษตรกร
- 6. ไม่ได้ประกอบอาชีพ
- 7. อื่น ๆ โปรดระบุ.....

9. อาชีพของมารดา

- 1. รับราชการ
- 2. ทำงานบริษัท รัฐวิสาหกิจ
- 3. ค้าขาย
- 4. รับจ้าง
- 5. เกษตรกร
- 6. ไม่ได้ประกอบอาชีพ
- 7. อื่น ๆ โปรดระบุ.....

รายการ	ระดับความต้องการจำเป็นในการพัฒนา การเห็นคุณค่าในตนเอง									
	สภาพความเป็นจริง					สภาพที่คาดหวัง				
	5	4	3	2	1	5	4	3	2	1
19. ฉันมักได้รับคัดเลือกจากเพื่อนส่วนใหญ่ให้ เป็นตัวแทนกลุ่มเป็นหัวหน้ากลุ่มของห้องไป แสดงความสามารถ										
20. เพื่อน ๆ มักรับฟังความคิดของฉัน										
ความต้องการจำเป็นในการพัฒนาการเห็นคุณค่า ในตนเอง ด้านการมีคุณความดีของนักเรียน ในประเด็นต่อไปนี้										
21. ฉันภาคภูมิใจที่ได้เป็นตัวของตัวเอง										
22. ฉันคิดเสมอว่า ทำดีย่อมได้ดี										
23. แม้ว่า คนที่ฉันรู้จัก จะมีอายุมากกว่าฉัน ฉันก็ไม่แสดงความเคารพ ถ้าฉันคิดว่าคน ๆ นั้น ทำตัวไม่ถูกต้องตามศีลธรรม จริยธรรม										
24. ฉันคิดว่าการปฏิบัติตามกฎหมายเป็นสิ่งที่ดี										
25. ฉันช่วยเหลือเพื่อนอยู่เสมอ										
26. ฉันเลือกที่จะพูดเฉพาะเรื่องที่มีข้อมูลเป็นจริง										
27. ฉันภาคภูมิใจกับการดำเนินชีวิตในปัจจุบัน										
28. ฉันเป็นคนที่พูด และทำในสิ่งที่ถูกต้องเสมอ										
29. ฉันรู้สึกพอใจกับชีวิตที่เป็นอยู่										
30. ฉันปฏิบัติตัวให้สอดคล้องกับศีลธรรม จริยธรรม ค่านิยม และวัฒนธรรมในชุมชน ที่ฉันอยู่										
ความต้องการจำเป็นในการพัฒนาการเห็นคุณค่า ในตนเอง ด้านการมีอำนาจของนักเรียน ในประเด็นต่อไปนี้										
31. ฉันสามารถดูแลตัวเองได้										

รายการ	ระดับความต้องการจำเป็นในการพัฒนา การเห็นคุณค่าในตนเอง									
	สภาพความเป็นจริง					สภาพที่คาดหวัง				
	5	4	3	2	1	5	4	3	2	1
50. ฉันเป็นที่รักของพ่อและแม่										
ความต้องการจำเป็นในการพัฒนาการเห็นคุณค่า ในตนเอง ด้านการมีความสัมพันธ์กับบุคคลอื่น ของนักเรียนในประเด็นต่อไปนี้										
51. ฉันมีความสัมพันธ์ที่ดีกับครูและเพื่อน										
52. ฉันไม่ชอบอยู่กับเพื่อน										
53. วิธีการสร้างสัมพันธ์ภาพของฉันกับเพื่อน เป็นวิธีการที่ดี										
54. ฉันสร้างความสัมพันธ์ใหม่กับเพื่อนใหม่ โดยง่าย										
55. ฉันภาคภูมิใจวิธีการมีสร้างสัมพันธ์ภาพ ของฉันกับเพื่อน										
56. ฉันไม่ชอบพบปะ พูดคุยกับเพื่อน										
57. ฉันได้รับการร่วมมือที่ดีในการติดต่อ ประสานงานกับเพื่อน										
58. ความคิดเห็นของฉันได้รับการยอมรับจาก เพื่อน										
59. เพื่อนมักมาขอความช่วยเหลือจากฉันเสมอ										
60. เพื่อนรู้สึกสนุกเมื่อมีฉันอยู่ด้วย										

ขอบคุณสำหรับการให้ข้อมูลที่เป็นประโยชน์กับการจัดการศึกษา

แบบวัดการเห็นคุณค่าในตนเอง

คำชี้แจง แบบวัดนี้ เป็นการประเมินความรู้สึกของนักเรียน ประกอบด้วยข้อความ ทั้งหมด 60 ข้อ
ขอให้นักเรียนอ่านข้อความแต่ละข้อและพิจารณาว่าข้อความที่ตรงกับระดับความรู้สึก/ พฤติกรรม
ของนักเรียนมากที่สุด ให้ใส่เครื่องหมาย ✓ ลงในช่องว่างที่ตรงกับความเป็นจริงตามความรู้สึกของ
นักเรียนมากที่สุดเพียงช่องเดียวโดยใช้เกณฑ์ดังนี้

เห็นด้วยมากที่สุด หมายถึง เมื่อนักเรียนเห็นด้วยกับข้อความนั้นมากที่สุด

เห็นด้วยมาก หมายถึง เมื่อนักเรียนเห็นด้วยกับข้อความนั้นมากหรือเป็นส่วนใหญ่

เห็นด้วยปานกลาง หมายถึง เมื่อนักเรียนเห็นด้วยกับข้อความนั้นปานกลาง

เห็นด้วยน้อย หมายถึง เมื่อนักเรียนเห็นด้วยกับข้อความนั้นน้อยหรือเป็นส่วนน้อย

เห็นด้วยน้อยที่สุด หมายถึง เมื่อนักเรียนเห็นด้วยกับข้อความนั้นน้อยที่สุด

ข้อ	ข้อความ	เห็นด้วย มากที่สุด	เห็นด้วย มาก	เห็นด้วย ปานกลาง	เห็นด้วย น้อย	เห็นด้วย น้อยที่สุด
	ด้านการมีความสามารถ					
1.	ฉันทำงานเสร็จตามที่วางแผนไว้เสมอ					
2.	ฉันสามารถปรับตัวเข้ากับสถานการณ์ต่าง ๆ ในโรงเรียนกับบุคคลที่เกี่ยวข้องได้ดี					
3.	ฉันใช้เวลาในการปรับตัวให้เข้ากับสิ่งใหม่ ๆ ที่ไม่คุ้นเคย					
4.	เมื่อพบกับปัญหาและอุปสรรคต่าง ๆ ฉันมักจะยอมแพ้ต่อปัญหาและอุปสรรคโดยง่าย					
5.	ฉันสามารถทำสิ่งต่าง ๆ ได้เช่นเดียวกับเพื่อน					
6.	ฉันสามารถทำงานร่วมกับเพื่อนได้ดี					

ข้อ	ข้อความ	เห็นด้วย มากที่สุด	เห็นด้วย มาก	เห็นด้วย ปานกลาง	เห็นด้วย น้อย	เห็นด้วย น้อยที่สุด
7.	ฉันทำการบ้านส่งตรงตามเวลาที่ครูกำหนดส่ง					
8.	เมื่อฉันพบกับความไม่สบายใจฉันสามารถหาทางออกให้กับตนเองได้					
9.	ฉันสามารถเผชิญกับปัญหาและอุปสรรคต่าง ๆ ด้วยความมั่นใจ					
10.	งานที่ฉันตั้งใจทำ สำเร็จตรงตามเวลาเสมอ					
	ด้านการมีความสำคัญ					
11.	ฉันได้รับการยอมรับจากครูและเพื่อน					
12.	ฉันเป็นที่รักของครูและเพื่อน					
13.	ฉันได้รับการสนับสนุนให้ทำกิจกรรมต่าง ๆ เสมอ					
14.	ฉันรู้สึกว่ามีใครใส่ใจในตัวฉันมากนัก					
15.	เมื่อนั้นเดือดร้อนจะได้รับความช่วยเหลือเสมอ					
16.	ฉันมองตัวเองในแง่ดีเสมอ					
17.	ฉันเป็นคนที่ใคร ๆ ก็ไม่ต้องการ					
18.	ฉันได้รับความช่วยเหลือทุกครั้ง ที่ฉันต้องการ					
19.	ฉันมักได้รับคัดเลือกจากเพื่อนส่วนใหญ่ให้เป็นตัวแทนกลุ่มเป็นหัวหน้ากลุ่มของห้องไปแสดงความสามารถ					

ข้อ	ข้อความ	เห็นด้วย มากที่สุด	เห็นด้วย มาก	เห็นด้วย ปานกลาง	เห็นด้วย น้อย	เห็นด้วย น้อยที่สุด
20.	เพื่อน ๆ มักรับฟังความคิดของฉัน					
	ด้านการมีคุณความดี					
21	ฉันภาคภูมิใจที่ได้เป็นตัวของตัวเอง					
22	ฉันคิดเสมอว่า ทำดียอมได้คือ					
23	แม้ว่า คนที่ฉันรู้จัก จะมีอายุมากกว่าฉัน ฉันก็ไม่แสดงความเคารพ ถ้าฉันคิดว่าคน ๆ นั้น ทำตัวไม่ถูกต้องตามศีลธรรม จริยธรรม					
24	ฉันคิดว่าการปฏิบัติตามกฎหมาย เป็นสิ่งที่ดี					
25	ฉันช่วยเหลือเพื่อนอยู่เสมอ					
26	ฉันเลือกที่จะพูดเฉพาะเรื่องที่มีข้อมูลเป็นจริง					
27	ฉันภาคภูมิใจกับการดำเนินชีวิตในปัจจุบัน					
28	ฉันเป็นคนที่ถูก และทำในสิ่งที่ถูกต้องเสมอ					
29	ฉันรู้สึกพอใจกับชีวิตที่เป็นอยู่					
30	ฉันปฏิบัติตัวให้สอดคล้องกับศีลธรรม จริยธรรม ค่านิยม และวัฒนธรรมในชุมชนที่ฉันอยู่					
	ด้านการมีอำนาจ					
31	ฉันสามารถดูแลตัวเองได้					
32	ฉันไม่จำเป็นต้องพึ่งพาเพื่อน					
33	ฉันสามารถตัดสินใจได้โดยไม่ต้องสอบถามพ่อและแม่					

ข้อ	ข้อความ	เห็นด้วย มากที่สุด	เห็นด้วย มาก	เห็นด้วย ปานกลาง	เห็นด้วย น้อย	เห็นด้วย น้อยที่สุด
34	งานที่ฉันทำเสร็จตามเวลาที่กำหนดเสมอ					
35	ฉันได้รับในสิ่งที่ฉันต้องการเสมอ					
36	ฉันขาดพลังในการทำงานตามแผนที่วางไว้					
37	ฉันเชื่อมั่นในสิ่งที่ฉันทำเสมอ					
38	ฉันทำตามความคิดเห็นของตนเองมากกว่าที่จะทำตามครูและเพื่อน					
39	ฉันมีความสามารถทำสิ่งต่าง ๆ ให้สำเร็จตามที่ต้องการได้					
40	เพื่อนมักมาขอคำปรึกษาจากฉันเสมอ					
	ด้านครอบครัว					
41	พ่อและแม่ใส่ใจในความรู้สึกรู้สึกของฉัน					
42	ฉันมักทำให้พ่อและแม่ภูมิใจในตัวฉัน					
43	ฉันรู้สึกอบอุ่นใจที่ได้อยู่กับครอบครัว					
44	พ่อและแม่เข้าใจในตัวฉัน					
45	เมื่อนั้นแสดงความคิดเห็น ทุกคนในครอบครัวรับฟังและยอมรับความคิดเห็นของฉัน					
46	ทุกคนในครอบครัวให้ความสนใจในตัวฉัน					
47	ฉันรู้สึกว่าฉันเป็นคนสำคัญของครอบครัว					
48	ฉันรู้สึกดีที่ได้อยู่กับครอบครัว					

ข้อ	ข้อความ	เห็นด้วย มากที่สุด	เห็นด้วย มาก	เห็นด้วย ปานกลาง	เห็นด้วย น้อย	เห็นด้วย น้อยที่สุด
49	ฉันรู้สึกปลอดภัยที่ได้อยู่กับ ครอบครัว					
50	ฉันเป็นที่รักของพ่อและแม่					
	ด้านการมีความสัมพันธ์กับบุคคล อื่น					
51	ฉันมีความสัมพันธ์ที่ดีกับครูและ เพื่อน					
52	ฉันไม่ชอบอยู่กับเพื่อน					
53	วิธีการสร้างสัมพันธภาพของฉัน กับเพื่อนเป็นวิธีการที่ดี					
54	ฉันสร้างความสัมพันธ์ใหม่กับ เพื่อนใหม่โดยง่าย					
55.	ฉันภาคภูมิใจวิธีการมีสร้าง สัมพันธภาพของฉันกับเพื่อน					
56	ฉันไม่ชอบพบปะ พูดคุยกับเพื่อน					
57	ฉันได้รับการร่วมมือที่ดีใน การติดต่อประสานงานกับเพื่อน					
58	ความคิดเห็นของฉันได้รับ การยอมรับจากเพื่อน					
59	เพื่อนมักมาขอความช่วยเหลือจาก ฉันเสมอ					
60	เพื่อนรู้สึกสนุกเมื่อมีฉันอยู่ด้วย					

ขอบคุณสำหรับการให้ข้อมูลที่เป็นประโยชน์กับการจัดการศึกษา

ภาคผนวก ค

เครื่องมือที่ใช้ในการทดลอง

- รูปแบบกระบวนการเรียนการสอนเพื่อการพัฒนาการเห็นคุณค่าในตนเองของนักเรียน
ชั้นมัธยมศึกษาปีที่ 2 ในโรงเรียนขยายโอกาส เขตพื้นที่ระยองเศรษฐกิจ
- คู่มือครูผู้สอนสำหรับการใช้รูปแบบกระบวนการเรียนการสอนเพื่อการพัฒนาการเห็นคุณค่า
ในตนเองของนักเรียนชั้นมัธยมศึกษาปีที่ 2 ในโรงเรียนขยายโอกาส เขตพื้นที่ระยองเศรษฐกิจ

รูปแบบกระบวนการเรียนการสอนเพื่อพัฒนาการเห็นคุณค่าในตนเองของนักเรียน ชั้นมัธยมศึกษาปีที่ 2 ในโรงเรียนขยายโอกาส เขตพื้นที่ระยองเศรษฐกิจ

รูปแบบของการศึกษาปัจจุบัน เป็นการศึกษาที่กำหนดจุดมุ่งหมาย วิธีการศึกษา หลักสูตร ระยะเวลาของการศึกษา การวัดและประเมินผล ซึ่งเป็นเงื่อนไขของการสำเร็จการศึกษาที่แน่นอน ดังนั้น การศึกษาในปัจจุบัน จึงไม่ได้มุ่งเน้นให้ผู้เรียนเพียงได้รับความรู้เท่านั้น แต่จะต้องเป็นผู้สร้างสรรค์นวัตกรรมใหม่ เตรียมผู้เรียนเข้าสู่สังคมโลกแห่งการเรียนรู้ ต้องปลูกฝัง ทักษะ นิสัย เพื่อให้สามารถเรียนรู้ตลอดชีวิตได้ตั้งแต่วัยเด็ก และการเรียนรู้ อย่างต่อเนื่องตลอดชีวิต ต้องให้ผู้เรียนเห็นคุณค่าความสำคัญและบทบาทของตนเอง รวมถึงกิจกรรมการเรียนรู้ตลอดชีวิต ในรูปแบบของการเรียนจากโครงงาน การเรียนโดยใช้ปัญหาเป็นฐาน ในขณะเดียวกัน ต้องสร้างความร่วมมือ สร้างบรรยากาศที่สนับสนุนให้เกิดการเรียนรู้ตลอดชีวิต สร้างผู้เรียนให้มีพื้นฐานความรู้ความสามารถ นิสัยที่เพียงพอเพื่อการเรียนรู้ตลอดชีวิต ใช้การกระตุ้น สนับสนุน สร้างพลังอำนาจและความต่อเนื่อง เพื่อส่งเสริมให้เกิดการเรียนรู้ตลอดชีวิต อย่างเป็นระบบและเกิดสังคมแห่งการเรียนรู้ที่พึงประสงค์ (สำนักงานเลขาธิการสภาการศึกษา, 2560)

การพัฒนาการเห็นคุณค่าในตนเองแก่ผู้เรียน นับเป็นแนวทางสำคัญที่ช่วยพัฒนาทักษะการเรียนรู้ที่จำเป็นในศตวรรษที่ 21 ทักษะที่จำเป็นอย่างยิ่งที่ผู้เรียนต้องเรียนรู้ตลอดชีวิต การรับรู้ความสามารถในตนเองของผู้เรียนมีส่วนสำคัญในการกำหนดแนวคิด ทักษะที่มีต่อตนเอง อันจะนำไปสู่การประสบความสำเร็จต่อไปในอนาคต ตามทฤษฎีการรับรู้ความสามารถของตน ย่อมนำไปสู่การรับรู้คุณค่าในตนเอง ซึ่งส่งผลต่อการพัฒนาทั้งในด้านความพร้อม ความกระตือรือร้นในการศึกษาค้นคว้าหาความรู้ (รัตนภรณ์ ประวัตินันท์, 2561) และปัญหาต่าง ๆ ที่เกิดขึ้นกับนักเรียนมัธยมศึกษา ซึ่งอยู่ในช่วงวัยรุ่น ล้วนเกิดมาจากพื้นฐานของการที่วัยรุ่นมองเห็นคุณค่าในตนเองต่ำ ไม่ว่าจะเป็นปัญหาการมีเพศสัมพันธ์ก่อนวัยอันควร นำไปสู่ปัญหาการท้องไม่พร้อม และโรคติดต่อทางเพศสัมพันธ์ ปัญหายาเสพติด ปัญหาความรุนแรง ปัญหาการถูกล่อลวง ปัญหาการแสดงพฤติกรรมไม่เหมาะสมต่าง ๆ ตลอดจนปัญหาโรคซึมเศร้า และการฆ่าตัวตาย การที่นักเรียนมัธยมศึกษา รู้สึกว่าตนไม่มีคุณค่า ไม่ได้รับการยอมรับในสังคม เป็นสิ่งที่ผลักดันให้พวกเขาเข้าไปสู่วงจรของปัญหาต่าง ๆ มากยิ่งขึ้น

การพัฒนาการเห็นคุณค่าในตนเองของนักเรียนชั้นมัธยมศึกษาปีที่ 2 ซึ่งเป็นวัยรุ่นที่อยู่ในช่วงเปลี่ยนผ่านระหว่างความเป็นเด็กกับความเป็นผู้ใหญ่ จึงมีความสำคัญ เนื่องจากปัญหาต่าง ๆ ดังที่กล่าวมาแล้วข้างต้น ส่วนใหญ่เกิดมาจากพื้นฐานของการเห็นคุณค่าในตนเองต่ำ การพัฒนาให้ผู้เรียนเป็นผู้ที่มีการเห็นคุณค่าในตนเองสูง จึงเปรียบเสมือนการสร้างภูมิคุ้มกันทางจิตใจ

ให้กับพวกเขาได้เป็นอย่างดี และมีความสำคัญต่อการศึกษา เพราะนักเรียนมัธยมศึกษาที่เกิดความรู้สึกลึกที่ติดต่อกันเอง มองเห็นคุณค่าในตนเอง เชื่อมั่นต่อตนเอง จะมีความเชื่อมั่นในความสามารถของตนเองในการศึกษาด้วย นับเป็นทักษะสำคัญในการเรียนรู้ที่เกี่ยวกับการศึกษา เพราะทำให้นักเรียนมัธยมศึกษา สามารถเผชิญหรือหาวิธีการแก้ไขปัญหาลักษณะที่เกิดขึ้น รวมถึงพัฒนาตนเอง และการดำเนินชีวิตในสังคมได้อย่างมีความสุข (Golden & Lesh, 1994) ดังนั้น ผู้วิจัยเห็นความสำคัญของการพัฒนาการเห็นคุณค่าในตนเองของนักเรียนชั้นมัธยมศึกษาปีที่ 2 และจากการศึกษาเอกสารและงานวิจัยที่เกี่ยวข้องกับการพัฒนาการเห็นคุณค่าในตนเอง พบว่า ยังไม่มีการพัฒนารูปแบบกระบวนการเรียนการสอนการเห็นคุณค่าในตนเองของนักเรียนชั้นมัธยมศึกษาปีที่ 2 ในโรงเรียนขยายโอกาส ผู้วิจัยจึงสนใจที่จะพัฒนารูปแบบกระบวนการเรียนการสอนเพื่อพัฒนาการเห็นคุณค่าในตนเองของนักเรียนชั้นมัธยมศึกษาปีที่ 2 ในโรงเรียนขยายโอกาสเขตพื้นที่ระยองเศรษฐกิจขึ้น

การพัฒนารูปแบบการเรียนการสอน (Instruction model) อย่างเป็นระบบ (System approach) ตามแนวคิดการจัดการเรียนรู้ที่เน้นผู้เรียนเป็นสำคัญบนรากฐานความเชื่อที่ว่า การเห็นคุณค่าในตนเองพัฒนาได้ด้วยวิธีการจัดการเรียนการสอนที่เสริมสร้างกระตุ้นให้ผู้เรียนพัฒนาการเห็นคุณค่าในตนเอง พร้อม ๆ กันกับการเรียนการสอนเนื้อหาวิชาโดยผสมผสานแนวคิดที่เกี่ยวกับการเห็นคุณค่าในตนเองและทฤษฎีการเรียนการสอนที่สำคัญ แนวคิดการสร้างความรู้ (Constructivism) (Vygotsky, 1978) แนวคิดการเรียนรู้แบบร่วมมือ (Cooperative learning) (Johnson & Johnson, 1994) และกระบวนการกลุ่มสัมพันธ์ ภายใต้การจัดบรรยากาศที่ก่อให้เกิดการพัฒนาการเห็นคุณค่าในตนเอง โดยผู้สอนทำหน้าที่อำนวยความสะดวกในการเรียนรู้ ให้คำปรึกษา กระตุ้นให้ผู้เรียนคิดแลกเปลี่ยนเรียนรู้ และสร้างความรู้จากแลกเปลี่ยนเรียนรู้ จะมีประสิทธิภาพมากกว่าการสร้างความรู้โดยลำพัง (สมจิต จันทรฉาย, 2557) กิจกรรมการเรียนการสอนที่สามารถพัฒนาการเห็นคุณค่าในตนเอง ได้แก่ การใช้คำถาม (Questioning) หรือ โจทย์สถานการณ์เป็นกระบวนการหาคำตอบของปัญหา ที่ช่วยกระตุ้นให้ผู้เรียนเกิดพัฒนาการทางการคิด และใช้ได้ง่าย สำหรับการเรียนการสอนในชั้นเรียนและเป็นเครื่องมือที่สำคัญที่สุดของการเรียนการสอนในศตวรรษที่ 21 (วิจารณ์ พานิช, 2555) การเรียนแบบร่วมมือ (Cooperative learning) เป็นวิธีการหนึ่งที่จะทำให้เด็กเห็นคุณค่าในตนเองเพิ่มมากขึ้น เพราะการเรียนแบบร่วมมือเป็นการจัดการเรียนการสอนที่เปิดโอกาสให้ได้เรียนรู้และพัฒนาทักษะการทำงานร่วมกับสมาชิกกลุ่ม โดยเน้นการยอมรับ การแลกเปลี่ยนความคิดเห็น และการแก้ปัญหาร่วมกัน อันส่งผลให้ผู้เรียนได้พัฒนาด้านความรู้ ความสามารถด้วยการเรียนรู้ที่มีความสุข โดยการสร้างทักษะการสร้างปฏิสัมพันธ์ระหว่างบุคคลในกลุ่มเล็ก ๆ ให้กับผู้เรียน โดยฝึกให้ผู้เรียนรู้จักไว้ใจซึ่งกันและกัน

การสื่อสารต้องถูกต้องเป็นจริงและเชื่อถือได้ ขอมรับและสนับสนุนซึ่งกันและกัน ร่วมแก้ปัญหา ความขัดแย้งที่เกิดขึ้น และสามารถอธิบายได้ว่าการกระทำใดที่เป็นและไม่เป็นประโยชน์ต่อกลุ่ม และร่วมตัดสินใจ การกระทำใดควรทำต่อหรือควรเปลี่ยนแปลง (Johnson, 1990; 1991; Johnson & F.Johnson, 1991) สอดคล้องกับ วิธีการสอนแบบกระบวนการกลุ่มสัมพันธ์ ที่มีพื้นฐานความเชื่อ เกี่ยวกับการเรียนรู้ว่า 1) เป็นกระบวนการที่เป็นไปอย่างตื่นตัวมีชีวิตชีวา (Active process) 2) การเรียนรู้เกิดขึ้นได้จากแหล่งการเรียนรู้ต่าง ๆ ที่หลากหลาย 3) การค้นพบด้วยตนเอง เป็นการเรียนรู้ที่มีความหมายสำหรับผู้เรียน และช่วยให้ผู้เรียนเกิดความเข้าใจได้ดี 4) การเรียนรู้ กระบวนการมีความสำคัญ ในการนำความรู้ไปใช้ช่วยให้การเรียนรู้มีความหมายมากขึ้น ดังนั้น กระบวนการกลุ่มสัมพันธ์ ทำให้กิจกรรมการเรียนรู้มีชีวิตชีวา เพราะผู้เรียนมีโอกาสปฏิบัติสัมพันธ์ กัน ได้ค้นพบ สิ่งที่เรียนรู้ด้วยตนเองจากกิจกรรมต่าง ๆ เป็นกระบวนการควบคู่ไปกับผลงาน โดยส่งเสริมให้ผู้เรียนวิเคราะห์กระบวนการต่าง ๆ ที่ช่วยทำให้เกิดผลงาน และการนำความรู้ไปใช้ ในชีวิตประจำวัน โดยให้ผู้เรียนเชื่อมโยงสิ่งที่เรียนรู้กับสิ่งที่เกิดขึ้นในชีวิตประจำวัน และส่งเสริม ให้ผู้เรียนประยุกต์ใช้ความรู้ที่ได้มาพัฒนาการเห็นคุณค่าในตนเองได้เป็นอย่างดี (ทิสนา เขมมณี, 2545, หน้า 142-143) โดยองค์ประกอบสำคัญของการจัดการเรียนการสอนที่มีผลต่อการมองเห็น คุณค่าในตนเอง ได้แก่ ยุทธวิธีการเรียนการสอน สื่อการเรียนการสอน เครื่องมือที่ใช้วัดและแบบวัด การเห็นคุณค่าในตนเอง (ฐาปนีย์ สีเฉลียว, 2553) หากรูปแบบการเรียนการสอนถูกพัฒนาขึ้น อย่างเป็นระบบก็จะสามารถแก้ปัญหาที่เกิดขึ้นระหว่างการเรียนการสอนได้อย่างมีคุณภาพ (วารินทร์ รัศมีพรหม, 2542; อรพรรณ พรสีมา, 2546; นกสิทธิ์ คุ้มณาชัย, 2551)

ทั้งนี้ กระบวนการเรียนการสอนของผู้สอนถือว่าเป็นปัจจัยสำคัญในการพัฒนาการเห็นคุณค่าในตนเองให้กับผู้เรียนไปพร้อมกับความรู้ในเนื้อหาวิชาและช่วยให้สภาพการเรียนการสอน นั้นเป็นไปตามทฤษฎี หลักการที่ยึดถือ จะทำให้การเรียนการสอนมีคุณภาพ ผู้เรียนบรรลุ วัตถุประสงค์ที่ต้องการเฉพาะของรูปแบบนั้นและเป็นสิ่งจำเป็นสำหรับการเรียนการสอน ยุคปัจจุบัน (มนตรี เข้มกสิกร, 2546; Seels & Glasgow, 1990) จากความสำคัญของการพัฒนา การเห็นคุณค่าในตนเองของนักเรียนมัธยมศึกษา เพื่อเตรียมความพร้อมผู้เรียนสำหรับสถานการณ์ ต่าง ๆ ของโลกที่มีการเปลี่ยนแปลงไป และเป็นกำลังสำคัญในการพัฒนาประเทศให้เจริญก้าวหน้า อย่างยั่งยืน และผู้สอนมีวิธีการจัดการเรียนการสอนเพื่อการพัฒนาการเห็นคุณค่าในตนเองพร้อมกับการเรียนรู้ เนื้อหาวิชา จึงได้พัฒนารูปแบบกระบวนการเรียนการสอนเพื่อการพัฒนาการเห็นคุณค่า ในตนเองของนักเรียนชั้นมัธยมศึกษาปีที่ 2 ในโรงเรียนขยายโอกาส เขตพื้นที่ระยองเศรษฐกิจขึ้น

ส่วนที่ 1 ทฤษฎีแนวคิดพื้นฐานของรูปแบบ

รูปแบบกระบวนการเรียนการสอนเพื่อการพัฒนาการเห็นคุณค่าในตนเองของนักเรียน
ชั้นมัธยมศึกษาปีที่ 2 ในโรงเรียนขยายโอกาส เขตพื้นที่ระยองเศรษฐกิจ พัฒนาขึ้นตามทฤษฎี
และแนวคิดที่เกี่ยวกับการเห็นคุณค่าในตนเอง มีองค์ประกอบครอบคลุม 6 ด้าน คือ ด้านการมี
ความสามารถ (การทำงานสำเร็จตามที่คร่อมอบหมาย เมื่อเจอปัญหาสามารถแก้ไขได้ การปรับตัว
เข้ากับเพื่อน) ด้านการมีความสำคัญ (การได้รับการยอมรับอย่างเหมาะสม การรู้สึกว่าคุณเป็นที่รัก
ของบุคคลอื่น การได้รับการสนับสนุนและกระตุ้นเตือนยามต้องการความช่วยเหลือ) ด้านการมี
คุณความดี (การปฏิบัติตัวสอดคล้องกับศีลธรรม จริยธรรม ค่านิยมและวัฒนธรรม ความพอใจชีวิต
ที่เป็นอยู่ การแสดงออกของความคิดถูกต้องตามทำนอง คลองธรรม) ด้านการมีอำนาจ
(ความสามารถของบุคคลที่มีอิทธิพลต่อการควบคุมการกระทำของตนเองและผู้อื่น ความเชื่อมั่น
ในอำนาจของตนว่าจะก่อให้เกิดผลตามที่ต้องการ, ความสามารถเพียงพอในการกระทำสิ่งต่าง ๆ
ให้บรรลุวัตถุประสงค์ตามที่ต้องการ) ด้านครอบครัว (การได้รับความรู้สึกปลอดภัย การได้รับ
ความรัก การได้รับการยอมรับจากครอบครัว) และด้านการมีความสัมพันธ์กับบุคคลอื่น
(ความภาคภูมิใจวิธีการมีสัมพันธภาพกับบุคคลอื่น การได้รับการยอมรับจากบุคคลอื่น การสร้าง
ความสัมพันธ์กับบุคคลอื่นโดยง่าย)

โดยแนวคิดของคูเปอร์สมิท แนวคิดของโรเซนเบิร์ก และบุคคลอื่น ที่ว่าการเห็นคุณค่า
ในตนเอง เป็นการที่บุคคลมีความรู้สึกมองเห็นคุณค่าในตนเอง ซึ่งพิจารณาจากการประเมินคุณค่า
ตนเองในด้านความสามารถ ความสำคัญ ความสำเร็จ และความมีพลังอำนาจ การมีคุณความดี
ด้านครอบครัว รวมทั้งการสามารถยอมรับการเห็นคุณค่าที่บุคคลอื่นมีต่อตน มีความเชื่อมั่น
ในตนเอง และมีความนับถือตนเอง ซึ่งการเห็นคุณค่าในตนเอง สามารถพัฒนาให้เกิดขึ้นได้
โดยการจัดการเรียนการสอน ให้นักคนได้รับประสบการณ์ที่รับรู้ความสำเร็จในชีวิต โดยการจัด
การเรียนการสอนที่เน้นผู้เรียนเป็นสำคัญ การผสานแนวคิดและทฤษฎีการสร้างความรู้
(Constructivism) แนวคิดและทฤษฎีการเรียนรู้แบบร่วมมือ (Cooperative learning) และแนวคิด
และทฤษฎีกระบวนการกลุ่มสัมพันธ์ โดยการจัดกิจกรรมการเรียนรู้ในลักษณะที่ให้ผู้เรียนเป็น
ผู้สร้างความรู้ด้วยตนเอง และการปฏิสัมพันธ์ (Interaction) กับเพื่อนภายในกลุ่ม มีการช่วยเหลือ
พึ่งพาอาศัยกันในการเรียนรู้ ภายใต้บรรยากาศที่เอื้ออำนวยต่อการเรียนรู้ เปิดโอกาสให้ได้เรียนรู้
และพัฒนาทักษะการทำงานร่วมกับสมาชิกกลุ่ม โดยเน้นการยอมรับ การแลกเปลี่ยนความคิดเห็น
และการแก้ปัญหาร่วมกัน อันส่งผลให้ผู้เรียนได้พัฒนาด้านความรู้ ความสามารถด้วยการเรียนรู้
อย่างมีความสุข ทำให้กิจกรรมการเรียนรู้มีชีวิตชีวา เพราะผู้เรียนมีโอกาสปฏิสัมพันธ์กัน ได้ค้นพบ
สิ่งที่เรียนรู้ด้วยตนเองจากกิจกรรมต่าง ๆ และการนำความรู้ไปใช้ในชีวิตประจำวัน โดยให้ผู้เรียน

เชื่อมโยงสิ่งที่เรารู้กับสิ่งที่เกิดขึ้นในชีวิตประจำวัน และส่งเสริมให้ผู้เรียนประยุกต์ใช้ความรู้ที่ได้มาพัฒนาการเห็นคุณค่าในตนเอง ซึ่งต้องใช้ยุทธวิธีการเรียนการสอน เครื่องมือวัดและประเมินผล สื่อการเรียนการสอนที่หลากหลาย เพื่อให้ผู้เรียนมองเห็นคุณค่าในตนเอง โดยการจัดการเรียนการสอนเพื่อพัฒนาการเห็นคุณค่าในตนเองสอดแทรกในเนื้อหาสาระวิชา ซึ่งผู้วิจัยจึงได้บูรณาการหลักการของ Joyce and Weil (1996) โดยรูปแบบการสอนในกลุ่มเกี่ยวกับการพัฒนาตน รูปแบบการสอนในกลุ่มนี้ มีจุดมุ่งหมายเพื่อสร้างความสำนึกในคุณค่าของตนเอง และความเข้าใจตนเอง ส่งเสริมความเข้าใจระหว่างผู้สอนและผู้เรียน และทำให้ผู้เรียนเปิดใจกว้างต่อประสบการณ์ใหม่ ร่วมกับรูปแบบพื้นฐานการสอน ของ Glaser (1962) การกำหนดเป้าหมายของการดำเนินการ โดยใช้การประเมินความต้องการของ Dick and Carey (1996 cited in Gall et al., 1999) และใช้หลักการแนวคิดที่เกี่ยวข้องอื่น ๆ สรุปเป็นกรอบแนวคิดในการพัฒนารูปแบบกระบวนการเรียนการสอนเพื่อพัฒนาการเห็นคุณค่าในตนเองของนักเรียนชั้นมัธยมศึกษาปีที่ 2 ในโรงเรียนขยายโอกาส เขตพื้นที่ระยองเศรษฐกิจ ซึ่งประกอบด้วย 4 ขั้นตอน ดังนี้

- 1) การกำหนดจุดมุ่งหมาย
- 2) การออกแบบการเรียนการสอน
- 3) การทดลองการเรียนการสอน และ
- 4) การประเมินผล จากแนวคิดทฤษฎีดังกล่าวนำมาเขียนรูปแบบได้ดังนี้

รูปแบบกระบวนการเรียนการสอนเพื่อพัฒนาการเห็นคุณค่าในตนเองของนักเรียนชั้นมัธยมศึกษาในโรงเรียนขยายโอกาส เขตพื้นที่ระยองเศรษฐกิจ

หลักการ

1. การจัดการเรียนการสอนอย่างเป็นระบบเป็นลำดับขั้นตอนสอดคล้องกับจุดมุ่งหมาย และหลักการจะช่วยให้การสอนเพื่อพัฒนาการเห็นคุณค่าในตนเองของผู้เรียนให้บรรลุผลสำเร็จ
2. ผู้เรียนควรมีความรู้พื้นฐานเดิมกับสิ่งที่เรียนอย่างเพียงพอ จะทำให้ผู้เรียนสามารถนำความรู้ใหม่ไปเชื่อมโยงกับความรู้เดิมหรือสร้างสรรค์ความรู้ ด้วยตนเองได้
3. กระบวนการเรียนการสอน หากใช้ร่วมกับวิธีสอนและเทคนิคการสอนที่จัดไว้ในเอกสารประกอบการเรียนการสอน หากนำไปใช้อย่างถูกต้องตามขั้นตอน จะช่วยให้ผู้เรียนได้ทั้งความรู้ในเนื้อหาและการพัฒนาการเห็นคุณค่าในตนเองได้
4. การให้ผู้เรียนปฏิบัติกิจกรรมร่วมกันเป็นกลุ่มย่อย โดยผู้เรียนเป็นศูนย์กลางการเรียน มีการระดมสมอง เปิดโอกาสให้ผู้เรียนได้คิดอย่างอิสระ ไม่มีการวิพากษ์วิจารณ์หรือประเมินว่าใคร ถูกผิด มีการอภิปรายกลุ่มแลกเปลี่ยนความรู้ความคิดเห็นและมีปฏิสัมพันธ์กันเชิงบวก โดยผู้สอนทำหน้าที่อำนวยความสะดวกในการเรียนรู้ ให้คำปรึกษา กระตุ้นให้ผู้เรียนคิดแลกเปลี่ยนเรียนรู้ และสร้างความรู้จากแลกเปลี่ยนเรียนรู้ กระตุ้นให้ผู้เรียนอยากรู้และแสวงหาคำตอบด้วยตนเอง โดยเน้นการใช้คำถาม หรือ โจทย์สถานการณ์เป็นกระบวนการหาคำตอบของปัญหา

ที่ช่วยกระตุ้นให้ผู้เรียนช่วยกระตุ้นให้ผู้เรียนเกิดพัฒนาการทางการคิด มีทัศนคติที่ดีและยอมรับว่าทุกคนมีคุณค่าในตนเอง

จุดมุ่งหมาย

รูปแบบนี้มีวัตถุประสงค์มุ่งพัฒนาการเห็นคุณค่าในตนเองของนักเรียนชั้นมัธยมศึกษาปีที่ 2 ในโรงเรียนขยายโอกาส เขตพื้นที่ระยองเศรษฐกิจ โดยดำเนินการไปพร้อม ๆ กับจัดการเรียนการสอนในรายวิชา โดยการกำหนดเป้าหมายของการดำเนินการ โดยใช้การประเมินความต้องการจำเป็นในการพัฒนาการเห็นคุณค่าในตนเองของนักเรียนชั้นมัธยมศึกษาปีที่ 2 ในโรงเรียนขยายโอกาส เขตพื้นที่ระยองเศรษฐกิจ ในด้านความสามารถ ด้านการมีความสำคัญ ด้านการมีคุณความดี ด้านการมีอำนาจ ด้านครอบครัว ด้านการมีความสัมพันธ์กับบุคคลอื่น

เนื้อหา

เนื้อหาสาระของรายวิชาการพัฒนาการเห็นคุณค่าในตนเอง โดยบูรณาการพัฒนาการเห็นคุณค่าในตนเอง พร้อมกับการจัดการเรียนการสอน โดยมีจำนวน 6 หน่วยการเรียนรู้ ประกอบด้วย

1. การพัฒนาการเห็นคุณค่าในตนเองด้านการมีความสามารถ
2. การพัฒนาการเห็นคุณค่าในตนเองด้านการมีความสำคัญ
3. การพัฒนาการเห็นคุณค่าในตนเองด้านคุณความดี
4. การพัฒนาการเห็นคุณค่าในตนเองด้านอำนาจ
5. การพัฒนาการเห็นคุณค่าในตนเองด้านครอบครัว
6. การพัฒนาการเห็นคุณค่าในตนเองด้านความสัมพันธ์กับบุคคลอื่น

กระบวนการจัดการเรียนการสอน

กระบวนการจัดการเรียนการสอนมีกระบวนการ ดังนี้

ขั้นเตรียมการ ในขั้นนี้ผู้สอนดำเนินการเตรียมการที่ครอบคลุมปัจจัยนำเข้าของระบบการเรียนการสอนดังนี้

1. จุดประสงค์ของการเรียนการสอน
 - 1.1 ผู้สอนศึกษาและวิเคราะห์จุดมุ่งหมายของรายวิชา
 - 1.2 กำหนดจุดประสงค์รายวิชา โดยการจัดลำดับความสำคัญของจุดประสงค์รายวิชาให้มีความสอดคล้องกับการเห็นคุณค่าในตนเองที่ต้องการพัฒนา
 - 1.3 จัดทำเกณฑ์การประเมินผลที่มีความสอดคล้องกับจุดประสงค์รายวิชาและจุดประสงค์ในการพัฒนานักศึกษา

1.4 ศึกษาและวิเคราะห์คำอธิบายรายวิชา เพื่อกำหนดขอบเขตเนื้อหาวิชาที่เหมาะสม และสอดคล้องกับจุดประสงค์รายวิชา

2. ผู้สอน

2.1 จัดทำเค้าโครงเนื้อหาที่สมบูรณ์

2.2 จัดทำแผนการจัดการเรียนรู้ให้มีเนื้อหาสาระครบถ้วนตามที่ได้กำหนดไว้ จัดวิธีการเรียนการสอน และกิจกรรมการเรียนการสอนให้สอดคล้องกับหลักการของรูปแบบ กระบวนการเรียนการสอนตามขั้นตอน PLCSD เพื่อพัฒนาการเห็นคุณค่าในตนเองของนักเรียน ชั้นมัธยมศึกษาปีที่ 2 โดยจัดทำแผนการจัดการเรียนรู้ให้ครบตามจำนวนคาบที่กำหนดไว้

2.3 จัดเตรียมอุปกรณ์การสอน ตลอดจนเอกสารประกอบการสอนที่สอดคล้องกับ แผนการจัดการเรียนรู้ที่ได้จัดทำขึ้น

3. ผู้เรียน ผู้สอนเตรียมความพร้อมของผู้เรียนก่อนดำเนินการเรียนการสอน โดย

3.1 ให้ความรู้แก่ผู้เรียนเกี่ยวกับหลักการ วัตถุประสงค์และวิธีการเรียนการสอน แบบร่วมมือ ด้วยกระบวนการกลุ่มสัมพันธ์ตามขั้นตอน

3.2 แนะนำแนวทางการปฏิบัติตัวของผู้เรียน เพื่อให้สอดคล้องกับวิธีการเรียน การสอนตามขั้นตอน

3.3 แนะนำการใช้อุปกรณ์การสอน เอกสารการเรียนการสอนและแหล่งเรียนรู้ต่าง ๆ

3.4 ชี้แจงความคาดหวังที่ผู้สอนต้องการให้ผู้เรียนบรรลุ จากการใช้รูปแบบ กระบวนการเรียนการสอน

3.5 ชี้แจงแนวทางการวัดผลประเมินผลการเรียนการสอน

4. สภาพแวดล้อม

4.1 ตำราหนังสือและเอกสารในห้องสมุด จัดหาหนังสือ เอกสาร ตำรา สิ่งพิมพ์ ต่าง ๆ ให้เพียงพอ และครอบคลุมเนื้อหาสาระที่ต้องการให้นักศึกษาค้นคว้า

4.2 จัดเตรียมห้องเรียน โต๊ะ เก้าอี้ และอุปกรณ์อื่น ๆ ที่จำเป็นและเหมาะสมในการจัด กิจกรรมต่าง ๆ ในห้องเรียน

4.3 จัดเตรียมแหล่งการเรียนรู้นอกห้องเรียน เช่น ห้องสำหรับศึกษาค้นคว้า ห้องอินเทอร์เน็ต รวมทั้งสถานศึกษาที่เป็นแหล่งเรียนรู้ตามสภาพจริงและการฝึกปฏิบัติการสอน รวมทั้งการขอความร่วมมือจากคณาจารย์ บุคคลที่มีความรู้เกี่ยวกับสมรรถนะการสอนเพื่อสื่อค้น และแลกเปลี่ยนจาก แหล่งเรียนรู้ภายนอก

4.4 จัดเตรียมหาสถานที่ ซึ่งนักเรียนสามารถนัดพบเพื่อปรึกษาหารือหรือทำกิจกรรม อื่น ๆ ในการแลกเปลี่ยนเรียนรู้ของกลุ่มนอกเวลาเรียน

ขั้นตอนดำเนินการ

ในขั้นตอนนี้เป็นกระบวนการดำเนินการเรียนการสอนตามเนื้อหาวิชาที่กำหนด โดยใช้วิธีการจัดการเรียนการสอน

ซึ่งเปิดโอกาสให้นักเรียนเรียนรู้และสร้างองค์ความรู้ด้วยตนเองและกลุ่ม โดยอาศัยการ ปฏิสัมพันธ์ระหว่างกันด้วยกระบวนการกลุ่ม ทั้งนี้เพื่อส่งเสริมสมรรถนะการสอนของนักศึกษาครู ภาษาอังกฤษ โดยดำเนินการจัดการเรียนการสอนแต่ละหน่วยการเรียนรู้ตามหลักการเรียนรู้ที่เน้น ผู้เรียนเป็นสำคัญ คือ

1. ผู้สอนบรรยายเนื้อหาวิชา เพื่อเป็นการปูพื้นฐานความรู้ความเข้าใจแก่นักเรียน โดยการสรุปใจความสำคัญที่เป็นประเด็นหลักของสาระการเรียนรู้ โดยพยายามใช้เวลาในการบรรยายแต่ละ ครั้งน้อยที่สุดเท่าที่จะทำได้
2. จัดกิจกรรมที่กระตุ้นให้นักเรียนมีการศึกษาค้นคว้าเพิ่มเติมหรือเปิดโอกาสให้นักเรียนปรึกษาหารือ แลกเปลี่ยนความรู้ ความคิดเห็นและประสบการณ์ต่าง ๆ โดยเน้นกระบวนการกลุ่ม และการร่วมมือในการเรียนรู้ของสมาชิกกลุ่ม
3. เปิดโอกาสให้นักเรียนเรียนรู้จากสภาพจริง โดยการเรียนการสอนในบางคาบอาจจะไม่ได้ จัดขึ้นในชั้นเรียน แต่จัดให้นักศึกษาได้มีโอกาสออกแบบการเรียนรู้ด้วยตนเองตามรูปแบบการจัดการเรียนการสอนแบบการจัดการความรู้
4. เปิดโอกาสให้นักเรียน นำเสนอสิ่งที่ได้เรียนรู้แก่เพื่อนร่วมชั้น โดยการจัดกิจกรรมต่าง ๆ อย่างหลากหลาย
5. จัดกิจกรรมที่เปิดโอกาสให้นักเรียนได้ฝึกปฏิบัติจริง และเปิดโอกาสให้นักเรียนได้แสดงผลการเรียนรู้โดยการแสดงออกที่เป็นรูปธรรม
6. จัดสภาพห้องเรียนที่เหมาะสมกับการจัดกิจกรรมกลุ่มและการเรียนรู้ตามรูปแบบการสอนที่สร้างขึ้น รวมทั้งจัดสภาพห้องเรียนให้เหมาะสมกับการนำเสนอผลงานของนักศึกษา
7. ผู้สอนทำหน้าที่อำนวยความสะดวกในการเรียนรู้และเป็นที่ปรึกษาในเวลาที่นักเรียนต้องการความช่วยเหลือ หรือเข้าใจสาระสำคัญไม่ถูกต้อง

กระบวนการเรียนการสอนเป็นองค์ประกอบสำคัญของรูปแบบกระบวนการเรียนการสอน ซึ่งจะนำไปสู่การปฏิบัติการสอนเพื่อให้บรรลุตามจุดมุ่งหมายที่กำหนดในการพัฒนาการเห็นคุณค่าในตนเอง ของนักเรียนชั้นมัธยมศึกษาปีที่ 2 ในโรงเรียนขยายโอกาส เขตพื้นที่ระยองเศรษฐกิจ กระบวนการเรียนการสอนตามรูปแบบมีลำดับขั้นตอนในการจัดการเรียนการสอน 5 ขั้น ดังนี้

1. ขั้นนำ (Presentation)
2. ขั้นเรียนรู้ (Learn)
3. ขั้นแลกเปลี่ยนเรียนรู้ (Share)
4. ขั้นสร้างความรู้ (Construction)
5. ขั้นประเมินผล (Evaluation)

ขั้นตอนโดยละเอียดของกระบวนการเรียนการสอนเพื่อพัฒนาการเห็นคุณค่าในตนเอง ประกอบด้วย

1. ขั้นนำ (Presentation) หมายถึง ขั้นตอนของการเตรียมความพร้อมแก่ผู้เรียน ด้วยการแบ่งกลุ่มและชี้แจงเกี่ยวกับการดำเนินการสอนในเรื่องของ กติกา ระยะเวลา รวมทั้งเป็นการเปิดประเด็นในเรื่องที่จะนำมาจัดการเรียนการสอน เพื่อให้ผู้เรียนได้เชื่อมโยงประสบการณ์เดิมกับประสบการณ์ใหม่ที่จะได้เรียนรู้

2. ขั้นเรียนรู้ (Learn) หมายถึง ขั้นตอนที่นักเรียนจะได้ใช้ความสามารถทางสติปัญญา ฝึกทักษะต่าง ๆ และพัฒนาความสามารถทางอารมณ์ โดยใช้กิจกรรมของกระบวนการกลุ่มสัมพันธ์ ได้แก่ เกม สถานการณ์จำลอง บทบาทสมมติ กรณีตัวอย่าง ฯ เพื่อพัฒนาคุณลักษณะของผู้เรียน ทั้งด้านพุทธิพิสัย และด้านจิตพิสัย

3. ขั้นแลกเปลี่ยนเรียนรู้ (Share) หมายถึง ขั้นตอนให้ผู้เรียนได้แลกเปลี่ยนเรียนรู้ การวิเคราะห์ความสัมพันธ์ และเนื้อหาที่เรียน

4. ขั้นสร้างความรู้ (Construction) หมายถึง ขั้นตอนให้ผู้สอนได้ให้ความรู้ ด้านเนื้อหา และการไปประยุกต์ใช้เพื่อให้เกิดประโยชน์

5. ขั้นประเมินผล (Evaluation) หมายถึง ขั้นตอนให้ผู้สอน ประเมินผู้เรียน ความรู้ ด้านเนื้อหา และการไปประยุกต์ใช้เพื่อให้เกิดประโยชน์ จากแบบวัดการเห็นคุณค่าในตนเอง

การวัดและประเมินผล

การวัดและประเมินผลการเรียนการสอนตามรูปแบบนี้เป็นขั้นตอนการวัดและประเมิน การพัฒนาการเห็นคุณค่าในตนเองครอบคลุมทั้งการวัดก่อนเรียน และการวัดผลภายหลังการเรียน ประกอบด้วย

1. การวัดการเห็นคุณค่าในตนเอง สำหรับวัดการเห็นคุณค่าในตนเอง ก่อนการเรียน หน่วยการเรียนรู้ที่ 1 และเมื่อสิ้นสุดการเรียนหน่วยการเรียนรู้ที่ 6 แล้วนำคะแนนสอบทั้ง 2 ครั้ง เปรียบเทียบกัน ผลการวัดหลังการเรียนควรจะสูงขึ้นกว่าผลการวัด ก่อนการเรียนอย่างมีนัยสำคัญ พร้อมทั้งพิจารณาว่าผู้เรียนพัฒนาขึ้นหรือไม่

เกณฑ์ตัดสินการเห็นคุณค่าในตนเองของผู้เรียนจากการวัดก่อนเรียนและหลังการเรียนตามเกณฑ์คะแนนเฉลี่ย ดังนี้ (สุภาพรธรรม สะอาดเอี่ยม, 2554)

4.6-5.0 แปลว่า มีการเห็นคุณค่าในตนเองในระดับสูงมาก

3.6-4.5 แปลว่า มีการเห็นคุณค่าในตนเองในระดับสูง

2.6-3.5 แปลว่า มีการเห็นคุณค่าในตนเองในระดับปานกลาง

1.6-2.5 แปลว่า มีการเห็นคุณค่าในตนเองในระดับต่ำ

1.0-1.5 แปลว่า มีการเห็นคุณค่าในตนเองในระดับต่ำมาก

คำแนะนำในการนำรูปแบบไปใช้

เพื่อให้การนำรูปแบบไปใช้มีประสิทธิภาพควรปฏิบัติตามเงื่อนไขและคำแนะนำ ดังนี้

เงื่อนไขสำหรับการนำรูปแบบกระบวนการเรียนการสอนเพื่อพัฒนาการเห็นคุณค่าในตนเองของนักเรียนชั้นมัธยมศึกษาปีที่ 2 ในโรงเรียนขยายโอกาส เขตพื้นที่ระยองเศรษฐกิจ ดังนี้

1. ระบบปฏิสัมพันธ์ทางสังคม (Social system) บทบาทของผู้สอนและบทบาทของผู้เรียนที่พึงปรารถนาตามรูปแบบนี้ โดยสรุป ดังนี้

1.1 บทบาทของผู้สอน

1.1.1 ทำความเข้าใจเกี่ยวกับเอกสารการเรียนการสอน ประกอบด้วย เอกสารประกอบการเรียนการสอน จุดประสงค์ กิจกรรมการเรียนการสอน และใบงาน สื่อการเรียนการสอน เครื่องมือวัดและประเมินผล และเกณฑ์การตัดสิน

1.1.2 เตรียมสื่อการเรียนการสอน เพื่อการนำเข้าสู่บทเรียนสร้างความสนใจ ได้แก่ บัตรคำ คลิปวิดีโอ หรือภาพเคลื่อนไหว ใบงาน ใบความรู้

1.1.3 กำหนดตัวอย่างคำถามที่เกี่ยวข้องกับเนื้อหาสาระรายวิชาที่เพื่อพัฒนาการเห็นคุณค่าในตนเอง

1.1.4 กำหนดประเด็นปัญหาหรือสถานการณ์ที่เกี่ยวข้องกับเนื้อหาของรายวิชา เพื่อให้ผู้เรียน นำประเด็นหรือสถานการณ์มาฝึกการคิด ระดมสมอง อภิปรายกลุ่ม และฝึกสรุป

1.1.5 วางแผนการจัดกิจกรรมการเรียนการสอนล่วงหน้า โดยให้มีกิจกรรมหรือสถานการณ์เพื่อกระตุ้นให้ผู้เรียนมองเห็นคุณค่าในตนเอง

1.1.6 ศึกษาขั้นตอนกระบวนการเรียนการสอน วิธีการสอนและเทคนิคการสอน เพื่อให้เกิดประสิทธิภาพและประสิทธิผลสูงสุดในการจัดการเรียนการสอน

1.1.7 พยายามใช้คำถามกระตุ้นให้ผู้เรียนได้คิด หรือใช้ความคิดและตั้งใจฟัง ตลอดจนตอบคำถามอย่างมีชีวิตชีวา หรือชี้แนะให้ผู้เรียนหาคำตอบจากแหล่งต่าง ๆ ด้วยตนเอง

1.1.8 กิจกรรมการเรียนการสอนเน้นผู้เรียนเป็นศูนย์กลางให้ผู้เรียนมีส่วนร่วมให้มากที่สุด โดยใช้กระบวนการกลุ่ม ให้ผู้เรียนได้ช่วยเหลือซึ่งกันและกัน ส่งเสริมให้ผู้เรียนได้แลกเปลี่ยนเรียนรู้ร่วมกันมีความกระตือรือร้นในการแสดงความคิดเห็น มีความเชื่อมั่นในตนเอง และการตัดสินใจด้วยตนเอง

1.1.9 วัดและประเมินผลการเห็นคุณค่าในตนเอง เพื่อให้เห็นถึง การมองเห็นคุณค่าในตนเองของผู้เรียนที่เปลี่ยนแปลงไป โดยมีการประเมินผลตามสภาพจริงทั้งก่อนเรียน และหลังเรียน

1.1.10 จัดบรรยากาศในชั้นเรียนที่ก่อให้เกิดการพัฒนาการเห็นคุณค่าในตนเอง โดยผู้สอนทำหน้าที่อำนวยความสะดวกในการเรียนรู้ ให้คำปรึกษา กระตุ้นให้ผู้เรียนคิดแลกเปลี่ยนเรียนรู้ และสร้างความรู้จากแลกเปลี่ยนเรียนรู้ กิจกรรมการเรียนการสอนที่ให้ปฏิสัมพันธ์ระหว่างผู้สอนกับผู้เรียน ระหว่างกับผู้เรียนกับผู้เรียนด้วยกันภายใต้บรรยากาศแห่งความเป็นมิตร

1.2 บทบาทของผู้เรียน

1.2.1 ผู้เรียนทำความเข้าใจองค์ประกอบขั้นตอนของเอกสารประกอบการเรียนการสอน พร้อมทบทวนความรู้ก่อนเรียน

1.2.2 ผู้เรียนต้องแสดงพฤติกรรมที่แสดงออกถึงการกระตือรือร้นในการเรียน สนใจใฝ่รู้ มีความอยากรู้อยากอยากเห็น มุ่งมั่นที่จะแสวงหาข้อมูล มีความเชื่อมั่นในความคิดของตนเองอย่างมีเหตุผล

1.2.3 ผู้เรียนต้องมีระเบียบวินัย มีความรับผิดชอบช่วยเหลือกัน มีปฏิสัมพันธ์ที่ดีต่อกัน ในการปฏิบัติงานเป็นทีม การระดมสมอง ปฏิบัติงานที่ได้รับมอบหมาย ร่วมสรุปประเด็นปัญหาหรือสถานการณ์ต่าง ๆ

1.2.4 ผู้เรียนต้องเป็นคนช่างสังเกต สามารถพิจารณา ความเหมือน ความต่าง เปรียบเทียบ และรู้จักเชื่อมโยงความสัมพันธ์ประเด็นต่าง ๆ มาสรุปองค์ความรู้และประยุกต์ใช้ประโยชน์ได้

1.2.5 ผู้เรียนต้องให้ความสำคัญกับการสะท้อนผลความคิด แล้วนำมาปรับปรุงเพื่อพัฒนาตนเอง

2. ระบบสนับสนุน (Support system) โดยการจัดการเรียนรู้ในรูปแบบ ผู้สอนต้องกระตุ้น ให้ผู้เรียนคิดโดยใช้คำถาม จัดเตรียมสื่อการเรียนการสอนที่เหมาะสม มีความรู้ความเข้าใจในรูปแบบกระบวนการเรียนการสอน มีการจัดแหล่งการเรียนรู้ คั่นคว้า ที่หลากหลายเพียงพอ

สนับสนุนให้ผู้เรียนได้เรียนรู้ กระตุ้นให้ผู้เรียนแลกเปลี่ยนเรียนรู้ สร้างความรู้ร่วมกัน และการทำงานร่วมกันของผู้เรียนกลุ่ม

3. หลักการตอบสนอง โดยการจัดการเรียนรู้ในรูปแบบ ผู้สอนต้องแสดงบทบาทของการยอมรับในคุณค่าของการแสดงความคิดเห็นของผู้เรียน โดยการเสริมแรง ด้วยการให้คำชมเชย เพื่อให้เกิดแรงจูงใจ ในการเรียน กระตุ้นให้มองเห็นคุณค่าในตนเอง และผู้สอนต้องพยายาม ในการให้ข้อมูลย้อนกลับแก่ผู้เรียน เป็นรายบุคคล จะช่วยให้เกิดการเรียนรู้ในการพัฒนาการเห็นคุณค่าในตนเอง

ข้อเสนอแนะในการนำรูปแบบไปใช้

1. โรงเรียนที่นำกระบวนการเรียนการสอนเพื่อพัฒนาการเห็นคุณค่าในตนเองของนักเรียนชั้นมัธยมศึกษาปีที่ 2 ในโรงเรียนขยายโอกาส เขตพื้นที่ระยองเศรษฐกิจ ไปใช้ ควรมีการประชุมชี้แจงเกี่ยวกับวิธีการ และรูปแบบการเรียนการสอนแบบให้ครู นักเรียน และ ผู้ที่เกี่ยวข้องเห็นถึงประโยชน์ที่จะได้รับจากการนำรูปแบบการเรียนแบบผสมผสาน ไปใช้ เพื่อเป็นการส่งเสริมให้ผู้ที่เกี่ยวข้องมีทัศนคติที่ดีต่อ วิธีการและรูปแบบการเรียนการสอน เพื่อให้เกิดประสิทธิภาพและประสิทธิผลจำเป็นต้องได้รับความร่วมมือและการมีส่วนร่วม ร่วมอย่างแท้จริง จากผู้ที่เกี่ยวข้องทุกคน

2. ก่อนการใช้รูปแบบผู้สอนควรชี้แจงจุดประสงค์การเรียนรู้และเป้าหมาย ในการพัฒนาการเห็นคุณค่าในตนเอง กระบวนการเรียนการสอน การวัดและประเมินผล ให้ผู้เรียน ได้รับรู้ด้วยบรรยากาศแห่งความเป็นมิตร

3. ทดสอบการเห็นคุณค่าในตนเองของผู้เรียนก่อนเรียน เพื่อนำผลการทดสอบเทียบกับ หลังจากเรียนจบรายวิชา

4. รูปแบบกระบวนการเรียนการสอนเพื่อพัฒนาการเห็นคุณค่าในตนเองของนักเรียนชั้นมัธยมศึกษาปีที่ 2 ในโรงเรียนขยายโอกาส เขตพื้นที่ระยองเศรษฐกิจ ผู้สอนควรเน้นให้ผู้เรียน ได้สร้างโครงสร้างทางปัญญาโดยการเชื่อมโยงความรู้ ประสบการณ์และความรู้ใหม่ มีเหตุผล ประกอบการตัดสินใจเลือกทางเลือกในการแก้ปัญหาโดยคำนึงถึง การประยุกต์ใช้ในบริบทต่าง ๆ ผลกระทบที่เกิดจากการคิดและตัดสินใจกระทำตามความคิดนั้น

5. กิจกรรมกลุ่มย่อยการวิพากษ์และอภิปรายแลกเปลี่ยนข้อมูล ความคิดเห็นและ ประสบการณ์ ซึ่งกันและกัน ถือเป็นกิจกรรมที่มีความสำคัญต่อการเรียนการสอนตามรูปแบบนี้ ผู้สอนต้องสร้างบรรยากาศให้มีความเป็นมิตร มีอิสระทางการคิด จึงจะช่วยให้ผู้เรียนมีความกล้า ที่จะแสดงความคิดเห็นอย่างมีเหตุผลร่วมกัน เพื่อประโยชน์สูงสุดในการแลกเปลี่ยนความคิดเห็น และการทำงานร่วมกันของผู้เรียนกลุ่ม

6. รูปแบบเน้นให้ผู้เรียนปฏิบัติกิจกรรมกลุ่มย่อยร่วมกัน ผู้เรียนเป็นศูนย์กลาง การเรียนรู้ สามารถเรียนรู้ได้ด้วยตนเอง และช่วยเหลือกันระหว่างเรียน มีการระดมสมอง แลกเปลี่ยนเรียนรู้ มีการแสวงหาความรู้ตลอดเวลา โดยผู้สอนมีบทบาทกระตุ้นโดยใช้คำถามให้ผู้เรียนอยากรู้ อยากเห็น ค้นคว้าเพิ่มเติม ประเมินผลการเรียนรู้ ให้คำปรึกษา ช่วยเหลือให้คำแนะนำ จัดบรรยากาศในชั้นเรียนเอื้ออำนวยในการคิด มีการให้กำลังใจโดยการเสริมแรง เมื่อเห็นว่าผู้เรียนดำเนินกิจกรรมได้ถูกทางมองเห็นคุณค่าในตนเอง

7. การนำรูปแบบไปใช้อย่างมีประสิทธิภาพ ผู้สอนควรศึกษาเงื่อนไขและข้อเสนอแนะในการนำรูปแบบไปใช้แล้ว และศึกษาเพิ่มเติมในเอกสารประกอบรูปแบบอย่างละเอียดทั้งเอกสารการเรียนการสอน คู่มือสำหรับผู้สอน และบทบาทผู้สอนในการจัดการเรียนการสอน

ผลที่เกิดขึ้นจากการใช้รูปแบบ

ผู้เรียนจะเกิดการพัฒนาการเห็นคุณค่าในตนเองที่ครอบคลุมองค์ประกอบของการเห็นคุณค่าในตนเอง ด้านการมีความสามารถ ประกอบด้วย การทำงานสำเร็จตามที่คร่อมอบหมาย เมื่อเจอปัญหาสามารถแก้ไขได้ การปรับตัวเข้ากับเพื่อน ด้านการมีความสำคัญ ประกอบด้วย การได้รับการยอมรับอย่างเหมาะสม ความรู้สึกว่าคุณเป็นที่รักของบุคคลอื่น การได้รับการสนับสนุนและกระตุ้นเตือนยามต้องการความช่วยเหลือ ด้านการมีคุณความดี ประกอบด้วย การปฏิบัติตัวสอดคล้องกับศีลธรรม จริยธรรม ค่านิยมและวัฒนธรรม ความพอใจชีวิตที่เป็นอยู่ การแสดงออกของความคิดถูกต้องตามทำนอง ด้านการมีอำนาจ ประกอบด้วย ความสามารถของบุคคลที่มีอิทธิพลต่อการควบคุมการกระทำของตนเองและผู้อื่น ความเชื่อมั่นในอำนาจของตนว่าจะก่อให้เกิดผลตามที่ต้องการ ความสามารถเพียงพอในการกระทำสิ่งต่าง ๆ ให้บรรลุวัตถุประสงค์ตามที่ต้องการ ด้านครอบครัว ประกอบด้วย การได้รับความรู้สึกปลอดภัย การได้รับความรัก การได้รับการยอมรับจากครอบครัว และด้านการมีความสัมพันธ์กับคนอื่น ประกอบด้วย ความภาคภูมิใจวิธีการมีสัมพันธภาพกับบุคคลอื่น การได้รับการยอมรับจากบุคคลอื่น การสร้างความสัมพันธ์กับบุคคลอื่นโดยง่าย มีความรับผิดชอบ มีระเบียบวินัยทั้งต่อตนเองและกลุ่ม มีแรงจูงใจใฝ่สัมฤทธิ์ ตั้งใจ สนใจใฝ่รู้และกระตือรือร้น ในการเรียนมากขึ้น

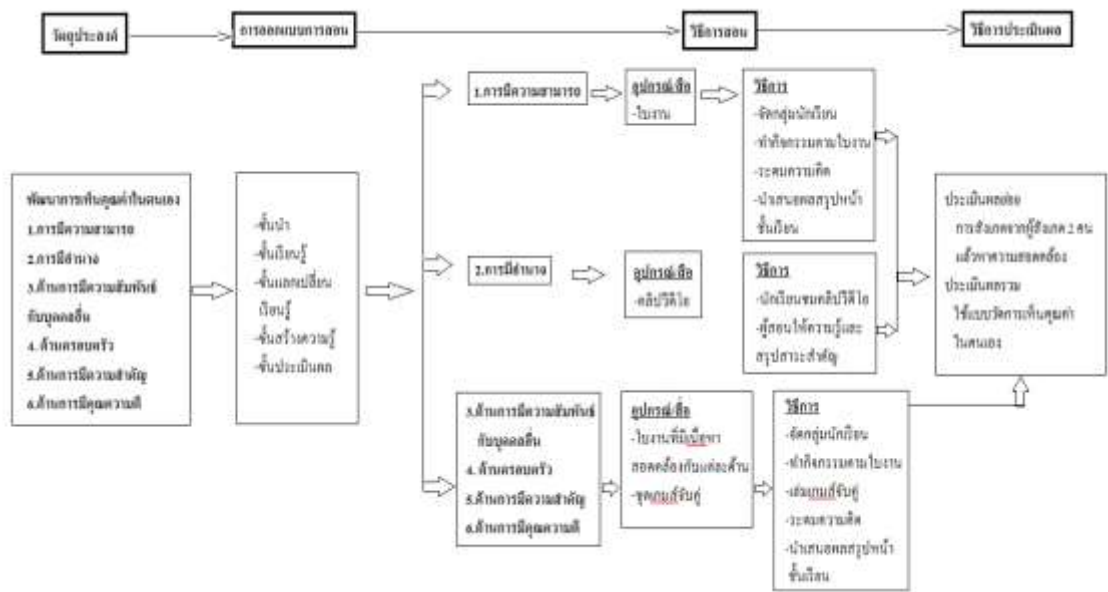

ภาพภาคผนวก ก-1 รูปแบบกระบวนการเรียนการสอนเพื่อพัฒนาการเห็นคุณค่าในตนเองของนักเรียนชั้นมัธยมศึกษาปีที่ 2 ในโรงเรียนขยายโอกาส เขตพื้นที่ระยอง เศรษฐกิจ

คู่มือครูผู้สอนสำหรับการใช้
รูปแบบกระบวนการเรียนการสอนเพื่อพัฒนาการเห็นคุณค่าในตนเอง
ของนักเรียนชั้นมัธยมศึกษาปีที่ 2 ในโรงเรียนขยายโอกาส เขตพื้นที่ระยองเศรษฐกิจ

คำนำ

คู่มือครูผู้สอนสำหรับการใช้รูปแบบกระบวนการเรียนการสอนเพื่อพัฒนาการเห็นคุณค่าในตนเองของนักเรียนชั้นมัธยมศึกษาปีที่ 2 ในโรงเรียนขยายโอกาส เขตพื้นที่ระยองเศรษฐกิจ จัดทำขึ้นเพื่อให้รายละเอียดเกี่ยวกับการสอนทั้งหมด เพื่อให้ผู้สอนที่จะใช้รูปแบบกระบวนการเรียนการสอน ได้เกิดความเข้าใจและสามารถนำรูปแบบที่สร้างขึ้น ไปใช้ได้ ในคู่มือจะกล่าวถึงสิ่งที่ผู้สอนต้องศึกษา วิธีการปฏิบัติ การจัดเตรียมสิ่งต่าง ๆ ซึ่งไม่ได้กล่าวในรายละเอียด ของรูปแบบที่สร้างขึ้น ทั้งนี้เพื่อให้เกิดความชัดเจนและช่วยอำนวยความสะดวกแก่ ผู้ที่จะนำรูปแบบ เพื่อพัฒนาการเห็นคุณค่าในตนเองของนักเรียนชั้นมัธยมศึกษาปีที่ 2 ในโรงเรียนขยายโอกาส เขตพื้นที่ระยองเศรษฐกิจ ไปใช้ ทั้งนี้เพื่อให้การจัดการเรียนการสอนตามรูปแบบนี้ ดำเนินด้วยความเรียบร้อย ตามลำดับขั้นตอน ซึ่งจะทำให้การจัดการเรียนการสอนบรรลุตามจุดมุ่งหมาย โปรดทำความเข้าใจ แต่ละข้อและปฏิบัติตามคำแนะนำ

เอกสารที่เกี่ยวข้องกับรูปแบบการสอน

1. รูปแบบกระบวนการเรียนการสอนเพื่อพัฒนาการเห็นคุณค่าในตนเองของนักเรียนชั้นมัธยมศึกษาปีที่ 2 ในโรงเรียนขยายโอกาส เขตพื้นที่ระยองเศรษฐกิจ
2. คู่มือผู้สอนสำหรับการใช้รูปแบบกระบวนการเรียนการสอนเพื่อพัฒนาการเห็นคุณค่าในตนเองของนักเรียนชั้นมัธยมศึกษาปีที่ 2 ในโรงเรียนขยายโอกาส เขตพื้นที่ระยองเศรษฐกิจ
3. แผนการจัดการเรียนรู้ วิชาการพัฒนาการเห็นคุณค่าในตนเอง จำนวน 6 หน่วยการเรียนรู้

โปรดปฏิบัติตามคำแนะนำต่อไปนี้ ก่อนการสอน

1. ศึกษาเอกสารทุกฉบับ
 - 1.1 ศึกษาเอกสาร ได้แก่ รูปแบบกระบวนการเรียนการสอน ฯ ซึ่งจะช่วยให้ทราบถึงความ เป็นมา และเหตุผลของการสร้างรูปแบบกระบวนการเรียนการสอน ฯ ช่วยให้ เห็นภาพรวมของรูปแบบกระบวนการเรียนการสอน ฯ องค์ประกอบหลักและย่อย ตลอดจนเห็นความสัมพันธ์ขององค์ประกอบเหล่านั้นของรูปแบบกระบวนการเรียนการสอน ฯ

1.2 ศึกษาเอกสาร ซึ่งเป็นคู่มือครูผู้สอนในการใช้รูปแบบกระบวนการเรียน การสอน ฯ โดย ศึกษาพร้อม ๆ กับรูปแบบกระบวนการเรียนการสอน ฯ และแผนการจัดการเรียนรู้ วิชาการพัฒนาการเห็นคุณค่าในตนเอง จะช่วยให้ท่านเกิดความเข้าใจได้ดียิ่งขึ้น

1.3 ศึกษาเอกสาร คือ แผนการจัดการเรียนรู้ วิชาการพัฒนาการเห็นคุณค่าในตนเอง สำหรับให้ครูผู้สอนที่ใช้รูปแบบการสอนได้ทราบถึงแนวทางการจัดกิจกรรมการเรียน การสอนตาม รูปแบบการสอน โดยผู้วิจัยได้กำหนดให้มีองค์ประกอบต่าง ๆ แต่ละหน่วยการเรียนรู้ ประกอบด้วย แผนการจัดการเรียนรู้ ที่ประกอบด้วย หัวเรื่อง สารสำคัญ แนวคิด จุดประสงค์การเรียนรู้ เนื้อหา กระบวนการเรียนการสอน สื่อการเรียนรู้ ใบความรู้ ใบงาน แบบสอบวัดความรู้ก่อนและหลังเรียน และเฉลยแบบสอบวัดความรู้ การเรียบเรียงลำดับขั้นตอนของกระบวนการ เรียนการสอน คำนึ่งถึง ความสอดคล้องกับแนวคิด ทฤษฎีและหลักการของรูปแบบการสอน เป็นสำคัญ จากนั้นทำการเขียน การแผนและตรวจสอบความถูกต้องเหมาะสม เพื่อให้ได้แผนการจัดการเรียนรู้ที่สมบูรณ์ โดยมี ทั้งสิ้น 6 หน่วยการเรียนรู้ ใช้เวลาครั้งละ 1.5 ชั่วโมง จำนวน 6 ครั้ง โดยเนื้อหา ในรายวิชาการ พัฒนาการเห็นคุณค่าในตนเอง

ก่อนการสอน ผู้สอนควรศึกษาส่วนต่าง ๆ ของแผนการจัดการเรียนรู้ให้เข้าใจ อย่าง ละเอียดถี่ถ้วนจะช่วยให้ท่านได้ข้อสรุป ดังนี้

1) แผนการจัดการเรียนรู้วิชาการพัฒนาการเห็นคุณค่าในตนเอง ได้กำหนดสิ่งจำเป็น ในการสอนไว้ให้ครบถ้วนแล้ว ทั้งจุดประสงค์การเรียนรู้ เนื้อหา กระบวนการเรียนการสอน สื่อการเรียนรู้ แนวการวัดผลประเมินผล ผู้สอนเพียงแต่ทำความเข้าใจ จัดเตรียมสื่อวัสดุอุปกรณ์ และปฏิบัติการสอนตามกิจกรรมให้บรรลุจุดประสงค์ที่กำหนดไว้ในแผนการจัดการเรียนรู้

2) ในแต่ละหน่วยการเรียนรู้มีองค์ประกอบหลักการเหมือนกัน กล่าวคือ หัวเรื่อง สารสำคัญ แนวคิด จุดประสงค์การเรียนรู้ เนื้อหา กระบวนการเรียนการสอน สื่อการเรียนรู้ ใบความรู้ ใบงาน แบบสอบวัดความรู้ก่อน และหลังเรียน และเฉลยแบบสอบวัดความรู้

2. สรุปความแตกต่างระหว่างการพัฒนาการเห็นคุณค่าในตนเอง ที่ได้รับการสอน ตามรูปแบบ กระบวนการเรียนการสอนเพื่อพัฒนาการเห็นคุณค่าในตนเอง กับการสอนด้วยรูปแบบการสอน แบบปกติเพื่อให้เห็นภาพของลักษณะการสอนได้ชัดเจนยิ่งขึ้น สามารถ เปรียบเทียบความแตกต่าง ระหว่างการพัฒนาการเห็นคุณค่าในตนเอง ของผู้เรียนที่ได้รับการสอนด้วยรูปแบบการสอน เพื่อพัฒนา การเห็นคุณค่าในตนเอง และการสอนตามรูปแบบการสอนปกติได้ ดังตารางภาคผนวก ข-1

ตารางภาคผนวก ค-1 ความแตกต่างระหว่างรูปแบบการสอนปกติและรูปแบบการสอนเพื่อ
พัฒนาการเห็นคุณค่าในตนเอง

รูปแบบการสอนปกติ	รูปแบบการสอนเพื่อพัฒนาการเห็นคุณค่าในตนเอง
<p>จุดเน้น</p> <ul style="list-style-type: none"> - ความรู้ ความเข้าใจเกี่ยวกับแนวคิด ทฤษฎี หลักการต่างๆ 	<p>จุดเน้น</p> <ul style="list-style-type: none"> - ความรู้ ความเข้าใจเกี่ยวกับแนวคิดทฤษฎี และหลักการต่าง ๆ ของการสอนตามมุมมอง โดยใช้คำถามแผนการจัดการเรียนรู้ กระบวนการเรียนการสอนตามแนวคิดการจัดการเรียนการสอนทั่วไป วิธีการปฏิบัติการสอนการระดมสมอง เน้นการเรียนแบบร่วมมือที่เน้นความรู้ และเจตคติในการสร้างความรู้ทำให้มองเห็นคุณค่าในตนเอง
<p>ความรู้</p> <ul style="list-style-type: none"> - ความรู้ที่ได้จากเนื้อหาแต่ละหน่วยการเรียนรู้ 	<p>ความรู้</p> <ul style="list-style-type: none"> - มีแนวทางเลือกอย่างหลากหลาย จากการระดมสมอง การตั้งคำถามและมุมมองที่หลากหลายของแต่ละคน คิดได้หลากหลายขึ้น - อภิปรายระดมสมอง เพื่อนำสู่ปฏิบัติต่อไป - การผสมผสานความรู้ที่เพิ่มได้มากกว่าความรู้เดิม ทำให้ทราบว่ารู้อะไรไปบ้างแล้ว และสามารถปรับข้อมูลได้ทันสมัยขึ้น - ประมวลสิ่งที่รู้มาแล้วเชื่อมโยงกับข้อมูลอื่นทั้งหมด สามารถประมวลผลข้อมูลได้ถูกต้อง - มองเห็นคุณค่าในตนเองเพิ่มขึ้น
<p>เจตคติ</p> <ul style="list-style-type: none"> - พิจารณาตามภาพรวมทั่วไปตามที่สถานศึกษากำหนด เช่น ความมีวินัย ความสนใจใฝ่รู้ ความรับผิดชอบ ในการจัดการเรียนการสอน 	<p>เจตคติ</p> <ul style="list-style-type: none"> - มีอิสระในการคิดที่แตกต่างกัน สามารถอภิปรายหรือ ตอบคำถามและเคารพในความคิดของผู้อื่น - การเรียนรู้ด้วยตนเอง และมีความกระตือรือร้นในการแลกเปลี่ยนเรียนรู้ - รับฟังเหตุผลที่หลากหลายและมีการพิจารณา ถึงเหตุผล มีความเชื่อมั่นในตนเอง

ตารางภาคผนวก ค-1 (ต่อ)

รูปแบบการสอนปกติ	รูปแบบการสอนเพื่อพัฒนาการเห็นคุณค่าในตนเอง
<p>วิธีสอน</p> <ul style="list-style-type: none"> - การบรรยาย - อภิปรายกลุ่ม โดยผู้สอนเป็นผู้นำ <p>การอภิปราย ผู้เรียน ได้ศึกษาค้นคว้าหาความรู้ด้วยตนเอง</p>	<p>วิธีสอน</p> <ul style="list-style-type: none"> - แบบบรรยายโดยใช้สื่อ ใจทย์ สถานการณ์ คำถามแบบ - ศูนย์การเรียนรู้ โดยผู้เรียนเรียนรู้ด้วยตนเอง จากเอกสาร <p>การเรียนการสอน คลิปวีดีโอ และครูบรรยายเพิ่มเติม</p> <ul style="list-style-type: none"> - อภิปรายกลุ่ม ระดมสมอง เขียนสรุป
<p>ทฤษฎีการเรียนการสอนที่ใช้</p> <ul style="list-style-type: none"> - ยึดหลักการสอนตามแนวคิด <p>พฤติกรรมการณ์เรียนรู้ของเบนจามินบลูม</p>	<p>ทฤษฎีการเรียนการสอนที่ใช้</p> <ul style="list-style-type: none"> - ยึดแนวคิดการเห็นคุณค่าในตนเองของกูเปอร์สมิท <p>แนวคิดของโรเซนเบิร์กฯ แนวคิดการสร้างความรู้ด้วยตนเองของกลุ่มคอนสแต็คติวิสต์ และแนวคิดการเรียนรู้แบบร่วมมือของจอห์นสัน และจอห์นสัน และทฤษฎีกระบวนการกลุ่มสัมพันธ์</p>
<p>บทบาทผู้สอน</p> <ul style="list-style-type: none"> - บรรยายให้ความรู้ ชักถาม และเป็นผู้สรุปความรู้ และประเมินผลงานผู้เรียน 	<p>บทบาทผู้สอน</p> <ul style="list-style-type: none"> - เป็นผู้วางแผน ผู้อำนวยการ วิทยากร ในการเรียน ให้คำปรึกษา สนับสนุนให้ผู้เรียนได้คิด โดยการกระตุ้นด้วยคำถาม เสริมแรงและให้กำลังใจ สร้างบรรยากาศที่เป็นมิตร ประเมินผลก่อนและหลังเรียน
<p>บทบาทผู้เรียน</p> <ul style="list-style-type: none"> - เป็นผู้รับฟัง ข้อมูลต่าง ๆ จากครูผู้สอนเป็นส่วนใหญ่ - ศึกษาค้นคว้าด้วยตนเองเฉพาะในส่วนที่ได้รับมอบหมาย 	<p>บทบาทผู้เรียน</p> <ul style="list-style-type: none"> - เรียนรู้ด้วยตนเองจากเอกสารการเรียนการสอน - อภิปรายกลุ่มระดมสมองและแลกเปลี่ยนเรียนรู้ - สรุปองค์ความรู้และประยุกต์ใช้ประโยชน์ได้ - สะท้อนผลความคิด แล้วนำมาปรับปรุงเพื่อพัฒนาการเรียนการสอน
<p>สื่อการเรียนการสอน</p> <ul style="list-style-type: none"> - หนังสือประกอบการเรียนการสอน - สไลด์ <p>การประเมินผล (สิ่งที่ประเมิน)</p> <ul style="list-style-type: none"> - การเห็นคุณค่าในตนเอง 	<p>สื่อการเรียนการสอน</p> <ul style="list-style-type: none"> - แผนการจัดการเรียนรู้ (ใบงาน, ใบความรู้) - คลิปวีดีโอประจำหน่วยการเรียนรู้ <p>การประเมินผล (สิ่งที่ประเมิน)</p> <ul style="list-style-type: none"> - การเห็นคุณค่าในตนเอง

ตารางภาคผนวก ค-2 การเปรียบเทียบกระบวนการเรียนการสอนแบบปกติและกระบวนการเรียนการสอนเพื่อพัฒนาการเห็นคุณค่าในตนเอง

กระบวนการเรียนการสอนแบบปกติ	กระบวนการเรียนการสอนเพื่อพัฒนาการเห็นคุณค่าในตนเอง
<p>ขั้นนำ</p> <p>- ใช้การสนทนา ซักถาม อภิปราย</p> <p>เกี่ยวกับ</p> <p>ขั้นสอน</p> <p>- โดยใช้วิธีการสอนแบบต่าง ๆ คือ</p> <p>บรรยาย</p> <p>ขั้นสรุปผล</p> <p>- โดยการซักถาม ประเมินผลงาน</p>	<p>ขั้นนำ</p> <p>- เตรียมความพร้อมแก่ผู้เรียน ด้วยการแบ่งกลุ่มและชี้แจงเกี่ยวกับเรื่องที่จะศึกษา เพื่อนำเข้าสู่บทเรียน</p> <p>การดำเนินการสอนในเรื่องของ กติกา ระยะเวลา รวมทั้งเป็นประเด็นในในเรื่องที่จะนำมาจัดการเรียนการสอน เพื่อให้ผู้เรียนได้เชื่อมโยงประสบการณ์เดิมกับประสบการณ์ใหม่ที่จะได้เรียนรู้ ค้นคว้าและปฏิบัติงาน</p> <p>กลุ่ม</p> <p>ขั้นเรียนรู้</p> <p>- ผู้สอนกระตุ้นให้นักเรียนได้ใช้ความสามารถทางสติปัญญา ฝึกทักษะต่างๆ และพัฒนาความสามารถทางอารมณ์ โดยใช้กิจกรรมของกระบวนการกลุ่มสัมพันธ์ ได้แก่ เกม สถานการณ์ ฯ</p> <p>ขั้นแลกเปลี่ยนเรียนรู้</p> <p>- ผู้เรียนได้แลกเปลี่ยนเรียนรู้ การวิเคราะห์ความสัมพันธ์และเนื้อหาที่เรียน</p> <p>ขั้นสร้างความรู้</p> <p>- ผู้สอนได้ให้ความรู้ ด้านเนื้อหา และการไปประยุกต์ใช้ เพื่อให้เกิดประโยชน์</p> <p>ขั้นประเมินผล</p> <p>- ผู้สอน ประเมินผู้เรียน ความรู้ด้านเนื้อหา และการไปประยุกต์ใช้ เพื่อให้เกิดประโยชน์</p>

3. จัดเตรียมสิ่งจำเป็นที่ใช้ในการสอน เนื่องจากรูปแบบการสอนนี้ได้สร้างแผนการจัดการเรียนรู้ ดังนั้น ผู้สอนจึงควรดำเนินการ ดังนี้

3.1 ศึกษาแผนการจัดการเรียนรู้ ก่อนการสอนซึ่งผู้สอนควรศึกษาส่วนต่าง ๆ ให้เข้าใจอย่างละเอียด

3.2 เตรียมสื่อการเรียนการสอนที่ใช้ในการสอน ในเอกสารการสอนได้เสนอรายชื่อสื่อและวัสดุการสอนที่ใช้ประกอบกับแผนการจัดการเรียนรู้ไว้แล้ว ผู้สอนต้องจัดทำหรือเตรียมไว้ล่วงหน้า โดยการถ่ายเอกสารแจกผู้เรียน ทั้งนี้ขึ้นอยู่กับความสะดวกของผู้สอน

3.3 เตรียมเครื่องมือที่เกี่ยวข้องกับการวัดผลและประเมินผล เพื่อให้เข้าใจการวัดและประเมินผลตามรูปแบบการสอน ตามที่ได้มีการกล่าวถึง ในรูปแบบกระบวนการเรียนการสอน ฯ และในแผนการจัดการเรียนรู้ ซึ่งมีความสัมพันธ์กัน จึงขอเสนอแผนภูมิและภาพรวมของการวัดและประเมินผลดังนี้

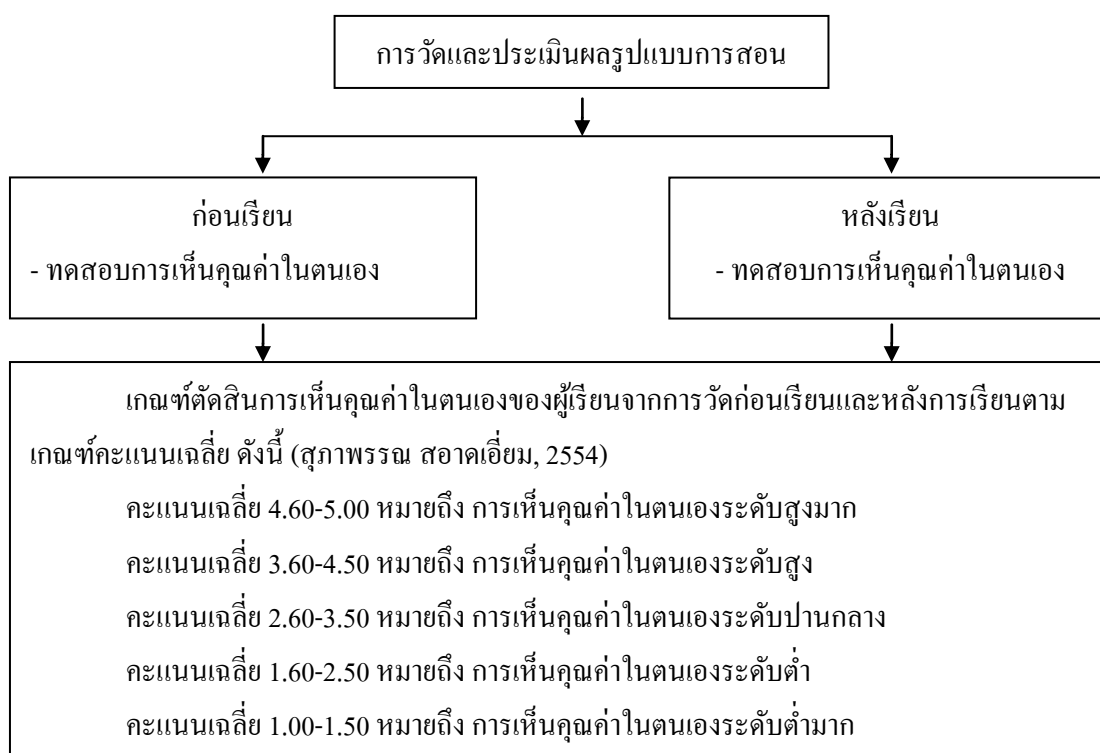

ภาพภาคผนวก ก-1 ภาพรวมของการวัดและประเมินผล

สิ่งที่ต้องจัดเตรียมไว้เพื่อการวัดผลและประเมินผล คือ แบบวัดการเห็นคุณค่าในตนเอง ขอให้ผู้สอนศึกษาให้เข้าใจถึงวิธีการใช้และจัดเตรียมเอกสารตามจำนวนที่ต้องการ โดยการถ่ายเอกสารตามแต่จะเห็นสมควร โดยสรุปสิ่งที่ต้องจัดเตรียม สำหรับการวัดผลและประเมินผลได้ตามตารางต่อไปนี้

ลำดับที่	รายการ	จำนวน
1	แบบวัดการเห็นคุณค่าในตนเอง	เท่ากับจำนวนผู้เรียน

การคิดคะแนนและการพิจารณาตัดสินผลการเรียนรู้

เพื่อให้เข้าใจถึงวิธีการพิจารณาผลการวัดการเห็นคุณค่าในตนเอง จึงขอชี้แจงดังนี้ เมื่อผู้เรียนได้เรียนครบทุกหน่วยแล้วและได้ทดสอบครบทุกอย่างตามที่กำหนดไว้ให้ดำเนินการดังนี้

1. นำผลการวัดการเห็นคุณค่าในตนเองของผู้เรียนก่อนเรียน และหลังเรียนมาคิดคะแนนค่าเฉลี่ยแล้วพิจารณาความก้าวหน้าของผู้เรียน (t-test)

2. นำคะแนนการวัดการเห็นคุณค่าในตนเองมาพิจารณาผลการเรียน จากการทดสอบความรู้ของนักเรียน ใช้เกณฑ์พิจารณาผลการเรียนตามเกณฑ์ ดังนี้

การดำเนินการเรียนการสอน

เมื่อจัดเตรียมสิ่งจำเป็นต่าง ๆ ไว้พร้อมแล้ว จึงดำเนินการสอนตามเอกสารการสอนที่ได้จัดเตรียมไว้ ในการดำเนินการสอนนั้นมีข้อเสนอแนะ สำหรับครูผู้สอน เพื่อช่วยให้การสอนบรรลุตามจุดประสงค์ดังนี้

บทบาทของผู้สอน ตามรูปแบบการสอน ผู้สอนมีบทบาทดังนี้

1. ทำความเข้าใจเกี่ยวกับเอกสารการเรียนการสอน ประกอบด้วย เอกสารประกอบการเรียนการสอนจุดประสงค์ เนื้อหา กิจกรรมการเรียนการสอน และใบงาน สื่อการเรียนการสอน เครื่องมือวัดและประเมินผล และเกณฑ์การตัดสิน

2. เตรียมสื่อการเรียนการสอน เพื่อการนำเข้าสู่บทเรียนสร้างความสนใจ ได้แก่ บัตรคำ คลิปวีดีโอ หรือภาพเคลื่อนไหว ใบงาน ใบความรู้

3. กำหนดตัวอย่างคำถามที่เกี่ยวข้องกับเนื้อหาสาระรายวิชาที่เพื่อพัฒนาการเห็นคุณค่าในตนเอง

4. กำหนดประเด็นปัญหาหรือสถานการณ์ที่เกี่ยวข้องกับเนื้อหาสาระของรายวิชา เพื่อให้ผู้เรียน นำประเด็นหรือสถานการณ์มาฝึกการคิด ระดมสมอง อภิปรายกลุ่ม และฝึกสรุป

5. วางแผนการจัดกิจกรรมการเรียนการสอนล่วงหน้า โดยให้มีกิจกรรมหรือสถานการณ์ เพื่อกระตุ้นให้ผู้เรียนมองเห็นคุณค่าในตนเอง

6. ศึกษาขั้นตอนกระบวนการเรียนการสอน วิธีการสอนและเทคนิคการสอน เพื่อให้เกิดประสิทธิภาพและประสิทธิผลสูงสุดในการจัดการเรียนการสอน

7. พยายามใช้คำถามกระตุ้นให้ผู้เรียนได้คิด หรือใช้ความคิดและตั้งใจฟัง ตลอดจนตอบคำถามอย่างมีชีวิตชีวา หรือชี้แนะให้ผู้เรียนหาคำตอบจากแหล่งต่าง ๆ ด้วยตนเอง

8. กิจกรรมการเรียนการสอนเน้นผู้เรียนเป็นศูนย์กลางให้ผู้เรียนมีส่วนร่วมให้มากที่สุด โดยใช้กระบวนการกลุ่ม ให้ผู้เรียนได้ช่วยเหลือซึ่งกันและกัน ส่งเสริมให้ผู้เรียนได้แลกเปลี่ยนเรียนรู้ร่วมกันมีความกระตือรือร้นในการแสดงความคิดเห็น มีความเชื่อมั่นในตนเอง และการตัดสินใจด้วยตนเอง

9. วัดและประเมินผลการเห็นคุณค่าในตนเอง เพื่อให้เห็นถึง การมองเห็นคุณค่าในตนเองของผู้เรียนที่เปลี่ยนแปลงไป โดยมีการประเมินผลตามสภาพจริงทั้งก่อนเรียนและหลังเรียน

ด้านบรรยากาศในชั้นเรียน

จัดบรรยากาศในชั้นเรียนที่ก่อให้เกิดการพัฒนาการเห็นคุณค่าในตนเอง โดยผู้สอนทำหน้าที่อำนวยความสะดวกในการเรียนรู้ ให้คำปรึกษา กระตุ้นให้ผู้เรียนคิดแลกเปลี่ยนเรียนรู้ และสร้างความรู้จากแลกเปลี่ยนเรียนรู้ กิจกรรมการเรียนการสอนที่ทำให้ปฏิสัมพันธ์ระหว่างผู้สอนกับผู้เรียน ระหว่างกับผู้เรียนกับผู้เรียนด้วยกันภายใต้บรรยากาศแห่งความเป็นมิตร

แผนการจัดการเรียนรู้
วิชา การพัฒนาการเห็นคุณค่าในตนเอง
ชั้นมัธยมศึกษาปีที่ 2

คำอธิบายรายวิชา

วิชา การพัฒนาการเห็นคุณค่าในตนเอง ชั้นมัธยมศึกษาปีที่ 2

จำนวน 6 หน่วยการเรียนรู้

เวลาเรียน 9 ชั่วโมง

จุดประสงค์รายวิชา

1. เพื่อให้มีความรู้ ความเข้าใจเกี่ยวกับการพัฒนาการเห็นคุณค่าในตนเองได้
2. เพื่อให้สามารถเลือกปฏิบัติกิจกรรมเพื่อการพัฒนาการเห็นคุณค่าในตนเองได้
3. เพื่อให้ตระหนักในความสำคัญของการพัฒนาการเห็นคุณค่าในตนเองได้

คำอธิบายรายวิชา

ศึกษาหลักการพัฒนาการเห็นคุณค่าในตนเอง วิธีการพัฒนาการเห็นคุณค่าในตนเอง โดยยึดผู้เรียนเป็นสำคัญ โดยมุ่งเน้นให้นักเรียนเห็นคุณค่าในตนเองในด้านการมีความสัมพันธ์กับบุคคลอื่น ด้านการมีความสามารถ ด้านการมีความสำคัญ ด้านการมีอำนาจ ด้านครอบครัว และด้านการมีคุณความดี

หน่วยการเรียนรู้รายวิชา

วิชา การพัฒนาการเห็นคุณค่าในตนเอง จำนวน 6 หน่วยการเรียนรู้ จำนวน 9 ชั่วโมง

หน่วย	ชื่อหน่วย	จุดประสงค์การเรียนรู้	คะแนน/ ข้อ	เวลา
1	การเห็นคุณค่าในตนเอง ด้านการมีความสัมพันธ์ กับบุคคลอื่น	1. เพื่อให้นักเรียนสามารถบอก ความหมาย ความสำคัญของ การเห็นคุณค่าในตนเองได้	2/ 2	1.5 ชั่วโมง
		2. เพื่อให้นักเรียนสามารถบอก ความหมาย ความสำคัญของการมี สัมพันธ์ภาพกับบุคคลอื่นได้	2/ 2	
		3. เพื่อให้นักเรียนสามารถอธิบาย หลักการสร้างเสริมสัมพันธ์ภาพกับ บุคคลอื่น และวิธีการสร้างเสริม สัมพันธ์ภาพกับบุคคลอื่นได้	2/ 2	
		4. เพื่อให้นักเรียนอธิบาย ความสัมพันธ์การเห็นคุณค่าใน ตนเองกับการมีสัมพันธ์ภาพกับ บุคคลอื่นได้	2/ 2	
		5. เพื่อให้นักเรียนเห็นคุณค่าของ การพัฒนาการเห็นคุณค่าในตนเอง ด้านการมีความสัมพันธ์กับบุคคล อื่นได้	2/ 2	
2	การเห็นคุณค่าในตนเอง ด้านการมีความสามารถ	1. เพื่อให้นักเรียนสามารถบอก ความหมาย ความสำคัญ ของ ความสามารถได้	2/ 2	1.5 ชั่วโมง
		2. เพื่อให้เรียนอธิบาย ความสัมพันธ์การเห็นคุณค่าใน ตนเองกับการมีความสามารถได้	2/ 2	

หน่วยการเรียนรู้รายวิชา

วิชา การพัฒนาการเห็นคุณค่าในตนเอง จำนวน 6 หน่วยการเรียนรู้ จำนวน 9 ชั่วโมง

หน่วย	ชื่อหน่วย	จุดประสงค์การเรียนรู้	คะแนน/ ข้อ	เวลา
		3. เพื่อให้นักเรียนสามารถอธิบาย การพัฒนาการเห็นคุณค่าใน ตนเองด้านการมีความสามารถได้ 4. เพื่อให้นักเรียนเห็นคุณค่าของ การพัฒนาการเห็นคุณค่าใน ตนเองด้านการมีความสามารถได้	3/ 3 3/ 3	1.5 ชั่วโมง
3	การเห็นคุณค่าในตนเอง ด้านการมีความสำคัญ	1. เพื่อให้นักเรียนสามารถบอก ความหมาย ความสำคัญ ของการมีความสำคัญได้ 2. เพื่อให้นักเรียนอธิบาย ความสัมพันธ์การเห็นคุณค่าใน ตนเองและการมีความสำคัญได้ 3. เพื่อให้นักเรียนสามารถอธิบาย การพัฒนาการเห็นคุณค่าใน ตนเองด้านการมีความสำคัญได้ 4. เพื่อให้นักเรียนเห็นคุณค่าของ การพัฒนาการเห็นคุณค่าใน ตนเองด้านการมีความสำคัญได้	2/ 2 2/ 2 3/ 3 3/ 3	1.5 ชั่วโมง
4	การเห็นคุณค่าในตนเอง ด้านการมีอำนาจ	1. เพื่อให้นักเรียนสามารถบอก ความหมาย ความสำคัญ ของ อำนาจได้ 2. เพื่อให้นักเรียนอธิบาย ความสัมพันธ์การเห็นคุณค่าใน ตนเองกับการมีอำนาจได้	2/ 2 2/ 2	1.5 ชั่วโมง

หน่วยการเรียนรู้รายวิชา

วิชา การพัฒนาการเห็นคุณค่าในตนเอง จำนวน 6 หน่วยการเรียนรู้ จำนวน 9 ชั่วโมง

หน่วย	ชื่อหน่วย	จุดประสงค์การเรียนรู้	คะแนน/ ข้อ	เวลา
		3. เพื่อให้ นักเรียนสามารถอธิบาย การพัฒนาการเห็นคุณค่าใน ตนเองด้านการมีอำนาจได้	3/ 3	1.5 ชั่วโมง
		4. เพื่อให้ นักเรียนเห็นคุณค่าของ การพัฒนาการเห็นคุณค่าใน ตนเองด้านการมีอำนาจได้	3/ 3	
5	การเห็นคุณค่าในตนเอง ด้านครอบครัว	1. เพื่อให้ นักเรียนสามารถบอก ความหมาย ความสำคัญ ของครอบครัวได้	2/ 2	1.5 ชั่วโมง
		2. เพื่อให้ นักเรียนอธิบาย ความสัมพันธ์การเห็นคุณค่าใน ตนเองกับครอบครัวได้	2/ 2	
		3. เพื่อให้ นักเรียนสามารถอธิบาย การพัฒนาการเห็นคุณค่าใน ตนเองด้านครอบครัวได้	3/ 3	
		4. เพื่อให้ นักเรียนเห็นคุณค่าของ การพัฒนาการเห็นคุณค่าใน ตนเองด้านครอบครัวได้	3/ 3	
6.	การเห็นคุณค่าในตนเอง ด้านการมีคุณความดี	1. เพื่อให้ นักเรียนสามารถบอก ความหมาย ความสำคัญ ของ ความดีได้	2/ 2	1.5 ชั่วโมง
		2. เพื่อให้ นักเรียนอธิบาย ความสัมพันธ์การเห็นคุณค่าใน ตนเองกับการมีคุณความดีได้	2/ 2	

หน่วยการเรียนรู้รายวิชา

วิชา การพัฒนาการเห็นคุณค่าในตนเอง จำนวน 6 หน่วยการเรียนรู้ จำนวน 9 ชั่วโมง

หน่วย	ชื่อหน่วย	จุดประสงค์การเรียนรู้	คะแนน/ ข้อ	เวลา
		3. เพื่อให้นักเรียนสามารถอธิบาย การพัฒนาการเห็นคุณค่าใน ตนเองด้านการมีคุณค่าที่ดี	3/ 3	1.5 ชั่วโมง
		4. เพื่อให้นักเรียนเห็นคุณค่าของ การพัฒนาการเห็นคุณค่าใน ตนเองด้านการมีคุณค่าที่ดี	3/ 3	
			60/ 60	9 ชั่วโมง

แผนผังแนวคิดประจำหน่วยที่ 1 ความรู้เกี่ยวกับการเห็นคุณค่าในตนเอง

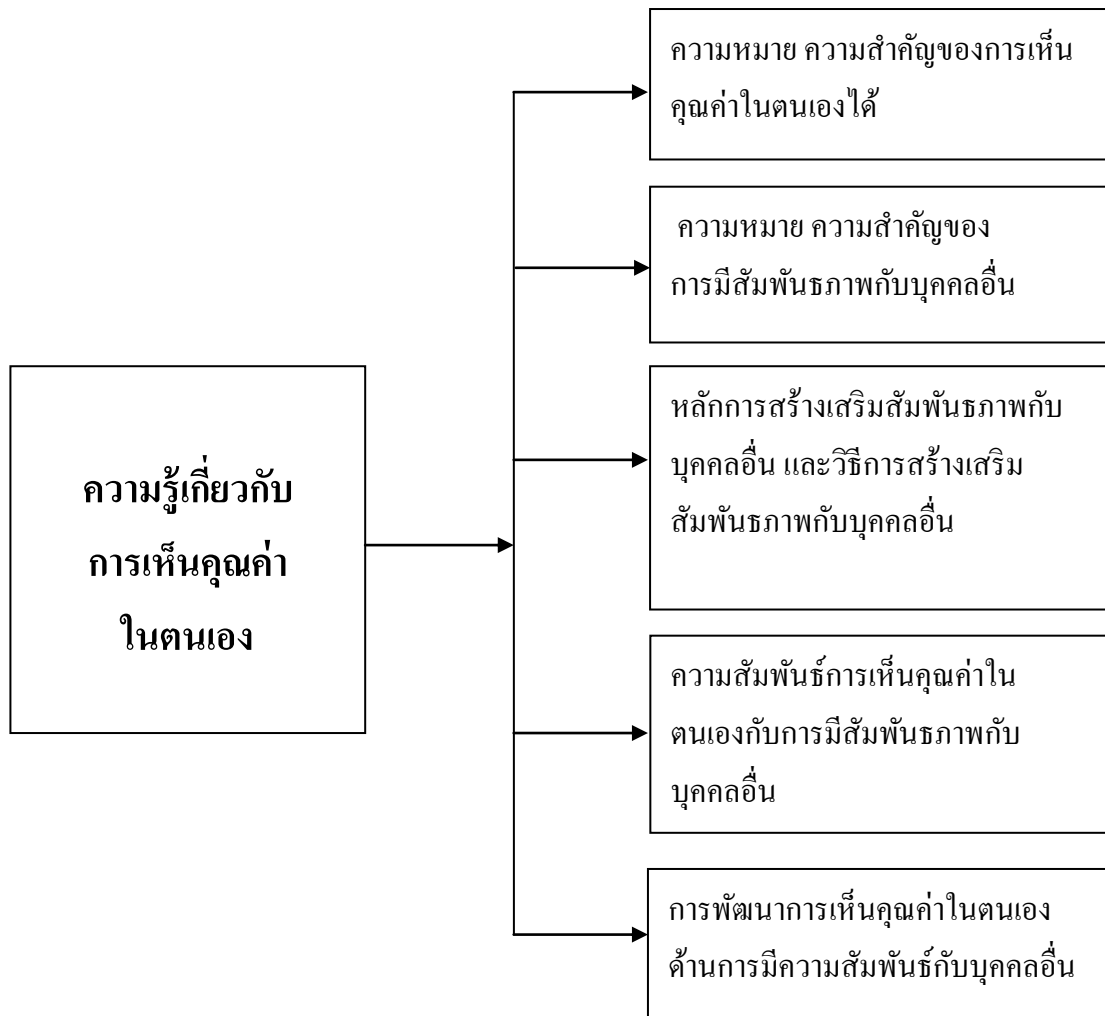

ตารางวิเคราะห์หัวข้อประสงค์ หน่วยที่ 1: ความรู้เกี่ยวกับการเห็นคุณค่าในตนเอง

จุดประสงค์เชิงพฤติกรรม	จิตพิสัย
1. บอกความหมาย ความสำคัญของการเห็นคุณค่าในตนเองได้	1
2. บอกความหมาย ความสำคัญของการมีสัมพันธภาพกับบุคคลอื่นได้	1
3. อธิบายหลักการสร้างเสริมสัมพันธภาพกับบุคคลอื่น และวิธีการสร้างเสริมสัมพันธภาพกับบุคคลอื่นได้	1
4. อธิบายความสัมพันธ์การเห็นคุณค่าในตนเองกับการมีสัมพันธภาพกับบุคคลอื่นได้	1
5. อธิบายการพัฒนาการเห็นคุณค่าในตนเองด้านการมีความสัมพันธ์กับบุคคลอื่นได้	1
รวมพฤติกรรมที่ต้องวัด	5

แผนการจัดการเรียนรู้		
หน่วยที่ 1	ชื่อวิชา การพัฒนาการเห็นคุณค่าในตนเอง	ชั่วโมงรวม 9 ชั่วโมง
ระดับชั้นมัธยมศึกษาปีที่ 2	ชื่อหน่วย การเห็นคุณค่าในตนเอง ด้านการมีสัมพันธภาพกับบุคคลอื่น	

สาระสำคัญ

การเห็นคุณค่าในตนเอง (Self esteem) หมายถึง ความรู้สึกที่บุคคลรับรู้ว่าตนเองมีคุณค่า นำไปสู่ความเชื่อมั่นในตนเอง และการยอมรับนับถือตนเอง ซึ่งพิจารณาจากการประเมินคุณค่าตนเองในด้านความสามารถ ความสำคัญ ความสำเร็จ และความมีพลังอำนาจ รวมทั้งการสามารถยอมรับการเห็นคุณค่าที่บุคคลอื่นมีต่อตน ซึ่งเกิดจากการมีสัมพันธภาพกับบุคคลอื่น และการเห็นคุณค่าในตนเองด้านการมีความสัมพันธ์กับบุคคลอื่น หมายถึง ภูมิใจวิธีการมีสัมพันธภาพกับบุคคลอื่น การได้รับการยอมรับจากบุคคลอื่น สร้างความสัมพันธ์กับบุคคลอื่นโดยง่าย

แนวคิด

การสร้างสัมพันธภาพระหว่างผู้สอนกับนักเรียน และระหว่างนักเรียนด้วยกัน ผู้สอนต้องสร้างบรรยากาศแห่งความรู้สึกเป็นมิตร สร้างความรู้สึกมั่นคง ปลอดภัย ให้กับผู้เรียนในระยะเริ่มต้นของการเรียนการสอน ทำให้ผู้เรียนเข้าใจจุดมุ่งหมายของการดำเนินการจัดการเรียนการสอน แนวทางในการปฏิบัติในฐานะนักเรียน เพื่อสร้างความรู้สึกผ่อนคลาย ผู้สอนต้องส่งเสริมให้นักเรียนได้แสดงความคิดเห็นออกมา เพื่อให้เกิดการเรียนรู้ ผู้สอนแสดงท่าทีอบอุ่นเป็นมิตร สนใจ ตั้งใจฟัง ยอมรับในความคิดเห็นและพฤติกรรมของนักเรียน จะเป็นการสร้างความไว้วางใจในตัวผู้สอน จะมีผลทำให้นักเรียน กล้า และเต็มใจที่จะเปิดเผย ความคิด ความรู้สึก และ ประสบการณ์ของตนเองมีความมั่นใจในการให้ และการรับความช่วยเหลือจากผู้สอนและนักเรียนด้วยกัน ส่งผลให้นักเรียนคลายความวิตกกังวล รวมถึงการบอกเล่าประสบการณ์การดำเนินชีวิต ในครอบครัวและในชุมชนนั้น ซึ่งเป็นเรื่องราวทั่ว ๆ ไปที่สามารถบอกเล่าได้ในระยะแรกของการสร้างสัมพันธภาพ จะทำให้ทราบถึงเรื่องราวในอดีตของนักเรียน เป็นการสร้างความคุ้นเคยและความไว้วางใจ ทำให้นักเรียนมองเห็นคุณค่าในตนเอง

จุดประสงค์การเรียนรู้

1. เพื่อให้นักเรียนสามารถบอกความหมาย ความสำคัญของการเห็นคุณค่าในตนเองได้
2. เพื่อให้นักเรียนสามารถบอกความหมาย ความสำคัญของการมีสัมพันธภาพกับบุคคลอื่นได้
3. เพื่อให้นักเรียนสามารถอธิบายหลักการสร้างเสริมสัมพันธภาพกับบุคคลอื่น และวิธีการสร้างเสริมสัมพันธภาพกับบุคคลอื่นได้
4. เพื่อให้นักเรียนอธิบายความสัมพันธ์การเห็นคุณค่าในตนเองกับการมีสัมพันธภาพกับบุคคลอื่นได้
5. เพื่อให้นักเรียนเห็นคุณค่าของการพัฒนาการเห็นคุณค่าในตนเองด้านการมีความสัมพันธ์กับบุคคลอื่นได้

เนื้อหา

การเห็นคุณค่าในตนเอง, การสร้างเสริมสัมพันธภาพ

กระบวนการเรียนการสอน

ขั้นนำ

1. ผู้สอนทักทายนักเรียน ผู้สอนแนะนำตัวเอง และนักเรียนแนะนำตัวเอง
2. ผู้สอนชี้แจงวัตถุประสงค์และขั้นตอนการจัดการเรียนการสอนเพื่อพัฒนาการเห็นคุณค่าในตนเอง
3. ผู้สอนให้นักเรียนทำแบบวัดการเห็นคุณค่าในตนเอง

ขั้นเรียนรู้

4. นักเรียนแบ่งกลุ่ม เป็น 5 กลุ่ม กลุ่มละ 6 คน ให้แต่ละกลุ่มเล่นเกมจับคู่ เพื่อสร้างความคุ้นเคยและความไว้วางใจให้กับสมาชิกในกลุ่ม (ตามใบงานที่ 1 เกมจับคู่)
5. นักเรียนแต่ละกลุ่มส่งตัวแทนออกมานำเสนอความข้อมูลที่ได้รับการเล่นเกมหน้า

ขั้นเรียน

6. ให้นักเรียนแต่ละกลุ่ม ช่วยกันระดมความคิดเกี่ยวกับ ความหมาย ความสำคัญของการเห็นคุณค่าในตนเอง และการเห็นคุณค่าในตนเองด้านการมีความสัมพันธ์กับบุคคลอื่น

ขั้นแลกเปลี่ยนเรียนรู้

7. นักเรียนออกมานำเสนอความคิดเห็นของกลุ่มตนเองหน้าชั้นเรียน เรื่องเราจะมีการสัมพันธภาพกับผู้อื่นอย่างไรบ้าง
8. ผู้สอนสรุปสาระสำคัญที่ได้รับจากกิจกรรม

ขั้นสร้างความรู้

1. ให้นักเรียน ทั้ง 5 กลุ่ม ได้ชมคลิปวิดีโอนิทานปัญญายุทธ ตอนปลาตัวเดียวกินได้ทั้งปี
<https://youtu.be/E2GNkxKNWz4>
2. นักเรียนร่วมกันแสดงความคิดเห็น และให้แนวทางการพัฒนาการเห็นคุณค่าในตนเองด้านการมีความสัมพันธ์กับบุคคลอื่น จากนั้นนำเสนอหน้าชั้นเรียน
3. ผู้สอนให้ความรู้เรื่องการเห็นค่าในตนเองและการสร้างเสริมสัมพันธภาพ (ตามใบความรู้ที่ 1)
4. ผู้สอนสรุปสาระสำคัญที่ได้รับจากกิจกรรม

ขั้นประเมินผล

การวัด	เครื่องมือ	เกณฑ์
1. การวัดการเห็นคุณค่าด้านการมีความสัมพันธ์กับบุคคลอื่น	1. แบบวัดการเห็นคุณค่าในตนเอง 2. ใบงานที่ 1 เกมจับคู่	ใช้ประเมินผลก่อนเรียน หน่วยที่ 1

สื่อการเรียนรู้

1. คลิปวิดีโอ นิทานปัญญายุทธ ตอน ปลาตัวเดียวกินได้ทั้งปี
2. เอกสารประกอบการสอน
 - 2.1 แบบวัดการเห็นคุณค่าในตนเอง
 - 2.2 ใบงานที่ 1 เกมจับคู่
 - 2.3 ใบความรู้ที่ 1 การเห็นคุณค่าในตนเอง และการสร้างสัมพันธ์กับบุคคลอื่น

การวัดและประเมินผล

- การวัดผล แบบวัดการเห็นคุณค่าในตนเอง คะแนนเต็ม 300 คะแนน
เกณฑ์ตัดสินการเห็นคุณค่าในตนเองของผู้เรียนตามเกณฑ์คะแนนเฉลี่ย ดังนี้
- 4.6-5.0 แปลว่า มีการเห็นคุณค่าในตนเองในระดับสูงมาก
 - 3.6-4.5 แปลว่า มีการเห็นคุณค่าในตนเองในระดับสูง
 - 2.6-3.5 แปลว่า มีการเห็นคุณค่าในตนเองในระดับปานกลาง
 - 1.6-2.5 แปลว่า มีการเห็นคุณค่าในตนเองในระดับต่ำ
 - 1.0-1.5 แปลว่า มีการเห็นคุณค่าในตนเองในระดับต่ำมาก

ใบงานที่ 1

ชื่อกิจกรรม เกมจับคู่

เวลาที่ใช้ในการดำเนินกิจกรรม 15 นาที

วัตถุประสงค์

1. เพื่อให้นักเรียนรู้วิธีการสร้างสัมพันธภาพกับผู้อื่นได้
2. เพื่อให้นักเรียนเกิดความไว้วางใจและสามารถเปิดเผยเรื่องราวของตนได้

วิธีการดำเนินการ

1. ผู้สอนให้นักเรียนหยิบบัตรคำคนละ 1 แผ่น แล้วให้นักเรียนตามหาคู่ที่มีบัตรคำที่มีความสัมพันธ์กันกับบัตรคำของตน (รายละเอียดบัตรคำแนบท้ายใบงานนี้) หลังจากนั้นให้ถามข้อมูลคู่ของตนเอง จากนั้นผู้สอนให้นักเรียนแต่ละคนบอกข้อมูลและรายละเอียดเกี่ยวกับคู่ของตนจากการพูดคุยกัน
2. ผู้สอนให้แบ่งกลุ่มออกเป็น 5 กลุ่ม โดยบัตรคำสีเดียวกันให้อยู่ด้วยกัน แล้วให้แต่ละกลุ่มถามข้อมูลของนักเรียนสมาชิกกลุ่มของตนเอง ได้แก่ อาชีพที่อยากเป็น อุปนิสัยส่วนตัว อาหารที่ชอบรับประทาน กิจกรรมที่ทำยามว่าง สถานที่ท่องเที่ยวที่ชอบ มารวมเป็นข้อมูลของสมาชิกกลุ่มแล้วให้ตัวแทนกลุ่มมานำเสนอ
3. ผู้สอนให้นักเรียนทุกคนบอกถึงประโยชน์ที่ได้รับจากทำกิจกรรมนี้
4. ผู้สอนสรุปข้อมูลที่ได้จากการพูดคุยเพิ่มเติม

ชื่อ-สกุล	อาชีพที่อยากเป็น	อุปนิสัยส่วนตัว	อาหารที่ชอบรับประทาน	กิจกรรมที่ทำยามว่าง	สถานที่ท่องเที่ยว

ตัวอย่างบัตรคำ

น้ำท่วมทุ่ง	ผักบุ้งโหรงเหรง
ความในอย่านำออก	ความนอกอย่านำเข้า
ฟังไม่ได้ศัพท์	จับมากระเดียด
เข้าเมืองตาหลิ่ว	ต้องหลิ่วตาตาม
ความพยายามอยู่ที่ไหน	ความสำเร็จอยู่ที่นั่น
รู้หลบเป็นปีก	รู้หลีกเป็นหาง
น้ำพึ่งเรือ	เสือพึ่งป่า
เอาใจเขา	มาใส่ใจเรา
คนเดียวหัวหาย	สองคนเพื่อนตาย
เขียนเสือ	ให้วัวกลัว

ใบความรู้ที่ 1

การเห็นคุณค่าในตนเอง และการสร้างเสริมสัมพันธภาพ

ความหมายของการเห็นคุณค่าในตนเอง

การที่บุคคลมีความรู้สึกที่ดีต่อตนเองในเรื่องความสามารถ ความสำเร็จ ความมีพลังอำนาจของตน การมีคุณความดี ตลอดจนยอมรับว่าตนเองมีความสำคัญ มีสมรรถภาพในการกระทำต่าง ๆ สามารถใช้ศักยภาพที่มีอยู่อย่างเต็มที่ในชีวิต และยอมรับรูปร่างหน้าตาของตนเอง รวมถึงการได้รับการยอมรับจากบุคคลอื่นที่มีความสำคัญต่อชีวิตและบุคคลในสังคมได้ สามารถดำเนินชีวิตอย่างมีความสุข

ความสำคัญของการเห็นคุณค่าในตนเอง

การเห็นคุณค่าในตนเองมีความสำคัญอย่างยิ่งต่อการดำเนินชีวิต และนำไปสู่ความสำเร็จได้ ที่สำคัญยังทำให้แก้ปัญหา เอาชนะอุปสรรคได้ดี มีทัศนคติที่ดี นับถือตนเอง และใช้ชีวิตในสังคมได้อย่างมีความสุข ซึ่งจำเป็นที่พ่อแม่จะต้องค่อย ๆ สร้างความภาคภูมิใจในตนเองให้ลูกตั้งแต่วัยแรก เพื่อให้เด็กนับถือและเชื่อมั่นในคุณค่าของตนเองและผู้อื่น

องค์ประกอบของการเห็นคุณค่าในตนเอง

คุณลักษณะพื้นฐานของการเห็นคุณค่าในตนเองใช้เป็นเกณฑ์ในการตัดสินความสำเร็จ ประกอบด้วย การเห็นคุณค่าในตนเองด้านต่าง ๆ 6 ด้าน ดังนี้

1. ด้านการมีความสัมพันธ์กับบุคคลอื่น ประกอบด้วย ภูมิใจวิธีการมีสัมพันธภาพกับบุคคลอื่น การได้รับการยอมรับจากบุคคลอื่น สร้างความสัมพันธ์กับบุคคลอื่น โดยง่าย
2. ด้านการมีความสามารถ ประกอบด้วย ทำงานได้สำเร็จตามเป้าหมาย เฝ้ารอแก้ปัญหาอุปสรรคต่าง ๆ ด้วยความมั่นใจ ปรับตัวได้ดี
3. ด้านการมีความสำคัญ ประกอบด้วย ได้รับการยอมรับอย่างเหมาะสม รู้สึกว่าตนเป็นที่รักของบุคคลอื่น ได้รับการสนับสนุนและกระตุ้นเตือนยามต้องการความช่วยเหลือ
4. ด้านการมีอำนาจ ประกอบด้วย ความสามารถของบุคคลที่มีอิทธิพลต่อการควบคุมการกระทำของตนเองและผู้อื่น มีความเชื่อมั่นในอำนาจของตนว่าจะก่อให้เกิดผลตามที่ต้องการ มีความสามารถเพียงพอในการกระทำสิ่งต่าง ๆ ให้บรรลุวัตถุประสงค์ตามที่ต้องการ

5. ด้านครอบครัว ประกอบด้วย การได้รับความรู้สึกปลอดภัย การได้รับความรัก การได้รับการยอมรับจากครอบครัว

6. ด้านการมีคุณความดี ประกอบด้วย ปฏิบัติตัวสอดคล้องกับศีลธรรม จริยธรรม ค่านิยม และวัฒนธรรม พอใจชีวิตที่เป็นอยู่ มีการแสดงออกของความคิดถูกต้องตามทำนอง คล่องธรรม การเห็นคุณค่าในตนเองมีความสำคัญต่อมนุษย์ เป็นพื้นฐานที่จะนำไปสู่การดำรงชีวิต จะเห็นได้ว่าการเห็นคุณค่าในตนเองมีผลต่อการแสดงพฤติกรรมออกมาทั้งทางบวกและลบ และถ้ามีการพัฒนาการเห็นคุณค่าในตนเองเพิ่มขึ้นจะทำให้บุคคลยอมรับตนเอง รู้ความต้องการของตนเอง มีความเชื่อมั่นในตนเอง รวมทั้งสามารถใช้ศักยภาพที่มีอยู่ได้อย่างเต็มความสามารถ

การสร้างเสริมสัมพันธภาพ

การมีสัมพันธภาพที่ดีกับสมาชิกในครอบครัว เพื่อน และบุคคลอื่นในสังคม จะทำให้เกิดมิตรภาพที่ดีระหว่างกัน สร้างความอบอุ่นในครอบครัว สร้างความยอมรับ ความรักใคร่สมัคสมาน สามัคคี และความร่วมมือในกลุ่มเพื่อนและบุคคลรอบข้าง ดังนั้น การสร้างเสริมสัมพันธภาพ จึงเป็นสิ่งที่ควรเรียนรู้และนำไปปฏิบัติ เพื่อจะได้เกิดความสำเร็จและความสุขในการดำเนินชีวิต

ความหมายของสัมพันธภาพ

การสร้างความผูกพันด้วยการกระทำและการสื่อสารระหว่างบุคคลร่วมกัน เพื่อให้เกิดความเข้าใจอันดีต่อกัน กับเพื่อน บุคคลอื่น และนำไปสู่วิถีชีวิตของการอยู่ร่วมกันอย่างมีความสุข

ความสำคัญของสัมพันธภาพ

มนุษย์ไม่สามารถที่จะอยู่อย่างโดดเดี่ยวตามลำพังได้ จำเป็นต้องอยู่ร่วมกับบุคคลอื่นในสังคม จึงมีความต้องการติดต่อสื่อสารกับบุคคลอื่น การสัมพันธภาพที่ดีกับบุคคลอื่น จะทำให้การติดต่อและการปฏิบัติงานร่วมกับผู้อื่นเป็นไปได้ด้วยดีทำให้เกิดความสุขการดำเนินชีวิตในที่สุด เป็นความสัมพันธ์อันดีระหว่างบุคคล อันจะทำให้เกิดความรัก ความนับถือ และความร่วมมือ

หลักการสร้างเสริมสัมพันธภาพกับบุคคลอื่น

การสร้างเสริมสัมพันธภาพที่ดีกับบุคคลอื่นนั้น จะต้องเริ่มต้นที่ตัวเราเอง โดยจะต้องรู้จักปรับปรุงตนเองก่อน ซึ่งหลักทั่วไปในการปฏิบัติมีดังนี้

1. การสร้างหรือแก้ไขไม่ใช่อารมณ์เป็นใหญ่ ได้แก่ การเป็นคนมีอารมณ์หนักแน่น
ไม่มีความหวาดกลัว หวาดระแวง
2. การรู้จักปรับตนเองให้เข้ากับบุคคล เหตุการณ์ และสถานที่ การรู้จักปรับปรุงตนเอง
ให้ปฏิบัติตามกฎเกณฑ์และระเบียบต่าง ๆ รู้จักบทบาทของตนเองว่าควรปฏิบัติตนอย่างไร
ย่อมจะไม่เกิดข้อขัดแย้ง
3. การรู้จักสังเกต รู้จุด และรู้จำ การสังเกตจะช่วยให้เราสามารถเข้ากับทุกคนได้ดี เช่น
การจำผู้ที่เคยพบกันหรือเคยขอความช่วยเหลือจากเขาเพื่อกันลืม เพราะถ้าหากลืมหรือจำเขาไม่ได้
อาจถูกตำหนิได้ ทำให้เกิดความขัดเคืองใจกันได้
4. การรู้จักตนเอง รู้จักประมาณตน และรู้จักสถานการณ์ของตน คุณลักษณะเช่นนี้
จะทำให้เรารู้จักลดทอน และเห็นความสำคัญของผู้อื่น ซึ่งจะสร้างความพึงพอใจให้แก่ผู้อื่นด้วย
5. การรู้จักสาเหตุและใช้เหตุผล การปฏิบัติต่อผู้อื่นด้วยเหตุผล ไม่ใช่อารมณ์ว่า
จะทำให้การคบหาสมาคมหรือปฏิบัติงานร่วมกันได้ดี
6. การมีความมั่นใจในตนเองและรู้จักเป็นตัวของตัวเอง คุณลักษณะเช่นนี้จะทำให้
ความสัมพันธ์ระหว่างบุคคลดำเนินไปได้อย่างราบรื่น ไม่เช่นนั้นอาจมีความโหด หลงเชื่อบุคคลอื่น
ได้ง่าย

วิธีการสร้างเสริมสัมพันธภาพกับบุคคลอื่น

1. การยอมรับและให้เกียรติ หมายถึง การยอมรับลักษณะส่วนตัวหรือลักษณะเฉพาะ
ของบุคคลตามที่เขาเป็น ให้เกียรติและเคารพ ในคุณค่าของบุคคล มีความเป็นมิตร และความอบอุ่น
ใจแก่ผู้อื่น
2. การเข้าใจเนื้อหาสาระและความรู้สึก หมายถึง การเข้าใจในเนื้อหาสาระของสิ่งที่
สื่อสารระหว่างกัน และเข้าใจใน ความรู้สึกของผู้อื่นเสมือนเราเป็นตัวเขา
3. การจริงใจ หมายถึง การไม่เสแสร้งในการแสดงออกถึงความคิด ความรู้สึก และ
ทัศนคติของตนเอง
4. ความสามารถในการสื่อสาร หมายถึง ทักษะการสร้างสัมพันธภาพที่ดีระหว่างบุคคล
การเปิดเผยตนเองและไว้วางใจซึ่งกัน และการสื่อสารที่เข้าใจตรงกัน

ความสัมพันธ์ของการเห็นคุณค่าในตนเองกับการมีสัมพันธภาพกับบุคคลอื่น

สัมพันธภาพอันดีระหว่างบุคคล เป็นกุญแจสำคัญที่จะนำบุคคลไปสู่ การพัฒนา
เอกลักษณ์ของตนเอง การมีความรู้สึกว่ามีชีวิตมีความหมายและมีคุณค่า มองเห็นคุณค่าในตนเอง

ถ้าบุคคลที่ไม่สามารถสร้างสัมพันธภาพที่ดีกับผู้อื่นได้ จะรู้สึกอ้างว้าง โดดเดี่ยว เกิดความรู้สึกว่าชีวิตไร้ความหมาย และนำไปสู่ความรู้สึกซึมเศร้า และท้อแท้ในชีวิต และการมีพฤติกรรมที่เป็นปัญหาได้ เช่น นักเรียนที่มีการเห็นคุณค่าในตนเองสูงจะเป็นผู้ที่มีมนุษยสัมพันธ์ที่ดี แต่นักเรียนที่ไม่เห็นคุณค่าในตนเองมักจะแสดงความก้าวร้าว หรือไม่ก็หลบหลีกการสร้างความสัมพันธ์กับผู้อื่น

การเห็นคุณค่าในตนเองด้านการมีความสัมพันธ์กับบุคคลอื่น

หมายถึง ความภูมิใจวิธีการมีสัมพันธภาพกับบุคคลอื่น การได้รับการยอมรับจากบุคคลอื่น และการสร้างความสัมพันธ์กับบุคคลอื่นโดยง่าย ซึ่งเกิดจากการมีสัมพันธภาพที่ดีกับบุคคลอื่น เพราะบุคคลเรียนรู้จักตนเองได้จากการมีความสัมพันธ์กับผู้อื่น จากสัมพันธภาพนี้ บุคคลจะได้รู้จุดเด่น และจุดด้อยของตนเอง รู้และเข้าใจถึงความแตกต่างระหว่างบุคคล รวมทั้งเรียนรู้ความเป็นจริงของโลก โดยสัมพันธภาพอันดีระหว่างบุคคล จะช่วยให้การเรียนรู้เป็นไปโดยไม่บิดเบือน มีการยอมรับและเข้าใจสิ่งที่เกิดขึ้นอย่างเป็นจริง และทำให้เกิดความรู้สึกว่าชีวิตมีความหมายและมีคุณค่า

การพัฒนาการเห็นคุณค่าในตนเองด้านการมีความสัมพันธ์กับบุคคลอื่น

หมายถึง การพัฒนาความผูกพัน ความเกี่ยวข้อง เป็นกระบวนการติดต่อเกี่ยวข้องกับระหว่างบุคคลตั้งแต่สองคนขึ้นไป เพื่อทำความรู้จักกัน โดยมีวัตถุประสงค์ร่วมกันด้วยความเต็มใจ มีความรู้สึกที่ดีต่อกัน อาศัยการแสดงออกทางกาย วาจา และใจ ในช่วงระยะเวลาหนึ่ง ซึ่งอาจไม่จำกัดแน่นอน สามารถอยู่ร่วมกันและทำงานร่วมกับผู้อื่นได้ โดยมีสัมพันธภาพที่ดีต่อกัน และสร้างสรรค์ผลงานที่เป็นประโยชน์ให้เกิดขึ้น โดยอาศัยความอดทนในการอยู่ร่วมกัน ซึ่งการเห็นคุณค่าในตนเองด้านการมีความสัมพันธ์กับบุคคลอื่น ที่ประกอบด้วย ความภูมิใจวิธีการมีสัมพันธภาพกับบุคคลอื่น การได้รับการยอมรับจากบุคคลอื่น และการสร้างความสัมพันธ์กับบุคคลอื่นโดยง่าย ดังนั้น การพัฒนาการเห็นคุณค่าในตนเองด้านการมีความสัมพันธ์กับบุคคลอื่น จึงเป็นการสร้างเสริมความสัมพันธ์ที่ดีกับบุคคลอื่นนั่นเอง

ภาคผนวก ง
ผลการวิเคราะห์คุณภาพเครื่องมือ

ผลการวิเคราะห์คุณภาพเครื่องมือ

ตารางภาคผนวก ง-1 ผลคุณภาพด้านความตรงเชิงเนื้อหา (Content validity) ของแบบวัดความต้องการจำเป็นในพัฒนาการเห็นคุณค่าในตนเอง และแบบวัดการเห็นคุณค่าในตนเองของนักเรียนชั้นมัธยมศึกษาปีที่ 2 ในโรงเรียนขยายโอกาส เขตพื้นที่ระยองเศรษฐกิจ โดยผู้ทรงคุณวุฒิ 5 คน

ข้อที่	ประเด็นพิจารณา	ค่าดัชนี IOC	สรุปผล
ด้านการมีความสามารถ			
1.	ฉันทำงานเสร็จตามที่วางแผนไว้เสมอ	1	เหมาะสม
2.	ฉันสามารถปรับตัวเข้ากับสถานการณ์ต่าง ๆ ในโรงเรียนกับบุคคลที่เกี่ยวข้องได้ดี	1	เหมาะสม
3.	ฉันใช้เวลาในการปรับตัวให้เข้ากับสิ่งใหม่ ๆ ที่ไม่คุ้นเคย	1	เหมาะสม
4.	เมื่อพบกับปัญหาและอุปสรรคต่าง ๆ ฉันมักจะยอมแพ้ต่อปัญหาและอุปสรรคโดยง่าย	1	เหมาะสม
5.	ฉันสามารถทำสิ่งต่าง ๆ ได้เช่นเดียวกับเพื่อน	1	เหมาะสม
6.	ฉันสามารถทำงานร่วมกับเพื่อนได้ดี	1	เหมาะสม
7.	ฉันทำการบ้านส่งตรงตามเวลาที่ครูกำหนดส่ง	0.6	เหมาะสม
8.	เมื่อฉันพบกับความไม่สบายใจ ฉันสามารถหาทางออกให้กับตนเองได้	1	เหมาะสม
9.	ฉันสามารถเผชิญกับปัญหาและอุปสรรคต่าง ๆ ด้วยความมั่นใจ	1	เหมาะสม
10.	งานที่ฉันตั้งใจทำ สำเร็จตรงตามเวลาเสมอ	0.8	เหมาะสม
ด้านการมีความสำคัญ			
11.	ฉันได้รับการยอมรับจากครูและเพื่อน	1	เหมาะสม
12.	ฉันเป็นที่รักของครูและเพื่อน	1	เหมาะสม

ตารางภาคผนวก ง-1 (ต่อ)

ข้อที่	ประเด็นพิจารณา	ค่าดัชนี IOC	ความหมาย
13.	ฉันได้รับการสนับสนุนให้ทำกิจกรรมต่าง ๆ เสมอ	0.6	เหมาะสม
14.	ฉันรู้สึกว่ามีใครใส่ใจในตัวฉันมากนัก	1	เหมาะสม
15.	เมื่อฉันเดือดร้อนจะได้รับความช่วยเหลือเสมอ	1	เหมาะสม
16.	ฉันมองตัวเองในแง่ดีเสมอ	0.8	เหมาะสม
17.	ฉันเป็นคนที่ใคร ๆ ก็ไม่ต้องการ	1	เหมาะสม
18.	ฉันได้รับความช่วยเหลือทุกครั้งที่ฉันต้องการ	1	เหมาะสม
19.	ฉันมักได้รับคัดเลือกจากเพื่อนส่วนใหญ่ให้เป็นตัวแทนกลุ่มเป็นหัวหน้ากลุ่มของห้องไปแสดงความสามารถ	1	เหมาะสม
20.	เพื่อน ๆ มักรับฟังความคิดของฉัน	1	เหมาะสม
ด้านการมีคุณความดี			
21.	ฉันภาคภูมิใจที่ได้เป็นตัวของตัวเอง	0.6	เหมาะสม
22.	ฉันคิดเสมอว่า ทำดีย่อมได้ดี	0.6	เหมาะสม
23.	แม้ว่า คนที่ฉันรู้จัก จะมีอายุมากกว่าฉัน ฉันก็ไม่แสดงความเคารพ ถ้าฉันคิดว่าคน ๆ นั้น ทำตัวไม่ถูกต้องตามศีลธรรม จริยธรรม	1	เหมาะสม
24.	ฉันคิดว่าการปฏิบัติตามกฎหมายเป็นสิ่งที่ดี	0.6	เหมาะสม
25.	ฉันช่วยเหลือเพื่อนอยู่เสมอ	1	เหมาะสม
26.	ฉันเลือกที่จะพูดเฉพาะเรื่องที่ข้อมูลเป็นจริง	1	เหมาะสม
27.	ฉันภาคภูมิใจกับการดำเนินชีวิตในปัจจุบัน	0.6	เหมาะสม
28.	ฉันเป็นคนที่พูด และทำในสิ่งที่ถูกต้องเสมอ	1	เหมาะสม
29.	ฉันรู้สึกพอใจกับชีวิตที่เป็นอยู่	1	เหมาะสม
30.	ฉันปฏิบัติตัวให้สอดคล้องกับศีลธรรม จริยธรรม ค่านิยม และวัฒนธรรมในชุมชนที่ฉันอยู่	1	เหมาะสม

ตารางภาคผนวก ง-1 (ต่อ)

ข้อที่	ประเด็นพิจารณา	ค่าดัชนี IOC	สรุปผล
ด้านการมีอำนาจ			
31.	ฉันสามารถดูแลตัวเองได้	1	เหมาะสม
32.	ฉันไม่จำเป็นต้องพึ่งพาเพื่อน	1	เหมาะสม
33.	ฉันสามารถตัดสินใจได้โดยไม่ต้องสอบถามพ่อและแม่	1	เหมาะสม
34.	งานที่ฉันทำเสร็จตามเวลาที่กำหนดเสมอ	1	เหมาะสม
35.	ฉันได้รับในสิ่งที่ฉันต้องการเสมอ	1	เหมาะสม
36.	ฉันขาดพลังในการทำงานตามแผนที่วางไว้	0.8	เหมาะสม
37.	ฉันเชื่อมั่นในสิ่งที่ฉันทำเสมอ	0.6	เหมาะสม
38.	ฉันทำตามความคิดเห็นของตนเองมากกว่าที่จะทำตามครูและเพื่อน	1	เหมาะสม
39.	มีความสามารถทำสิ่งต่าง ๆ ให้สำเร็จตามที่ต้องการได้	1	เหมาะสม
40.	เพื่อนมักมาขอคำปรึกษาจากฉันเสมอ	0.6	เหมาะสม
ด้านครอบครัว			
41.	พ่อและแม่ใส่ใจในความรู้สึกของฉัน	1	เหมาะสม
42.	ฉันมักทำให้พ่อและแม่ภูมิใจในตัวฉัน	0.8	เหมาะสม
43.	ฉันรู้สึกอบอุ่นใจที่ได้อยู่กับครอบครัว	1	เหมาะสม
44.	พ่อและแม่เข้าใจในตัวฉัน	1	เหมาะสม
45.	เมื่อฉันแสดงความคิดเห็น ทุกคนในครอบครัวรับฟังและยอมรับความคิดเห็นของฉัน	1	เหมาะสม
46.	ทุกคนในครอบครัวให้ความสนใจในตัวฉัน	1	เหมาะสม
47.	ฉันรู้สึกว่าฉันเป็นคนสำคัญของครอบครัว	1	เหมาะสม
48.	ฉันรู้สึกดีที่ได้อยู่กับครอบครัว	1	เหมาะสม
49.	ฉันรู้สึกปลอดภัยที่ได้อยู่กับครอบครัว	1	เหมาะสม
50.	ฉันเป็นที่รักของพ่อและแม่	1	เหมาะสม

ตารางภาคผนวก ง-1 (ต่อ)

ข้อที่	ประเด็นพิจารณา	ค่าดัชนี IOC	สรุปผล
	ความต้องการพัฒนาการเห็นคุณค่าในตนเองด้าน การมีความสัมพันธ์กับบุคคลอื่นของนักเรียนในประเด็น ต่อไปนี้		
51.	ฉันมีความสัมพันธ์ที่ดีกับครูและเพื่อน	1	เหมาะสม
52.	ฉันไม่ชอบอยู่กับเพื่อน	0.8	เหมาะสม
53.	วิธีการสร้างสัมพันธภาพของฉันกับเพื่อนเป็นวิธีการที่ดี	1	เหมาะสม
54.	ฉันสร้างความสัมพันธ์ใหม่กับเพื่อนใหม่โดยง่าย	1	เหมาะสม
55.	ฉันภาคภูมิใจวิธีการมีสร้างสัมพันธภาพของฉันกับเพื่อน	1	เหมาะสม
56.	ฉันไม่ชอบพบปะ พูดคุยกับเพื่อน	0.8	เหมาะสม
57.	ฉันได้รับการร่วมมือที่ดีในการติดต่อประสานงานกับ เพื่อน	0.8	เหมาะสม
58.	ความคิดเห็นของฉันได้รับการยอมรับจากเพื่อน	1	เหมาะสม
59.	เพื่อนมักมาขอความช่วยเหลือจากฉันเสมอ	1	เหมาะสม
60.	เพื่อนรู้สึกสนุกเมื่อมีฉันอยู่ด้วย	1	เหมาะสม

ตารางภาคผนวก ง-2 ผลคุณภาพความตรงเชิงเนื้อหา (Content validity) ของรูปแบบกระบวนการ
เรียนการสอนและเอกสารประกอบผู้ทรงคุณวุฒิ 5 คน

ประเด็นพิจารณา	ค่าดัชนี IOC	ความหมาย
1. ความเป็นมาของรูปแบบกระบวนการเรียนการสอน		
1.1 ที่มาและความสำคัญของการพัฒนารูปแบบกระบวนการเรียนการสอน	0.8	เหมาะสม
1.2 ความจำเป็นในการพัฒนารูปแบบกระบวนการเรียนการสอน	0.8	เหมาะสม
1.3 การใช้ภาษาเรียบเรียงความเป็นมาของรูปแบบทำให้	0.8	เหมาะสม
1.4 มองเห็นภาพรวมจุดเน้นของรูปแบบกระบวนการเรียนการสอน		
2. การกำหนดองค์ประกอบของรูปแบบกระบวนการเรียนการสอน		
2.1 การกำหนดองค์ประกอบของรูปแบบฯ สมบูรณ์ครอบคลุมองค์ประกอบที่สำคัญของรูปแบบกระบวนการเรียนการสอน	0.8	เหมาะสม
2.2 ความสัมพันธ์ของแต่ละองค์ประกอบสอดคล้องส่งเสริมซึ่งกันและกัน	0.8	เหมาะสม
2.3 การเรียบเรียงเรียงขององค์ประกอบในรูปแบบมีความเหมาะสมเข้าใจได้ง่าย	0.8	เหมาะสม
3. องค์ประกอบของรูปแบบกระบวนการเรียนการสอน (แต่ละองค์ประกอบ)		
3.1 หลักการ		
1) หลักการมีความชัดเจนมองเห็นจุดเน้นของการเรียนการสอน	0.8	เหมาะสม
2) มีความสมบูรณ์เพียงพอสามารถใช้เป็นกรอบในการกำหนดสาระและวิธีการในองค์ประกอบ	0.8	เหมาะสม
3) การใช้ภาษาในการเรียบเรียงเหมาะสมเข้าใจง่าย	0.8	เหมาะสม
3.2 จุดมุ่งหมาย		
1) มีความสอดคล้องกับหลักการ	0.8	เหมาะสม
2) มีความชัดเจนสามารถแสดงสิ่งที่มุ่งหวังให้เกิดขึ้นกับผู้เรียนได้	0.8	เหมาะสม
3) มีความเป็นไปได้	0.8	เหมาะสม
4) สิ่งที่มุ่งหวังให้เกิดขึ้นกับผู้เรียนมีความสำคัญจำเป็นต่อการดำรงชีวิต	0.8	เหมาะสม

ตารางภาคผนวก ง-2 (ต่อ)

ประเด็นพิจารณา	ค่าดัชนี IOC	ความหมาย
5) การใช้ภาษาในการเรียบเรียงเหมาะสมเข้าใจง่าย	0.8	เหมาะสม
3.3 เนื้อหา		
1) เนื้อหาสอดคล้องกับสามารถนำไปสู่การบรรลุจุดมุ่งหมายที่กำหนด	0.8	เหมาะสม
2) เนื้อหารายวิชาสามารถใช้ในการพัฒนาการเห็นคุณค่าในตน	0.8	เหมาะสม
3.4 กระบวนการเรียนการสอน	0.8	เหมาะสม
1) กระบวนการเรียนการสอนมีลำดับขั้นตอนเหมาะสมสามารถพัฒนาการเห็นคุณค่าในตนเองประสบความสำเร็จ	0.8	เหมาะสม
2) เทคนิควิธีการสอนเหมาะสมสะดวกในการนำไปใช้สอน		
3.5 การวัดและประเมินผล		
1) การวัดผลสอดคล้องกับจุดมุ่งหมายของรูปแบบ	0.8	เหมาะสม
2) เกณฑ์การประเมินมีความชัดเจนสามารถนำไปปฏิบัติได้	0.8	เหมาะสม
แผนการจัดการเรียนรู้		
1. การกำหนดองค์ประกอบของแผนการจัดการเรียนรู้ (ภาพรวม)		
1.1 การกำหนดองค์ประกอบของแผนการจัดการเรียนรู้ครบถ้วนครอบคลุมการเรียนการสอน	0.8	เหมาะสม
1.2 การเรียนการสอนมีลำดับขององค์ประกอบแผนการจัดการเรียนรู้ชัดเจน เหมาะสม เข้าใจง่าย	0.8	เหมาะสม
1.3 องค์ประกอบในแผนการศึกษามีความสัมพันธ์สอดคล้องกัน	0.8	เหมาะสม
2. องค์ประกอบของแผนการจัดการเรียนรู้ (แต่ละองค์ประกอบ)		
2.1 แนวคิดสำคัญ		
1) แนวคิดสำคัญเหมาะสมสามารถบอกถึงสาระสำคัญของแผนการจัดการเรียนรู้	0.8	เหมาะสม

ตารางภาคผนวก ง-2 (ต่อ)

ประเด็นพิจารณา	ค่าดัชนี IOC	ความหมาย
2.2 จุดประสงค์การเรียนรู้		
1) จุดประสงค์การเรียนรู้ในเอกสารฯ มีความสอดคล้อง สัมพันธ์ จุดมุ่งหมายของรูปแบบกระบวนการเรียนการสอน	0.8	เหมาะสม
2) จุดประสงค์มีความชัดเจน สามารถแสดงถึงสิ่งที่มุ่งหวัง ให้เกิดขึ้นกับผู้เรียน	0.8	เหมาะสม
3) จุดประสงค์มีความเป็นไปได้	0.8	เหมาะสม
2.3 เนื้อหา		
1) เนื้อหาสอดคล้องกับจุดประสงค์สามารถนำไปสู่การบรรลุ จุดมุ่งหมายที่กำหนดไว้ได้	0.8	เหมาะสม
2.4 กิจกรรมการเรียนการสอน		
1) ขั้นตอนการดำเนินกิจกรรมการเรียนการสอนมีความเหมาะสม	0.8	เหมาะสม
2) ขั้นตอนมีความชัดเจนเพียงพอสามารถนำไปปฏิบัติได้ สะดวก	0.8	เหมาะสม
3) กิจกรรมการเรียนการสอนยึดผู้เรียนเป็นสำคัญ โดยผู้เรียน ได้มีส่วนร่วมในกิจกรรม	0.8	เหมาะสม
4) ขั้นตอนกิจกรรมครอบคลุมสอดคล้องสามารถพัฒนา การเห็นคุณค่าในตนเองของผู้เรียนได้	0.8	เหมาะสม
2.5 เวลาที่ใช้		
1) เวลาที่กำหนดในการจัดกิจกรรมการเรียนการสอน เหมาะสม	0.8	เหมาะสม
2.6 สื่อวัสดุการเรียนการสอน		
1) มีการกำหนดรายการสื่อการเรียนการสอนชัดเจนสะดวกใน การจัดเตรียมได้ง่าย	0.8	เหมาะสม
2) มีการเรียบเรียงเรียงลำดับรายการสื่อที่ใช้ไว้อย่างเหมาะสม	0.8	เหมาะสม
2.7 การวัดและประเมินผล		

ตารางภาคผนวก ง-2 (ต่อ)

ประเด็นพิจารณา	ค่าดัชนี IOC	ความหมาย
1) การวัดผลมีความสอดคล้องกับจุดมุ่งหมายของรูปแบบกระบวนการเรียนการสอนฯ	0.8	เหมาะสม
2) การวัดผลมีความสอดคล้องกับจุดประสงค์การเรียนรู้ในเอกสารประกอบการเรียนการสอน	0.8	เหมาะสม
3) ใช้วิธีวัดผลที่เหมาะสมกับพฤติกรรมที่ต้องการวัด	0.8	เหมาะสม
4) เครื่องมือที่ใช้ในการวัดผลชัดเจนสามารถนำไปใช้ได้สะดวก	0.8	เหมาะสม
5) เกณฑ์การประเมินผลสอดคล้องเหมาะสม	0.8	เหมาะสม
2.8 การเรียบเรียงและการใช้ภาษา		
1) การเรียบเรียง ภาษาที่ใช้ในแผนการจัดการเรียนรู้ อ่านเข้าใจง่าย	0.8	เหมาะสม
คู่มือสำหรับครูผู้สอน		
1) คู่มือครูผู้สอนให้รายละเอียดชัดเจนเพียงพอที่จะนำรูปแบบกระบวนการเรียนการสอนไปใช้	0.8	เหมาะสม
2) แนวทางการศึกษาที่เกี่ยวข้องกับรูปแบบกระบวนการเรียนการสอน แสดงความคาดหวังที่ต้องการให้เกิดแก่ครูผู้ศึกษาชัดเจน	0.8	เหมาะสม
3) ให้คำแนะนำการจัดเตรียมสิ่งที่เป็นในการสอนภายในรูปแบบ	0.8	เหมาะสม
4) แผนภูมิภาพรวมของการวัดและประเมินผลพร้อมเกณฑ์ตัดสินผล ชัดเจนเหมาะสมเข้าใจง่าย	0.8	เหมาะสม
5) การสรุปสิ่งที่ต้องจัดเตรียมสำหรับการวัดและประเมินผลชัดเจนง่ายในการจัดเตรียม	0.8	เหมาะสม
6) รายละเอียดวิธีการคิดคะแนน การตัดสินผลการเรียนรู้ ชัดเจนเข้าใจง่าย	0.8	เหมาะสม

ตารางภาคผนวก ง-3 ผลคุณภาพด้านความเที่ยง (Reliability) ทั้งฉบับของแบบวัดความต้องการ
จำเป็นในพัฒนาการเห็นคุณค่าในตนเองของนักเรียนชั้นมัธยมศึกษาปีที่ 2
ในโรงเรียนขยายโอกาส เขตพื้นที่ระยองเศรษฐกิจ

Reliability statistics

Cronbach's Alpha	N of Items
.941	60

Item-total statistics

	Scale Mean if Item Deleted	Scale Variance if Item Deleted	Corrected Item- Total Correlation	Cronbach's Alpha if Item Deleted
Item 01	251.5200	386.989	.440	.928
Item 02	251.4600	385.723	.507	.928
Item 03	251.5000	390.745	.322	.929
Item 04	251.3000	395.684	.379	.930
Item 05	251.6000	380.857	.576	.927
Item 06	251.6000	388.612	.376	.929
Item 07	251.5600	383.272	.560	.927
Item 08	251.3400	387.902	.493	.928
Item 09	251.6000	385.429	.501	.928
Item 10	251.3200	388.181	.455	.928
Item 11	251.2800	385.838	.496	.928
Item 12	251.5000	388.337	.423	.928
Item 13	251.5600	386.047	.434	.928
Item 14	251.6200	391.506	.363	.929
Item 15	251.5800	386.820	.415	.928
Item 16	251.7000	383.724	.475	.928

ตารางภาคผนวก ง-3 (ต่อ)

Item-total statistics				
	Scale Mean if Item Deleted	Scale Variance if Item Deleted	Corrected Item- Total Correlation	Cronbach's Alpha if Item Deleted
Item 17	251.1200	397.414	.328	.930
Item 18	251.9600	391.345	.465	.929
Item 19	252.2000	377.592	.571	.927
Item 20	252.0800	379.259	.509	.928
Item 21	251.1800	389.212	.412	.928
Item 22	251.3200	384.549	.524	.928
Item23	251.1200	388.679	.517	.928
Item24	251.1400	390.000	.366	.929
Item25	251.4000	387.143	.509	.928
Item26	251.3200	392.181	.375	.929
Item27	251.2000	391.184	.336	.929
Item28	251.6200	385.506	.486	.928
Item29	251.3200	391.242	.308	.929
Item30	251.7000	376.949	.723	.926
Item31	251.3800	386.036	.462	.928
Item32	252.0600	387.119	.318	.929
Item33	251.7000	389.439	.326	.929
Item34	251.4600	387.192	.455	.928
Item35	251.5600	385.762	.443	.928
Item36	251.3600	391.460	.352	.929
Item37	251.4800	393.030	.313	.930
Item38	251.6600	390.147	.461	.930
Item39	251.7200	384.451	.447	.928

ตารางภาคผนวก ง-3 (ต่อ)

Item-total statistics				
	Scale Mean if Item Deleted	Scale Variance if Item Deleted	Corrected Item- Total Correlation	Cronbach's Alpha if Item Deleted
Item40	252.2600	382.441	.424	.928
Item41	251.0800	393.667	.351	.929
Item42	251.2200	384.706	.612	.927
Item43	251.0600	390.751	.384	.929
Item44	251.0400	396.447	.512	.929
Item45	251.5200	383.724	.498	.928
Item46	251.4600	386.662	.438	.928
Item47	251.4400	385.680	.484	.928
Item48	251.0800	390.973	.453	.929
Item49	251.0600	391.160	.590	.929
Item50	251.2400	388.880	.404	.928
Item51	251.1000	387.439	.577	.928
Item52	250.9000	398.622	.405	.930
Item53	251.3600	393.256	.540	.929
Item54	251.3000	389.031	.385	.928
Item55	251.3000	386.092	.488	.928
Item56	251.0600	396.343	.380	.930
Item57	251.5800	384.085	.502	.928
Item58	251.7600	381.451	.508	.928
Item59	252.0200	380.510	.505	.928
Item60	251.5400	387.968	.369	.929

ตารางภาคผนวก ง-4 ผลคุณภาพด้านความเที่ยง (Reliability) ที่งัดบับของแบบวัดการเห็นคุณค่า
 ในตนเองของนักเรียนชั้นมัธยมศึกษาปีที่ 2 ในโรงเรียนขยายโอกาส
 เขตพื้นที่ระยองเศรษฐกิจ

Reliability statistics

Cronbach's Alpha	N of Items
.931	60

Item-total statistics

	Scale Mean if Item Deleted	Scale Variance if Item Deleted	Corrected Item- Total Correlation	Cronbach's Alpha if Item Deleted
Item 01	201.1600	941.035	.252	.947
Item 02	200.7400	921.870	.538	.946
Item 03	201.0600	937.078	.244	.947
Item 04	200.7400	935.584	.254	.947
Item 05	200.8400	917.239	.543	.946
Item 06	200.8800	925.904	.396	.946
Item 07	201.5000	931.847	.378	.946
Item 08	200.8000	923.918	.410	.946
Item 09	201.2000	915.796	.578	.946
Item 10	201.1200	930.761	.429	.946
Item 11	200.7000	914.867	.551	.946
Item 12	201.0200	913.122	.653	.945
Item 13	200.8200	908.722	.566	.945
Item 14	200.9000	932.827	.271	.947
Item 15	201.1800	911.947	.579	.945
Item 16	201.0800	921.340	.426	.946

ตารางภาคผนวก ง-4 (ต่อ)

Item-total statistics				
	Scale Mean if Item Deleted	Scale Variance if Item Deleted	Corrected Item- Total Correlation	Cronbach's Alpha if Item Deleted
Item 17	200.8000	918.735	.489	.946
Item 18	201.3000	924.255	.431	.946
Item 19	201.6400	913.704	.457	.946
Item 20	201.3800	918.200	.439	.946
Item 21	200.2400	926.145	.397	.946
Item 22	200.4400	920.456	.448	.946
Item23	200.8000	916.898	.537	.946
Item24	200.0400	925.509	.476	.946
Item25	200.6000	927.143	.495	.946
Item26	200.8000	923.102	.457	.946
Item27	200.5800	924.942	.403	.946
Item28	201.1800	911.498	.631	.945
Item29	200.6600	916.760	.474	.946
Item30	200.8200	920.436	.512	.946
Item31	200.6200	921.506	.515	.946
Item32	201.1800	921.008	.468	.946
Item33	201.3600	934.031	.305	.947
Item34	201.1600	933.933	.401	.946
Item35	201.6200	918.893	.504	.946
Item36	201.2800	924.083	.458	.946
Item37	200.9000	916.296	.486	.946
Item38	201.4200	929.677	.332	.947
Item39	201.1800	921.293	.504	.946

ตารางภาคผนวก ง-4 (ต่อ)

Item-total statistics				
	Scale Mean if Item Deleted	Scale Variance if Item Deleted	Corrected Item- Total Correlation	Cronbach's Alpha if Item Deleted
Item40	201.5600	913.027	.489	.946
Item41	200.8200	916.518	.566	.946
Item42	200.9800	897.449	.753	.944
Item43	200.2400	922.390	.458	.946
Item44	200.7600	911.574	.636	.945
Item45	201.1800	913.579	.504	.946
Item46	201.2000	914.367	.578	.945
Item47	200.7400	917.788	.505	.946
Item48	200.2400	923.656	.413	.946
Item49	200.0000	923.592	.481	.946
Item50	200.5200	918.459	.557	.946
Item51	200.4800	917.683	.565	.946
Item52	200.6000	923.837	.501	.946
Item53	200.5200	928.908	.397	.946
Item54	200.6800	928.549	.323	.947
Item55	200.7200	916.655	.533	.946
Item56	200.5600	931.639	.328	.947
Item57	200.7000	932.827	.307	.947
Item58	201.2000	909.918	.575	.945
Item59	201.4000	927.796	.380	.946
Item60	200.8600	918.572	.445	.946

การวิเคราะห์องค์ประกอบเชิงยืนยัน (Confirmatory factor analysis: CFA)

ตารางภาคผนวก ง-5 การวิเคราะห์ความสัมพันธ์ตัวแปรก่อนทำการวิเคราะห์องค์ประกอบ
เชิงยืนยัน

Correlation matrix

Correlation	Competence	significance	Viture	Power	Family	Relationship
competence	1	.508**	.373**	.474**	.276**	.403**
significance	.508**	1	.531**	.500**	.407**	.558**
Viture	.373**	.531**	1	.484**	.544**	.539**
power	.474**	.500**	.484**	1	.362**	.498**
family	.276**	.407**	.544**	.362**	1	.494**
relationship	.403**	.558**	.539**	.498**	.494**	1

KMO and Bartlett's test

Kaiser-Meyer-Olkin Measure of Sampling Adequacy.		.860
Bartlett's Test of Sphericity	Approx. Chi-Square	895.703
	Df	15
	Sig.	.000

Communalities

	Initial	Extraction
Competence	1.000	.445
Significance	1.000	.627
Viture	1.000	.614
Power	1.000	.553
Family	1.000	.467
Relationship	1.000	.624

Extraction Method: Principal Component Analysis.

ตารางภาคผนวก ง-5 (ต่อ)

Component Matrix^a

Component	
1	
competence	.667
significance	.792
Viture	.784
Power	.743
Family	.683
relationship	.790

Extraction Method:

Principal Component

Analysis.

a. 1 components extracted.

ตารางภาคผนวก ง-6 ผลการวิเคราะห์องค์ประกอบเชิงยืนยันอันดับสองแบบวัดการเห็นคุณค่า
 ในตนเองของนักเรียนชั้นมัธยมศึกษาปีที่ 2 ในโรงเรียนขยายโอกาส เขตพื้นที่
 ระเบียบเศรษฐกิจ

ตัวแปร (รายการข้อคำถาม)	สัมประสิทธิ์ องค์ประกอบ	S.E.	t	R ²
การวิเคราะห์องค์ประกอบเชิงยืนยันอันดับหนึ่ง				
องค์ประกอบด้านการมีความสามารถ				
compe1	.59*	-	-	.35
compe2	.39*	.099	6.067*	.15
compe3	.67*	.122	8.243*	.44
องค์ประกอบด้านการมีความสำคัญ				
sign1	.72*	-	-	.52
sign2	.27*	.050	5.156*	.07
sign3	.77*	.079	13.545*	.60
องค์ประกอบด้านการมีความความดี				
vit1	.51*	-	-	.26
vit2	.59*	.171	8.409*	.35
vit3	.73*	.154	9.315*	.54
องค์ประกอบด้านการมีอำนาจ				
pow1	.48*	-	-	.23
pow2	.52*	.144	7.211*	.27
pow3	.58*	.122	7.601	.34
องค์ประกอบด้านครอบครัว				
fami1	.50*	-	-	.25
fami2	.72*	.109	12.709*	.52
fami3	.93*	.188	9.495*	.86

ตารางภาคผนวก ง-6 (ต่อ)

ตัวแปร (รายการข้อคำถาม)	สัมประสิทธิ์ องค์ประกอบ	S.E.	3t	R ²
องค์ประกอบด้านการมีความสัมพันธ์กับบุคคลอื่น				
rela1	.57*	-	-	.33
rela2	.74*	.170	10.233*	.55
rela3	.69*	.109	11.888*	.47
การวิเคราะห์องค์ประกอบเชิงยืนยันอันดับสอง				
ด้านการมีความสามารถ (competence)	.73*	-	-	.53
ด้านการมีความสำคัญ (significance)	.91*	.227	8.048*	.83
ด้านการมีความความดี (viture)	.89*	.155	6.909*	.80
ด้านการมีอำนาจ (power)	.90*	.166	6.600*	.82
ด้านครอบครัว (family)	.73*	.176	6.406*	.53
ด้านการมีความสัมพันธ์กับบุคคลอื่น (relationship)	.89*	.142	7.244*	.80
Chi-square = 194.338, df = 108, p-value = 0.00, GFI = .952, AGFI = .924, RMSEA = .043, CFI = .967				

*p < .05

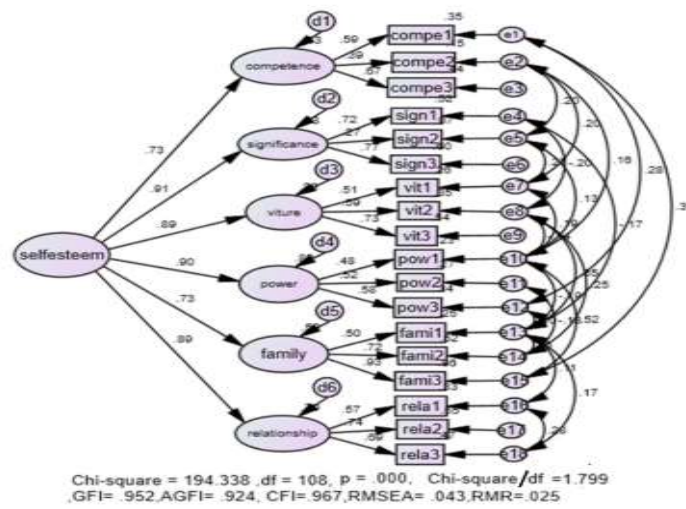

ภาพภาคผนวก ง-1 โมเดลสมมติฐานองค์ประกอบแบบวัดการเห็นคุณค่าในตนเองของนักเรียน
ชั้นมัธยมศึกษาปีที่ 2 ใน โรงเรียนขยายโอกาส เขตพื้นที่ระยองเศรษฐกิจ

ตารางภาคผนวก ง-7 ผลการวิเคราะห์องค์ประกอบเชิงยืนยันอันดับหนึ่ง ขององค์ประกอบแบบวัด
การเห็นคุณค่าในตนเองด้านการมีความสามารถ

ค่าสถิติผลการวิเคราะห์องค์ประกอบเชิงยืนยันระดับเดียว (Single level: CFA model)				
ด้านการมีความสามารถ	สัมประสิทธิ์			
	องค์ประกอบ	SE	t	R ²
Compe1	.65*	-	-	.379
Compe2	.37*	.113	4.61	.137
Compe3	.52*	.190	4.44	.426
$\chi^2 = 0.000, df = 0, GFI = 1$				

*p < .05

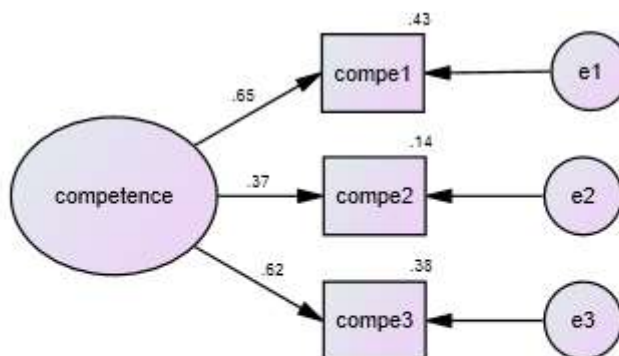

Chi-square = .000 ,df = 0 ,GFI= 1.000

ภาพภาคผนวก ง-2 โมเดลองค์ประกอบของแบบวัดการเห็นคุณค่าในตนเอง ด้านการมีความสามารถ
ตารางภาคผนวก ง-8 ผลการวิเคราะห์องค์ประกอบเชิงยืนยันอันดับหนึ่ง ขององค์ประกอบแบบวัด
การเห็นคุณค่าในตนเองด้านการมีความสำคัญ

ค่าสถิติผลการวิเคราะห์องค์ประกอบเชิงยืนยันระดับเดียว (Single level: CFA model)				
ด้านการมีความสำคัญ	สัมประสิทธิ์	SE	t	R ²
	องค์ประกอบ			
sign1	.71*	-	-	.586
sign2	.30*	.061	4.73	.089
sign3	.77*	.225	4.77	.509
$\chi^2 = 0.000, df = 0, GFI = 1$				

*p < .05

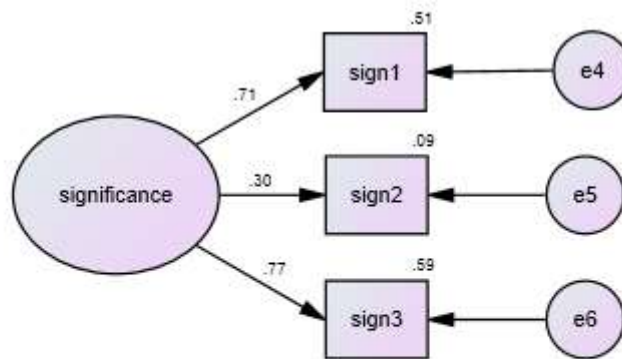

Chi-square = .000 ,df = 0 ,GFI= 1.000

ภาพภาคผนวก ง-3 โมเดลองค์ประกอบของแบบวัดการเห็นคุณค่าในตนเอง ด้านการมีความสำคัญ

ตารางภาคผนวก ง-9 ผลการวิเคราะห์องค์ประกอบเชิงยืนยันอันดับหนึ่ง ขององค์ประกอบแบบวัดการเห็นคุณค่าในตนเองด้านการมีคุณความดี

ค่าสถิติผลการวิเคราะห์องค์ประกอบเชิงยืนยันระดับเดียว (Single level: CFA model)				
ด้านการมีคุณความดี	สัมประสิทธิ์	SE	t	R ²
	องค์ประกอบ			
viture 1	.41*	-	-	.878
viture 2	.51*	.225	6.99	.263
viture 3	.94*	.482	4.73	.170
$\chi^2 = 0.000, df = 0, GFI = 1$				

*p < .05

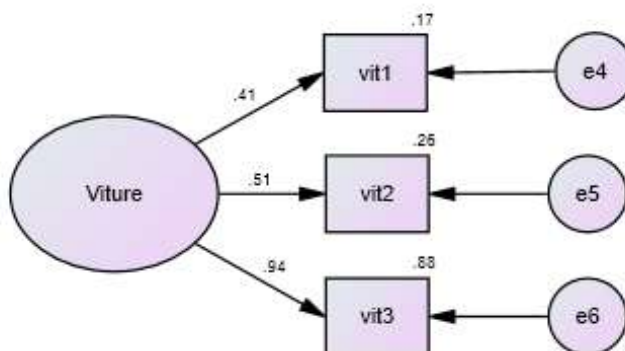

Chi-square = .000 ,df = 0 ,GFI= 1.000

ภาพภาคผนวก ง-4 โมเดลองค์ประกอบของแบบวัดการเห็นคุณค่าในตนเองด้านการมีคุณความดี

ตารางภาคผนวก ง-10 ผลการวิเคราะห์องค์ประกอบเชิงยืนยันอันดับหนึ่ง ขององค์ประกอบแบบวัดการเห็นคุณค่าในตนเองด้านการมีอำนาจ

ค่าสถิติผลการวิเคราะห์องค์ประกอบเชิงยืนยันระดับเดียว (Single level: CFA model)				
ด้านการมีอำนาจ	สัมประสิทธิ์ องค์ประกอบ	SE	t	R ²
power 1	.52*	-	-	.483
power 2	.39*	.143	4.94	.149
power 3	.70*	.249	4.08	.266
$\chi^2 = 0.000, df = 0, GFI = 1$				

*p < .05

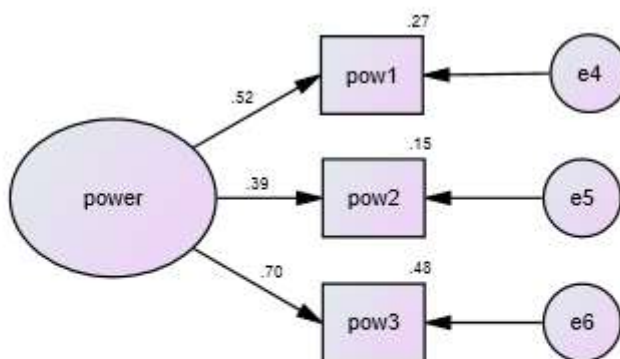

Chi-square = .000 ,df = 0 ,GFI= 1.000

ภาพภาคผนวก ง-5 โมเดลองค์ประกอบของแบบวัดการเห็นคุณค่าในตนเองด้านการมีอำนาจ

ตารางภาคผนวก ง-11 ผลการวิเคราะห์องค์ประกอบเชิงยืนยันอันดับหนึ่ง ขององค์ประกอบแบบวัดการเห็นคุณค่าในตนเองด้านครอบครัว

ค่าสถิติผลการวิเคราะห์องค์ประกอบเชิงยืนยันระดับเดียว (Single level: CFA model)				
ด้านครอบครัว	สัมประสิทธิ์ องค์ประกอบ	SE	t	R ²
fami 1	.66*	-	-	.509
fami 2	.97*	.109	12.76	.941
fami 3	.71*	.076	13.42	.713

$\chi^2 = 0.000, df = 0, GFI = 1$

*p < .05

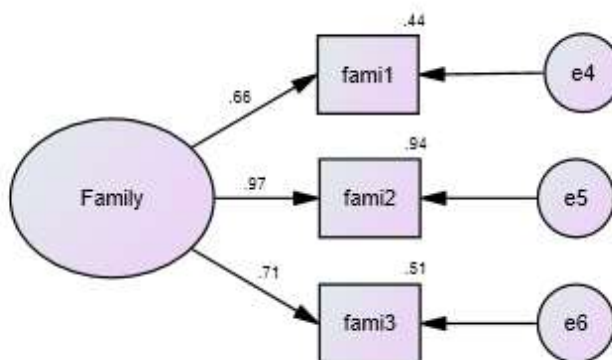

Chi-square = .000 ,df = 0, GFI= 1.000

ภาพภาคผนวก ง-6 โมเดลองค์ประกอบของแบบวัดการเห็นคุณค่าในตนเองด้านครอบครัว

ตารางภาคผนวก ง-12 ผลการวิเคราะห์องค์ประกอบเชิงยืนยันอันดับหนึ่ง ขององค์ประกอบแบบวัดการเห็นคุณค่าในตนเอง ด้านการมีความสัมพันธ์กับบุคคลอื่น

ด้านการมีความสัมพันธ์กับ บุคคลอื่น	ค่าสถิติผลการวิเคราะห์องค์ประกอบเชิงยืนยันระดับเดียว (Single level: CFA model)			
	สัมประสิทธิ์ องค์ประกอบ	SE	t	R ²
rela 1	.70*	-	-	.644
rela 2	.63*	.114	10.38	.392
rela 3	.80*	.119	10.36	.497
$\chi^2 = 0.000, df = 0, GFI = 1$				

*p < .05

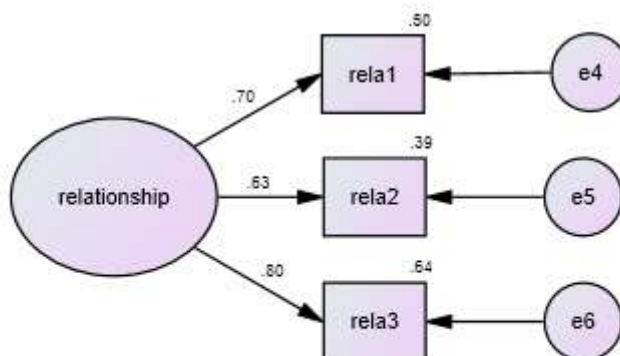

Chi-square = .000, df = 0, GFI = 1.000,

ภาพภาคผนวก ง-7 โมเดลองค์ประกอบของแบบวัดการเห็นคุณค่าในตนเอง ด้านการมีความสัมพันธ์กับบุคคลอื่น

ตารางภาคผนวก ง-13 การประเมินความสอดคล้องคิดเป็นร้อยละของผลการใช้รูปแบบโดยผู้วิจัยและผู้ช่วยนักวิจัย

รายการ	ครั้งที่ 1		ครั้งที่ 2	
	ร้อยละ	ผล การประเมิน	ร้อยละ	ผล การประเมิน
1. ด้านการมีความสามารถ				
วัตถุประสงค์				
1.1 การทำงานได้สำเร็จตามเป้าหมาย	84	ไม่ผ่าน	94	ผ่าน
1.2 การเผชิญปัญหาและอุปสรรคด้วย	85	ไม่ผ่าน	95	ผ่าน
ความมั่นใจ				
1.3 การปรับตัวได้ดี	83	ไม่ผ่าน	93	ผ่าน
การออกแบบการสอน				
1.1 การทำงานสำเร็จตามที่ครุมอบหมาย	90	ผ่าน	92	ผ่าน
1.2 เมื่อเจอกับปัญหาและอุปสรรคสามารถ	90	ผ่าน	92	ผ่าน
แก้ไขได้				
1.3 การปรับตัวเข้าเพื่อน	90	ผ่าน	92	ผ่าน

ตารางภาคผนวก ง-13 (ต่อ)

รายการ	ครั้งที่ 1		ครั้งที่ 2	
	ร้อยละ	ผล การประเมิน	ร้อยละ	ผล การประเมิน
วิธีการสอน				
1.1 การทำงานสำเร็จตามที่ครูมอบหมาย	90	ผ่าน	92	ผ่าน
1.2 เมื่อเจอกับปัญหาและอุปสรรคสามารถ แก้ไขได้	90	ผ่าน	92	ผ่าน
1.3 การปรับตัวเข้าเพื่อน	90	ผ่าน	92	ผ่าน
วิธีการประเมิน				
1.1 การทำงานสำเร็จตามที่ครูมอบหมาย	90	ผ่าน	92	ผ่าน
1.2 เมื่อเจอกับปัญหาและอุปสรรคสามารถ แก้ไขได้	90	ผ่าน	90	ผ่าน
1.3 การปรับตัวเข้าเพื่อน	90	ผ่าน	90	ผ่าน
2. ด้านการมีอำนาจ				
วัตถุประสงค์				
2.1 ความสามารถของบุคคลที่มีอิทธิพลต่อ การควบคุมการกระทำของตนเองและผู้อื่น	91	ผ่าน	92	ผ่าน
2.2 ความเชื่อมั่นในอำนาจของตนว่าจะก่อให้เกิด ผลตามที่ต้องการ	92	ผ่าน	93	ผ่าน
2.3 ความสามารถเพียงพอในการกระทำ สิ่งต่าง ๆ ให้บรรลุวัตถุประสงค์ตามที่ต้องการ	92	ผ่าน	92	ผ่าน
การออกแบบการสอน				
2.1 ความสามารถของบุคคลที่มีอิทธิพลต่อ การควบคุมการกระทำของตนเองและผู้อื่น	90	ผ่าน	92	ผ่าน
2.2 ความเชื่อมั่นในอำนาจของตนว่าจะ ก่อให้เกิดผลตามที่ต้องการ	90	ผ่าน	93	ผ่าน
2.3 ความสามารถเพียงพอในการกระทำ สิ่งต่าง ๆ ให้บรรลุวัตถุประสงค์ตามที่ต้องการ	90	ผ่าน	92	ผ่าน

ตารางภาคผนวก ง-13 (ต่อ)

รายการ	ครั้งที่ 1		ครั้งที่ 2	
	ร้อยละ	ผล การประเมิน	ร้อยละ	ผล การประเมิน
วิธีการสอน				
2.1 ความสามารถของบุคคลที่มีอิทธิพลต่อการควบคุมการกระทำของตนเองและผู้อื่น	90	ผ่าน	92	ผ่าน
2.2 ความเชื่อมั่นในอำนาจของตนว่าจะก่อให้เกิดผลตามที่ต้องการ	90	ผ่าน	92	ผ่าน
2.3 ความสามารถเพียงพอในการกระทำสิ่งต่าง ๆ ให้บรรลุวัตถุประสงค์ตามที่ต้องการ	90	ผ่าน	92	ผ่าน
วิธีการประเมิน				
2.1 ความสามารถของบุคคลที่มีอิทธิพลต่อการควบคุมการกระทำของตนเองและผู้อื่น	90	ผ่าน	92	ผ่าน
2.2 ความเชื่อมั่นในอำนาจของตนว่าจะก่อให้เกิดผลตามที่ต้องการ	90	ผ่าน	92	ผ่าน
2.3 ความสามารถเพียงพอในการกระทำสิ่งต่าง ๆ ให้บรรลุวัตถุประสงค์ตามที่ต้องการ	90	ผ่าน	92	ผ่าน
3. ด้านการมีความสัมพันธ์กับบุคคลอื่น				
วัตถุประสงค์				
3.1 ความภาคภูมิใจวิธีการมีสัมพันธภาพกับบุคคลอื่น	91	ผ่าน	92	ผ่าน
3.2 การได้รับการยอมรับจากบุคคลอื่น	92	ผ่าน	92	ผ่าน
3.3 การสร้างความสัมพันธ์กับบุคคลอื่นโดยง่าย	92	ผ่าน	92	ผ่าน
การออกแบบการสอน				
3.1 ความภาคภูมิใจวิธีการมีสัมพันธภาพกับบุคคลอื่น	90	ผ่าน	92	ผ่าน
3.2 การได้รับการยอมรับจากบุคคลอื่น	90	ผ่าน	92	ผ่าน

ตารางภาคผนวก ง-13 (ต่อ)

รายการ	ครั้งที่ 1		ครั้งที่ 2	
	ร้อยละ	ผล การประเมิน	ร้อยละ	ผล การประเมิน
3.3 การสร้างความสัมพันธ์กับบุคคลอื่น โดยง่าย	90	ผ่าน	92	ผ่าน
วิธีการสอน				
3.1 ความภาคภูมิใจวิธีการมีสัมพันธภาพ กับบุคคลอื่น	90	ผ่าน	92	ผ่าน
3.2 การได้รับการยอมรับจากบุคคลอื่น	90	ผ่าน	92	ผ่าน
3.3 การสร้างความสัมพันธ์กับบุคคลอื่น โดยง่าย	92	ผ่าน	92	ผ่าน
วิธีการประเมิน				
3.1 ความภาคภูมิใจวิธีการมีสัมพันธภาพ กับบุคคลอื่น	90	ผ่าน	90	ผ่าน
3.2 การได้รับการยอมรับจากบุคคลอื่น	90	ผ่าน	90	ผ่าน
3.3 การสร้างความสัมพันธ์กับบุคคลอื่น โดยง่าย	90	ผ่าน	90	ผ่าน
4. ด้านครอบครัว				
วัตถุประสงค์				
4.1 การได้รับความรู้สึกปลอดภัย	91	ผ่าน	92	ผ่าน
4.2 การได้รับความรัก	91	ผ่าน	93	ผ่าน
4.3 การได้รับการยอมรับจากครอบครัว	91	ผ่าน	92	ผ่าน
การออกแบบการสอน				
4.1 การได้รับความรู้สึกปลอดภัย	90	ผ่าน	92	ผ่าน
4.2 การได้รับความรัก	90	ผ่าน	92	ผ่าน
4.3 การได้รับการยอมรับจากครอบครัว	90	ผ่าน	92	ผ่าน
วิธีการสอน				
4.1 การได้รับความรู้สึกปลอดภัย	90	ผ่าน	92	ผ่าน

ตารางภาคผนวก ง-13 (ต่อ)

รายการ	ครั้งที่ 1		ครั้งที่ 2	
	ร้อยละ	ผล การประเมิน	ร้อยละ	ผล การประเมิน
4.2 การได้รับความรัก	90	ผ่าน	92	ผ่าน
4.3 การได้รับการยอมรับจากครอบครัว	90	ผ่าน	92	ผ่าน
วิธีการประเมิน				
4.1 การได้รับความรู้สึกปลอดภัย	90	ผ่าน	92	ผ่าน
4.2 การได้รับความรัก	90	ผ่าน	92	ผ่าน
4.3 การได้รับการยอมรับจากครอบครัว	90	ผ่าน	92	ผ่าน
ด้านกรมีความสำคัญ				
วัตถุประสงค์				
5.1 การได้รับการยอมรับอย่างเหมาะสม	91	ผ่าน	92	ผ่าน
5.2 การรู้สึกว่าคุณเป็นที่รักของบุคคลอื่น	92	ผ่าน	93	ผ่าน
5.3 การได้รับการสนับสนุนและกระตุ้น	91	ผ่าน	92	ผ่าน
ขามต้องการความช่วยเหลือ				
การออกแบบการสอน				
5.1 การได้รับการยอมรับอย่างเหมาะสม	90	ผ่าน	92	ผ่าน
5.2 การรู้สึกว่าคุณเป็นที่รักของบุคคลอื่น	90	ผ่าน	92	ผ่าน
5.3 การได้รับการสนับสนุนและกระตุ้น	90	ผ่าน	92	ผ่าน
ขามต้องการความช่วยเหลือ				
วิธีการสอน				
5.1 การได้รับการยอมรับอย่างเหมาะสม	90	ผ่าน	92	ผ่าน
5.2 การรู้สึกว่าคุณเป็นที่รักของบุคคลอื่น	90	ผ่าน	92	ผ่าน
5.3 การได้รับการสนับสนุนและกระตุ้น	90	ผ่าน	92	ผ่าน
ขามต้องการความช่วยเหลือ				
วิธีการประเมิน				
5.1 การได้รับการยอมรับอย่างเหมาะสม	90	ผ่าน	91	ผ่าน
5.2 การรู้สึกว่าคุณเป็นที่รักของบุคคลอื่น	90	ผ่าน	91	ผ่าน

ตารางภาคผนวก ง-13 (ต่อ)

รายการ	ครั้งที่ 1		ครั้งที่ 2	
	ร้อยละ	ผล การประเมิน	ร้อยละ	ผล การประเมิน
5.3 การได้รับการสนับสนุนและกระตุ้น ยามต้องการความช่วยเหลือ	90	ผ่าน	91	ผ่าน
6. ด้านการมีคุณความดี				
วัตถุประสงค์				
6.1 การปฏิบัติตัวสอดคล้องกับศีลธรรม จริยธรรม ค่านิยมและวัฒนธรรม	90	ผ่าน	92	ผ่าน
6.2 ความพอใจชีวิตที่เป็นอยู่	92	ผ่าน	92	ผ่าน
6.3 การแสดงออกของความคิดถูกต้อง ตามทำนองคลองธรรม	92	ผ่าน	93	ผ่าน
การออกแบบการสอน				
6.1 การปฏิบัติตัวสอดคล้องกับศีลธรรม จริยธรรม ค่านิยมและวัฒนธรรม	90	ผ่าน	92	ผ่าน
6.2 ความพอใจชีวิตที่เป็นอยู่	90	ผ่าน	92	ผ่าน
6.3 การแสดงออกของความคิดถูกต้อง ตามทำนองคลองธรรม จริยธรรม ค่านิยมและ วัฒนธรรม	90	ผ่าน	92	ผ่าน
วิธีการสอน				
6.1 การปฏิบัติตัวสอดคล้องกับศีลธรรม จริยธรรม ค่านิยมและวัฒนธรรม	90	ผ่าน	92	ผ่าน
6.2 ความพอใจชีวิตที่เป็นอยู่	90	ผ่าน	92	ผ่าน
6.3 การแสดงออกของความคิดถูกต้อง ตามทำนองคลองธรรม	90	ผ่าน	92	ผ่าน
วิธีการประเมิน				
6.1 การปฏิบัติตัวสอดคล้องกับศีลธรรม จริยธรรม ค่านิยมและวัฒนธรรม	90	ผ่าน	92	ผ่าน

ตารางภาคผนวก ง-13 (ต่อ)

รายการ	ครั้งที่ 1		ครั้งที่ 2	
	ร้อยละ	ผล การประเมิน	ร้อยละ	ผล การประเมิน
6.2 ความพอใจชีวิตที่เป็นอยู่	90	ผ่าน	93	ผ่าน
6.3 การแสดงออกของความคิดถูกต้อง ตามทำนองคลองธรรม	91	ผ่าน	96	ผ่าน

กำหนดเกณฑ์โดยผู้สอน

ความสำเร็จตามเป้าหมาย ร้อยละ 90 ขึ้นไป ถือว่าผ่านประเมิน

หมายเหตุ การทดลองการเรียนการสอนในครั้งที่ 1 พบว่า ผลการประเมินบรรลุเป้าหมาย จำนวน 15 รายการ และไม่บรรลุเป้าหมาย 3 รายการ ซึ่งผลให้ข้อมูลย้อนกลับ ควรปรับวัตถุประสงค์นี้ การทำงานได้สำเร็จตามเป้าหมาย ปรับเป็น การทำงานให้สำเร็จตามที่ครูมอบหมาย การเผชิญ ปัญหา กับอุปสรรคต่าง ๆ ด้วยความมั่นใจปรับเป็น เมื่อเจอปัญหาและอุปสรรคสามารถแก้ไขได้ การปรับตัวได้ดี ปรับเป็น ปรับตัวเข้ากับเพื่อนได้ จากการทดลองการเรียนการสอนและ ประเมินผล ครั้งที่ 2 พบว่า ผลการประเมินบรรลุเป้าหมาย ทั้ง จำนวน 18 รายการ จ