

บทที่ 4

ผลการวิเคราะห์ข้อมูล

การวิจัยครั้งนี้มีวัตถุประสงค์เพื่อศึกษาสมรรถนะของครูผู้สอนวิชาภาษาอังกฤษระดับมัธยมศึกษาเพื่อรองรับประชาคมอาเซียน และเพื่อตรวจสอบมาตรฐานสมรรถนะของครูผู้สอนวิชาภาษาอังกฤษระดับมัธยมศึกษาเพื่อรองรับประชาคมอาเซียน ซึ่งใช้วิธีการวิจัยทั้งเชิงคุณภาพและเชิงปริมาณ โดยมีลำดับขั้นตอนการนำเสนอผลการวิเคราะห์ข้อมูลดังต่อไปนี้

สัญลักษณ์ที่ใช้ในการวิเคราะห์ข้อมูล

การแปลความหมายผลการวิเคราะห์ข้อมูล เพื่อความสะดวกในการแสดงผลการวิเคราะห์ข้อมูล ผู้วิจัยจึงกำหนดสัญลักษณ์ทางสถิติและตัวแปรองค์ประกอบต่าง ๆ ดังนี้

Mdn. แทน ค่ามัธยฐาน

I.R. แทน ค่าพิสัยระหว่างควอไทล์

CONT แทน การวิเคราะห์บริบทอาเซียนที่เกี่ยวข้องกับการจัดการเรียนการสอนภาษาอังกฤษ

WISH แทน การสร้างความรอบรู้ทางภาษาอังกฤษเพื่อรองรับอาเซียน

DESI แทน การออกแบบการเรียนรู้ในบริบทประชาคมอาเซียน

SKIL แทน การพัฒนาผู้เรียนให้มีทักษะภาษาอังกฤษในบริบทอาเซียน

MEDI แทน การสร้างสื่อและใช้เทคโนโลยีส่งเสริมการเรียนรู้ภาษาอังกฤษเพื่อรองรับประชาคมอาเซียน

ADMI แทน การบริหารจัดการชั้นเรียนภาษาอังกฤษ

NETW แทน การสร้างเครือข่ายการเรียนรู้สู่อาเซียน

\bar{X} แทน ค่าเฉลี่ย

SD แทน ส่วนเบี่ยงเบนมาตรฐาน

CV แทน ค่าสัมประสิทธิ์การกระจาย

SK แทน ค่าความเบ้

KU แทน ค่าความโด่ง

χ^2 แทน ค่าไค-สแควร์

GFI แทน ดัชนีวัดความกลมกลืน

AGFI	แทน	ดัชนีวัดระดับความกลมกลืนที่ปรับแก้แล้ว (Adjusted Goodness of Fit Index)
CFI	แทน	ดัชนีวัดระดับความกลมกลืนเปรียบเทียบ
SRMR	แทน	ดัชนีรากของค่าเฉลี่ยกำลังสองของเศษเหลือในรูปคะแนนมาตรฐาน (Standardized Root Mean Residual)
RMSEA	แทน	ค่ารากกำลังสองของความคลาดเคลื่อนโดยประมาณ (Root Mean Square Error of Approximation)
<i>df</i>	แทน	องศาอิสระ
<i>p</i>	แทน	ค่าความน่าจะเป็น
R^2	แทน	ค่าสัมประสิทธิ์การพยากรณ์
AVE	แทน	Average Variance Extracted
CR	แทน	ค่าความเชื่อมั่นองค์ประกอบโดยรวม (Composite Reliability)

การเสนอผลการวิเคราะห์ข้อมูล

การเสนอผลการวิเคราะห์ข้อมูล แบ่งเป็น 3 ตอน ดังนี้

ตอนที่ 1 ผลการศึกษาข้อมูลพื้นฐานเกี่ยวกับมาตรฐานสมรรถนะของครูผู้สอนวิชาภาษาอังกฤษระดับมัธยมศึกษา เพื่อรองรับประชาคมอาเซียน ตามความคิดเห็นของผู้ทรงคุณวุฒิ โดยใช้ในการสัมภาษณ์ผู้ที่เกี่ยวข้องกับการกำหนดนโยบายในการพัฒนาครูผู้สอนวิชาภาษาอังกฤษ 5 คน ผู้นำนโยบายไปใช้พัฒนาครูผู้สอนวิชาภาษาอังกฤษระดับมัธยมศึกษา 5 คน ครูผู้สอนวิชาภาษาอังกฤษ 5 คน และครูที่ประสบผลสำเร็จในการสอนวิชาภาษาอังกฤษ 10 คน รวม 25 คน

ตอนที่ 2 ผลการพัฒนามาตรฐานสมรรถนะของครูผู้สอนวิชาภาษาอังกฤษ ระดับมัธยมศึกษา เพื่อรองรับประชาคมอาเซียน โดยใช้เทคนิคเดลฟาย (Delphi Technique) สอบถามผู้เชี่ยวชาญ 2 รอบ จากผู้กำหนดนโยบายในการพัฒนาครู 6 คน ผู้นำนโยบายไปใช้ในการพัฒนาครูผู้สอนภาษาอังกฤษ 6 คน และครูผู้สอนภาษาอังกฤษระดับมัธยมศึกษา 6 คน รวม 18 คน

ตอนที่ 3 การตรวจสอบมาตรฐานสมรรถนะครูผู้สอนวิชาภาษาอังกฤษระดับมัธยมศึกษา เพื่อรองรับประชาคมอาเซียน โดยการวิเคราะห์องค์ประกอบเชิงยืนยัน (Confirmatory Factor Analysis: CFA)

ผลการวิเคราะห์ข้อมูล

ตอนที่ 1 ผลการศึกษาข้อมูลพื้นฐานเกี่ยวกับมาตรฐานสมรรถนะของครูผู้สอนวิชาภาษาอังกฤษระดับมัธยมศึกษา เพื่อรองรับประชาคมอาเซียน ผู้วิจัยจำแนกเป็น 2 ส่วน คือ ผลการ

วิเคราะห์เนื้อหา (Content Analysis) สรุปประเด็นจากการศึกษาเอกสาร และผลจากการสรุปประเด็นตามความคิดเห็นของผู้ทรงคุณวุฒิ โดยใช้การสัมภาษณ์เชิงลึก ดังนี้

ผลการศึกษามาตรฐานสมรรถนะครูผู้สอนภาษาอังกฤษระดับมัธยมศึกษา เพื่อรองรับประชาคมอาเซียน โดยการวิเคราะห์เนื้อหา (Content Analysis) สรุปประเด็นจากการศึกษาเอกสาร ผู้วิจัยได้นำมาเป็นร่างมาตรฐานสมรรถนะ 7 องค์ประกอบ ได้แก่ 1) การวิเคราะห์บริบทอาเซียนที่เกี่ยวข้องกับการจัดการเรียนการสอนภาษาอังกฤษ 2) การสร้างความรอบรู้ทางภาษาอังกฤษเพื่อรองรับอาเซียน 3) การออกแบบการเรียนรู้ในบริบทประชาคมอาเซียน 4) การพัฒนาผู้เรียนให้มีทักษะภาษาอังกฤษในบริบทอาเซียน 5) การสร้างสื่อและใช้เทคโนโลยีส่งเสริมการเรียนรู้ภาษาอังกฤษเพื่อรองรับประชาคมอาเซียน 6) การบริหารจัดการชั้นเรียนภาษาอังกฤษ 7) การสร้างเครือข่ายการเรียนรู้อาเซียน สรุปเป็นตารางได้ดังนี้

ตารางที่ 3 การสังเคราะห์แนวคิดทฤษฎีในการร่างมาตรฐานสมรรถนะครูผู้สอนวิชาภาษาอังกฤษระดับมัธยมศึกษา เพื่อรองรับประชาคมอาเซียน

องค์ประกอบ	สอดคล้องกับหลักการแนวคิดทฤษฎี	ตัวชี้วัดของมาตรฐานสมรรถนะครูผู้สอนวิชาภาษาอังกฤษระดับมัธยมศึกษา
1. ด้านการวิเคราะห์บริบทอาเซียนที่เกี่ยวข้องกับการจัดการเรียนการสอนภาษาอังกฤษ	- การก่อตั้งอาเซียน พ.ศ. 2510 - วิสัยทัศน์อาเซียน ค.ศ. 2020 - เป้าหมายอาเซียน - ประชาคมอาเซียน พ.ศ. 2558	- การแสวงหาความรู้เกี่ยวกับประวัติและโครงสร้างอาเซียน - การส่งเสริมการเรียนรู้วัฒนธรรมประเพณีอาเซียน - การศึกษาวิเคราะห์ 3 เสาหลักอาเซียน
	- ผลกระทบอาเซียนต่อประเทศไทยและการศึกษาไทย	- ความเข้าใจทิศทางการศึกษาไทยเพื่อรองรับประชาคมอาเซียน

ตารางที่ 3 (ต่อ)

องค์ประกอบ	สอดคล้องกับหลักการ แนวคิดทฤษฎี	ตัวชี้วัดของมาตรฐานสมรรถนะ ครูผู้สอนวิชาภาษาอังกฤษ ระดับมัธยมศึกษาฯ
2. ด้านการสร้างความรู้ ทางภาษาอังกฤษเพื่อรองรับ อาเซียน	<ul style="list-style-type: none"> - แนวคิดพื้นฐานการเรียนการสอนภาษาอังกฤษ - แนวคิดสมรรถนะของแมคเคลินแลนด์ (McClelland, 1970) สเปนเซอร์ และ สเปนเซอร์ (Spencer & Spencer, 1993) เดล และเฮส (Dales & Hes, 1995) สพฐ. (2546) พิมพันธ์ เดชะคุปต์และพรทิพย์ แจ่มจัน (2551) 	<ul style="list-style-type: none"> - การใช้ภาษาอังกฤษเป็นภาษาทางการอาเซียน - ความเข้าใจธรรมชาติและองค์ประกอบของภาษา - การพัฒนาทักษะทางภาษาอังกฤษ - ความสามารถในการสื่อสาร
3. การออกแบบการเรียนรู้ ในบริบทประชาคมอาเซียน	<ul style="list-style-type: none"> - ณรงค์วิทย์ แสนทอง (2547) - ศุภชัย เขาวะประภาษ (2548) - มาตรฐานวิชาชีพครูจาก พ.ร.บ. - สำนักงานเลขาธิการคุรุสภา (2546) - พิมพันธ์ เดชะคุปต์และพรทิพย์ แจ่มจัน (2551) - กระทรวงศึกษาธิการ (2551) - สำนักงาน ก.พ. 	<ul style="list-style-type: none"> - การพัฒนาหลักสูตรเพื่อรองรับประชาคมอาเซียน - การเลือกวิธีสอนและจัดกิจกรรมการเรียนรู้ที่เหมาะสม - กำหนดการวัดและประเมินผลที่เหมาะสม

ตารางที่ 3 (ต่อ)

องค์ประกอบ	สอดคล้องกับหลักการ แนวคิดทฤษฎี	ตัวชี้วัดของมาตรฐานสมรรถนะ ครูผู้สอนวิชาภาษาอังกฤษ ระดับมัธยมศึกษาฯ
4. การพัฒนาผู้เรียนให้มี ทักษะภาษาอังกฤษในบริบท อาเซียน	- พ.ร.บ. สภาครูและบุคลากร ทางการศึกษา (2547) - พิมพ์พันธ์์ เฉชะคุปต์และ พรทิพย์ แจ่มจัน (2551) - กระทรวงศึกษาธิการ (2551) - สำนักงาน ก.พ.	- การวิเคราะห์ผู้เรียน ภาษาอังกฤษเป็นรายบุคคล - การสร้างแรงจูงใจให้เกิดการ เรียนรู้ภาษาอังกฤษ - การใช้แหล่งเรียนรู้ภูมิปัญญา ทางภาษาอังกฤษ - การมีวินัยเชิงบวกเพื่อปรับ พฤติกรรมนักเรียน
5. การสร้างสื่อและใช้ เทคโนโลยีส่งเสริมการเรียนรู้ ภาษาอังกฤษ	- พ.ร.บ. สภาครูและบุคลากร ทางการศึกษา (2547) - พิมพ์พันธ์์ เฉชะคุปต์และ พรทิพย์ แจ่มจัน (2551)	- การออกแบบสื่อการเรียน การสอนภาษาอังกฤษ - การใช้โปรแกรมคอมพิวเตอร์ - การจัดการเรียนรู้ภาษาอังกฤษ - การบูรณาการเทคโนโลยี สารสนเทศกับการเรียนการสอน ภาษาอังกฤษ
6. การบริหารจัดการชั้นเรียน ภาษาอังกฤษ	- พ.ร.บ. สภาครูและบุคลากร ทางการศึกษา (2547) - พิมพ์พันธ์์ เฉชะคุปต์และ พรทิพย์ แจ่มจัน (2551) - สำนักงาน ก.พ.	- การสร้างบรรยากาศที่เอื้อต่อ การเรียนรู้ภาษาอังกฤษ - การบริหารจัดการกิจกรรม ในชั้นเรียนภาษาอังกฤษ - การส่งเสริมภาวะผู้นำและ การทำงานเป็นทีม

ตารางที่ 3 (ต่อ)

องค์ประกอบ	สอดคล้องกับหลักการ แนวคิดทฤษฎี	ตัวชี้วัดของมาตรฐานสมรรถนะ ครูผู้สอนวิชาภาษาอังกฤษ ระดับมัธยมศึกษาฯ
7. การสร้างเครือข่าย การเรียนรู้สู่อาเซียน	<ul style="list-style-type: none"> - พ.ร.บ. สภาครูและบุคลากรทางการศึกษา (2547) - พิมพ์ันท์ เคชะคุปต์และพรทิพย์ แจงจัน (2551) - สำนักงาน ก.พ. 	<ul style="list-style-type: none"> - มีความรู้ที่เกี่ยวข้องกับเครือข่ายการเรียนรู้ - การสร้างเครือข่ายเพื่อพัฒนาผู้เรียน

ผลการวิเคราะห์ความคิดเห็นของผู้ทรงคุณวุฒิที่มีต่อมาตรฐานสมรรถนะครูผู้สอนวิชาภาษาอังกฤษระดับมัธยมศึกษาเพื่อรองรับประชาคมอาเซียน โดยใช้การสัมภาษณ์เชิงลึก ผู้ที่เกี่ยวข้องกับการพัฒนาครูผู้สอนภาษาอังกฤษระดับมัธยมศึกษาเพื่อรองรับประชาคมอาเซียน ผู้ทรงคุณวุฒิจากผู้ที่เกี่ยวข้องกับการกำหนดนโยบายในการพัฒนาครู 5 คน ผู้นำนโยบายไปปฏิบัติ 5 คน ผู้สอนภาษาอังกฤษ 5 คน และครูที่ประสบผลสำเร็จในการสอนวิชาภาษาอังกฤษ 10 คน รวม 25 คน จากกรอบแนวคิดสมรรถนะ 7 ด้าน ได้ดังนี้ คือ

1. การวิเคราะห์บริบทอาเซียนที่เกี่ยวข้องกับการจัดการเรียนการสอนภาษาอังกฤษ ประกอบด้วย

1.1 การแสวงหาความรู้เกี่ยวกับประวัติและโครงสร้างอาเซียน

1.1.1 รู้และเข้าใจประวัติการก่อตั้งประชาคมอาเซียน

1.1.2 รู้และเข้าใจคำขวัญสัญลักษณ์ของประชาคมอาเซียน

1.1.3 รู้และเข้าใจประวัติของแต่ละประเทศในอาเซียน

1.2 การส่งเสริมการเรียนรู้ วัฒนธรรมประเพณีอาเซียน

1.2.1 ขอมรับและยินดีในการสร้างปฏิสัมพันธ์กับคนชาติอื่นในอาเซียน

1.2.2 การเข้าถึงวัฒนธรรม ประเพณีของแต่ละประเทศในอาเซียน ได้แก่ อาหาร เครื่องแต่งกาย วรรณคดี เรื่องเล่า เรื่องสั้น เพลงที่ตีพิมพ์เป็นภาษาอังกฤษ

1.2.3 ปฏิบัติถูกต้องตามวัฒนธรรม ประเพณีของคู่เจรจาหรือผู้ที่เราพุดคุยด้วย

1.2.4 ส่งเสริมการนำวัฒนธรรม ประเพณี ค่านิยมในเทศกาลเฉลิมฉลองของคนแต่ละชาติในอาเซียนมาจัดทำเป็นสาระการสอน

1.2.5 เป็นเจ้าบ้านที่ดี รู้เท่าทันการเปลี่ยนแปลงต่าง ๆ ที่เกิดขึ้นและปรับตัวได้

1.2.6 รักษาวัฒนธรรมที่ดีงามของไทยไว้

1.3 การศึกษาวิเคราะห์ 3 เสาหลักอาเซียน

1.3.1 มีความรู้ ความเข้าใจ สิทธิมนุษยชน เศรษฐกิจ การค้าในอาเซียน

1.3.2 ติดตามข่าว กิจกรรม ข้อมูลล่าสุดของอาเซียน ทางโทรทัศน์ เว็บไซต์

หนังสือพิมพ์

1.3.3 เข้าใจ และตระหนักถึงสิทธิขั้นพื้นฐานของประชากรอาเซียน

1.3.4 ปรับตัวพร้อมแข่งขันกับชาติอื่น

1.4 ความเข้าใจทิศทางการศึกษาไทยเพื่อรองรับประชาคมอาเซียน

1.4.1 เตรียมเยาวชนไทยให้ทัดเทียมและสามารถแข่งขันกับเยาวชนชาติอื่น

ในอาเซียนได้

1.4.2 จัดประสบการณ์เพื่อพัฒนาการคิด ภาษา และเทคโนโลยีสารสนเทศ

ในบริบทของประชาคมอาเซียนให้กับผู้เรียน

1.4.3 มีความรู้ ความสามารถเท่าเทียม สามารถแข่งขันและแลกเปลี่ยนครู

ในอาเซียนได้

2. การสร้างความรอบรู้ทางภาษาอังกฤษเพื่อรองรับอาเซียน ประกอบด้วย

2.1 ความเข้าใจธรรมชาติและองค์ประกอบของภาษาอังกฤษ (Linguistic Competence)

2.1.1 มีความรู้ความเข้าใจคำศัพท์ภาษาอังกฤษ (Morphology) ระดับมัธยมศึกษา

2.1.2 มีความรู้ความเข้าใจระบบเสียงภาษาอังกฤษ (Phonology)

2.1.3 มีความรู้ความเข้าใจโครงสร้างทางไวยากรณ์ภาษาอังกฤษ (Syntax)

ระดับมัธยมศึกษา

2.1.4 มีความรู้ความเข้าใจหน้าที่ทางภาษาอังกฤษ (Functions) ระดับมัธยมศึกษา

2.1.5 มีความรู้ความเข้าใจวัฒนธรรมของเจ้าของภาษา (Culture)

2.2 การพัฒนาทักษะทางภาษาอังกฤษ (Language Skills)

2.2.1 มีทักษะ ความสามารถในการใช้ภาษาอังกฤษเพื่อการสื่อสาร

2.2.2 สามารถใช้ภาษาอังกฤษได้เหมาะสมกับสถานการณ์

2.2.3 พยายามใช้ภาษาอังกฤษเป็นส่วนหนึ่งของชีวิต

2.2.4 มีความสามารถในการใช้ภาษาอังกฤษเพื่อแสวงหาความรู้

- 2.3 ความสามารถในการสื่อสาร
- 2.3.1 ใช้ภาษาอังกฤษในการสื่อสารตามสถานการณ์ต่างๆ ได้ถูกต้อง ตรงประเด็น
- 2.3.2 ใช้ภาษาในการสร้างความสัมพันธ์ระหว่างบุคคล
3. การออกแบบการเรียนรู้ในบริบทประชาคมอาเซียน ประกอบด้วย
- 3.1 การพัฒนาหลักสูตรเพื่อรองรับประชาคมอาเซียน
- 3.1.1 กำหนดให้อาเซียน (ASEAN) เป็นหน่วยการเรียนรู้ในโครงสร้างหลักสูตร
- 3.1.2 รู้ระบบโครงสร้าง ระบบเสียงที่เป็นพื้นฐานของภาษาเพื่อนบ้าน
- 3.1.3 จัดหลักสูตรเกี่ยวกับอาเซียนให้เข้ากับบริบทนักเรียน
- 3.2 การเลือกวิธีสอนและจัดกิจกรรมการเรียนรู้ที่เหมาะสม
- 3.2.1 มีความรู้และเข้าใจวิธีสอนภาษาอังกฤษที่หลากหลายสามารถจัดกิจกรรมการสอนได้อย่างมีประสิทธิภาพ
- 3.2.2 มีความตระหนักและสอนภาษาอังกฤษในฐานะภาษาที่สอง
- 3.2.3 เข้าใจแนวการสอนภาษาอังกฤษเพื่อการสื่อสาร
- 3.2.4 การเชื่อมโยงการเรียนรู้ประชาคมอาเซียนกับการพัฒนาทักษะทางภาษา
- 3.3 กำหนดการวัดและประเมินผลที่เหมาะสม
- 3.3.1 ประเมินการเรียนรู้ภาษาอังกฤษจากสภาพจริง (Authentic Forms of Assessment)
- 3.3.2 ประเมินเจตคติต่อประชาคมอาเซียนของผู้เรียน
4. การพัฒนาผู้เรียนให้มีทักษะภาษาอังกฤษในบริบทอาเซียน ประกอบด้วย
- 4.1 การวิเคราะห์ผู้เรียนภาษาอังกฤษเป็นรายบุคคล
- 4.1.1 เข้าใจความสามารถ ความแตกต่าง ระหว่างบุคคลทางด้านภาษาอังกฤษ
- 4.1.2 ส่งเสริมให้นักเรียน แสดงความสามารถ ตามความถนัด และความต้องการทางด้านภาษาอังกฤษ
- 4.1.3 สังเกต ฝ้าดูนักเรียนเพื่อประเมินพัฒนาความสามารถทางภาษาอังกฤษ
- 4.2 การสร้างแรงจูงใจให้เกิดการเรียนรู้ภาษาอังกฤษ
- 4.2.1 ให้นักเรียนมีส่วนร่วมในการหาข้อมูลของประชาคมอาเซียนและการจัดการเรียนรู้ภาษาอังกฤษ
- 4.2.2 กระตุ้นให้เกิดการเรียนรู้ และสร้างบรรยากาศในการเรียนรู้เกี่ยวกับประชาคมอาเซียน
- 4.2.3 ใช้สื่อเทคโนโลยี กระตุ้นความสนใจของผู้เรียน

4.3 การใช้แหล่งเรียนรู้ภูมิปัญญาทางภาษาอังกฤษ

4.3.1 ใช้แหล่งเรียนรู้ภูมิปัญญาเกี่ยวกับอุปกรณ์ สิ่งประดิษฐ์ที่ใช้ในการดำรงชีวิต

4.3.2 ใช้แหล่งเรียนรู้ภูมิปัญญาเกี่ยวกับอาหาร

4.3.3 ใช้แหล่งเรียนรู้ภูมิปัญญาเกี่ยวกับโบราณสถาน โบราณวัตถุ

4.4 การมีวินัยเชิงบวกเพื่อปรับพฤติกรรมนักเรียน

4.4.1 มีกระบวนการจัดการเรียนรู้ ให้ผู้เรียนเกิดการเรียนรู้ 4 ด้าน คือ คุณธรรม จริยธรรม ความรู้ ทักษะทางการคิด และความสัมพันธ์ระหว่างบุคคล

4.4.2 ผู้สอนปฏิบัติตนเป็นแบบอย่างการสร้างวินัยเชิงบวกที่ดีให้กับนักเรียน

4.4.3 ปลูกฝังความเป็นไทย เอกฉัตร วัฒนธรรมไทยและวิถีความเป็นประชาธิปไตยให้กับผู้เรียน

5. การสร้างสื่อและใช้เทคโนโลยีส่งเสริมการเรียนรู้ภาษาอังกฤษเพื่อรองรับประชาคมอาเซียน ประกอบด้วย

5.1 การออกแบบสื่อการเรียนการสอนภาษาอังกฤษ

5.1.1 นำสื่อจากเว็บไซต์ อินเทอร์เน็ตเกี่ยวกับชาติต่าง ๆ ในอาเซียนมาใช้ประกอบการสอนภาษาอังกฤษ

5.1.2 ผลิตสื่อการเรียนการสอนที่เอื้อต่อการเรียนรู้บริบทของประชาคมอาเซียน

5.1.3 เชิญชาวต่างชาติในประชาคมอาเซียนมาแลกเปลี่ยนเรียนรู้กับนักเรียน

5.2 การใช้โปรแกรมคอมพิวเตอร์จัดการเรียนรู้ภาษาอังกฤษ

5.2.1 เรียนรู้ เข้าถึง ปรับตัว และยอมรับเทคโนโลยีใหม่ ๆ

5.2.2 สามารถใช้โปรแกรมคอมพิวเตอร์ในการสื่อสาร การพัฒนาบทเรียนและจัดการเรียนการสอนภาษาอังกฤษ

5.2.3 ประเมินแบบเรียนสำเร็จรูป (Software) ที่มีอยู่ในตลาดแล้วนำมาช่วยสอนภาษาอังกฤษ

5.2.4 การแสวงหาแหล่งข้อมูลการเรียนรู้ภาษาอังกฤษจากเว็บไซต์ อินเทอร์เน็ต

5.3 การบูรณาการเทคโนโลยีสารสนเทศ (ICT) กับการเรียนการสอนภาษาอังกฤษ

5.3.1 จัดทำเฟซบุ๊ก (Facebook) เพื่อการศึกษาภาษาอังกฤษในบริบทอาเซียน

5.3.2 มอบหมายงาน การบ้านผ่านอีเมล (E-mail)

5.3.3 ให้นักเรียนรู้จักแหล่งเว็บไซต์ (Website) ที่รวบรวมสื่อ แหล่งเรียนรู้ภาษาอังกฤษ

6. การบริหารจัดการชั้นเรียนภาษาอังกฤษ ประกอบด้วย

6.1 การสร้างบรรยากาศที่เอื้อต่อการเรียนรู้ภาษาอังกฤษ

6.1.1 สร้างบรรยากาศและสิ่งแวดล้อมทางการเรียนเพื่อกระตุ้นการเรียนรู้

ภาษาอังกฤษ

6.1.2 สร้างบรรยากาศในการเรียนภาษาในชั้นเรียนที่เกี่ยวกับบริบทของอาเซียน

โดยการร่วมมือกันระหว่างครูกับนักเรียน

6.1.3 ส่งเสริมการสื่อสาร ฟัง พูด อ่าน เขียนภาษาของชาติต่าง ๆ ในอาเซียน

6.2 การบริหารจัดการกิจกรรมในชั้นเรียนภาษาอังกฤษ

6.2.1 จัดกิจกรรมส่งเสริมการเรียนรู้วัฒนธรรมของชาติต่าง ๆ ในอาเซียนเป็นประจำ

6.2.2 จัดกิจกรรมแข่งขันการใช้ภาษาอังกฤษและภาษาของชาติต่าง ๆ ในอาเซียน

6.3 การส่งเสริมภาวะผู้นำ และการทำงานเป็นทีม

6.3.1 ส่งเสริมให้ผู้เรียนมีส่วนร่วมในการเรียนรู้แบบร่วมมือ

6.3.2 ส่งเสริมให้ผู้เรียนทำงานเป็นทีม กำหนดบทบาทที่ชัดเจนของสมาชิกในกลุ่ม

ลดความสามารถ

6.3.3 ส่งเสริมให้ผู้เรียนผลัดกันเป็นผู้นำหรือผู้ตามได้เหมาะสมตามบทบาท

7. การสร้างเครือข่ายการเรียนรู้สู่อาเซียน ประกอบด้วย

7.1 มีความรู้ที่เกี่ยวข้องกับเครือข่ายการเรียนรู้

7.1.1 มีความรู้เรื่องพระราชบัญญัติเทคโนโลยี

7.1.2 มีความรู้เรื่องระบบเครือข่ายอินเทอร์เน็ต (Internet) ต่าง ๆ

7.1.3 มีความรู้เรื่องมารยาทในการใช้เครือข่าย

7.1.4 มีความรู้เรื่องการจัดการความรู้และการใช้ข้อมูลสารสนเทศ

7.2 การสร้างเครือข่ายเพื่อพัฒนาผู้เรียน

7.2.1 ครูผู้สอนสามารถสร้างเครือข่ายสื่อสารกับสมาชิกอาเซียนและชาติอื่น ๆ

7.2.2 พัฒนาให้ผู้เรียนสามารถสร้างเครือข่าย สื่อสารกับสมาชิกอาเซียน

ตอนที่ 2 ผลการพัฒนามาตรฐานสมรรถนะของครูผู้สอนวิชาภาษาอังกฤษระดับมัธยมศึกษา เพื่อรองรับประชาคมอาเซียนจากความคิดเห็นของผู้เชี่ยวชาญ โดยใช้เทคนิคเดลฟาย (Delphi Technique) สอบถามผู้เชี่ยวชาญ 2 รอบ จากผู้กำหนดนโยบายในการพัฒนาครู 6 คน ผู้นำนโยบายไปใช้ในการพัฒนาครูผู้สอนภาษาอังกฤษ 6 คน และครูผู้สอนภาษาอังกฤษระดับมัธยมศึกษา 6 คน รวม 18 คน นำเสนอเป็น 2 ส่วน ดังนี้

1. ความคิดเห็นของผู้เชี่ยวชาญเกี่ยวกับความหมาย พฤติกรรมของตัวบ่งชี้หลัก และตัวบ่งชี้ย่อยของมาตรฐานสมรรถนะครูผู้สอนภาษาอังกฤษระดับมัธยมศึกษาเพื่อรองรับประชาคมอาเซียน ในแต่ละองค์ประกอบทั้ง 7 องค์ประกอบ ดังนี้

1.1 การวิเคราะห์บริบทอาเซียนที่เกี่ยวข้องกับการจัดการเรียนการสอนภาษาอังกฤษ

หมายถึง: สามารถอธิบาย รู้ ประวัติอาเซียน องค์ประกอบของประชาคมอาเซียน ว่าสำคัญ เชื่อมโยง สัมพันธ์กันอย่างไร เพื่อนำมาออกแบบการเรียนรู้ พัฒนา ดำเนินการจัดการเรียนการสอนภาษาอังกฤษ พัฒนาผู้เรียนให้มีทักษะ รู้เท่าทัน สอดคล้อง สัมพันธ์กัน เตรียมพร้อมเข้าสู่ประชาคมอาเซียน

1.1.1 แสวงหาความรู้เกี่ยวกับประวัติและ โครงสร้างอาเซียน

พฤติกรรม: สามารถอธิบายความรู้และเข้าใจเรื่องราวต่าง ๆ เกี่ยวกับประชาคมอาเซียน ประกอบด้วย 1) รู้และเข้าใจประวัติการก่อตั้งประชาคมอาเซียน 2) รู้และเข้าใจคำขวัญ สัญลักษณ์ของประชาคมอาเซียน 3) รู้และเข้าใจประวัติของแต่ละประเทศในอาเซียน

1.1.2 ส่งเสริมการเรียนรู้วัฒนธรรมประเพณีอาเซียน

พฤติกรรม: เสริมสร้างการเรียนรู้ วัฒนธรรม ประเพณีอาเซียนในด้านต่าง ๆ ทั้งความรู้ ความเข้าใจและแนวทางปฏิบัติอย่างหลากหลาย ประกอบด้วย 1) ยอมรับและยินดีในการสร้างปฏิสัมพันธ์กับคนชาติอื่นในอาเซียน 2) การเข้าถึงวัฒนธรรม ประเพณีของแต่ละประเทศในอาเซียน ได้แก่ อาหาร เครื่องแต่งกาย วรรณคดี เรื่องเล่า เรื่องสั้น เพลงที่ตีพิมพ์เป็นภาษาอังกฤษ 3) ปฏิบัติถูกต้องตามวัฒนธรรม ประเพณีของกลุ่มเจรจาหรือผู้ที่เราพุดคุยด้วย 4) ส่งเสริมการนำวัฒนธรรม ประเพณี ค่านิยมในเทศกาลเฉลิมฉลองของคนแต่ละชาติในอาเซียนมาจัดทำเป็นสาระการสอน 5) เป็นเจ้าบ้านที่ดี รู้เท่าทันการเปลี่ยนแปลงต่าง ๆ ที่เกิดขึ้นและปรับตัวได้ 6) รักษาวัฒนธรรมที่งดงามของไทยไว้

1.1.3 การศึกษาวิเคราะห์ 3 เสาหลักอาเซียน

พฤติกรรม: มีความรู้ ความเข้าใจขั้นพื้นฐานเกี่ยวกับประชาคมอาเซียน ในด้าน 3 เสาหลัก คือ 1) การเมืองและความมั่นคง 2) เศรษฐกิจ 3) สังคมและวัฒนธรรม ประกอบด้วย 1) มีความรู้ ความเข้าใจ สิทธิมนุษยชน เศรษฐกิจ การค้าในอาเซียน 2) ติดตามข่าว กิจกรรม ข้อมูลล่าสุดของอาเซียน ทางโทรทัศน์ เว็บไซต์ หนังสือพิมพ์ 3) เข้าใจ และตระหนักถึงสิทธิขั้นพื้นฐานของประชากรอาเซียน 4) ปรับตัวพร้อมแข่งขันกับชาติอื่น

1.1.4 ความเข้าใจทิศทางการศึกษาไทยเพื่อรองรับประชาคมอาเซียน

พฤติกรรม: มีความรู้ ความเข้าใจ ด้านนโยบายการจัดการศึกษาไทยเพื่อรองรับประชาคมอาเซียน ประกอบด้วย 1) เตรียมเยาวชนไทยให้ทัดเทียมและสามารถแข่งขันกับเยาวชนชาติอื่นในอาเซียนได้ 2) จัดประสบการณ์เพื่อพัฒนาการคิด ภาษา และเทคโนโลยีสารสนเทศ

ในบริบทของประชาคมอาเซียนให้กับผู้เรียน 3) มีความรู้ ความสามารถเท่าเทียม สามารถแข่งขัน และแลกเปลี่ยนครูในอาเซียนได้

1.2 การสร้างความรอบรู้ทางภาษาอังกฤษเพื่อรองรับอาเซียน

หมายถึง: สามารถนำความรู้ ความสามารถ ด้านภาษาอังกฤษ เนื้อหาวิชาภาษาอังกฤษ อย่างเพียงพอ เป็นปัจจุบันและทันเหตุการณ์ เพื่อนำไปใช้ในการพัฒนาความรู้ ความสามารถ ด้านภาษาอังกฤษของผู้เรียน ให้สามารถใช้ภาษาอังกฤษในการสื่อสารได้

1.2.1 ความเข้าใจธรรมชาติและองค์ประกอบของภาษาอังกฤษ (Linguistic Competence)

พฤติกรรม: สามารถนำความรู้เกี่ยวกับกฎเกณฑ์ หลักการ ระบบ ส่วนประกอบ หน้าที่ และวัฒนธรรมของภาษามาใช้พัฒนาผู้เรียน ประกอบด้วย 1) มีความรู้ความเข้าใจคำศัพท์ ภาษาอังกฤษ (Morphology) ระดับมัธยมศึกษา 2) มีความรู้ความเข้าใจระบบเสียงภาษาอังกฤษ (Phonology) 3) มีความรู้ความเข้าใจโครงสร้างทางไวยากรณ์ภาษาอังกฤษ (Syntax) ระดับมัธยมศึกษา 4) มีความรู้ความเข้าใจหน้าที่ทางภาษาอังกฤษ (Functions) ระดับมัธยมศึกษา 5) มีความรู้ความเข้าใจ วัฒนธรรมของเจ้าของภาษา (Culture)

1.2.2 การพัฒนาทักษะทางภาษาอังกฤษ (Language Skills)

พฤติกรรม: เพิ่มขีดความสามารถทางภาษาอังกฤษของครูผู้สอนภาษาอังกฤษ ในด้านการใช้ภาษาอังกฤษเพื่อการสื่อสาร การส่งเสริมประสบการณ์ทางภาษาให้กับครู และการจัด กิจกรรมเสริมทักษะการเรียนรู้ของผู้เรียน ประกอบด้วย 1) มีทักษะความสามารถในการใช้ภาษาอังกฤษ เพื่อการสื่อสาร 2) สามารถใช้ภาษาอังกฤษได้เหมาะสมกับสถานการณ์ 3) พยายามใช้ภาษาอังกฤษ เป็นส่วนหนึ่งของชีวิต 4) มีความสามารถในการใช้ภาษาอังกฤษเพื่อแสวงหาความรู้

1.2.3 ความสามารถในการสื่อสาร

พฤติกรรม: สามารถใช้ภาษาอังกฤษในการสื่อสารในสถานการณ์ต่าง ๆ และสร้างความสัมพันธ์ระหว่างบุคคล ประกอบด้วย 1) ใช้ภาษาอังกฤษในการสื่อสารตามสถานการณ์ต่าง ๆ ได้ถูกต้อง ตรงประเด็น 2) ใช้ภาษาในการสร้างความสัมพันธ์ระหว่างบุคคล

1.3 การออกแบบการเรียนรู้ในบริบทประชาคมอาเซียน

หมายถึง: มีความรู้ ความเข้าใจ สามารถนำแนวคิด ทฤษฎี วิธีสอนและกลยุทธ์การเรียนรู้ มากำหนดกระบวนการ วิธีเรียน กิจกรรม สื่อ กลยุทธ์การสอน เนื้อหาการเรียนรู้ ประยุกต์ใช้ในการ จัดการเรียนการสอน เพื่อพัฒนาความสามารถในการใช้ภาษาอังกฤษเพื่อการสื่อสาร ได้อย่างมีคุณภาพ เกิดการเรียนรู้ตามมาตรฐานการเรียนรู้ และบรรลุตามวัตถุประสงค์

1.3.1 การพัฒนาหลักสูตรเพื่อรองรับประชาคมอาเซียน

พฤติกรรม: ปรับหลักสูตร ให้อาเซียนเป็นหน่วยการเรียนรู้ในการพัฒนาผู้เรียน การเรียนรู้ภาษาและวัฒนธรรมอาเซียนที่สำคัญ ประกอบด้วย 1) กำหนดให้อาเซียน (ASEAN) เป็นหน่วยการเรียนรู้ในโครงสร้างหลักสูตร 2) ระบุระบบ โครงสร้าง ระบบเสียงที่เป็นพื้นฐานของ ภาษาเพื่อนบ้าน 3) จัดหลักสูตรให้เข้ากับบริบทนักเรียน

1.3.2 การเลือกวิธีสอนและจัดกิจกรรมการเรียนรู้ที่เหมาะสม

พฤติกรรม: สามารถวิเคราะห์หลักสูตร เนื้อหาการเรียนรู้ มีความรู้ความเข้าใจเทคนิค วิธีการสอนภาษาอังกฤษที่หลากหลาย เพื่อพัฒนาการเรียนรู้ภาษาอังกฤษของผู้เรียน ประกอบด้วย 1) มีความรู้และเข้าใจวิธีการสอนภาษาอังกฤษที่หลากหลายสามารถจัดกิจกรรมการสอนได้อย่างมีประสิทธิภาพ 2) มีความตระหนักและสอนภาษาอังกฤษในฐานะภาษาที่สอง 3) เข้าใจแนวการสอน ภาษาอังกฤษเพื่อการสื่อสาร 4) การเชื่อมโยงการเรียนรู้ประชาคมอาเซียนกับการพัฒนาทักษะทางภาษา

1.3.3 การกำหนดการวัดและประเมินผลที่เหมาะสม

พฤติกรรม: สามารถสร้างเครื่องมือ ใช้เครื่องมือ ตลอดจนวิธีการกระบวนการ วัดและประเมินผลที่หลากหลาย เหมาะสมกับบริบทของผู้เรียน ประกอบด้วย 1) ประเมินการเรียนรู้ ภาษาจากสภาพจริง (Authentic Forms of Assessment) 2) ประเมินเจตคติต่อประชาคมอาเซียนของ ผู้เรียน

1.4 การพัฒนาผู้เรียนให้มีทักษะภาษาอังกฤษ

หมายถึง: สามารถพัฒนาผู้เรียนจากความถนัด ประสบการณ์ กระบวนการ วิธีการ ที่หลากหลาย ให้ผู้เรียนได้รับประสบการณ์ที่มีความหมาย มีคุณค่า เพื่อเพิ่มพูนความรู้ ความสามารถในการพัฒนาผู้เรียน ทั้งทางร่างกาย จิตใจ สติปัญญา อารมณ์ และสังคม เพื่อสร้างคุณค่าชีวิต ให้มีเจตคติที่ดี รักการเรียนรู้ภาษาอังกฤษและมีทักษะในการใช้ภาษาอังกฤษเพื่อการสื่อสาร

1.4.1 การวิเคราะห์ผู้เรียนภาษาอังกฤษเป็นรายบุคคล

พฤติกรรม: รู้จักผู้เรียนทุกคน และสามารถจัดกิจกรรมการเรียนรู้จำแนกตาม ความแตกต่างของผู้เรียนทางด้านภาษาอังกฤษเป็นรายบุคคล ประกอบด้วย 1) เข้าใจความสามารถ ความแตกต่างระหว่างบุคคลทางด้านภาษาอังกฤษ 2) ส่งเสริมให้นักเรียน แสดงความสามารถ ตามความถนัด และความต้องการทางด้านภาษาอังกฤษ 3) สังเกต ใฝ่คุณนักเรียนเพื่อประเมิน ความสามารถทางภาษาอังกฤษ

1.4.2 การสร้างแรงจูงใจให้เกิดการเรียนรู้ภาษาอังกฤษ

พฤติกรรม: สามารถสร้างเสริมการเรียนรู้ด้วยตนเอง และกระตุ้นการเรียนรู้ของ ผู้เรียนด้วยกิจกรรมในการเรียนภาษาอังกฤษต่าง ๆ ประกอบด้วย 1) ให้นักเรียนมีส่วนร่วมในการหา

ข้อมูลของประชาคมอาเซียนและการจัดการเรียนรู้ภาษาอังกฤษ 2) กระตุ้นให้เกิดการเรียนรู้และสร้างบรรยากาศในการเรียนรู้เกี่ยวกับประชาคมอาเซียน 3) ใช้สื่อเทคโนโลยี กระตุ้นความสนใจของผู้เรียน

1.4.3 การใช้แหล่งเรียนรู้ภูมิปัญญาทางภาษาอังกฤษ

พฤติกรรม: นำแหล่งเรียนรู้ภูมิปัญญาท้องถิ่นที่หลากหลาย มาพัฒนาการเรียนการสอนภาษาอังกฤษ ประกอบด้วย 1) ใช้แหล่งเรียนรู้ภูมิปัญญาเกี่ยวกับอุปกรณ์ สิ่งประดิษฐ์ที่ใช้ในการดำรงชีวิต 2) ใช้แหล่งเรียนรู้ภูมิปัญญาเกี่ยวกับอาหาร 3) ใช้แหล่งเรียนรู้ภูมิปัญญาเกี่ยวกับโบราณสถาน โบราณวัตถุ

1.4.4 การมีวินัยเชิงบวกเพื่อปรับพฤติกรรมนักเรียน

พฤติกรรม: มุ่งมั่น ตั้งใจ จัดประสบการณ์เพื่อเพิ่มพูนความรู้ ความสามารถ ในการพัฒนาผู้เรียนอย่างมีคุณค่า ประกอบด้วย 1) มีกระบวนการจัดการเรียนรู้ ให้ผู้เรียนเกิดการเรียนรู้ 4 ด้าน คือ คุณธรรม จริยธรรม ความรู้ ทักษะทางการคิด และความสัมพันธ์ระหว่างบุคคล 2) ผู้สอนปฏิบัติตนเป็นแบบอย่างการสร้างวินัยเชิงบวกที่ดีให้กับนักเรียน 3) ปลูกฝังความเป็นไทย เอกลัทธิวัฒนธรรมไทยและวิถีความเป็นประชาธิปไตยให้กับผู้เรียน

1.5 การสร้างสื่อและใช้เทคโนโลยีส่งเสริมการเรียนรู้ภาษาอังกฤษ

หมายถึง: สามารถใช้กระบวนการ การประยุกต์ความรู้ อย่างเป็นระบบ ด้วยแนวคิด เครื่องมือ เทคนิคและวิธีการต่าง ๆ ในการนำไปใช้ส่งเสริมการแก้ปัญหา พัฒนาการเรียนรู้ ช่วยทำให้ผู้เรียนมีความเข้าใจ เร้าความสนใจ และเพิ่มประสิทธิภาพการเรียนการสอนภาษาอังกฤษ

1.5.1 การออกแบบสื่อการเรียนการสอนภาษาอังกฤษ

พฤติกรรม: สามารถออกแบบ และผลิตสื่อการเรียนการสอนได้สอดคล้องกับบทเรียน ส่งเสริมการเรียนรู้ภาษาอังกฤษของผู้เรียน ประกอบด้วย 1) นำสื่อจากเว็บไซต์ อินเทอร์เน็ตเกี่ยวกับชาติต่าง ๆ ในอาเซียนมาใช้ประกอบการสอน 2) ผลิตสื่อการเรียนการสอนที่เอื้อต่อการเรียนรู้บริบทของประชาคมอาเซียน 3) เชิญชาวต่างชาติในประชาคมอาเซียนมาแลกเปลี่ยนเรียนรู้กับนักเรียน

1.5.2 การใช้โปรแกรมคอมพิวเตอร์จัดการการเรียนรู้ภาษาอังกฤษ

พฤติกรรม: มีความรู้ ความสามารถ ในการใช้งาน โปรแกรมคอมพิวเตอร์ ในการพัฒนาการเรียนรู้ภาษาอังกฤษ ประกอบด้วย 1) เรียนรู้ เข้าถึง ปรับตัว และยอมรับเทคโนโลยีใหม่ ๆ 2) สามารถใช้โปรแกรมคอมพิวเตอร์ในการสื่อสาร การพัฒนาบทเรียน และจัดการเรียนการสอนภาษาอังกฤษ 3) ประเมินแบบเรียนสำเร็จรูป (Software) ที่มีอยู่ในตลาดแล้วนำมาช่วยสอนภาษาอังกฤษ 4) การแสวงหาแหล่งข้อมูลการเรียนรู้จากเว็บไซต์ อินเทอร์เน็ต

1.5.3 การบูรณาการเทคโนโลยีสารสนเทศ (ICT) กับการเรียนการสอนภาษาอังกฤษ

พฤติกรรม: นำเทคโนโลยี สารสนเทศ มาประยุกต์ใช้กับการเรียนการสอนภาษาอังกฤษ ประกอบด้วย 1) จัดทำเฟซบุ๊ก (Facebook) เพื่อการศึกษาภาษาอังกฤษในบริบทอาเซียน 2) มอบหมายงาน การบ้านผ่านอีเมล (E-mail) 3) ให้นักเรียนรู้จักแหล่งเว็บไซต์ (Website) ที่รวบรวมสื่อ แหล่งเรียนรู้ ภาษาอังกฤษ

1.6 การบริหารจัดการชั้นเรียนภาษาอังกฤษ

หมายถึง: สามารถ จัด สร้าง สภาพแวดล้อมห้องเรียนภาษาอังกฤษ เพื่อให้เกิดการเรียนรู้ การจัดการกิจกรรมในชั้นเรียน การควบคุมดูแลนักเรียนให้อยู่ในระเบียบวินัย เพื่อเป็นการจูงใจนักเรียน ให้สนใจ ตั้งใจเรียน ให้การเรียนการสอนมีประสิทธิภาพ และเกิดประสิทธิผล

1.6.1 การสร้างบรรยากาศที่เอื้อต่อการเรียนรู้ภาษาอังกฤษ

พฤติกรรม: ส่งเสริมการเรียนรู้ ด้วยการสร้างบรรยากาศ กระตุ้นการเรียนรู้ภาษาอังกฤษ ประกอบด้วย 1) สร้างบรรยากาศและสิ่งแวดล้อมทางการเรียนเพื่อกระตุ้นการเรียนรู้ภาษาอังกฤษ 2) สร้างบรรยากาศในการเรียนภาษาในชั้นเรียนที่เกี่ยวกับบริบทของอาเซียน โดยความร่วมมือกัน ระหว่างครูกับนักเรียน 3) ส่งเสริมการสื่อสาร ฟัง พูด อ่าน เขียนภาษาของชาติต่าง ๆ ในอาเซียน

1.6.2 การบริหารจัดการกิจกรรมในชั้นเรียนภาษาอังกฤษ

พฤติกรรม: จัดกิจกรรมภาษาอังกฤษในชั้นเรียนในลักษณะต่าง ๆ เพื่อพัฒนาผู้เรียน ประกอบด้วย 1) จัดกิจกรรมส่งเสริมการเรียนรู้วัฒนธรรมของชาติต่าง ๆ ในอาเซียนเป็นประจำ 2) จัดกิจกรรมแข่งขันการใช้ภาษาอังกฤษและภาษาของชาติต่าง ๆ ในอาเซียน

1.6.3 การส่งเสริมภาวะผู้นำ และการทำงานเป็นทีม

พฤติกรรม: เสริมสร้างการเรียนรู้แบบร่วมมือในการทำงานเป็นทีม ปฏิบัติตาม บทบาทหน้าที่ผู้นำ และผู้ตามที่ดีในการเรียนภาษาอังกฤษ ประกอบด้วย 1) ส่งเสริมให้ผู้เรียนมีส่วนร่วม ในการเรียนรู้แบบร่วมมือ 2) ส่งเสริมให้ผู้เรียนทำงานเป็นทีม กำหนดบทบาทที่ชัดเจนของสมาชิก ในกลุ่ม คณะความสามารถ 3) ส่งเสริมให้ผู้เรียนผลัดกันเป็นผู้นำหรือผู้ตามได้เหมาะสมตามบทบาท

1.7 การสร้างเครือข่ายการเรียนรู้สู่อาเซียน

หมายถึง: สามารถติดต่อสัมพันธ์กับคนหรือองค์กรในสาขาเดียวกัน หรือต่างสาขา เพื่อแลกเปลี่ยน ข้อมูลข่าวสาร บทเรียน ประสบการณ์ และการร่วมมือด้วยความสมัครใจ เพื่อ อำนวยความสะดวกและสร้างความสัมพันธ์ที่ดีให้สมาชิกในเครือข่าย เชื่อมโยง ประสานงาน พัฒนาการรู้ ความสามารถของครูผู้สอนภาษาอังกฤษและการจัดการเรียนรู้ เพื่อพัฒนาผู้เรียน ให้มีประสิทธิภาพ

1.7.1 มีความรู้ที่เกี่ยวข้องกับเครือข่ายการเรียนรู้

พฤติกรรม: มีความรู้แหล่งเครือข่ายต่าง ๆ ที่มีอยู่ การเข้าถึงและการใช้เครือข่ายการเรียนรู้ ประกอบด้วย 1) มีความรู้เรื่องพระราชบัญญัติเทคโนโลยี 2) มีความรู้เรื่องระบบเครือข่ายอินเทอร์เน็ต (Internet) ต่าง ๆ 3) มีความรู้เรื่องมารยาทในการใช้เครือข่าย 4) มีความรู้เรื่องการจัดการความรู้และการใช้ข้อมูลสารสนเทศ

1.7.2 การสร้างเครือข่ายเพื่อพัฒนาผู้เรียน

พฤติกรรม: คิดต่อ สื่อสาร แลกเปลี่ยน ข้อมูล ข่าวสาร บทเรียนและประสบการณ์ เพื่อสร้างความสัมพันธ์ที่ดีในการพัฒนาการเรียนรู้ภาษาอังกฤษ ประกอบด้วย 1) ครูผู้สอนสามารถสร้างเครือข่ายสื่อสารกับสมาชิกอาเซียนและชาติอื่น ๆ 2) พัฒนาให้ผู้เรียนสามารถสร้างเครือข่ายสื่อสารกับสมาชิกอาเซียน

2. ผลการวิเคราะห์คำมัชฐาน คำพิสัยระหว่างควอไทล์ คำตอบของผู้เชี่ยวชาญเกี่ยวกับมาตรฐานสมรรถนะครูผู้สอนวิชาภาษาอังกฤษระดับมัธยมศึกษา เพื่อรองรับประชาคมอาเซียน นำเสนอรอบที่ 2 ดังตารางที่ 4-10

ตารางที่ 4 คำมัชฐาน คำพิสัยระหว่างควอไทล์ ของคำตอบของผู้เชี่ยวชาญเกี่ยวกับมาตรฐานสมรรถนะครูผู้สอนภาษาอังกฤษระดับมัธยมศึกษา เพื่อรองรับประชาคมอาเซียน รอบที่ 2 องค์กรประกอบการวิเคราะห์บริบทอาเซียนที่เกี่ยวข้องกับการจัดการเรียนการสอนภาษาอังกฤษ

ข้อ	มาตรฐานสมรรถนะครูผู้สอนภาษาอังกฤษระดับมัธยมศึกษา เพื่อรองรับประชาคมอาเซียน	Mdn.	I.R.
1.	การวิเคราะห์บริบทอาเซียนที่เกี่ยวข้องกับการจัดการเรียนการสอนภาษาอังกฤษ		
1.1	แสวงหาความรู้เกี่ยวกับประวัติและโครงสร้างอาเซียน		
	พฤติกรรม: สามารถอธิบายความรู้และเข้าใจเรื่องราวต่าง ๆ เกี่ยวกับประชาคมอาเซียน		
1.	รู้และเข้าใจประวัติการก่อตั้งประชาคมอาเซียน	5	0
2.	รู้และเข้าใจคำขวัญสัญลักษณ์ของประชาคมอาเซียน	4	1
3.	รู้และเข้าใจประวัติของแต่ละประเทศในอาเซียน	5	0.5

ตารางที่ 4 (ต่อ)

ข้อ	มาตรฐานสมรรถนะครูผู้สอนภาษาอังกฤษระดับมัธยมศึกษา เพื่อรองรับประชาคมอาเซียน	Mdn.	I.R.
1.2 ส่งเสริมการเรียนรู้วัฒนธรรมประเพณีอาเซียน			
พฤติกรรม: เสริมสร้างการเรียนรู้ วัฒนธรรม ประเพณีอาเซียนในด้านต่าง ๆ ทั้งความรู้ ความเข้าใจและแนวทางปฏิบัติอย่างหลากหลาย			
1.	ยอมรับและยินดีในการสร้างปฏิสัมพันธ์กับคนชาติอื่นในอาเซียน	4.5	0
2.	ส่งเสริมการนำวัฒนธรรม ประเพณี ค่านิยมในเทศกาลเฉลิมฉลองของคนแต่ละชาติในอาเซียนมาจัดทำเป็นสาระการสอน	4.5	1
3.	การเข้าถึงวัฒนธรรม ประเพณีของแต่ละประเทศในอาเซียน ได้แก่ อาหาร เครื่องแต่งกาย วรรณคดี เรื่องเล่า เรื่องสั้น เพลงที่ตีพิมพ์เป็นภาษาอังกฤษ	4.5	0
4.	ปฏิบัติถูกต้องตามวัฒนธรรม ประเพณีของกลุ่มเจรจาหรือผู้ที่เราพูดคุยด้วย	4	0.5
5.	เป็นเจ้าของบ้านที่ดี รู้เท่าทันการเปลี่ยนแปลงต่าง ๆ ที่เกิดขึ้นและปรับตัวได้	4.5	1
6.	รักษาวัฒนธรรมที่ดีงามของไทยไว้	4.5	1
1.3 การศึกษาวิเคราะห์ 3 เสาหลักอาเซียน			
พฤติกรรม: มีความรู้ ความเข้าใจและดำเนินการขั้นพื้นฐานเกี่ยวกับประชาคมอาเซียนในด้าน 3 เสาหลัก คือ 1) การเมืองและความมั่นคง 2) เศรษฐกิจ 3) สังคมและวัฒนธรรม			
1.	มีความรู้ ความเข้าใจ สิทธิมนุษยชน เศรษฐกิจ การค้าในอาเซียน	4	1
2.	ติดตามข่าว กิจกรรม ข้อมูลล่าสุดของอาเซียน ทางโทรทัศน์ เว็บไซต์ หนังสือพิมพ์	4.5	1
3.	เข้าใจ และตระหนักถึงสิทธิขั้นพื้นฐานของประชากรอาเซียน	5	0
4.	ปรับตัวพร้อมแข่งขันกับชาติอื่น	5	0.5
1.4 ความเข้าใจทิศทางการศึกษาไทยเพื่อรองรับประชาคมอาเซียน			
พฤติกรรม: มีความรู้ ความเข้าใจ ด้านนโยบายการจัดการศึกษาไทยเพื่อรองรับประชาคมอาเซียน			
1.	เตรียมเยาวชนไทยให้ทัดเทียมและสามารถแข่งขันกับเยาวชนชาติอื่นในอาเซียนได้	5	0.5

ตารางที่ 4 (ต่อ)

ข้อ	มาตรฐานสมรรถนะครูผู้สอนภาษาอังกฤษระดับมัธยมศึกษา เพื่อรองรับประชาคมอาเซียน	Mdn.	I.R.
2.	จัดประสบการณ์เพื่อพัฒนาการคิด ภาษา และเทคโนโลยีสารสนเทศในบริบท ของประชาคมอาเซียนให้กับผู้เรียน	5	0.5
3.	มีความรู้ ความสามารถเท่าเทียม สามารถแข่งขันและแลกเปลี่ยนครูในอาเซียนได้	4.5	0.5

จากตารางที่ 4 พบว่า มาตรฐานสมรรถนะครูผู้สอนภาษาอังกฤษระดับมัธยมศึกษา เพื่อรองรับประชาคมอาเซียน รอบที่ 2 องค์ประกอบด้านการวิเคราะห์บริบทอาเซียนที่เกี่ยวข้องกับการจัดการเรียนการสอนภาษาอังกฤษ ตามความคิดเห็นของผู้เชี่ยวชาญ มีค่ามัธยฐาน มากกว่า 3.5 ทุกข้อ และมีค่าพิสัยระหว่างควอไทล์ น้อยกว่า 1.5 ทุกข้อ แสดงว่าผู้เชี่ยวชาญมีความคิดเห็นต่อ รายละเอียดองค์ประกอบด้านการวิเคราะห์บริบทอาเซียนที่เกี่ยวข้องกับการจัดการเรียนการสอน ภาษาอังกฤษ ในระดับมากและมากที่สุดเป็นเอกฉันท์

ตารางที่ 5 ค่ามัธยฐาน ค่าพิสัยระหว่างควอไทล์ ของคำตอบของผู้เชี่ยวชาญเกี่ยวกับมาตรฐาน สมรรถนะครูผู้สอนภาษาอังกฤษระดับมัธยมศึกษา เพื่อรองรับประชาคมอาเซียน รอบที่ 2 องค์ประกอบด้านการสร้างความรู้ทางภาษาอังกฤษเพื่อรองรับอาเซียน

ข้อ	มาตรฐานสมรรถนะครูผู้สอนภาษาอังกฤษระดับมัธยมศึกษา เพื่อรองรับประชาคมอาเซียน	Mdn.	I.R.
2.	การสร้างความรู้ทางภาษาอังกฤษเพื่อรองรับอาเซียน		
	2.1 ความเข้าใจธรรมชาติและองค์ประกอบของภาษาอังกฤษ (Linguistic Competence)		
	พฤติกรรม: มีความรู้เกี่ยวกับ กฎเกณฑ์ หลักการ ระบบ ส่วนประกอบ หน้าที่ และวัฒนธรรมทางภาษามาใช้พัฒนาผู้เรียน		
1.	มีความรู้ความเข้าใจคำศัพท์ภาษาอังกฤษ (Morphology) ระดับมัธยมศึกษา	5	0.5
2.	มีความรู้ความเข้าใจระบบเสียงภาษาอังกฤษ (Phonology)	5	0.5
3.	มีความรู้ความเข้าใจโครงสร้างทางไวยากรณ์ภาษาอังกฤษ (Syntax) ระดับมัธยมศึกษา	5	0.5

ตารางที่ 5 (ต่อ)

ข้อ	มาตรฐานสมรรถนะครูผู้สอนภาษาอังกฤษระดับมัธยมศึกษา เพื่อรองรับประชาคมอาเซียน	Mdn.	I.R.
4.	มีความรู้ความเข้าใจหน้าที่ทางภาษา (Functions) ในขอบข่ายระดับมัธยมศึกษา	4.5	1
5.	มีความรู้ความเข้าใจวัฒนธรรมของเจ้าของภาษา (Culture)	5	0.5
2.2 การพัฒนาทักษะทางภาษาอังกฤษ (Language Skills)			
พฤติกรรม: เพิ่มขีดความสามารถทางภาษาอังกฤษ ของครูผู้สอนภาษาอังกฤษ ในด้านการใช้ภาษาอังกฤษเพื่อการสื่อสาร การส่งเสริมประสบการณ์ ทางภาษาให้กับครู และการจัดกิจกรรมเสริมทักษะการเรียนรู้ของผู้เรียน			
1.	มีทักษะ ความสามารถในการใช้ภาษาอังกฤษเพื่อการสื่อสาร	5	1
2.	สามารถใช้ภาษาอังกฤษได้เหมาะสมกับสถานการณ์	5	1
3.	พยายามใช้ภาษาอังกฤษเป็นส่วนหนึ่งของชีวิต	5	0.5
4.	มีความสามารถในการใช้ภาษาอังกฤษเพื่อแสวงหาความรู้	5	1
2.3 ความสามารถในการสื่อสาร			
พฤติกรรม: สามารถใช้ภาษาอังกฤษในการสื่อสาร ในสถานการณ์ต่าง ๆ และสร้างความสัมพันธ์ระหว่างบุคคล			
1.	ใช้ภาษาอังกฤษในการสื่อสารตามสถานการณ์ต่าง ๆ ได้ถูกต้อง ตรงประเด็น	5	0.5
2.	ใช้ภาษาอังกฤษในการสร้างความสัมพันธ์ระหว่างบุคคล	4.5	1

จากตารางที่ 5 พบว่า มาตรฐานสมรรถนะครูผู้สอนภาษาอังกฤษระดับมัธยมศึกษา เพื่อรองรับประชาคมอาเซียน รอบที่ 2 องค์กรประกอบการด้านการสร้างความรอบรู้ทางภาษาอังกฤษเพื่อรองรับอาเซียนตามความคิดเห็นของผู้เชี่ยวชาญ มีค่ามัธยฐาน มากกว่า 3.5 ทุกข้อ และมีค่าพิสัยระหว่างควอไทล์ น้อยกว่า 1.5 ทุกข้อ แสดงว่าผู้เชี่ยวชาญมีความคิดเห็นต่อรายละเอียดองค์ประกอบการด้านการสร้างความรอบรู้ทางภาษาอังกฤษเพื่อรองรับอาเซียน ในระดับมากและมากที่สุดเป็นเอกฉันท์

ตารางที่ 6 คำมัชฐาน คำพิสัยระหว่างควอไทล์ ของคำตอบของผู้เชี่ยวชาญเกี่ยวกับมาตรฐาน
สมรรถนะครูผู้สอนภาษาอังกฤษระดับมัธยมศึกษา เพื่อรองรับประชาคมอาเซียน
รอบที่ 2 องค์กรประกอบด้านการออกแบบการเรียนรู้ในบริบทประชาคมอาเซียน

ข้อ	มาตรฐานสมรรถนะครูผู้สอนภาษาอังกฤษระดับมัธยมศึกษา เพื่อรองรับประชาคมอาเซียน	Mdn.	I.R.
3. การออกแบบการเรียนรู้ในบริบทประชาคมอาเซียน			
3.1 การพัฒนาหลักสูตรเพื่อรองรับประชาคมอาเซียน			
พฤติกรรม: ปรับหลักสูตร ให้อาเซียนเป็นหน่วยการเรียนรู้ในการพัฒนาผู้เรียน การเรียนรู้ภาษาและวัฒนธรรมอาเซียนที่สำคัญ			
1.	กำหนดให้อาเซียน ASEAN เป็นหน่วยการเรียนรู้ใน โครงสร้างหลักสูตร	5	0.5
2.	รู้ระบบ โครงสร้าง ระบบเสียงที่เป็นพื้นฐานของภาษาเพื่อนบ้าน	4	1
3.	จัดหลักสูตรเกี่ยวกับอาเซียนให้เข้ากับบริบทนักเรียน	4.5	1
3.2 การเลือกวิธีสอนและจัดกิจกรรมการเรียนรู้ที่เหมาะสม			
พฤติกรรม: สามารถวิเคราะห์หลักสูตร เนื้อหาการเรียนรู้ มีความรู้ความเข้าใจ เทคนิควิธีการสอนภาษาอังกฤษที่หลากหลาย เพื่อพัฒนาการเรียนรู้ภาษาอังกฤษ ของผู้เรียน			
1.	มีความรู้และเข้าใจวิธีสอนภาษาอังกฤษที่หลากหลายสามารถจัดกิจกรรม การสอน ได้อย่างมีประสิทธิภาพ	5	0.5
2.	มีความตระหนักและสอนภาษาอังกฤษในฐานะภาษาที่สอง	5	0
3.	เข้าใจแนวการสอนภาษาอังกฤษเพื่อการสื่อสาร	5	0
4.	การเชื่อมโยงการเรียนรู้ประชาคมอาเซียนกับการพัฒนาทักษะทางภาษา	5	0
3.3 การกำหนดการวัดและประเมินผลที่เหมาะสม			
พฤติกรรม: สามารถสร้างเครื่องมือ ใช้เครื่องมือ ตลอดจนวิธีการกระบวนการ วัดและประเมินผลที่หลากหลาย เหมาะสมกับบริบทของผู้เรียน			
1.	ประเมินการเรียนรู้ภาษาอังกฤษจากสภาพจริง (Authentic Forms Assessment)	5	0
2.	ประเมินเจตคติต่อประชาคมอาเซียนของผู้เรียน	4	1

จากตารางที่ 6 พบว่า มาตรฐานสมรรถนะครูผู้สอนภาษาอังกฤษระดับมัธยมศึกษา
เพื่อรองรับประชาคมอาเซียน รอบที่ 2 องค์กรประกอบด้านการออกแบบการเรียนรู้ในบริบทประชาคม

อาเซียนตามความคิดเห็นของผู้เชี่ยวชาญ มีค่ามัธยฐาน มากกว่า 3.5 ทุกข้อ และมีค่าพิสัยระหว่างควอไทล์ น้อยกว่า 1.5 ทุกข้อ แสดงว่าผู้เชี่ยวชาญมีความคิดเห็นต่อรายละเอียดองค์ประกอบด้านการออกแบบการเรียนรู้ในบริบทประชาคมอาเซียน ในระดับมากและมากที่สุดเป็นเอกฉันท์

ตารางที่ 7 ค่ามัธยฐาน ค่าพิสัยระหว่างควอไทล์ ของคำตอบของผู้เชี่ยวชาญเกี่ยวกับมาตรฐานสมรรถนะครูผู้สอนภาษาอังกฤษระดับมัธยมศึกษา เพื่อรองรับประชาคมอาเซียน รอบที่ 2 องค์ประกอบด้านการพัฒนาผู้เรียนให้มีทักษะภาษาอังกฤษในบริบทอาเซียน

ข้อ	มาตรฐานสมรรถนะครูผู้สอนภาษาอังกฤษระดับมัธยมศึกษา เพื่อรองรับประชาคมอาเซียน	Mdn.	I.R.
4. การพัฒนาผู้เรียนให้มีทักษะภาษาอังกฤษในบริบทอาเซียน			
4.1 การวิเคราะห์ผู้เรียนภาษาอังกฤษเป็นรายบุคคล			
พฤติกรรม: รู้จักผู้เรียนทุกคน และสามารถจัดกิจกรรมการเรียนรู้ จำแนกตามความแตกต่างของผู้เรียนทางด้านภาษาอังกฤษเป็นรายบุคคล			
1.	เข้าใจความสามารถ ความแตกต่างระหว่างบุคคลทางด้านภาษาอังกฤษ	5	0
2.	ส่งเสริมให้นักเรียน แสดงความสามารถตามความถนัด และความต้องการทางด้านภาษาอังกฤษ	5	0
3.	สังเกต ใฝ่คุณนักเรียนเพื่อประเมินพัฒนาความสามารถทางภาษาอังกฤษ	5	0.5
4.2 การสร้างแรงจูงใจให้เกิดการเรียนรู้ภาษาอังกฤษ			
พฤติกรรม: สามารถสร้างเสริมการเรียนรู้ด้วยตนเอง และกระตุ้นการเรียนรู้ของผู้เรียนด้วยกิจกรรมในการเรียนภาษาอังกฤษต่าง ๆ			
1.	ให้นักเรียนมีส่วนร่วมในการหาข้อมูลของประชาคมอาเซียนและการจัดการเรียนรู้ภาษาอังกฤษ	4.5	1
2.	กระตุ้นให้เกิดการเรียนรู้ด้วยตนเอง และสร้างบรรยากาศในการเรียนรู้ภาษาอังกฤษเกี่ยวกับประชาคมอาเซียน	4.5	1
3.	ใช้สื่อเทคโนโลยีกระตุ้นความสนใจของผู้เรียน	5	0.5
4.3 การใช้แหล่งเรียนรู้ภูมิปัญญาทางภาษาอังกฤษ			
พฤติกรรม: นำแหล่งเรียนรู้ภูมิปัญญาท้องถิ่นที่หลากหลาย มาพัฒนาการเรียนการสอนภาษาอังกฤษ			
1.	ใช้แหล่งเรียนรู้ภูมิปัญญาเกี่ยวกับอุปกรณ์ สิ่งประดิษฐ์ที่ใช้ในการดำรงชีวิต	4	1

ตารางที่ 7 (ต่อ)

ข้อ	มาตรฐานสมรรถนะครูผู้สอนภาษาอังกฤษระดับมัธยมศึกษา เพื่อรองรับประชาคมอาเซียน	Mdn.	I.R.
2.	ใช้แหล่งเรียนรู้ภูมิปัญญาเกี่ยวกับอาหาร	4	1
3.	ใช้แหล่งเรียนรู้ภูมิปัญญาเกี่ยวกับโบราณสถาน โบราณวัตถุ	4	1
4.4 การมีวินัยเชิงบวกเพื่อปรับพฤติกรรมนักเรียน			
พฤติกรรม: มุ่งมั่น ตั้งใจ จัดประสบการณ์เพื่อเพิ่มพูนความรู้ ความสามารถ ในการพัฒนาผู้เรียนอย่างมีคุณค่า			
1.	มีกระบวนการจัดการเรียนรู้ ให้ผู้เรียนเกิดการเรียนรู้ 4 ด้าน คือ คุณธรรม จริยธรรม ความรู้ ทักษะทางการคิด และความสัมพันธ์ระหว่างบุคคล	5	0.5
2.	ผู้สอนปฏิบัติตนเป็นแบบอย่างการสร้างวินัยเชิงบวกที่ดีให้กับนักเรียน	4.5	1
3.	ปลูกฝังความเป็นไทย เอกลัทธิ วัฒนธรรมไทยและวิถีความเป็นประชาธิปไตย ให้กับผู้เรียน	5	0.5

จากตารางที่ 7 พบว่า มาตรฐานสมรรถนะครูผู้สอนภาษาอังกฤษระดับมัธยมศึกษา
เพื่อรองรับประชาคมอาเซียน รอบที่ 2 องค์กรประกอบด้าน การพัฒนาผู้เรียนให้มีทักษะภาษาอังกฤษ
ในบริบทอาเซียนตามความคิดเห็นของผู้เชี่ยวชาญ มีค่ามัธยฐาน มากกว่า 3.5 ทุกข้อ และมีค่าพิสัย
ระหว่างควอไทล์ น้อยกว่า 1.5 ทุกข้อ แสดงว่าผู้เชี่ยวชาญมีความคิดเห็นต่อรายละเอียดองค์ประกอบ
ด้านการพัฒนาผู้เรียนให้มีทักษะภาษาอังกฤษในบริบทอาเซียน ในระดับมากและมากที่สุดเป็นเอกฉันท์

ตารางที่ 8 ค่ามัธยฐาน ค่าพิสัยระหว่างควอไทล์ ของคำตอบของผู้เชี่ยวชาญเกี่ยวกับมาตรฐาน
สมรรถนะครูผู้สอนภาษาอังกฤษระดับมัธยมศึกษา เพื่อรองรับประชาคมอาเซียน
รอบที่ 2 องค์กรประกอบการสร้างสื่อและใช้เทคโนโลยีส่งเสริมการเรียนรู้ภาษาอังกฤษ
เพื่อรองรับประชาคมอาเซียน

ข้อ	มาตรฐานสมรรถนะครูผู้สอนภาษาอังกฤษระดับมัธยมศึกษา เพื่อรองรับประชาคมอาเซียน	Mdn.	I.R.
5.	การสร้างสื่อและใช้เทคโนโลยีส่งเสริมการเรียนรู้ภาษาอังกฤษเพื่อรองรับประชาคมอาเซียน		
	5.1 การออกแบบสื่อการเรียนการสอนภาษาอังกฤษ		
	พฤติกรรม: สามารถออกแบบ และผลิตสื่อ การเรียนการสอนได้สอดคล้อง กับบทเรียน ส่งเสริมการเรียนรู้ภาษาอังกฤษของผู้เรียน		
1.	นำสื่อจากเว็บไซต์ อินเทอร์เน็ตมาใช้ประกอบการสอนภาษาอังกฤษ	5	0.5
2.	ผลิตสื่อการเรียนการสอนที่เอื้อต่อการเรียนรู้บริบทของประชาคมอาเซียน	5	0
3.	เชิญชาวต่างชาติในประชาคมอาเซียนมาแลกเปลี่ยนเรียนรู้กับนักเรียน	4	1
	5.2 การใช้โปรแกรมคอมพิวเตอร์การจัดการเรียนรู้ภาษาอังกฤษ		
	พฤติกรรม: มีความรู้ ความสามารถ ในการใช้งาน โปรแกรมคอมพิวเตอร์ ในการพัฒนาการเรียนรู้ภาษาอังกฤษ		
1.	เรียนรู้ เข้าถึง ปรับตัว และยอมรับเทคโนโลยีใหม่ ๆ	4.5	1
2.	สามารถใช้โปรแกรมคอมพิวเตอร์ในการสื่อสาร การพัฒนาบทเรียน และ จัดการเรียนการสอนภาษาอังกฤษ	5	0.5
3.	ประเมินแบบเรียนสำเร็จรูป (Software) ที่มีอยู่ในตลาดแล้วนำมาช่วยสอน ภาษาอังกฤษ	4	1
4.	การแสวงหาแหล่งข้อมูลการเรียนรู้ภาษาอังกฤษจากเว็บไซต์ อินเทอร์เน็ต	5	0.5
	5.3 การบูรณาการเทคโนโลยีสารสนเทศ (ICT) กับการเรียนการสอน ภาษาอังกฤษ		
	พฤติกรรม: นำเทคโนโลยีสารสนเทศ มาประยุกต์ใช้กับการเรียนการสอน ภาษาอังกฤษ		
1.	จัดทำเฟซบุ๊ก (Facebook) เพื่อการศึกษาภาษาอังกฤษในบริบทอาเซียน	4	0.5
2.	มอบหมายงาน การบ้านผ่านอีเมลล์	4	0.5
3.	ให้นักเรียนรู้จักแหล่ง Website ที่รวบรวมสื่อ แหล่งเรียนรู้ภาษาอังกฤษ	4	1

จากตารางที่ 8 พบว่า มาตรฐานสมรรถนะครูผู้สอนภาษาอังกฤษระดับมัธยมศึกษา เพื่อรองรับประชาคมอาเซียน รอบที่ 2 องค์กรประกอบด้านการสร้างสื่อและใช้เทคโนโลยีส่งเสริมการเรียนรู้ภาษาอังกฤษเพื่อรองรับประชาคมอาเซียน ตามความคิดเห็นของผู้เชี่ยวชาญ มีค่ามัธยฐานมากกว่า 3.5 ทุกข้อ และมีค่าพิสัยระหว่างควอไทล์ น้อยกว่า 1.5 ทุกข้อ แสดงว่าผู้เชี่ยวชาญมีความคิดเห็นต่อรายละเอียดขององค์ประกอบด้านการสร้างสื่อและใช้เทคโนโลยีส่งเสริมการเรียนรู้ภาษาอังกฤษ เพื่อรองรับประชาคมอาเซียน ในระดับมากและมากที่สุดเป็นเอกฉันท์

ตารางที่ 9 ค่ามัธยฐาน ค่าพิสัยระหว่างควอไทล์ ของคำตอบของผู้เชี่ยวชาญเกี่ยวกับมาตรฐานสมรรถนะครูผู้สอนภาษาอังกฤษระดับมัธยมศึกษา เพื่อรองรับประชาคมอาเซียน รอบที่ 2 องค์กรประกอบด้านการบริหารจัดการชั้นเรียนภาษาอังกฤษ

ข้อ	มาตรฐานสมรรถนะครูผู้สอนภาษาอังกฤษระดับมัธยมศึกษา เพื่อรองรับประชาคมอาเซียน	Mdn.	I.R.
6. การบริหารจัดการชั้นเรียนภาษาอังกฤษ			
6.1 การสร้างบรรยากาศที่เอื้อต่อการเรียนรู้ภาษาอังกฤษ			
พฤติกรรม: ส่งเสริมการเรียนรู้ด้วยการสร้างบรรยากาศ กระตุ้นการเรียนรู้ภาษาอังกฤษ			
1.	สร้างบรรยากาศและสิ่งแวดล้อมทางการเรียนเพื่อกระตุ้นการเรียนรู้ภาษาอังกฤษ	5	0.5
2.	สร้างบรรยากาศในการเรียนภาษาอังกฤษในชั้นเรียนที่เกี่ยวกับบริบทของอาเซียน โดยความร่วมมือกันระหว่างครูกับนักเรียน	4	1
3.	ส่งเสริมการสื่อสาร ฟัง พูด อ่าน เขียนภาษาของชาติต่าง ๆ ในอาเซียน	4	1
6.2 การบริหารจัดการกิจกรรมในชั้นเรียนภาษาอังกฤษ			
พฤติกรรม: จัดกิจกรรมภาษาอังกฤษในชั้นเรียนในลักษณะต่าง ๆ เพื่อพัฒนาผู้เรียน			
1.	จัดกิจกรรมส่งเสริมการเรียนรู้วัฒนธรรมของชาติต่าง ๆ ในอาเซียนเป็นประจำ	5	0
2.	จัดกิจกรรมแข่งขันการใช้ภาษาอังกฤษและภาษาของชาติต่าง ๆ ในอาเซียน	5	0

ตารางที่ 9 (ต่อ)

ข้อ	มาตรฐานสมรรถนะครูผู้สอนภาษาอังกฤษระดับมัธยมศึกษา เพื่อรองรับประชาคมอาเซียน	Mdn.	I.R.
6.3 การส่งเสริมภาวะผู้นำ และการทำงานเป็นทีม			
พฤติกรรม: เสริมสร้างการเรียนรู้แบบร่วมมือในการทำงานเป็นทีม ปฏิบัติตามบทบาทหน้าที่ผู้นำ และผู้ตามที่ดีในการเรียนภาษาอังกฤษ			
1.	ส่งเสริมให้ผู้เรียนมีส่วนร่วมในการเรียนรู้แบบร่วมมือ	5	1
2.	ส่งเสริมให้ผู้เรียนทำงานเป็นทีม กำหนดบทบาทที่ชัดเจนของสมาชิกในกลุ่ม ลดความสามารถ	5	0.5
3.	ส่งเสริมให้ผู้เรียนผลัดกันเป็นผู้นำหรือผู้ตามได้เหมาะสมตามบทบาท	4.5	1

จากตารางที่ 9 พบว่า มาตรฐานสมรรถนะครูผู้สอนภาษาอังกฤษระดับมัธยมศึกษา เพื่อรองรับประชาคมอาเซียน รอบที่ 2 องค์กรประกอบด้านการบริหารจัดการชั้นเรียนภาษาอังกฤษ ตามความคิดเห็นของผู้เชี่ยวชาญ มีค่ามัธยฐาน มากกว่า 3.5 ทุกข้อ และมีค่าพิสัยระหว่างควอไทล์ น้อยกว่า 1.5 ทุกข้อ แสดงว่าผู้เชี่ยวชาญมีความคิดเห็นต่อรายละเอียดขององค์ประกอบด้านการบริหาร จัดการชั้นเรียนภาษาอังกฤษ ในระดับมากและมากที่สุดเป็นเอกฉันท์

ตารางที่ 10 ค่ามัธยฐาน ค่าพิสัยระหว่างควอไทล์ ของคำตอบของผู้เชี่ยวชาญเกี่ยวกับมาตรฐาน สมรรถนะครูผู้สอนภาษาอังกฤษระดับมัธยมศึกษา เพื่อรองรับประชาคมอาเซียน รอบที่ 2 องค์กรประกอบด้านการสร้างเครือข่ายการเรียนรู้สู่อาเซียน

ข้อ	มาตรฐานสมรรถนะครูผู้สอนภาษาอังกฤษระดับมัธยมศึกษา เพื่อรองรับประชาคมอาเซียน	Mdn.	I.R.
7. การสร้างเครือข่ายการเรียนรู้สู่อาเซียน			
7.1 การให้ความรู้ที่เกี่ยวข้องกับเครือข่ายการเรียนรู้			
พฤติกรรม: ให้ความรู้แหล่งเครือข่ายต่าง ๆ ที่มีอยู่ การเข้าถึงและการใช้ เครือข่ายการเรียนรู้			
1.	มีความรู้เรื่องพระราชบัญญัติเทคโนโลยี	4	1

ตารางที่ 10 (ต่อ)

ข้อ	มาตรฐานสมรรถนะครูผู้สอนภาษาอังกฤษ ระดับมัธยมศึกษา เพื่อรองรับประชาคมอาเซียน	Mdn.	I.R.
2.	มีความรู้เรื่องระบบเครือข่าย Internet ต่าง ๆ	4	1
3.	การให้ความรู้เรื่องมารยาทในการใช้เครือข่าย	4.5	1
4.	การให้ความรู้เรื่องการจัดการความรู้และการใช้ข้อมูลสารสนเทศ	5	0.5
7.2 การสร้างเครือข่ายเพื่อพัฒนาผู้เรียน			
พฤติกรรม: ติดต่อ สื่อสาร แลกเปลี่ยน ข้อมูล ข่าวสาร บทเรียนและ ประสบการณ์ เพื่อสร้างความสัมพันธ์ที่ดีในการพัฒนาการเรียนรู้ ภาษาอังกฤษ			
1.	ครูผู้สอนสามารถสร้างเครือข่ายสื่อสารกับสมาชิกอาเซียนและชาติอื่น ๆ	5	0.5
2.	พัฒนาให้ผู้เรียนสามารถสร้างเครือข่าย สื่อสารกับสมาชิกอาเซียน	5	0.5

จากตารางที่ 10 พบว่า มาตรฐานสมรรถนะครูผู้สอนภาษาอังกฤษระดับมัธยมศึกษา เพื่อรองรับประชาคมอาเซียน รอบที่ 2 องค์ประกอบด้านการสร้างเครือข่ายการเรียนรู้สู่อาเซียน ตามความคิดเห็นของผู้เชี่ยวชาญ มีค่ามัธยฐาน มากกว่า 3.5 ทุกข้อ และมีค่าพิสัยระหว่างควอไทล์ น้อยกว่า 1.5 ทุกข้อ แสดงว่าผู้เชี่ยวชาญมีความคิดเห็นต่อรายละเอียดองค์ประกอบด้านการสร้าง เครือข่ายการเรียนรู้สู่อาเซียน ในระดับมากและมากที่สุดเป็นเอกฉันท์

ตอนที่ 3 ผลการวิเคราะห์ข้อมูล การตรวจสอบมาตรฐานสมรรถนะครูผู้สอนวิชาภาษาอังกฤษ ระดับมัธยมศึกษา เพื่อรองรับประชาคมอาเซียน โดยการวิเคราะห์องค์ประกอบเชิงยืนยัน (Confirmatory Factor Analysis: CFA) เพื่อประเมินความเหมาะสมหรือความสอดคล้องของมาตรฐานสมรรถนะ ครูผู้สอนวิชาภาษาอังกฤษระดับมัธยมศึกษาเพื่อรองรับประชาคมอาเซียนกับข้อมูลเชิงประจักษ์ ผู้วิจัยได้แบ่งเสนอผลการวิเคราะห์ข้อมูล ประกอบด้วยผลการวิเคราะห์ค่าสถิติพื้นฐานและผลการ วิเคราะห์องค์ประกอบเชิงยืนยันดังต่อไปนี้

1. ผลการวิเคราะห์ค่าสถิติพื้นฐาน

ผลการวิเคราะห์ข้อมูลในขั้นตอนนี้เป็นการวิเคราะห์ค่าสถิติพื้นฐาน เพื่อบรรยายลักษณะ ของตัวแปรสังเกตได้ของการวิเคราะห์องค์ประกอบเชิงยืนยันมาตรฐานสมรรถนะครูผู้สอนภาษาอังกฤษ ระดับมัธยมศึกษา เพื่อรองรับประชาคมอาเซียน โดยแสดงค่าเฉลี่ย ส่วนเบี่ยงเบนมาตรฐาน ตัวบ่งชี้

ในองค์ประกอบมาตรฐานสมรรถนะครูผู้สอนภาษาอังกฤษระดับมัธยมศึกษาเพื่อรองรับประชาคมอาเซียน ดังตารางที่ 11

ตารางที่ 11 ค่าเฉลี่ย ส่วนเบี่ยงเบนมาตรฐาน ของตัวบ่งชี้ในองค์ประกอบ

ตัวบ่งชี้ในองค์ประกอบ	จำนวนข้อ	\bar{X}	SD
1. การวิเคราะห์บริบทอาเซียนที่เกี่ยวข้องกับการจัดการเรียนการสอนภาษาอังกฤษ			
1.1 การแสวงหาความรู้เกี่ยวกับประวัติและโครงสร้างอาเซียน	3	4.36	.70
1.2 การส่งเสริมการเรียนรู้วัฒนธรรมประเพณีอาเซียน	6	4.58	.61
1.3 การศึกษาวิเคราะห์ 3 เสาหลักอาเซียน	4	4.54	.66
1.4 ความเข้าใจทิศทางการศึกษาไทยเพื่อรองรับประชาคมอาเซียน	3	4.57	.69
2. การสร้างความรอบรู้ทางภาษาอังกฤษเพื่อรองรับอาเซียน			
2.1 ความเข้าใจธรรมชาติและองค์ประกอบของภาษาอังกฤษ	5	4.60	.65
2.2 การพัฒนาทักษะทางภาษาอังกฤษ	4	4.60	.64
2.3 ความสามารถในการสื่อสาร	2	4.57	.65
3. การออกแบบการเรียนรู้ในบริบทประชาคมอาเซียน			
3.1 การพัฒนาหลักสูตรเพื่อรองรับประชาคมอาเซียน	3	4.50	.71
3.2 การเลือกวิธีสอนและจัดกิจกรรมการเรียนรู้ที่เหมาะสม	4	4.58	.65
3.3 การกำหนดการวัดและประเมินผลที่เหมาะสม	2	4.57	.68
4. การพัฒนาผู้เรียนให้มีทักษะภาษาอังกฤษในบริบทอาเซียน			
4.1 การวิเคราะห์ผู้เรียนภาษาอังกฤษเป็นรายบุคคล	3	4.62	.59
4.2 การสร้างแรงจูงใจให้เกิดการเรียนรู้ภาษาอังกฤษ	3	4.58	.64
4.3 การใช้แหล่งเรียนรู้ภูมิปัญญาทางภาษาอังกฤษ	3	4.50	.69
4.4 การมีวินัยเชิงบวกเพื่อปรับพฤติกรรมนักเรียน	3	4.65	.61

ตารางที่ 11 (ต่อ)

ตัวบ่งชี้ในองค์ประกอบ	จำนวนข้อ	\bar{X}	SD
5. การสร้างสื่อและใช้เทคโนโลยีส่งเสริมการเรียนรู้ ภาษาอังกฤษเพื่อรองรับประชาคมอาเซียน			
5.1 การออกแบบสื่อการเรียนการสอนภาษาอังกฤษ	3	4.57	.67
5.2 การใช้โปรแกรมคอมพิวเตอร์จัดการเรียนรู้ ภาษาอังกฤษ	4	4.57	.68
5.3 การบูรณาการเทคโนโลยีสารสนเทศ (ICT) กับการเรียนการสอนภาษาอังกฤษ	3	4.44	.85
6. การบริหารจัดการชั้นเรียนภาษาอังกฤษ			
6.1 การสร้างบรรยากาศที่เอื้อต่อการเรียนรู้ภาษาอังกฤษ	3	4.53	.70
6.2 การบริหารจัดการกิจกรรมในชั้นเรียนภาษาอังกฤษ	2	4.48	.72
6.3 การส่งเสริมภาวะผู้นำและการทำงานเป็นทีม	3	4.47	.68
7. การสร้างเครือข่ายการเรียนรู้สู่อาเซียน			
7.1 มีความรู้ที่เกี่ยวข้องกับเครือข่ายการเรียนรู้	4	4.38	.75
7.2 การสร้างเครือข่ายเพื่อพัฒนาผู้เรียน	2	4.28	.86

จากตารางที่ 11 ค่าเฉลี่ย ส่วนเบี่ยงเบนมาตรฐาน ของตัวบ่งชี้ของแต่ละองค์ประกอบ มาตรฐานสมรรถนะครูผู้สอนภาษาอังกฤษระดับมัธยมศึกษาเพื่อรองรับประชาคมอาเซียน มีค่าเฉลี่ย ตั้งแต่ 4.28-4.65 โดยค่าเฉลี่ยการสร้างเครือข่ายมีค่าต่ำสุด คือ 4.28 ขณะเดียวกันก็มีค่าเบี่ยงเบนมาตรฐาน สูงสุด แสดงถึงการปฏิบัติต่างกันมากที่สุด เมื่อพิจารณารายองค์ประกอบ พบว่า 1) ด้านการวิเคราะห์ บริบทอาเซียนที่เกี่ยวข้องกับการจัดการเรียนการสอนภาษาอังกฤษ มีค่าเฉลี่ยเรียงจากมากไปน้อย ได้แก่ การส่งเสริมการเรียนรู้วัฒนธรรมประเพณีอาเซียน ความเข้าใจทิศทางการศึกษาไทยเพื่อรองรับ ประชาคมอาเซียน การศึกษาวิเคราะห์ 3 เสาหลักอาเซียน และการแสวงหาความรู้เกี่ยวกับประวัติ และโครงสร้างอาเซียน 2) ด้านการสร้างความรู้ทางภาษาอังกฤษเพื่อรองรับอาเซียน มีค่าเฉลี่ย เรียงจากมากไปน้อย ได้แก่ ความเข้าใจธรรมชาติและองค์ประกอบของภาษาอังกฤษ การพัฒนาทักษะ ทางภาษาอังกฤษ และความสามารถในการสื่อสาร 3) ด้านการออกแบบการเรียนรู้ในบริบทประชาคม อาเซียน มีค่าเฉลี่ยเรียงจากมากไปน้อย ได้แก่ การเลือกวิธีสอนและจัดกิจกรรมการเรียนรู้ที่เหมาะสม การกำหนดการวัดและประเมินผลที่เหมาะสม และการพัฒนาหลักสูตรเพื่อรองรับประชาคมอาเซียน

4) ด้านการพัฒนาผู้เรียนให้มีทักษะภาษาอังกฤษในบริบทอาเซียน มีค่าเฉลี่ยเรียงจากมากไปน้อย ได้แก่ การมีวินัยเชิงบวกเพื่อปรับพฤติกรรมนักเรียน การวิเคราะห์ผู้เรียนภาษาอังกฤษเป็นรายบุคคล การสร้างแรงจูงใจให้เกิดการเรียนรู้ภาษาอังกฤษ และการใช้แหล่งเรียนรู้ภูมิปัญญาทางภาษาอังกฤษ และ 5) ด้านการสร้างสื่อและใช้เทคโนโลยีส่งเสริมการเรียนรู้ภาษาอังกฤษเพื่อรองรับประชาคมอาเซียน มีค่าเฉลี่ยเรียงจากมากไปน้อย ได้แก่ การออกแบบสื่อการเรียนการสอนภาษาอังกฤษ การใช้โปรแกรมคอมพิวเตอร์การจัดการเรียนรู้ภาษาอังกฤษ และการบูรณาการเทคโนโลยีสารสนเทศ (ICT) กับการเรียนการสอนภาษาอังกฤษ 6) ด้านการบริหารจัดการชั้นเรียนภาษาอังกฤษ มีค่าเฉลี่ยเรียงจากมากไปน้อย ได้แก่ การสร้างบรรยากาศที่เอื้อต่อการเรียนรู้ภาษาอังกฤษ การบริหารจัดการกิจกรรมในชั้นเรียนภาษาอังกฤษ การส่งเสริมภาวะผู้นำและการทำงานเป็นทีม 7) ด้านการสร้างเครือข่ายการเรียนรู้สู่อาเซียน มีค่าเฉลี่ยเรียงจากมากไปน้อย ได้แก่ มีความรู้ที่เกี่ยวข้องกับเครือข่ายการเรียนรู้ และการสร้างเครือข่ายเพื่อพัฒนาผู้เรียน

2. ผลการวิเคราะห์องค์ประกอบเชิงยืนยัน

การวิเคราะห์ข้อมูลเพื่อตรวจสอบโมเดลองค์ประกอบมาตรฐานสมรรถนะครูผู้สอนภาษาอังกฤษระดับมัธยมศึกษาเพื่อรองรับประชาคมอาเซียน มีขั้นตอนดังนี้

การวิเคราะห์องค์ประกอบเชิงยืนยัน เพื่อตรวจสอบความตรงเชิงโครงสร้างขององค์ประกอบมาตรฐานสมรรถนะครูผู้สอนภาษาอังกฤษระดับมัธยมศึกษาเพื่อรองรับประชาคมอาเซียน ประกอบด้วย 7 องค์ประกอบ โดยวิธีตรวจสอบความตรงเชิงโครงสร้าง (Construct Validity) ทำการวิเคราะห์และตรวจสอบความตรงเชิงโครงสร้างขององค์ประกอบ 7 องค์ประกอบ คือ การวิเคราะห์บริบทอาเซียนที่เกี่ยวข้องกับการจัดการเรียนการสอนภาษาอังกฤษ การสร้างความรอบรู้ทางภาษาอังกฤษเพื่อรองรับอาเซียน การออกแบบการเรียนรู้ในบริบทประชาคมอาเซียน การพัฒนาผู้เรียนให้มีทักษะภาษาอังกฤษในบริบทอาเซียน การสร้างสื่อและใช้เทคโนโลยีส่งเสริมการเรียนรู้ภาษาอังกฤษเพื่อรองรับประชาคมอาเซียน การบริหารจัดการชั้นเรียนภาษาอังกฤษ การสร้างเครือข่ายการเรียนรู้สู่อาเซียน ผลการวิเคราะห์ข้อมูลดำเนินการดังนี้

2.1 เลือกโมเดลให้เล็ก (Pasimonized) โดยเลือกข้อคำถามของแต่ละองค์ประกอบมาเพียงองค์ประกอบละ 4 ข้อคำถาม ที่มีค่าน้ำหนัก องค์ประกอบในรูปคะแนนมาตรฐานมากที่สุด 4 อันดับแรก ดังนี้

C Models

Chi-sqr = 19.871 df = 2 p = .000

CFI = .986 RMSEA .131

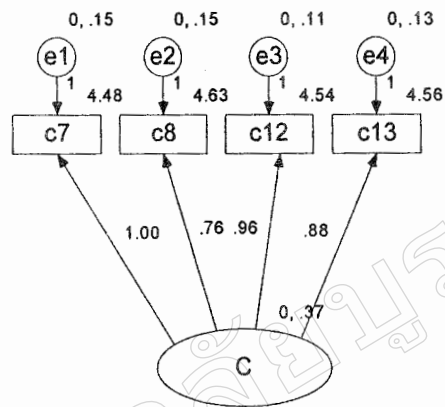

ภาพที่ 5 C Models

W Models

Chi-sqr = 17.722 df = 2 p = .000

CFI = .992 RMSEA .123

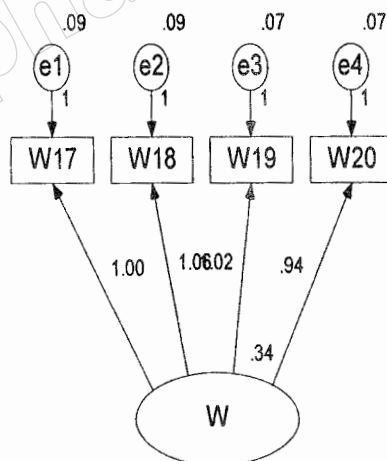

ภาพที่ 6 W Models

D Models

Chi-sqr = 38.465 df = 2 p = .000

CFI = .974 RMSEA .187

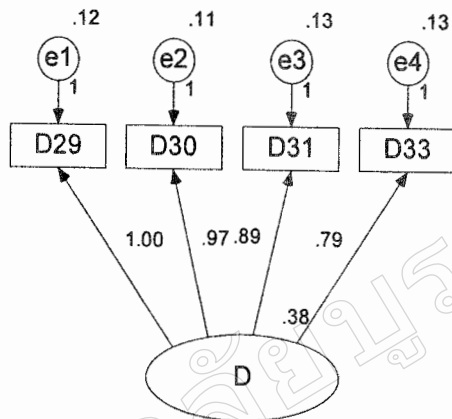

ภาพที่ 7 D Models

S Models

Chi-sqr = 19.020 df = 2 p = .000

CFI = .988 RMSEA .128

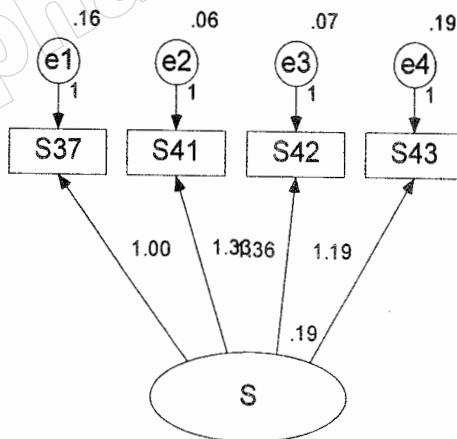

ภาพที่ 8 S Models

M Models

Chi-sqr = 27.703 $df = 2$ $p = .000$

CFI = .976 RMSEA .157

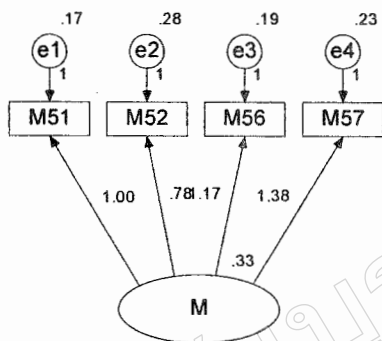

ภาพที่ 9 M Models

A Models

Chi-sqr = 21.232 $df = 2$ $p = .000$

CFI = .988 RMSEA .136

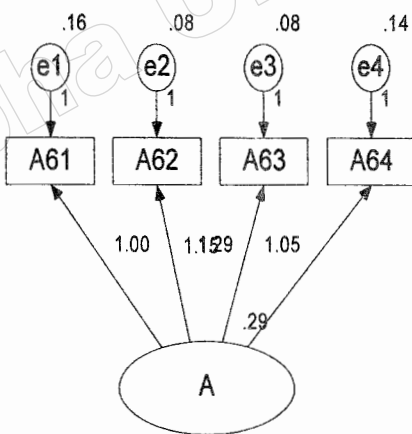

ภาพที่ 10 A Models

N Models

Chi-sqr = 86.101 $df = 2$ $p = .000$

CFI = .959 RMSEA .285

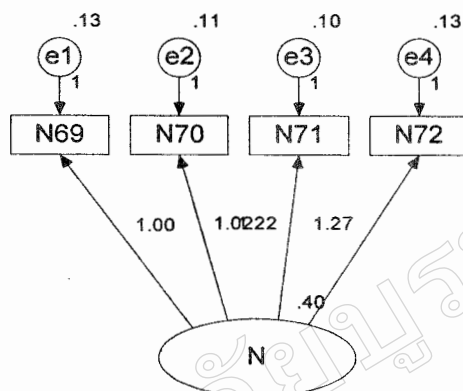

ภาพที่ 11 N Models

2.2 วิเคราะห์โมเดลรวมเป็น 2 โมเดล คือ 1st Order Model และ 2nd Order Model

ดังภาพที่ 12-13

1st order Models
 chi-sqr = 1771.425 df = 329 p = .000
 CFI = .907 RMSEA .092

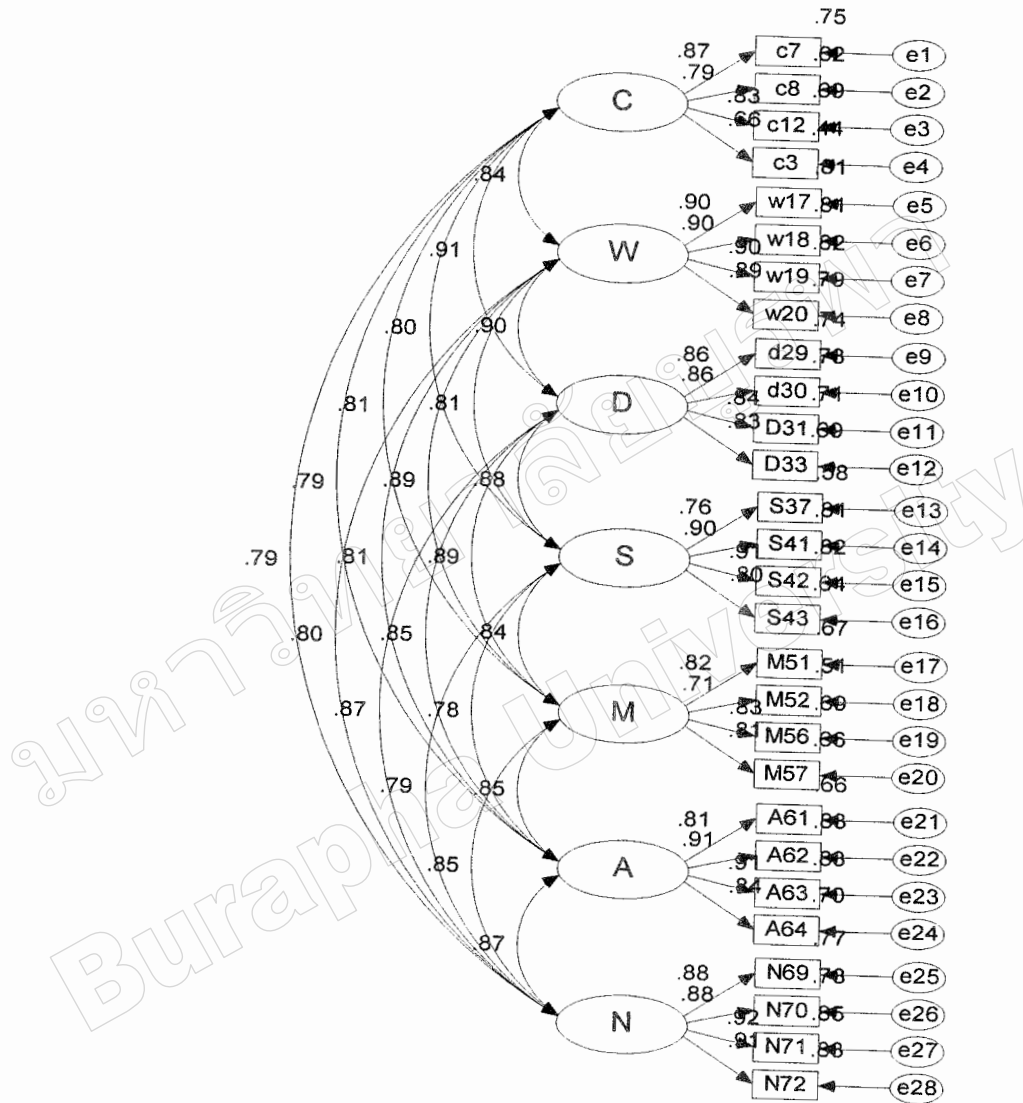

ภาพที่ 12 วิเคราะห์โมเดลรวม 1st Order Models

2nd order Models
 chi-sqr = 1859.406 df = 343 p = .000
 CFI = .902 RMSEA .092

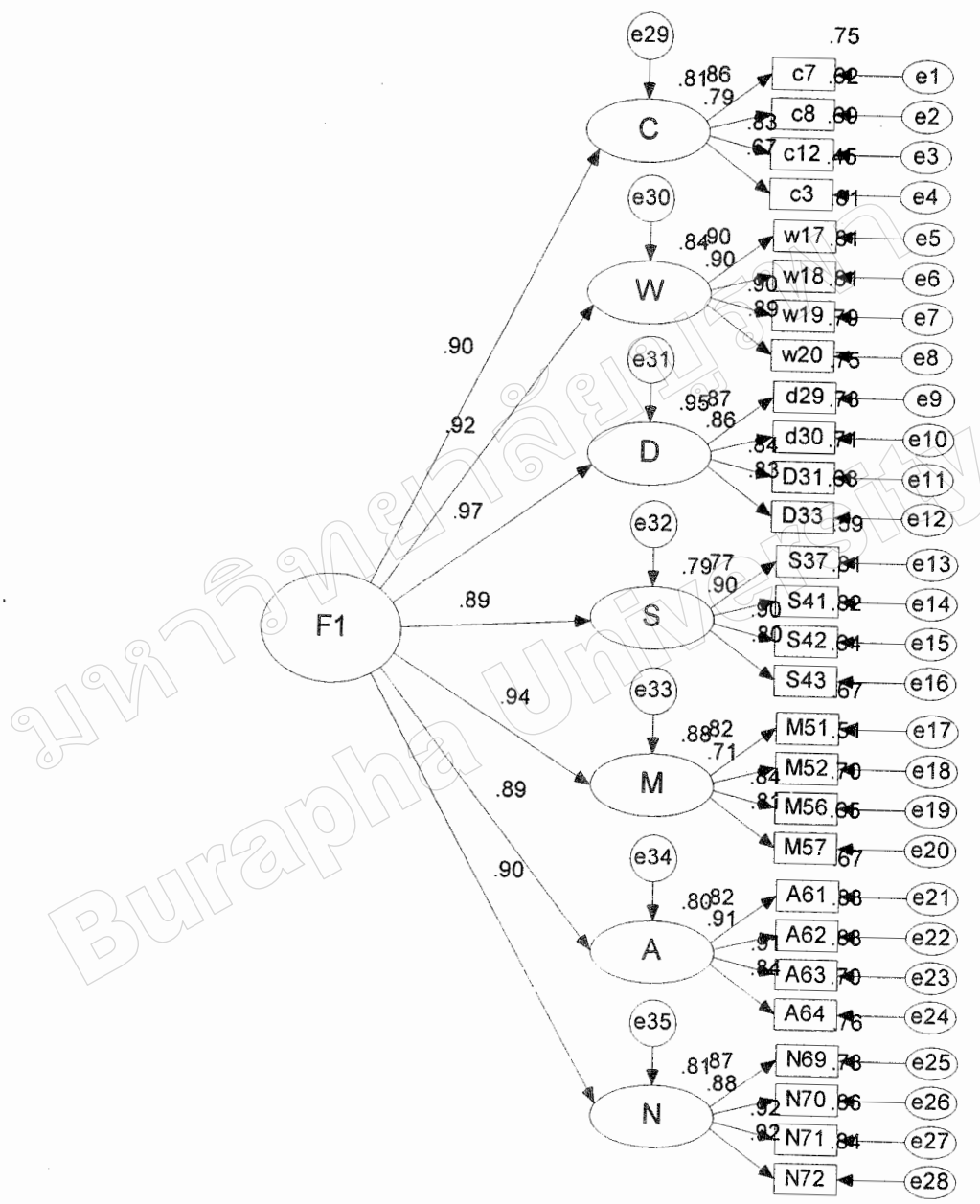

ภาพที่ 13 วิเคราะห์โมเดลรวม 2nd Order Models

2.3 เปรียบเทียบโมเดลทั้งสอง ซึ่งใช้สำหรับเปรียบเทียบว่า โมเดลใดสอดคล้องกับข้อมูลเชิงประจักษ์มากกว่ากัน ดังตารางที่ 12

ตารางที่ 12 การวิเคราะห์เปรียบเทียบความสอดคล้องของข้อมูลเชิงประจักษ์กับโมเดลสมมติฐานของมาตรฐานสมรรถนะครูผู้สอนภาษาอังกฤษระดับมัธยมศึกษา เพื่อรองรับประชาคมอาเซียน จำแนกตามโมเดล

Models	χ^2	df	χ^2 / df	CFI	RMSEA	AIC
1 st Order Models	1771.425	329	5.384	0.907	0.092	25.425
2 nd Order Model	1859.406	343	5.42	0.902	0.092	985.406
ผลต่าง	87.981**	14				

** $p < .01$

จากตารางที่ 12 เป็นการวิเคราะห์เปรียบเทียบความสอดคล้องของข้อมูลเชิงประจักษ์กับโมเดลสมมติฐานของมาตรฐานสมรรถนะครูผู้สอนภาษาอังกฤษระดับมัธยมศึกษาเพื่อรองรับประชาคมอาเซียน จำแนกตามโมเดล พบว่า ค่าไค-สแควร์ สอดแทรกหรือการทดสอบความแตกต่างระหว่างค่าสถิติไค-สแควร์ ซึ่งใช้สำหรับเปรียบเทียบว่า โมเดลใดสอดคล้องกับข้อมูลมากกว่ากัน โดยการคำนวณด้วยวิธีนำค่าไค-สแควร์ และองศาอิสระของ โมเดลหนึ่งตั้งลบด้วยค่าไค-สแควร์ และองศาอิสระของอีกโมเดลหนึ่ง ถ้าค่าไค-สแควร์ สอดแทรกมีนัยสำคัญทางสถิติ โมเดลที่มีค่าไค-สแควร์ น้อยกว่าจะมีความสอดคล้องกับข้อมูลเชิงประจักษ์มากกว่า โมเดลที่มีค่าไค-สแควร์ มากกว่า (Apoian, 1997 cited in Aroian & Norris, 2001) พบว่าค่าไค-สแควร์ สอดแทรก มีนัยสำคัญทางสถิติที่ .01 และ โมเดลที่ 1 มีค่าไค-สแควร์ น้อยกว่าโมเดลที่ 2 ($\chi^2_1 = 1771.425$, $\chi^2_2 = 1859.406$) และเมื่อพิจารณาค่าดัชนี ไค-สแควร์สัมพันธ์ CFI RMSEA AIC ทุกค่าของ โมเดลที่ 1 มีค่าที่ดีและเหมาะสมกว่าค่าดัชนีของ โมเดลที่ 2 ดังนั้น โมเดลที่ 1 จึงเป็นโมเดลที่เหมาะสมและสอดคล้องกับข้อมูลเชิงประจักษ์มากกว่า โมเดลที่ 2 ซึ่งเป็นการยืนยัน โมเดลตามแนวคิดทฤษฎีที่ผู้วิจัย ได้ศึกษา

2.4 หาค่า AVE CR และ Cronbach's Alpha เพื่อหาความเที่ยงตรงผู้เข้าหรือความเที่ยงตรงเชิงเหมือน (Convergent Validity)

ตารางที่ 13 การวิเคราะห์องค์ประกอบเชิงยืนยันขั้นมาตรฐานสมรรถนะครูผู้สอนวิชาภาษาอังกฤษ
ระดับมัธยมศึกษาเพื่อรองรับประชาคมอาเซียนเพื่อหาความเที่ยงตรงผู้เข้าหรือความ
เที่ยงตรงเชิงเหมือน (Convergent Validity)

ตัวแปร	น้ำหนัก องค์ประกอบ	ความเชื่อมั่น รายข้อ	ความ คลาดเคลื่อน ในการวัด	CR	Alpha Reliability	AVE
การวิเคราะห์บริบทอาเซียนฯ						
C 7	.89	.79	.21	.94	.697	.54
C 8	.80	.64	.36			
C 12	.82	.67	.33			
C 13	.82	.67	.33			
การสร้างความรู้ทางภาษาอังกฤษ						
W 17	.91	.83	.17	.97	.943	.74
W 18	.89	.79	.21			
W 19	.90	.81	.19			
W 20	.91	.83	.17			
การออกแบบการเรียนรู้ในบริบทอาเซียน						
D 29	.89	.79	.21	.95	.909	.69
D 30	.88	.77	.23			
D 31	.82	.67	.33			
D 33	.87	.76	.34			
การพัฒนาผู้เรียนให้มีทักษะ Eng						
S 37	.84	.71	.29	.95	.901	.61
S 41	.84	.71	.29			
S 42	.86	.74	.26			
S 43	.83	.69	.31			
การสร้างสื่อและใช้เทคโนโลยี						
M 51	.77	.59	.41	.92	.864	.55
M 52	.78	.61	.39			

ตารางที่ 13 (ต่อ)

ตัวแปร	น้ำหนัก องค์ประกอบ	ความเชื่อมั่น รายข้อ	ความ คลาดเคลื่อน ในการวัด	CR	Alpha Reliability	AVE
M 56	.85	.72	.28			
M 57	.82	.67	.33			
การบริหารจัดการชั้นเรียน Eng						
A 61	.83	.69	.31	.94	.923	.68
A 62	.85	.72	.28			
A 63	.86	.74	.26			
A 64	.86	.74	.26			
การสร้างเครือข่ายการเรียนรู้ผู้อาเซียน						
N 69	.87	.76	.24	.95	.942	.74
N 70	.89	.79	.21			
N 71	.91	.83	.17			
N 72	.88	.77	.23			

** $p < .01$

จากตารางที่ 13 การวิเคราะห์องค์ประกอบเชิงยืนยันมาตรฐานสมรรถนะครูผู้สอนภาษาอังกฤษระดับมัธยมศึกษา เพื่อรองรับประชาคมอาเซียน เพื่อหาความเที่ยงตรงลู่เข้าหรือความเที่ยงตรงเชิงเหมือน (Convergent Validity) โดยพิจารณาจากค่าความเชื่อมั่นโดยรวม (Composite Reliability) และ AVE (Average Variance Extracted) ของทุกองค์ประกอบ พบว่า ค่าความเชื่อมั่นโดยรวม (Composite Reliability) CR มีค่าระหว่าง .92 ถึง .97 ซึ่งมากกว่า .70 และค่า AVE มีค่าระหว่าง .54 ถึง .74 ซึ่งมากกว่า .50 แสดงว่า มาตรฐานสมรรถนะมีความเชื่อมั่นตามโครงสร้าง (Fornell & Larcker, 1981; Hair et al., 1995; Bagozzi et al., 1991; Venkatraman, 1989) และมีค่าน้ำหนักองค์ประกอบ (Factor Loading) ระหว่าง .77 ถึง .91 ซึ่งมากกว่า .70 แสดงว่ามาตรฐานสมรรถนะมีความเที่ยงตรงแบบลู่เข้าหรือความเที่ยงตรงเชิงเหมือน (Convergent Validity) นั่นคือ ตัวแปรดัชนีทุกตัวสามารถวัดได้ตรงตามโครงสร้างจริง (Anderson & Gerbing, 1988; Armstrong & Tan, 2000; Bagozzi et al., 1991; Brady & Robertson, 2001; Fornell & Larcker, 1981)

2.5 หาค่าความเที่ยงตรงเชิงจำแนก (Discriminant Validity) โดยใช้วิธีของ Segars (1997)

ตารางที่ 14 การวิเคราะห์เปรียบเทียบมาตรฐานสมรรถนะที่กำหนดให้องค์ประกอบมีความสัมพันธ์
 สมบูรณ์ (Constrained) กับมาตรฐานสมรรถนะที่องค์ประกอบเป็นข้อมูลปกติ (Unconstrained)
 เพื่อหาค่าความเที่ยงตรงเชิงจำแนก (Discriminant Validity) โดยใช้วิธีของ Segars (1997)

คู่เปรียบเทียบ	มีความสัมพันธ์		ไม่มีความสัมพันธ์		ผลต่าง		P-value
	χ^2	df	χ^2	df	$\Delta\chi^2$	Δdf	
1 C-W	149.778	19	592.813	20	443.035	1	.000
2 C-S	95.474	19	675.987	20	580.513	1	.000
3 C-S	103.326	19	510.576	20	407.250	1	.000
4 E-M	169.501	19	518.651	20	349.150	1	.000
5 C-A	87.974	19	473.728	20	385.754	1	.000
6 C-N	165.929	19	564.854	20	398.925	1	.000
7 W-D	114.009	19	728.957	20	614.948	1	.000
8 W-S	205.702	19	634.739	20	429.037	1	.000
9 W-M	114.909	19	649.644	20	534.735	1	.000
10 W-A	109.239	19	542.656	20	433.417	1	.000
11 W-N	239.036	19	665.207	20	426.171	1	.000
12 D-S	168.395	19	703.870	20	535.475	1	.000
13 D-M	196.470	19	716.728	20	520.258	1	.000
14 D-A	134.646	19	622.386	20	487.740	1	.000
15 D-N	210.374	19	767.062	20	556.688	1	.000
16 S-M	192.297	19	615.311	20	423.014	1	.000
17 S-A	178.986	19	551.112	20	372.126	1	.000
18 S-N	214.667	19	618.115	20	403.448	1	.000
19 M-N	114.170	19	574.893	20	460.723	1	.000
20 M-N	182.930	19	662.593	20	479.663	1	.000
21 A-N	172.668	19	735.937	20	563.269	1	.000

** $p < .01$

จากตารางที่ 14 การวิเคราะห์เปรียบเทียบมาตรฐานสมรรถนะ เพื่อหาค่าความเที่ยงตรงเชิงจำแนก (Discriminant Validity) พบว่า ทุกคู่มีความแตกต่างกันที่ระดับนัยสำคัญทางสถิติที่ระดับ .01 นั่นคือ ทุกองค์ประกอบมีความแตกต่างกัน ซึ่งหมายถึงมีความเที่ยงตรงเชิงโครงสร้างด้วย (Segars, 1997)

มหาวิทยาลัยบูรพา
Burapha University