

สำนักหอสมุด มหาวิทยาลัยบูรพา
ต.แสนสุข อ.เมือง จ.ชลบุรี 20131

ปัจจัยทำนายความวิตกกังวลจากการพรางจากของเด็กวัยก่อนเรียนที่เข้ารับบริการ
ในศูนย์พัฒนาเด็กเล็ก จังหวัดจันทบุรี

นุชจรี หิรัญบุตร

- 1 ส.ค. 2560

369084

TS 0021480

วิทยานิพนธ์นี้เป็นส่วนหนึ่งของการศึกษาตามหลักสูตรพยาบาลศาสตรมหาบัณฑิต

สาขาวิชาการพยาบาลเด็ก

คณะพยาบาลศาสตร์ มหาวิทยาลัยบูรพา

ธันวาคม 2559

ลิขสิทธิ์เป็นของมหาวิทยาลัยบูรพา

คณะกรรมการควบคุมวิทยานิพนธ์และคณะกรรมการสอบวิทยานิพนธ์ ได้พิจารณา
วิทยานิพนธ์ของ นุชจรี หิรัญบุตร ฉบับนี้แล้ว เห็นควรรับเป็นส่วนหนึ่งของการศึกษาตามหลักสูตร
พยาบาลศาสตรมหาบัณฑิต สาขาวิชาการพยาบาลเด็ก ของมหาวิทยาลัยบูรพาได้

คณะกรรมการควบคุมวิทยานิพนธ์

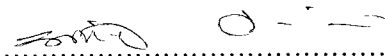

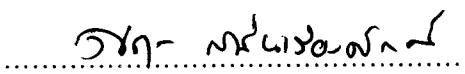
.....อาจารย์ที่ปรึกษาหลัก
(ผู้ช่วยศาสตราจารย์ ดร.นฤมล ชีระรังสิกุล)

.....อาจารย์ที่ปรึกษาร่วม
(ผู้ช่วยศาสตราจารย์ ดร.ศิริยุพา สนั่นเรืองศักดิ์)

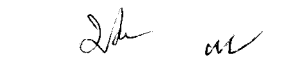
คณะกรรมการสอบวิทยานิพนธ์

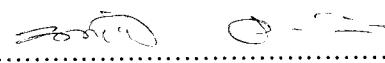

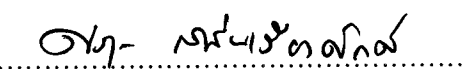
.....ประธาน
(รองศาสตราจารย์ ดร.มนิรัตน์ ภาครูป)

.....กรรมการ
(ผู้ช่วยศาสตราจารย์ ดร.นฤมล ชีระรังสิกุล)

.....กรรมการ
(ผู้ช่วยศาสตราจารย์ ดร.ศิริยุพา สนั่นเรืองศักดิ์)

.....กรรมการ
(รองศาสตราจารย์ ดร.วรรณิ เดียววิเศษ)

คณะพยาบาลศาสตร์อนุมัติให้รับวิทยานิพนธ์ฉบับนี้เป็นส่วนหนึ่งของการศึกษาตาม
หลักสูตรพยาบาลศาสตรมหาบัณฑิต สาขาวิชาการพยาบาลเด็ก ของมหาวิทยาลัยบูรพา

.....คณบดีคณะพยาบาลศาสตร์
(รองศาสตราจารย์ ดร.นุจรี ไชยมงคล)

วันที่... 20...เดือน... มีนาคม... พ.ศ. 2560

กิตติกรรมประกาศ

วิทยานิพนธ์ฉบับนี้สำเร็จลุล่วงได้ด้วยความสำเร็จและความเมตตา และความกรุณาเป็นอย่างสูงจาก คณะกรรมการควบคุมวิทยานิพนธ์ ผู้ช่วยศาสตราจารย์ ดร.นฤมล ชีระรังสิกุล อาจารย์ที่ปรึกษา วิทยานิพนธ์หลัก และ ผู้ช่วยศาสตราจารย์ ดร.ศิริยุพา สนั่นเรืองศักดิ์ อาจารย์ที่ปรึกษาวิทยานิพนธ์ ร่วม ที่ท่านได้ให้ความช่วยเหลือเป็นอย่างดียิ่งในการชี้แนะแนวทางที่เป็นประโยชน์ ตลอดจนแก้ไข ข้อบกพร่องต่าง ๆ ด้วยความละเอียดถี่ถ้วน และเอาใจใส่อย่างห่วงใย อีกทั้งยังช่วยเป็นกำลังใจให้แก่ ผู้วิจัยตลอดมา ผู้วิจัยรู้สึกซาบซึ้งในพระคุณของท่านเป็นที่สุด ขอขอบพระคุณ ประธานกรรมการ สอบวิทยานิพนธ์ ที่กรุณาให้ความรู้ ให้คำปรึกษา ตรวจสอบแก้ไขและวิจารณ์ผลงาน ทำให้วิทยานิพนธ์ มีความสมบูรณ์ยิ่งขึ้น จึงขอกราบขอบพระคุณอาจารย์ทุกท่านเป็นอย่างสูงไว้ ณ โอกาสนี้

ขอขอบพระคุณคุณครูประจำศูนย์พัฒนาเด็กเล็กขององค์กรปกครองส่วนท้องถิ่น อำเภอ เมือง จังหวัดจันทบุรีที่ให้การสนับสนุนเป็นอย่างดี ในการเก็บรวบรวมข้อมูล ขอขอบคุณบิดา มารดา ของเด็กวัยก่อนเรียนในศูนย์พัฒนาเด็กเล็ก และครอบครัวทุกท่านที่ให้ความร่วมมือในการ เก็บรวบรวมข้อมูล และให้ข้อมูลที่เป็นประโยชน์เพิ่มเติมที่ใช้ในการวิจัยทำวิทยานิพนธ์ฉบับนี้เป็น อย่างดี

ขอกราบขอบพระคุณ คุณพ่อจรัญ หิรัญบุตร คุณแม่สุภร หิรัญบุตร ทุกคนในครอบครัว เพื่อน ๆ บุคลากรจากที่ทำงาน และเพื่อน ๆ ในสาขาวิชาการพยาบาลเด็ก รวมทั้งทุกท่านที่มีส่วน เกี่ยวข้องซึ่งไม่ได้กล่าวนามไว้ ณ ที่นี้ ที่ให้กำลังใจ ชี้แนะแนวทาง และสนับสนุนผู้วิจัยเสมอมา

คุณค่าและประโยชน์ของวิทยานิพนธ์ฉบับนี้ ผู้วิจัยขอมอบเป็นกตัญญูคุณเวทิตาแค้น บุพการี บุรพจารย์ และผู้มีพระคุณทุกท่านทั้งในอดีตและปัจจุบัน ที่ทำให้ข้าพเจ้าได้มีโอกาสศึกษา พัฒนาตนเอง และประสบความสำเร็จมาตราบนานทุกวันนี้

นุชจรี หิรัญบุตร

54920163: สาขาวิชา: การพยาบาลเด็ก; พย.ม. (การพยาบาลเด็ก)

คำสำคัญ: ความวิตกกังวลจากการพรากจาก/ สัมพันธภาพ/ เด็กวัยก่อนเรียน/ ศูนย์พัฒนาเด็กเล็ก

นุชจรี หิรัญบุตร: ปัจจัยทำนายความวิตกกังวลจากการพรากจากของเด็กวัยก่อนเรียนที่เข้ารับบริการในศูนย์พัฒนาเด็กเล็ก จังหวัดจันทบุรี (PREDICTING FACTORS OF SEPARATION ANXIETY AMONG PRESCHOOL CHILDREN IN CHILD CARE CENTERS, CHANTHABURI PROVINCE)

คณะกรรมการควบคุมวิทยานิพนธ์: นฤมล ชีระรังสิกุล, Ph.D., ศิริยุพา สนั่นเรืองศักดิ์, Dr.P.H. 98 หน้า
ปี พ.ศ. 2559.

เด็กวัยก่อนเรียนเมื่อเข้าไปอยู่ศูนย์พัฒนาเด็กเล็ก อาจทำให้เกิดความวิตกกังวลจากการพรากจาก และเมื่อเกิดเป็นระยะเวลานานอาจทำให้เกิดความเครียด และปัญหาทางพฤติกรรมได้ การศึกษานี้จึงมีวัตถุประสงค์เพื่อศึกษาปัจจัยที่มีอิทธิพลต่อความวิตกกังวลจากการพรากจากของเด็กวัยก่อนเรียนที่เข้ารับบริการในศูนย์พัฒนาเด็กเล็ก โดยเก็บรวบรวมข้อมูลจากครอบครัวผู้ดูแลหลักของเด็กที่เข้ารับบริการในศูนย์พัฒนาเด็ก จังหวัดจันทบุรี จำนวน 74 คน เลือกกลุ่มตัวอย่างแบบเฉพาะเจาะจงตามคุณสมบัติที่กำหนด เก็บข้อมูลระหว่างเดือนพฤษภาคม-มิถุนายน พ.ศ. 2559 เครื่องมือวิจัยประกอบด้วยแบบบันทึกพฤติกรรม ความวิตกกังวลจากการพรากจาก แบบสอบถามพื้นฐานอารมณ์ของเด็กวัยก่อนเรียน แบบสอบถามสัมพันธภาพระหว่างเด็กกับผู้ดูแล และแบบสอบถามรูปแบบการอบรมเลี้ยงดูเด็กของมารดา วิเคราะห์ข้อมูลโดยใช้สถิติพรรณนา ค่าสัมประสิทธิ์สหสัมพันธ์ของเพียร์สัน และการวิเคราะห์ถดถอยพหุคูณ

ผลการวิจัย พบว่า สัมพันธภาพระหว่างเด็กกับผู้ดูแลหลักมีความสัมพันธ์ทางลบกับความวิตกกังวลจากการพรากจากอย่างมีนัยสำคัญทางสถิติ ($p < .05$) พื้นฐานอารมณ์ของเด็กและรูปแบบการอบรมเลี้ยงดูแบบตามใจมีความสัมพันธ์ทางลบกับความวิตกกังวลจากการพรากจากในระยะปฏิเสธอย่างมีนัยสำคัญทางสถิติ ($p = .01, p < .05$ ตามลำดับ) แต่ไม่มีความสัมพันธ์กับความวิตกกังวลจากการพรากจากในภาพรวม ($p > .05$) และสัมพันธภาพระหว่างเด็กกับผู้ดูแลหลักสามารถทำนายความวิตกกังวลจากการพรากจากของเด็กวัยก่อนเรียนได้ร้อยละ 5.5 ($R^2 = .055; F_{(1,72)} = 4.197, p < .05$) เมื่อแยกความวิตกกังวลจากการพรากจากตามระยะ พบว่าสัมพันธภาพระหว่างเด็กกับผู้ดูแลหลักสามารถทำนายความวิตกกังวลจากการพรากจากระยะประท้วง ได้ร้อยละ 7.9 ($R^2 = .079; F_{(1,72)} = 6.187, p < .05$) และพื้นฐานอารมณ์ของเด็ก สามารถทำนายความวิตกกังวลจากการพรากจากในระยะปฏิเสธของเด็กวัยก่อนเรียนได้ร้อยละ 8.4 ($R^2 = .084; F_{(1,72)} = 6.575, p < .05$)

ผลการวิจัยเสนอแนะว่า พยาบาลและผู้เกี่ยวข้องในการดูแลเด็กควรส่งเสริมสัมพันธภาพระหว่างเด็กกับผู้ดูแลหลักและพื้นฐานอารมณ์ที่เหมาะสมสำหรับเด็กวัยก่อนเรียนเพื่อลดความวิตกกังวลจากการพรากจากของเด็กวัยก่อนเรียนที่เข้ารับบริการในศูนย์พัฒนาเด็กเล็ก

54920163: MAJOR: PEDIATRIC NURSING; M.N.S. (PEDIATRIC NURSING)

KEYWORDS: SEPARATION ANXIETY/ ATTACHMENT/ PRESCHOOL CHILDREN/
CHILD CARE CENTER

NUCHJAREE HIRUNBUT: PREDICTING FACTORS OF SEPARATION ANXIETY
AMONG PRESCHOOL CHILDREN IN CHILD CARE CENTERS, CHANTHABURI
PROVINCE. ADVISORY COMMITTEE: NARUMON TEERARUNGSIKUL, Ph.D., SIRIYUPA
SANANREANSAK, Dr.P.H. 98 P. 2016.

When the preschoolers enter to child care center they may experience separation anxiety and if this anxiety persists for long period it may cause stress and behavioral problems. This study aimed to determine factors that influence separation anxiety among preschool children in a child care center. Data were collected from 74 of primary caregivers of preschool children in a child care center, Chanthaburi province. They were selected to participate in the study by using a purposive sampling technique. Data were collected from May-June 2015. Research instruments included the Record of Separation Anxiety Behavior, the Child Temperament Questionnaire, the Parent Child Attachment Questionnaire, and the Child Rearing Style Questionnaire. Data were analyzed by using descriptive statistics, Pearson's product moment correlation, and multiple regression analysis.

Results revealed that caregiver-child attachment was negatively correlated with child separation anxiety ($p < .05$). Child temperament and child permissive rearing were negatively correlated with child separation anxiety in denial stage ($p = .01$ and $p < .05$ respectively) but were not related to overall separation anxiety ($p > .05$). Caregiver-child attachment significantly predicted child separation anxiety and explained 5.5 % of variance ($R^2 = .055$; $F_{(1,72)} = 4.197$, $p < .05$). When separation anxiety was divided into stages, it was found that caregiver-child attachment significantly predicted child separation anxiety on protest stage, explained 7.9 % of total variance ($R^2 = .079$; $F_{(1,72)} = 6.187$, $p < .05$) and child temperament significantly predicted child separation anxiety on denial stage, explained 8.4 % of total variance ($R^2 = .084$; $F_{(1,72)} = 6.575$, $p < .05$).

Nurses and others caregivers should promote caregiver-child attachment and provide appropriate care for child temperament in order to reduce the preschool separation anxiety at child care centers.

สารบัญ

	หน้า
บทคัดย่อภาษาไทย	ง
บทคัดย่อภาษาอังกฤษ	จ
สารบัญ	ฉ
สารบัญตาราง	ช
สารบัญภาพ	ญ
บทที่	
1 บทนำ	1
ความเป็นมาและความสำคัญของปัญหา.....	1
วัตถุประสงค์ของการวิจัย.....	5
สมมติฐานการวิจัย.....	5
กรอบแนวคิดในการวิจัย	5
ขอบเขตการวิจัย	7
นิยามศัพท์เฉพาะ	7
2 เอกสารและงานวิจัยที่เกี่ยวข้อง	9
พัฒนาการเด็กวัยก่อนเรียน	9
ศูนย์พัฒนาเด็กเล็ก.....	12
แนวคิดความวิตกกังวลจากการพลาจกจากของเด็กวัยก่อนเรียน	16
ปัจจัยที่เกี่ยวข้องกับความวิตกกังวลจากการพลาจกจากของเด็กวัยก่อนเรียน	22
3 วิธีดำเนินการวิจัย	30
ประชากรและกลุ่มตัวอย่าง	30
เครื่องมือที่ใช้ในการวิจัย	31
การตรวจสอบคุณภาพเครื่องมือ.....	35
การพิทักษ์สิทธิ์ของกลุ่มตัวอย่าง.....	35
การเก็บรวบรวมข้อมูล	36
การวิเคราะห์ข้อมูล.....	37
4 ผลการวิเคราะห์ข้อมูล	38

สารบัญ (ต่อ)

บทที่	หน้า
ส่วนที่ 1 ข้อมูลทั่วไป	38
ส่วนที่ 2 พื้นฐานอารมณ์ของเด็ก สัมพันธภาพระหว่างเด็กกับผู้ดูแล รูปแบบการอบรม เลี้ยงดู และความวิตกกังวลจากการพรากจากของเด็กวัยก่อนเรียน	41
ส่วนที่ 3 ความสัมพันธ์ระหว่างพื้นฐานอารมณ์ของเด็ก สัมพันธภาพระหว่างเด็กกับผู้ดูแล รูปแบบการอบรมเลี้ยงดู กับความวิตกกังวลจากการพรากจากของเด็กวัย ก่อนเรียน	44
ส่วนที่ 4 ปัจจัยทำนาย ได้แก่ พื้นฐานอารมณ์ของเด็ก สัมพันธภาพระหว่างเด็กกับผู้ดูแล และรูปแบบการอบรมเลี้ยงดู ต่อการทำนายความวิตกกังวลจากการพรากจากของเด็ก วัยก่อนเรียน	46
5 สรุปผลการวิจัยและอภิปรายผล	48
สรุปผลการวิจัย	48
อภิปรายผล.....	49
ข้อเสนอแนะ	54
บรรณานุกรม.....	56
ภาคผนวก	63
ภาคผนวก ก	64
ภาคผนวก ข	74
ภาคผนวก ค	78
ภาคผนวก ง	85
ประวัติย่อของผู้วิจัย.....	98

สารบัญตาราง

ตารางที่	หน้า
1 จำนวน ร้อยละ ค่าเฉลี่ย และส่วนเบี่ยงเบนมาตรฐานของข้อมูลส่วนบุคคลของผู้ดูแลหลัก	39
2 จำนวน ร้อยละ ค่าเฉลี่ย และส่วนเบี่ยงเบนมาตรฐานของข้อมูลส่วนบุคคลของเด็ก.....	41
3 คะแนนเฉลี่ย ส่วนเบี่ยงเบนมาตรฐาน และพิสัยของลักษณะพื้นฐานอารมณ์ของเด็กวัยก่อนเรียน โดยรวมและแยกรายด้าน.....	42
4 คะแนนเฉลี่ย และส่วนเบี่ยงเบนมาตรฐานของสัมพันธภาพระหว่างเด็กกับผู้ดูแล	42
5 คะแนนเฉลี่ย และส่วนเบี่ยงเบนมาตรฐานของการอบรมเลี้ยงดูเด็ก	43
6 คะแนนเฉลี่ย และส่วนเบี่ยงเบนมาตรฐานของพฤติกรรมความวิตกกังวลจากการพรากจากของเด็กวัยก่อนเรียนที่เข้ารับบริการครั้งแรกในศูนย์พัฒนาเด็กเล็ก ตลอดระยะเวลา 4 สัปดาห์	43
7 คะแนนเฉลี่ย และส่วนเบี่ยงเบนมาตรฐานของพฤติกรรมความวิตกกังวลจากการพรากจากของเด็กวัยก่อนเรียนที่เข้ารับบริการครั้งแรกในศูนย์พัฒนาเด็กเล็ก แยกรายสัปดาห์	44
8 ค่าสัมประสิทธิ์สหสัมพันธ์ของเพียร์สัน (r) ระหว่างคะแนนพื้นฐานอารมณ์ของเด็ก สัมพันธภาพระหว่างผู้ดูแลหลักกับเด็ก และรูปแบบการอบรมเลี้ยงดูกับความวิตกกังวลจากการพรากจากของเด็กวัยก่อนเรียน โดยรวม 3 ระยะ.....	45
9 ค่าสัมประสิทธิ์สหสัมพันธ์ของเพียร์สัน (r) ระหว่างคะแนนพื้นฐานอารมณ์ของเด็ก สัมพันธภาพระหว่างผู้ดูแลหลักกับเด็ก และรูปแบบการอบรมเลี้ยงดูกับความวิตกกังวลจากการพรากจากแยกตามระยะของเด็กวัยก่อนเรียน	45
10 ผลการวิเคราะห์หาปัจจัยทำนายความวิตกกังวลจากการพรากจาก โดยใช้สถิติถดถอยพหุคูณแบบขั้นตอน.....	46
11 ผลการวิเคราะห์หาปัจจัยทำนายความวิตกกังวลจากการพรากจากตามระยะ โดยใช้สถิติถดถอยพหุคูณแบบขั้นตอน	47
12 จำนวนและร้อยละของอัตราการเกิดพฤติกรรมความวิตกกังวลจากการพรากจากของเด็กวัยก่อนเรียน ที่เข้ารับบริการครั้งแรกในศูนย์พัฒนาเด็กเล็ก ตลอดระยะเวลา 4 สัปดาห์....	86
13 จำนวนและร้อยละของลักษณะพฤติกรรมความวิตกกังวลจากการพรากจากจำแนกตามลำดับที่ของพฤติกรรมใน 3 ระยะ จากการสังเกตของครู ในสัปดาห์ที่ 1	87

สารบัญตาราง (ต่อ)

ตารางที่	หน้า
14 จำนวนและร้อยละของลักษณะพฤติกรรมความวิตกกังวลจากการพรากจากจำแนกตาม ลำดับที่ของพฤติกรรมใน 3 ระยะ จากการสังเกตของครู ในสัปดาห์ที่ 2	89
15 จำนวนและร้อยละของลักษณะพฤติกรรมความวิตกกังวลจากการพรากจากจำแนกตาม ลำดับที่ของพฤติกรรมใน 3 ระยะ จากการสังเกตของครู ในสัปดาห์ที่ 3	91
16 จำนวนและร้อยละของลักษณะพฤติกรรมความวิตกกังวลจากการพรากจากจำแนกตาม ลำดับที่ของพฤติกรรมใน 3 ระยะ จากการสังเกตของครู ในสัปดาห์ที่ 4	93
17 จำนวนและร้อยละของลักษณะพฤติกรรมความวิตกกังวลจากการพรากจากในระยะ ประหว่ง รวมทั้ง 4 สัปดาห์.....	95
18 จำนวนและร้อยละของลักษณะพฤติกรรมความวิตกกังวลจากการพรากจากในระยะ สิ้นหวัง รวมทั้ง 4 สัปดาห์	96
19 จำนวนและร้อยละของลักษณะพฤติกรรมความวิตกกังวลจากการพรากจากในระยะ ปฏิเสธ รวมทั้ง 4 สัปดาห์	97

สารบัญภาพ

ภาพที่	หน้า
1 กรอบแนวคิดในการวิจัย	7

บทที่ 1

บทนำ

ความเป็นมาและความสำคัญของปัญหา

สภาพ โครงสร้างและขนาดครอบครัวมีการเปลี่ยนแปลงอย่างเห็นได้ชัดทั้งในเขตเมืองและชนบท ซึ่งแต่เดิมครอบครัวขยายเป็น โครงสร้างรากฐานของครอบครัวไทยที่ประกอบไปด้วย บิดา มารดา บุตรหลายคนอยู่ร่วมกับปู่ ย่า ตา ยาย มีจำนวนน้อยลง จำนวนครอบครัวเดี่ยวมีแนวโน้มเพิ่มมากขึ้น รวมทั้งครอบครัวต้องเผชิญกับภาวะบีบคั้นทางเศรษฐกิจและสังคมหลายด้านในการหาเลี้ยงชีพ ทำให้เวลาในการเลี้ยงดูและอบรมสั่งสอนบุตรลดน้อยลง ครอบครัวจึงมีความจำเป็นต้องหาบุคคลอื่นที่มีความรู้และไว้วางใจให้มาช่วยดูแลเด็กแทน ด้วยเหตุนี้ศูนย์พัฒนาเด็กเล็กจึงเข้ามามีบทบาทสำคัญในการช่วยเหลือแบ่งเบาภาระในการอบรมเลี้ยงดูเด็ก เห็นได้จากจำนวนเด็กที่เข้ารับบริการศูนย์พัฒนาเด็กเล็กมีจำนวนเพิ่มขึ้นจาก 758,435 คน ในปี พ.ศ. 2549 เป็น 912,111 คน ในปี พ.ศ. 2555 (กระทรวงศึกษาธิการ, 2556) สถานเลี้ยงเด็กที่ทันสมัยและมีเจ้าหน้าที่ที่ดี เอาใจใส่เด็กจึงเป็นทางเลือกหนึ่งของบิดามารดา (Mathers & Sylva, 2007) เนื่องจากการเรียนรู้ทางด้านสังคมเป็น สิ่งใหม่สำหรับเด็กวัยก่อนเรียน เด็กจะต้องปรับตัวและเรียนรู้ แต่ในขณะเดียวกันเด็กวัยนี้ยังผูกพันกับบิดามารดาและอยู่ในช่วงสร้างความเชื่อมั่นและไว้วางใจ เด็กจะเกิดความกลัวเมื่อต้องอยู่เพียงลำพัง ต้องเปลี่ยนสิ่งแวดล้อมใหม่หรือพบเจอคนแปลกหน้า และกลัวการถูกทิ้งให้อยู่คนเดียว การที่เด็กวัยก่อนเรียนต้องจากบิดามารดาไปอยู่ที่ศูนย์พัฒนาเด็กเล็กหรือ โรงเรียนอนุบาล ทำให้เกิดความวิตกกังวลจากการพรากจาก โดยเฉพาะถ้าเกิดการเจ็บป่วยก็จะยิ่งแยกจากบิดามารดามากยิ่งขึ้น (James & Ashwill, 2007)

การไปศูนย์พัฒนาเด็กเล็กของเด็กวัยก่อนเรียนทำให้เด็กเกิดความวิตกกังวลจากการพรากจาก (Separation anxiety) เนื่องจากเด็กต้องจากครอบครัวเป็นครั้งแรกไปอยู่เพียงลำพังกับบุคคลอื่นซึ่งไม่ใช่สมาชิกในครอบครัว ถูกแยกจากสิ่งจำเป็นพื้นฐานที่ทำให้เกิดความมั่นคงด้านจิตใจ โดยเฉพาะมารดาซึ่งเป็นผู้คุ้มครองเด็กจากอันตรายได้ (Motamedi, 2001) ปัจจุบันในประเทศไทยที่พัฒนาแล้ว พบเด็กมีความผิดปกติในเรื่องความวิตกกังวลจากการพรากจากร้อยละ 6 ถึง 20 (Lewinsohn, Holm-Denoma, Small, Seeley, & Joiner, 2008) โดยเฉพาะเด็กที่อายุ 30 เดือนขึ้นไป เมื่ออยู่ในสถานที่ที่ไม่คุ้นเคยจะมีความวิตกกังวลมาก และการที่เด็กเข้าไปอยู่ในศูนย์พัฒนาเด็กเล็ก (Day care) ตั้งแต่อายุน้อย ๆ และอยู่เป็นระยะเวลาอย่างน้อย 30 ชั่วโมงต่อสัปดาห์ พบว่า มีความเสี่ยงต่อการเกิดความเครียดและมักกลายเป็นปัญหาทางพฤติกรรม ความเสี่ยงจะยิ่งเพิ่มมากขึ้นเมื่อเด็กไม่สามารถเข้าใกล้กับกลุ่มเพื่อน ได้หรือบิดามารดาไม่รับรู้และไม่สามารถตอบสนองต่อความเครียด

ของเด็กได้อย่างเหมาะสม (Bradley & Vandell, 2007) โดยเฉพาะอย่างยิ่งในเด็กอายุ 6 เดือนถึง 4 ปี ถ้าการพรากจากไม่ได้รับการจัดการที่ดี อาจทำให้เด็กมีปัญหาทางอารมณ์ได้ เนื่องจากเด็กวัยก่อนเรียนสามารถทนต่อการแยกจากได้เพียงระยะเวลาสั้น ๆ (James & Ashwill, 2007) ผลกระทบระยะสั้นจากการแยกจาก คือ เด็กจะแสดงพฤติกรรมกลัวการสูญเสียความรักจากบิดามารดาหรือการถูกทอดทิ้ง ซึ่งเด็กบางคนอาจไม่พบปัญหาในช่วงสัปดาห์แรกเมื่อไปอยู่สถานเลี้ยงเด็ก แต่พบการเปลี่ยนแปลงพฤติกรรมในสัปดาห์ที่สอง พฤติกรรมที่เด็กแสดงให้เห็น ได้แก่ การแยกตัว การไม่เข้าร่วมกลุ่มทำกิจกรรมเพราะกลัวการถูกพรากจาก และมีพฤติกรรมดื้อย (Ellen, Gina, Heather, Jaelline & Jeanne, 2008) พฤติกรรมการพรากจากนี้หากมีมากเกินไปหรือรุนแรงและมีอาการต่อเนื่อง 4 สัปดาห์ เป็นความผิดปกติที่เรียกว่า โรควิตกกังวลจากการพรากจาก (Separation anxiety disorder) นับว่าเป็นผลกระทบระยะยาว

ความวิตกกังวลจากการพรากจาก เป็นพฤติกรรมทางอารมณ์ของเด็กที่เกิดขึ้นเมื่อเด็กถูกแยกจากผู้ดูแลชั่วคราว โดยทั่วไปจะหมายถึงการแยกจากมารดา ในพัฒนาการตามปกติ เด็กจะเริ่มแสดงให้เห็นถึงความวิตกกังวลจากการพรากจาก เมื่ออายุประมาณ 8 เดือนถึง 1 ปี และปรากฏชัดขึ้นในช่วงอายุประมาณ 1-2 ปี ซึ่งช่วงนี้เด็กเริ่มที่จะรู้ว่าใครเป็นผู้ดูแล และจะเริ่มสร้างความผูกพันทางอารมณ์กับผู้ดูแล (Emotional bond or attachment) Bowlby (1969) กล่าวถึง การพรากจากและความผูกพันเป็นกระบวนการตอบสนองทางด้านจิตใจของเด็ก ความผูกพันหรือสัมพันธภาพ (Attachment) เป็นความผูกพันทางอารมณ์ของเด็กต่อมารดาหรือผู้เลี้ยงดู ที่เด็กรับรู้ว่าเป็นผู้ปกป้องคุ้มครองเขาให้ปลอดภัยได้ ต้องการจะอยู่ใกล้ชิด เพราะทำให้รู้สึกว่ามี ความมั่นคงปลอดภัย และเมื่อเด็กถูกพรากจากมารดาหรือผู้เลี้ยงดู จะแสดงอาการประท้วงราวกับว่าสายใยความผูกพันนั้นได้ถูกทำลาย เด็กจะแสดงอาการตอบโต้ทั้งในลักษณะของการปฏิเสธ การขาดความมั่นใจ และแสดง ความเศร้าโศก ซึ่งปฏิกิริยาทางอารมณ์ที่เกิดกับเด็กเมื่อถูกพรากจากผู้ดูแลเกิดขึ้นเป็น 3 ระยะคือ ระยะประท้วง (Protest) ระยะสิ้นหวัง (Despair) และระยะปฏิเสธ (Detachment) จากการศึกษาของ พัทธินทร์ ยูพา (2552) พบว่า เด็กที่เข้ารับบริการครั้งแรกในสถานเลี้ยงเด็กก่อนวัยเรียน มีอัตราการเกิดความวิตกกังวลจากการพรากจากถึงร้อยละ 100 ในสัปดาห์แรก และค่อย ๆ ลดลงในสัปดาห์ ต่อมาการเกิดความวิตกกังวลจากการพรากจากของเด็กแต่ละคนจะมีอาการแสดงออกเร็วช้าต่างกัน และจะเป็นอยู่นานแค่ไหน ก็ขึ้นกับสภาวะการณ์ในช่วงนั้น ๆ และถ้ามีปัจจัยบางอย่าง ที่ทำให้เกิด ความเครียดขึ้น เช่น การมีน้องคนใหม่ การเปลี่ยนพี่เลี้ยง ย้ายบ้าน เข้าโรงเรียนใหม่ ก็ยังทำให้มี ปฏิกิริยามากขึ้น

ผลการศึกษาเกี่ยวกับความวิตกกังวลจากการพรากจากของเด็กวัยก่อนเรียน พบว่า มีปัจจัยเกี่ยวข้องหลายประการ ทั้งปัจจัยทางด้านชีวภาพ (Biological factor) และปัจจัยทางด้าน

สังคมและสิ่งแวดล้อม (Social and environment) (Dabkowska, Araszkiwicz, & Wilkosc, 2011) ปัจจัยทางด้านชีวภาพ ได้แก่ เพศ พื้นฐานอารมณ์ของเด็ก และปัจจัยทางด้านสังคมและสิ่งแวดล้อม ได้แก่ สัมพันธภาพของเด็กกับบิดามารดา รูปแบบการอบรมเลี้ยงดู เศรษฐฐานะ และสถานการณ์ การเปลี่ยนแปลงและสภาพครอบครัว ซึ่ง Lindhout, Markus, Hoogendijk, and Boer (2009) อธิบายว่า พื้นฐานอารมณ์ของเด็ก เป็นผลมาจากพันธุกรรมและสภาพแวดล้อมขณะที่อยู่ในครรภ์ ส่งผลให้เด็กแสดงพฤติกรรมที่แตกต่างกันตั้งแต่วัยทารก และมีความสัมพันธ์กับความวิตกกังวลกับลักษณะ การตอบสนองต่อการพรางจากของเด็กวัยก่อนเรียน (Kristal, 2005) เด็กที่มีพื้นฐานอารมณ์แบบ เด็กเลี้ยงยาก เด็กที่โกรธง่าย และติดบิดามารดามาก มีความเสี่ยงต่อการเกิดความวิตกกังวลจากการ พรางจากมากกว่าเด็กที่มีพื้นฐานอารมณ์แบบอื่น (Watkins, 2004) มีการศึกษาเพื่อจะทำความเข้าใจ เรื่องพื้นฐานอารมณ์ ในเด็กที่มีลักษณะต่อต้านสิ่งใหม่ ๆ ตอบสนองต่อสถานการณ์ในลักษณะ ถอยหนีและระมัดระวัง โดยเรียกเด็กลักษณะนี้ว่ามีพฤติกรรมสกดกั้น (Behavioral inhibition) (Viana & Gratz, 2012) ซึ่งเด็กที่มีพฤติกรรมสกดกั้นดังกล่าว จะเป็นเด็กที่ขี้อายและขี้กลัวมาก เมื่อ พบสถานการณ์ที่ไม่คุ้นเคย เด็กจะไม่ยอมอยู่ห่างจากมารดาเพื่อเล่นกับเด็กอื่น ๆ และพบว่า เด็กที่มี พฤติกรรมสกดกั้นนี้มีความสัมพันธ์ต่อการเกิดความวิตกกังวลจากการพรางจากอย่างมีนัยสำคัญ (Hudson, Dodd, & Bovopoulos, 2011)

สัมพันธภาพระหว่างเด็กกับผู้ดูแลหรือมารดา (Attachment) เป็นสิ่งสำคัญต่อพัฒนาการ ด้านสติปัญญา ด้านสังคม จิตใจ และการปรับตัวของเด็ก และเป็นปัจจัยหนึ่งที่น่าจะมีความสำคัญ ต่อความวิตกกังวลจากการพรางจาก คือ เมื่อสัมพันธภาพระหว่างมารดากับเด็กถูกขัดขวาง เด็กจะ เกิดพฤติกรรมทางอารมณ์ คือ ความวิตกกังวลจากการพรางจาก (Bowlby, 1973) มีการศึกษาพบว่า การเกิดความวิตกกังวลจากการพรางจากของเด็ก มีความสัมพันธ์กับรูปแบบสัมพันธภาพระหว่าง เด็กกับมารดา โดยการเกิดความวิตกกังวลจากการพรางจากมีความสัมพันธ์ทางลบกับเด็กที่อยู่ใน กลุ่มที่มีสัมพันธภาพที่มั่นคง ($r = -0.66, p < .01$) แต่มีความสัมพันธ์ทางบวกกับเด็กที่มีสัมพันธภาพ ในรูปแบบวิตกกังวลแบบหลีกเลี่ยง และแบบวิตกกังวลสองฝักสองฝ่าย ($r = 0.61, p < .01$) ($r = 0.57, p < .01$) (Mofrad, Abdullah, & Uba, 2010) คือ เด็กที่มีสัมพันธภาพที่ไม่มั่นคง จะแสดงความวิตก กังวลและความเครียดมากขึ้นในช่วงที่แยกจากมารดาในระยะสั้น ๆ มากกว่าเด็กที่มีสัมพันธภาพที่ มั่นคง ซึ่งสอดคล้องกับการศึกษาของ Dallaire and Weinraub (2005) เรื่องการทำนายความวิตก กังวลจากการพรางจาก จากสัมพันธภาพระหว่างเด็กกับมารดาในเด็กอายุ 6 ปี พบว่าสัมพันธภาพที่ ไม่มั่นคงระหว่างเด็กกับมารดามีส่วนส่งเสริมให้เด็กเกิดความวิตกกังวลจากการพรางจากมากกว่า เด็กที่มีสัมพันธภาพมั่นคงระหว่างเด็กกับมารดา นอกจากนี้ยังพบว่า สัมพันธภาพที่ไม่ดีระหว่าง

มารดาและบุตรเป็นตัวแทนความกลัวของเด็กที่ถูกทอดทิ้ง (Wolchik, Tein, Sandler, & Doyle, 2002)

รูปแบบการอบรมเลี้ยงดูเป็นปัจจัยที่สำคัญ ที่มีส่วนสนับสนุนผลลัพธ์ของเด็ก (Collins, Maccoby, Steinberg, Hetherington, & Bornstein, 2000) และมีอิทธิพลต่อทั้งพัฒนาการของเด็ก และพฤติกรรมโดยตรงของเด็กอย่างมาก การเลี้ยงดูแบบให้ความรักความอบอุ่น ยอมรับเด็ก เด็กยอมเติบโตอย่างมีความสุข เชื่อมั่นในตนเอง ไว้วางใจผู้อื่น ส่วนการเลี้ยงดูที่ปราศจากความอบอุ่น ความอ่อนนุ่มของจิตใจจากบิดามารดา ทำให้เด็กมีอารมณ์เป็นทุกข์ หวาดผวา ตระหนก กังวล เข้าสังคมกับเพื่อนได้ยาก โดยเฉพาะการเกิดความวิตกกังวลจากการพรางจาก ประเทศไทยมีการศึกษาถึงพฤติกรรมพรางจากของเด็กนักเรียนชั้นอนุบาลปีที่ 1 กับการอบรมเลี้ยงดู พบว่าเด็กที่ได้รับการอบรมเลี้ยงดูแตกต่างกันมีพฤติกรรมพรางจากที่รุนแรงและการเกิดพฤติกรรมยาวนานแตกต่างกันอย่างมีนัยสำคัญทางสถิติ ($p < .05$) (เทียมจันทร์ บุญคำ, 2543) ซึ่งสอดคล้องกับการศึกษาของ Mofrad, Abdullah, and Samah (2009) ที่พบว่า การเลี้ยงดูแบบปกป้องมีความสัมพันธ์กับการเกิดอาการวิตกกังวลจากการพรางจากอย่างมีนัยสำคัญ ($r = 0.71, p < .05$) โดยเด็กที่มีอาการวิตกกังวลจากการพรางจากรับรู้ว่ามีลักษณะการปกป้องตนเองในระดับสูงมากกว่าเด็กคนอื่น นอกจากนี้การศึกษาอื่น พบว่า เด็กที่มีประสบการณ์การเลี้ยงดูที่รุนแรงและการเลี้ยงดูด้านลบจากครอบครัว จะมีลักษณะความวิตกกังวลจากการพรางจากมาก (Lynch & Cicchetti, 2002)

การเข้าอยู่ศูนย์พัฒนาเด็กเล็กของเด็กวัยก่อนเรียน ทำให้เกิดการสร้างสัมพันธ์ภาพ กับบุคคลอื่น แต่ถ้าเด็กเกิดความวิตกกังวลจากการพรางจากเป็นเวลานานและไม่สามารถปรับตัวเข้ากับผู้อื่นได้จะเกิดผลกระทบต่อเด็กทั้งทางด้านร่างกายและจิตใจ และส่งผลต่อไปในอนาคต จากการศึกษาและทบทวนงานวรรณกรรมทั้งในและต่างประเทศที่เกี่ยวข้องกับความวิตกกังวลจากการพรางจากของเด็ก พบว่าในประเทศที่พัฒนาแล้วยังพบความผิดปกติในเรื่องความวิตกกังวลจากการพรางจากค่อนข้างมาก คือ ร้อยละ 6 ถึง 20 และมีการศึกษาถึงความสัมพันธ์ระหว่างรูปแบบการอบรมเลี้ยงดูแบบปกป้องกับการเกิดความวิตกกังวลจากการพรางจาก แต่มีการศึกษาปัจจัยทำนายความวิตกกังวลจากการพรางจากเพียงเรื่องเดียว คือ การทำนายความวิตกกังวลจากการพรางจากของเด็กอายุ 6 ปี กับสัมพันธ์ภาพระหว่างมารดาและบุตร จากการศึกษาพบว่า เด็กที่มีสัมพันธ์ภาพที่ไม่มั่นคงเกิดความวิตกกังวลจากการพรางจากมากกว่าเด็กที่มีสัมพันธ์ภาพที่มั่นคง (Dallaire & Weinraub, 2005) ส่วนการศึกษาในประเทศไทยที่พบ คือ การศึกษาวิธีการอบรมเลี้ยงดูเด็ก ลำดับที่การเกิดของเด็กกับพฤติกรรมพรางจากของเด็กวัยก่อนเรียน (พนิตศรี ศรีเชื้อ, 2539; เทียมจันทร์ บุญคำ, 2543)

และการศึกษาอัตราการเกิดและลักษณะพฤติกรรมความวิตกกังวลจากการพรางจากของเด็กอายุ 2-3 ปี (พัชรินทร์ ยูพา, 2552)

การทบทวนวรรณกรรมและงานวิจัยในประเทศไทย ปัจจัยที่เกี่ยวข้องกับความวิตกกังวลจากการพรางจากของเด็กวัยก่อนเรียนที่เข้ารับบริการในศูนย์พัฒนาเด็กเล็กนั้นยังพบน้อย และจากการทบทวนวรรณกรรมดังกล่าวมาข้างต้น พบว่า พื้นฐานอารมณ์ของเด็ก สัมพันธภาพของเด็กกับผู้ดูแล และรูปแบบการอบรมเลี้ยงดู เป็นปัจจัยที่มีความสัมพันธ์และเกี่ยวข้องกับความวิตกกังวลจากการพรางจาก ดังนั้นปัจจัยทั้ง 3 ประการจึงเป็นปัจจัยที่เลือกมาศึกษาพร้อมกันในการวิจัยครั้งนี้ โดยคาดว่าจะสามารถทำนายความวิตกกังวลจากการพรางจากของเด็กวัยก่อนเรียนได้ และผู้วิจัยคาดหวังว่าผลการศึกษาที่ได้จะนำไปใช้เป็นข้อมูลพื้นฐานในการวางแผนช่วยเหลือลดความวิตกกังวลจากการพรางจากของเด็กก่อนวัยเรียนที่อยู่ในศูนย์พัฒนาเด็กเล็กหรือสถานเลี้ยงเด็กต่อไป

วัตถุประสงค์ของการวิจัย

1. เพื่อศึกษาปัจจัยที่มีความสัมพันธ์กับความวิตกกังวลจากการพรางจากของเด็กวัยก่อนเรียนที่เข้ารับบริการในศูนย์พัฒนาเด็กเล็ก ได้แก่ พื้นฐานอารมณ์ของเด็ก สัมพันธภาพระหว่างเด็กกับผู้ดูแล และรูปแบบการอบรมเลี้ยงดู
2. เพื่อศึกษาปัจจัยทำนายความวิตกกังวลจากการพรางจากของเด็กวัยก่อนเรียนที่เข้ารับบริการในศูนย์พัฒนาเด็กเล็ก ได้แก่ พื้นฐานอารมณ์ของเด็ก สัมพันธภาพระหว่างเด็กกับผู้ดูแล และรูปแบบการอบรมเลี้ยงดู

สมมติฐานการวิจัย

1. พื้นฐานอารมณ์ของเด็ก สัมพันธภาพระหว่างเด็กกับผู้ดูแล และรูปแบบการอบรมเลี้ยงดู มีความสัมพันธ์กับความวิตกกังวลจากการพรางจากของเด็กวัยก่อนเรียน
2. พื้นฐานอารมณ์ของเด็ก สัมพันธภาพระหว่างเด็กกับผู้ดูแล และรูปแบบการอบรมเลี้ยงดู สามารถทำนายความวิตกกังวลจากการพรางจากของเด็กวัยก่อนเรียน

กรอบแนวคิดในการวิจัย

การศึกษาปัจจัยทำนายความวิตกกังวลจากการพรางจากของเด็กวัยก่อนเรียน ได้แก่ พื้นฐานอารมณ์ของเด็ก สัมพันธภาพระหว่างเด็กกับผู้ดูแล และรูปแบบการอบรมเลี้ยงดู ผู้วิจัยนำทฤษฎีสัมพันธภาพของ Bowlby (1969) ร่วมกับแนวคิดของ Ainsworth (1973) เป็นกรอบแนวคิดการวิจัย ทฤษฎีนี้อธิบายว่า สัมพันธภาพ “Attachment” เป็นความผูกพันทางอารมณ์ของเด็กต่อ

มารดาหรือผู้เลี้ยงดูที่เด็กรับรู้ว่าเป็นผู้ที่สามารถปกป้องคุ้มครองเขาให้ปลอดภัย เด็กต้องการอยู่ใกล้ชิดเพราะทำให้รู้สึกว่ามี ความมั่นคงปลอดภัย และความวิตกกังวลจากการพรากจากมี ความสัมพันธ์กับความผูกพัน คือ เด็กจะเริ่มแสดงให้เห็นพฤติกรรมวิตกกังวลจากการพรากจาก เมื่อเด็กเริ่มที่จะรู้ว่าใครเป็นผู้ดูแลและเริ่มสร้างความผูกพันทางอารมณ์ (Emotional bond or attachment) กับผู้ดูแล ซึ่งความผูกพันอันนี้ก่อให้เกิดความรู้สึก เชื่อใจ หรือเชื่อถือไว้วางใจระดับรากฐาน (Basic trust) อันเป็นพื้นฐานของการพัฒนาความสามารถที่จะสร้างความสัมพันธ์กับผู้อื่นต่อไปในอนาคต และสัมพันธ์ภาพอันยาวนานทางอารมณ์ที่ลึกซึ้ง อบอุ่น และทะนุถนอมระหว่างเด็กกับมารดาหรือผู้ดูแล ทำให้เด็กเกิดความรู้สึกว่าเขาสามารถดำรงชีวิตอยู่ได้อย่างมั่นคงและปลอดภัย (Bowlby, 1990)

ความวิตกกังวลจากการพรากจากเกิดขึ้นเมื่อสัมพันธ์ภาพระหว่างเด็กกับผู้ดูแลหรือมารดาถูกขัดขวาง ทำให้เด็กเกิดความวิตกกังวลที่เกิดจากพื้นฐานความกลัว ทำให้เด็กรู้สึกชีวิตขาดความมั่นคงปลอดภัยเพราะปราศจากผู้คุ้มครอง และแสดงพฤติกรรมทางอารมณ์ตอบสนองต่อความกลัวและความวิตกกังวล ก่อให้เกิดความเครียดและส่งผลกระทบต่อจิตใจของเด็ก เช่น การเข้าอยู่ศูนย์พัฒนาเด็กเล็กของเด็กวัยก่อนเรียน หากสัมพันธ์ภาพระหว่างเด็กกับผู้ดูแลมีความมั่นคงปลอดภัย จะสามารถทำให้เด็กแยกตัวเองออกจากผู้ที่มีความผูกพันได้ (Ainsworth, 1999) และปัจจัยสำคัญที่เกี่ยวข้องกับความวิตกกังวลจากการพรากจากของเด็ก ได้แก่ ปัจจัยทางด้านชีวภาพ และปัจจัยทางด้านสังคมและสิ่งแวดล้อม ปัจจัยทางด้านชีวภาพเช่น ลักษณะพื้นฐานอารมณ์ของเด็ก ซึ่งเด็กที่มีลักษณะพื้นฐานอารมณ์ต่างกันจะมีการรับรู้และการตอบสนองต่อสิ่งเร้าหรือเหตุการณ์ที่ต่างกัน ส่วนปัจจัยทางด้านสังคมและสิ่งแวดล้อม ได้แก่ สัมพันธ์ภาพระหว่างเด็กกับผู้ดูแล เป็นความผูกพันทางอารมณ์ที่ทำให้เด็กรู้สึกปลอดภัย และรับรู้ถึงความห่วงใยและการดูแลเอาใจใส่ของผู้เลี้ยงดูที่มีต่อตน เมื่อถูกพรากจากบุคคลที่มีความผูกพัน อาจทำให้เด็กยับยั้งความผูกพันต่อบุคคลเหล่านั้น และเกิดความวิตกกังวลจากการพรากจาก ซึ่งเป็นความรู้สึกขาดความมั่นคงปลอดภัย เพราะปราศจากการคุ้มครอง เช่นเดียวกับรูปแบบการอบรมเลี้ยงดูเป็นปัจจัยหนึ่งที่มีส่วนสำคัญและสนับสนุนความวิตกกังวลในเด็ก โดยเฉพาะรูปแบบการเลี้ยงดูด้านลบหรือรุนแรง มีส่วนทำให้เกิดความวิตกกังวลจากการพรากจากได้มาก ด้วยเหตุนี้ผู้วิจัยจึงเขียนกรอบแนวคิดในการวิจัย ดังนี้

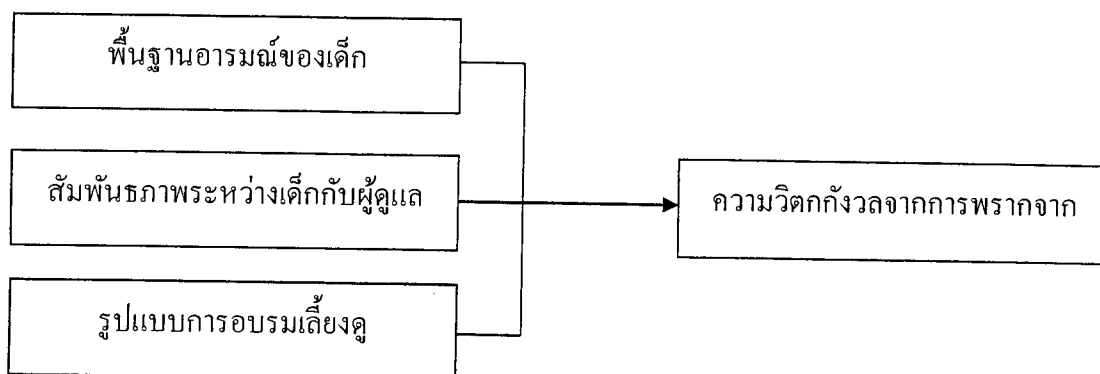

ภาพที่ 1 กรอบแนวคิดในการวิจัย

ขอบเขตของการวิจัย

การวิจัยครั้งนี้เป็นการศึกษาวิจัยแบบหาความสัมพันธ์เชิงทำนาย (Predictive correlational research) เพื่อศึกษาปัจจัยทำนายความวิตกกังวลจากการพาดจากของเด็กวัยก่อนเรียนที่เข้ารับบริการในศูนย์พัฒนาเด็กเล็ก โดยทำการศึกษาในเด็กวัยก่อนเรียนที่เข้ารับบริการในศูนย์พัฒนาเด็กเล็ก เขตอำเภอเมืองจังหวัดจันทบุรี ระหว่างเดือนพฤษภาคม ถึง มิถุนายน พ.ศ. 2558

นิยามศัพท์เฉพาะ

ความวิตกกังวลจากการพาดจาก หมายถึง พฤติกรรมทางอารมณ์ของเด็กที่เกิดขึ้นเมื่อต้องแยกจากมารดา หรือบุคคลซึ่งเด็กรู้สึกอบอุ่น โดยใช้แบบบันทึกพฤติกรรมความวิตกกังวลจากการพาดจากของเด็กของ พัชรินทร์ ยูพา (2552) ที่สร้างขึ้นตามทฤษฎีระยะของการตอบสนองต่อการพาดจากที่กล่าวไว้ใน Bowlby (1961)

ผู้ดูแลหลัก หมายถึง ผู้ที่เป็นหลักในการรับผิดชอบดูแลเด็ก อยู่บ้านเดียวกับเด็ก และมีบทบาทสำคัญในการทำหน้าที่เอาใจใส่ดูแลความเป็นอยู่ของเด็กอย่างปกติสุข เพื่อตอบสนองความต้องการทางร่างกาย อารมณ์ และจิตใจของเด็ก

พื้นฐานอารมณ์ของเด็ก หมายถึง ลักษณะพฤติกรรมทางอารมณ์เฉพาะตัวของเด็กที่แสดงออกในการตอบสนองต่อสภาวะแวดล้อม ซึ่งสามารถแบ่งออกเป็น 3 กลุ่ม คือ เด็กมีลักษณะเลี้ยงง่าย เด็กมีลักษณะเลี้ยงไม่ยากและไม่ง่าย และเด็กมีลักษณะเลี้ยงยาก โดยใช้แบบสอบถามลักษณะพื้นฐานทางอารมณ์ของเด็กวัยก่อนเรียนของ นาดยา แสงใส (2553)

สัมพันธภาพระหว่างเด็กกับผู้ดูแล หมายถึง พฤติกรรมที่แสดงถึงความรักใคร่ผูกพันเป็นการปฏิสัมพันธ์ระหว่างเด็กกับผู้ดูแล โดยมีการตอบสนองทางด้านร่างกายและจิตใจควบคู่ไปด้วยกัน โดยใช้แบบสอบถามสัมพันธภาพระหว่างมารดาและบุตรของ สุภาณี ไกรกุล (2552)

รูปแบบการอบรมเลี้ยงดู หมายถึง ลักษณะวิธีการต่าง ๆ ที่ผู้ดูแลใช้ในการดูแลเด็ก และปฏิบัติต่อเด็กทั้งทางวาจาและการกระทำ เป็นการสื่อความหมายต่อเด็กทั้งทางด้านความรู้สึกและอารมณ์ของผู้เลี้ยงดู โดยแบ่งเป็น 3 ประเภท ได้แก่ การอบรมเลี้ยงดูแบบประชาธิปไตย การอบรมเลี้ยงดูแบบเข้มงวดกวดขัน และการอบรมเลี้ยงดูแบบปล่อยตามใจเด็ก โดยใช้แบบสอบถามรูปแบบการอบรมเลี้ยงดูเด็กของมารดาของ ผาสุก ปิ่นแก้ว (2552)

บทที่ 2

เอกสารและงานวิจัยที่เกี่ยวข้อง

การศึกษาปัจจัยทำนายความวิตกกังวลจากการพรางจากของเด็กวัยก่อนเรียนที่เข้ารับบริการในศูนย์พัฒนาเด็กเล็ก จังหวัดจันทบุรี ผู้วิจัย ได้ทบทวนเอกสารและงานวิจัยที่เกี่ยวข้องตามลำดับดังนี้

1. พัฒนาการเด็กวัยก่อนเรียน
2. ศูนย์พัฒนาเด็กเล็ก
3. แนวคิดความวิตกกังวลจากการพรางจากของเด็กวัยก่อนเรียน
4. ปัจจัยที่เกี่ยวข้องกับความวิตกกังวลจากการพรางจากของเด็ก

พัฒนาการเด็กวัยก่อนเรียน

เด็กวัยก่อนเรียนเริ่มตั้งแต่อายุ 2 ปี ถึงอายุ 6 ปี เป็นวัยที่มีการเปลี่ยนแปลงเกิดขึ้นหลายอย่าง การเปลี่ยนแปลงมีมากกว่าในขวบปีแรก สามารถช่วยเหลือตนเองได้มากขึ้น มีความสามารถในการคิด การมีปฏิสัมพันธ์และมีส่วนร่วมกับสังคม (Price & Gwin, 2012) จัดว่าเป็นระยะที่สำคัญที่สุดในชีวิต ทั้งนี้เพราะพัฒนาการทุกด้านจะเจริญมากที่สุด และเป็นพื้นฐานที่มีความสำคัญต่อพัฒนาการในช่วงอื่น ๆ เป็นวัยที่มีพัฒนาการพิเศษกว่าพัฒนาการช่วงวัยอื่น ๆ เนื่องจากการเปลี่ยนแปลงในหลาย ๆ ด้าน ทั้งทางคุณภาพและปริมาณที่เกิดขึ้นอย่างผสมผสานในช่วงเวลาเดียวกัน หากได้รับการตอบสนองอย่างถูกต้องครบถ้วนในทุก ๆ ด้านแล้ว จะทำให้เด็กมีพัฒนาการที่สมวัย และเป็นไปอย่างต่อเนื่อง มีระบบ เป็นไปตามขั้นตอน สอดคล้องทั้ง 4 ด้าน คือ พัฒนาการด้านร่างกาย ด้านสติปัญญา ด้านอารมณ์ และด้านสังคม

พัฒนาการด้านร่างกาย

พัฒนาการด้านร่างกายของเด็กวัยก่อนเรียนมีลักษณะเด่นคือ กล้ามเนื้อของเด็กวัยนี้จะเจริญเติบโตอย่างรวดเร็ว เด็กเริ่มเคลื่อนไหวอย่างมั่นคงและเริ่มทรงตัวได้ดี เนื่องจากกล้ามเนื้อใหญ่จะประสานสัมพันธ์กันดีขึ้น มีพัฒนาการของกล้ามเนื้อที่ใช้ในการเคลื่อนไหวและการทำงานประสานกันของกล้ามเนื้อ เป็นช่วงเวลาแห่งการพัฒนา “การทำงานประสานสัมพันธ์ของอวัยวะที่ใช้เคลื่อนไหว (Motor coordination)” สามารถเคลื่อนไหวได้อย่างคล่องแคล่วว่องไวมากขึ้น การทำงานประสานกันของตาและมือจะพัฒนาดีขึ้นมาก เริ่มมีทักษะในการดูแลตนเองและ

ความสามารถในการทำสิ่งต่าง ๆ ด้วยตนเอง เช่น สามารถขีดเขียน วาดรูปได้ เริ่มทำกิจกรรมที่ไม่ซับซ้อนได้ เช่น เลือกลูกอม แต่งตัวเอง ใส่ชุดที่ตนเองชอบ รับประทานอาหารเองได้

พัฒนาการด้านร่างกายของเด็กวัยนี้ การเปลี่ยนแปลงค่อนข้างช้า ถ้าเทียบกับในช่วงขวบปีแรก (Burn, Brady, Dunn, & Starr, 2001) การใช้ทักษะต่าง ๆ ช่วยให้เด็กเรียนรู้สิ่งแวดล้อมรอบตัว และพร้อมที่จะเข้าเรียนหรือการไปอยู่สถานรับเลี้ยงเด็กได้ เริ่มเปลี่ยนจากการพึ่งพาผู้ใหญ่ทั้งหมดในวัยหัดเดิน มาช่วยเหลือตนเองบ้าง แต่อย่างไรก็ตามการใช้ทักษะต่าง ๆ การทำกิจวัตรยังทำได้ไม่สมบูรณ์ยังคงต้องพึ่งพาผู้ใหญ่หรือบุคคลใกล้ชิดอยู่ เช่น การรับประทานอาหาร การแต่งตัว และการนอน ดังนั้นเมื่อใดก็ตามที่บิดามารดาไม่มีเวลาดูแล และเลือกใช้บริการของสถานรับเลี้ยงเด็ก เด็กบางคนสามารถปรับตัวเข้ากับผู้อื่นและสภาพแวดล้อมได้รวดเร็ว แต่เด็กบางคนอาจแสดงความไม่พอใจและทุกข์ทรมาน เกิดปฏิกิริยาต่อการพลัดพรากจากบิดามารดา เนื่องจากการแยกจากทำให้เด็กรู้สึกไม่ปลอดภัย ไม่มีคนคอยให้ความช่วยเหลือเมื่อตนเองต้องการ

พัฒนาการด้านสติปัญญา

พัฒนาการด้านสติปัญญา กระบวนการพัฒนาการด้านความคิด และสติปัญญาของเด็กวัยก่อนเรียนจะต้องอาศัยปัจจัยสำคัญที่เกี่ยวข้องกับการรับรู้ เอาความรู้ใหม่ ๆ ไปประสานกลมกลืนกับความรู้และประสบการณ์เดิมที่มีอยู่แล้วไปจัดระบบให้เหมาะสม เป็นช่วงเวลาที่เด็กเกิดการเรียนรู้อย่างรวดเร็ว มีความอยากรู้อยากเห็นว่าสิ่งต่าง ๆ รอบตัว มีจินตนาการสูง เชื่อความเหนือธรรมชาติ เช่น เวทมนต์ คาถาต่าง ๆ ตามที่เด็กได้เคยเห็นจากการ์ตูน ภาพยนตร์ เคยฟังจากนิทานหรือคำบอกเล่าของผู้ปกครอง ตามทฤษฎีของเพียเจต์ (Piaget's theory of cognitive development) เด็กวัยนี้อยู่ในพัฒนาการขั้นก่อนปฏิบัติการ (Pre-operational stage) แบ่งเป็น 2 ระยะ คือ ระยะก่อนมีมโนทัศน์ (Preconceptional stage) อายุ 2-4 ปี เด็กจะมีลักษณะ Ego-centered stage เด็กคิดว่าตนเองเป็นศูนย์กลางของทุกสิ่ง ไม่เข้าใจความรู้สึกของผู้อื่น มีความสามารถในการจดจำบิดามารดา หรือผู้ดูแลของตนได้ และรู้ว่าบิดามารดาหรือผู้ดูแลของตนเองเป็นผู้ให้สิ่งที่ตนต้องการได้ เชื่อว่าสิ่งของทุกอย่างมีชีวิต และระยะนี้ก็คือ (Intuitive stage) อายุ 4-6 ปี เด็กสามารถใช้สัญลักษณ์แทนวัตถุโดยไม่ต้องเห็นวัตถุนั้น ยังยึดตัวเองไว้เป็นศูนย์กลาง มองเห็นสิ่งแวดล้อมเป็นสิ่งมีชีวิต มีความรู้สึกพูดได้ ร้องไห้ หัวเราะได้ ตอบสนองได้ เช่น ตักตวงในความคิดของเด็ก ตักตวงสามารถพูด ร้องไห้ และเป็นเพื่อนคุยยามเหงาได้ (พิมพาภรณ์ กลั่นกลิ่น, พัชรีย์ วรกิจพูนผล และนิศยา ไทยาภิรมย์, 2555)

พัฒนาการด้านอารมณ์

ลักษณะทางอารมณ์ของเด็กวัยนี้ มีความรู้สึกไวต่อกฎเกณฑ์ข้อบังคับของบิดามารดา ผู้ดูแล และกฎเกณฑ์ของสังคม บางครั้งจะมีลักษณะทางอารมณ์คล้ายทารก แม้เด็กจะมีปฏิสัมพันธ์

กับสังคมบ้างแล้ว แต่ก็ยังไม่สามารถควบคุมอารมณ์ได้ โดยเฉพาะเกี่ยวกับความรักของบิดามารดา เช่น อิจฉาน้องใหม่ เป็นต้น ยังมีความกลัวการพรากจาก รวมทั้งการเผชิญกับคนแปลกหน้า โดยเฉพาะเวลาที่เด็กไม่ได้อยู่กับผู้ที่มีความรักความผูกพัน (สมภพ เรื่องตระกูล, 2551)

ความกลัว เด็กวัยก่อนเรียนจะมีความกลัวมากกว่าวัยทารก เนื่องจากสติปัญญาพัฒนาขึ้นมากกว่า ความกลัวของเด็กเกิดจากประสบการณ์ที่ได้รับ เช่น กลัวเข็มฉีดยาเพราะเคยเจ็บปวดจากการถูกฉีด ประสบการณ์ที่ได้จากการเรียนรู้ทำให้เด็กมองเห็นอันตรายที่อาจจะเกิดขึ้นกับตนเอง (พิมพารณ กุลันกลิ่น และคณะ, 2555) เด็กมักมีอารมณ์กลัวเกิดขึ้นได้ง่าย มีความวิตกกังวลต่อการพลัดพรากสูง และอาจเข้าใจว่าการถูกแยกจากมารดานั้นเป็นการลงโทษ

ความโกรธ เด็กเล็กจะแสดงอารมณ์อย่างเปิดเผยตรงไปตรงมา มีลักษณะที่รุนแรงและโต้ตอบสิ่งที่ทำให้โกรธ หรือผู้ที่ทำให้โกรธ โดยตรง และมักจะเป็นไปในรูปของความก้าวร้าวและการทำลาย เช่น กระแทกเท้า ล้มตัวลงกลิ้งเกลือกกับพื้น แล้วแผดเสียงร้องเพื่อระบายอารมณ์ ขว้างปาสิ่งของ

ความอิจฉาริษยา ในเด็กวัยนี้มักเกิดจากบิดามารดาซึ่งเคยให้ความรักแก่ตน แล้วเปลี่ยนไปให้ความรักแก่คนอื่น เช่น น้องที่เกิดใหม่ การอิจฉาของเด็กในวัย 2-5 ขวบมักจะเป็นการอิจฉาพี่น้องมากที่สุด (Sibling rivalry) พฤติกรรมที่เด็กแสดงออกคือภาวะพัฒนาการถดถอย และเรียกร้องความสนใจจากผู้ดูแลในรูปแบบต่าง ๆ

ความรัก สิ่งสำคัญในการสร้างความรักในเด็ก คือ ความสัมพันธ์ของบิดามารดาและผู้ที่อยู่ใกล้ชิดกับเด็กที่พัฒนาตั้งแต่วัยทารก ตามทฤษฎีพัฒนาการทางจิตสังคมของอีริกสัน (Erikson's theory of psychosocial development) หากเด็กได้รับการตอบสนองความรักตามความต้องการจะก่อให้เกิดความพึงพอใจ หากเด็กขาดความรัก ความผูกพันที่จริงใจ เด็กจะกลายเป็นคนที่เกลียดชังโลก ไม่ไว้วางใจผู้อื่น มองโลกในแง่ร้าย การทอดทิ้งเด็กมากเกินไป หรือการแสดงความรักหรือปกป้องมากเกินไป ก็อาจทำให้เกิดผลร้ายแก่เด็กภายหลังได้ (สุชา จันท์ธรม , 2541) อย่างไรก็ตาม พัฒนาการพัฒนาการทางอารมณ์ของเด็กแต่ละคนจะแตกต่างกัน ขึ้นอยู่กับองค์ประกอบหลายอย่าง เช่น การอบรมเลี้ยงดู สภาพแวดล้อม หรือการวางเงื่อนไขในอดีต การอบรมเลี้ยงดูจากพ่อแม่และสภาพแวดล้อมทางสังคม และพัฒนาการด้านอารมณ์ตั้งที่กล่าวมานั้นมีส่วนส่งเสริมให้เด็กเกิดความวิตกกังวลจากการพรากจาก

พัฒนาการด้านสังคม

พัฒนาการด้านสังคมเริ่มมาจากสัมพันธภาพหรือความรู้สึกผูกพัน ซึ่งเกิดระหว่างเด็กกับผู้เลี้ยงดูซึ่งโดยมากมักจะเป็นมารดา เด็กวัยนี้เริ่มมีการเปลี่ยนแปลงความสามารถในการติดต่อและ

สร้างสัมพันธ์กับผู้อื่น โดยพัฒนาจากความผูกพันใกล้ชิดพึ่งพาพ่อแม่หรือคนในครอบครัวไปสู่ การพึ่งตนเอง และการปรับตัวอยู่ร่วมกับผู้อื่นในสังคม พัฒนาการทางสังคมตามแนวความคิดของ อิริคสันในระยะวัยก่อนเรียน คือ ความคิดริเริ่มขัดแย้งกับความรู้สึกละอาย (Initiative vs guilt) คือ เด็ก เริ่มพัฒนาความสามารถเฉพาะตัวด้านต่าง ๆ มีความเป็นตัวของตัวเอง (นิตยา ไทยาภิรมย์, 2551) แต่ในเวลาเดียวกันก็ยังทำอะไรไม่ได้เต็มที่ตามที่ตนปรารถนา ยังคงมีความต้องการที่จะได้รับการ อุ้มชูดูแล อยากได้ความสุขสบาย ซึ่งได้มาจากผู้ใหญ่ที่อยู่ด้วย

การเข้าโรงเรียน หรือการเข้าอยู่ศูนย์พัฒนาเด็กเล็ก เป็นพัฒนาการด้านสังคมส่วนหนึ่ง ของเด็ก ซึ่งเด็กเริ่มสร้างสัมพันธ์ภาพกับผู้อื่น และต้องต้องแยกจากบิดามารดาเพื่อเรียนรู้กับกลุ่ม เพื่อน แต่เด็กยังไม่มีความสามารถสร้างสัมพันธ์ภาพกับเพื่อนร่วมวัยได้อย่างราบรื่น จึงยังคง ต้องการความรัก ความสนใจจากผู้ใหญ่ ซึ่งเด็กมีวิธีการหลายอย่างเพื่อให้บรรลุถึงความต้องการ ดังกล่าวนี้ เป็นต้นว่า เคล้าเคลีย ออกอ้อน ชักถาม เรียกร้องให้ดู ซึ่งแสดงให้เห็นถึงสัมพันธ์ภาพ ระหว่างเด็กและผู้ใหญ่ใกล้ชิด ดังนั้นจึงเป็นเหตุผลหนึ่งที่ทำให้เด็กวัยนี้เกิดพฤติกรรมความวิตก กังวลเมื่อเกิดการพลาจาก

ศูนย์พัฒนาเด็กเล็ก

ศูนย์พัฒนาเด็กเล็กหรือโรงเรียนเด็กเล็กเป็นสถานที่ที่แปลกใหม่สำหรับเด็ก เด็กจะได้ เรียนรู้วิชาการ ฝึกการเขียนอ่านได้เล่น และจะได้ฝึกการใช้ชีวิตร่วมกับผู้อื่นในสังคมด้วย และที่สำคัญคือ เด็กจะต้องแยกจากบิดามารดาและเรียนรู้การเข้ากลุ่มเพื่อน ดังนั้นถ้าบิดามารดาไม่มีการ เตรียมตัวที่ดีกับการไปศูนย์พัฒนาเด็กเล็กก็อาจทำให้ เด็กเกิดความวิตกกังวลในการพลาจากบิดา มารดา ซึ่งเป็นความเครียดของทั้งบิดามารดาและบุตรได้

ความหมายของศูนย์พัฒนาเด็กเล็ก

ศูนย์พัฒนาเด็กเล็ก หมายถึง สถานศึกษาที่ให้การอบรมเลี้ยงดู จัดประสบการณ์และ ส่งเสริมพัฒนาการ การเรียนรู้ให้เด็กเล็กที่มีอายุตั้งแต่ 2-5 ปี ให้มีความพร้อม ด้านร่างกาย อารมณ์ จิตใจ สังคม และสติปัญญา ศูนย์พัฒนาเด็กเล็กตั้งกระจายอยู่ทั่วประเทศ ส่วนราชการต่าง ๆ ที่ ดำเนินการจัดตั้งสถานพัฒนาเด็กปฐมวัย ได้แก่ กรมการพัฒนาชุมชน กระทรวงมหาดไทย กรมการ ศาสนา กระทรวงศึกษาธิการ (ปัจจุบันอยู่ในสังกัดกระทรวงวัฒนธรรม) ดำเนินการในวัด/มัสยิด และสำนักงาน คณะกรรมการการประถมศึกษาแห่งชาติ (สพช.) ดำเนินการในโรงเรียน โดยเป็น ศูนย์พัฒนาเด็กเล็กที่ส่วนราชการต่าง ๆ ถ่ายโอนให้องค์กรปกครองส่วนท้องถิ่นและที่องค์กร ปกครองส่วนท้องถิ่นจัดตั้งขึ้นเอง ถือเป็นสถานศึกษาตามพระราชบัญญัติการศึกษาแห่งชาติ พ.ศ. 2542 มาตรา 18 และมาตรา 4 (จรัลภรณ์ รัตนาพันธ์, 2558)

นโยบายและยุทธศาสตร์การพัฒนาเด็กปฐมวัย นับตั้งแต่มีพระราชบัญญัติการศึกษาแห่งชาติ พ.ศ. 2542 เป็นต้นมา นโยบายของรัฐให้ความสำคัญกับการพัฒนาเด็กปฐมวัยเป็นอย่างมาก โดยมุ่งที่จะเตรียมความพร้อมให้แก่เด็กปฐมวัย ก่อนเข้าเรียนในระดับประถมศึกษา เพื่อให้สอดคล้องพระราชบัญญัติการศึกษาแห่งชาติ สำนักงานคณะกรรมการการศึกษาแห่งชาติ สำนักนายกรัฐมนตรี จึงได้จัดทำนโยบายและยุทธศาสตร์การพัฒนาเด็กปฐมวัย (0-5 ปี) ระยะยาว 2545-2549 ขึ้นเป็นครั้งแรก และนำนโยบายและแผนการศึกษาสำหรับเด็กปฐมวัย (0-5 ปี) นี้ไปสู่การปฏิบัติ ในช่วงนั้นนโยบายของรัฐให้ความสำคัญกับการพัฒนาเด็กปฐมวัย โดยจัดการศึกษาปฐมวัยให้มีคุณภาพและทั่วถึง ตั้งแต่ปี พ.ศ. 2545 เป็นต้นไป รัฐสนับสนุนให้องค์การบริหารส่วนท้องถิ่น ได้แก่ องค์กรบริหารส่วนตำบล, องค์กรบริหารส่วนจังหวัด, เทศบาล, เอกชน และชุมชน

การจัดการศึกษาสำหรับเด็กปฐมวัย

กระทรวงศึกษาธิการมีการจัดการศึกษาใน 3 รูปแบบ คือ การศึกษาในระบบ การศึกษานอกระบบ และการศึกษาตามอัธยาศัย การศึกษาในระบบมี 2 ระดับ คือ การศึกษาขั้นพื้นฐานและการศึกษาระดับอุดมศึกษา การศึกษาปฐมวัยเป็นส่วนหนึ่งของการศึกษาขั้นพื้นฐาน แต่ไม่ได้เป็นการศึกษาภาคบังคับ การศึกษาปฐมวัยเป็นการศึกษาที่ครอบคลุมการดูแลและการศึกษาที่จัดให้กับเด็กแรกเกิดถึงอายุ 6 ปี ซึ่งการจัดการศึกษาในแต่ละระดับจะมีการจัดการ และพัฒนาให้มีความสอดคล้องกับวัยของผู้เรียนในแต่ละระดับและการเปลี่ยนแปลงของสังคม หลักสูตรการศึกษาปฐมวัยได้มีการประชุมพิจารณาปรับปรุงอย่างต่อเนื่อง จากหน่วยงานต่าง ๆ จนได้หลักสูตรการศึกษาปฐมวัย พ.ศ. 2546 จำนวน 2 หลักสูตร คือ ได้แก่หลักสูตรการศึกษาปฐมวัยสำหรับเด็กอายุต่ำกว่า 3 ปี และหลักสูตรการศึกษาปฐมวัยสำหรับเด็กอายุ 3-6 ปี

ลักษณะของสถานบริการสำหรับเด็กปฐมวัย

การศึกษาปฐมวัยเป็นการจัดการศึกษา ให้แก่ เด็กตั้งแต่แรกเกิดถึง 6 ขวบ ได้กำหนดขึ้นที่บ้าน ศูนย์บริการหรือโรงเรียนก็ได้ โดยรูปแบบของ การจัดนี้จำแนกเป็น 2 ลักษณะ คือ จัดที่บ้าน (Home-based programs) หมายถึง การจัดบริการการดูแลที่ทำขึ้นที่บ้าน กับอีกลักษณะหนึ่ง คือ จัดที่สถานบริการ (Center-based programs) เป็นบริการเด็กกลุ่มใหญ่ ซึ่งในการจัดบริการจำแนกตามอายุได้ 3 กลุ่ม คือ กลุ่มเด็กทารก (อายุ 2 ขวบแรก) กลุ่มเด็กเล็ก (อายุ 2-4 ขวบ) กลุ่มเด็กอนุบาลและประถมต้น (อายุ 5-6 ขวบ) นับตั้งแต่ปี พ.ศ. 2544 เป็นต้นมา รัฐบาลมีนโยบายถ่ายโอนการศึกษา ระดับปฐมวัยให้กับองค์กรปกครองส่วนท้องถิ่นบริหารจัดการศูนย์พัฒนาเด็กเล็ก ซึ่งเป็นแผนของการกระจายอำนาจให้แก่องค์กรปกครองส่วนท้องถิ่น โดยให้มีบทบาทในการจัดการศึกษาปฐมวัย รูปแบบการส่งเสริมการจัดการศึกษาปฐมวัยขององค์กรปกครองส่วนท้องถิ่นนั้นมี 3 รูปแบบ คือ

รูปแบบที่ 1 เป็นรูปแบบที่เหมาะสมกับองค์กรปกครองส่วนท้องถิ่นที่มีความพร้อมมากในด้านอาคารสถานที่ บุคลากร งบประมาณ วัสดุและการจัดการ โดยจัดในโรงเรียนอนุบาลประจำจังหวัด/ อำเภอ และโรงเรียนสังกัด สำนักงานการประถมศึกษาแห่งชาติ ซึ่งสำนักงานการประถมศึกษาแห่งชาติให้การสนับสนุนช่วยเหลือด้านวิชาการ

รูปแบบที่ 2 เป็นรูปแบบที่เหมาะสมกับองค์กรปกครองส่วนท้องถิ่นที่มีความพร้อมระดับปานกลาง ให้องค์กรปกครองส่วนท้องถิ่นรับภาระเกี่ยวกับการจ้างครูพี่เลี้ยง วัสดุฝึก สื่อต่าง ๆ โรงเรียนให้สถานที่ จัดอาหารเสริม (นม) อาหารกลางวัน และดูแลด้านวิชาการ

รูปแบบที่ 3 เป็นรูปแบบที่เหมาะสมกับองค์กรปกครองส่วนท้องถิ่นที่มีความพร้อมน้อยก็ให้โรงเรียนรับผิดชอบเป็นส่วนใหญ่ ส่วนองค์กรปกครองส่วนท้องถิ่นรับผิดชอบบางส่วน เช่น ค่าจ้างครูพี่เลี้ยงหรือค่าวัสดุ/สื่อ เป็นต้น (บังอร เทพเทียน และปิยะฉัตร ตระกูลวงษ์, 2550)

ปัจจุบันทั่วประเทศมีศูนย์พัฒนาเด็กเล็กที่อยู่ในการดูแลขององค์กรปกครองส่วนท้องถิ่นมากกว่า 20,000 แห่ง โดยจังหวัดจันทบุรีมีศูนย์พัฒนาเด็กเล็กขององค์กรปกครองส่วนท้องถิ่นจำนวน 122 แห่ง ศูนย์พัฒนาเด็กเล็กที่อยู่ในเขตอำเภอเมืองจันทบุรี มีจำนวน 17 แห่ง (องค์กรปกครองส่วนท้องถิ่น, 2557)

บทบาทหน้าที่ของศูนย์พัฒนาเด็กเล็ก คือ การให้บริการ การอบรมเลี้ยงดู การจัดประสบการณ์และส่งเสริมพัฒนาการเรียนรู้ศูนย์พัฒนาเด็กเล็กเป็นสถานศึกษาที่ให้การอบรมเลี้ยงดู จัดประสบการณ์และส่งเสริมพัฒนาการเรียนรู้ให้เด็กเล็กได้รับการพัฒนา ทั้งด้านร่างกาย อารมณ์-จิตใจ สังคม และสติปัญญาที่เหมาะสมตามวัยตามศักยภาพของเด็กแต่ละคน ดังนั้น ระยะเวลาการจัดการเรียนรู้และแนวทางการจัดการเรียนรู้ของศูนย์พัฒนาเด็กเล็กจึงต้องดำเนินการอย่างต่อเนื่องและเหมาะสมเพื่อให้เด็กเล็กได้รับการศึกษาและพัฒนาเป็นไปตามวัยแต่ละช่วงอายุ สอดคล้องกับ สังคม วัฒนธรรม ภูมิปัญญาท้องถิ่น และหลักสูตรการศึกษาปฐมวัย ให้เด็กเล็กพร้อมที่จะเข้ารับการศึกษาในระดับที่สูงขึ้นต่อไป ตามระยะเวลาเรียนรู้ในรอบปีการศึกษาโดยให้ศูนย์พัฒนาเด็กเล็กเปิดภาคเรียนรวมกันแล้วไม่น้อยกว่า 230 วัน โดยมีการให้บริการต่าง ๆ ดังนี้

1. การให้บริการส่งเสริมสนับสนุนเด็กเล็ก ได้แก่ อาหารกลางวัน อาหารว่าง เครื่องนอน อาหารเสริม (นม) วัสดุ สื่อ อุปกรณ์การศึกษา และวัสดุครุภัณฑ์ การตรวจสุขภาพเด็กเล็กประจำปี โดยบุคลากรทางการแพทย์และสาธารณสุข บริการอื่น ๆ ที่องค์กรปกครองส่วนท้องถิ่นมีความพร้อม เช่น เป็นศูนย์ 3 วัย และหรือศูนย์การเรียนรู้ชุมชน เป็นต้น

2. การให้บริการอบรมเลี้ยงดู จัดประสบการณ์ และส่งเสริมพัฒนาการเรียนรู้ให้เด็กเล็กอายุ 2-5 ปี ที่มีภูมิลำเนาอยู่ในเขตองค์กรปกครองส่วนท้องถิ่นนั้น หรือใกล้เคียงได้ตามศักยภาพขององค์กรปกครองส่วนท้องถิ่น

3. จัดประสบการณ์ และส่งเสริมพัฒนาการเรียนรู้ ให้เด็กเล็กมีการพัฒนาการครบทั้ง 4 ด้าน คือ ด้านร่างกาย อารมณ์-จิตใจ สังคม และสติปัญญา ให้เหมาะสมตามวัย สักยภาพของเด็กแต่ละคน ตามมาตรฐานการดำเนินงานศูนย์พัฒนาเด็กเล็กขององค์กรปกครองส่วนท้องถิ่น ด้านวิชาการและกิจกรรมตามหลักสูตร

4. กรณีจำเป็นต้องใช้ศูนย์พัฒนาเด็กเล็กเพื่อประชุม สัมมนา ฝึกอบรม จัดกิจกรรมเสริมหลักสูตร หรือกิจกรรมอื่นใดที่เป็นประโยชน์ต่อราชการและชุมชน หรือเหตุจำเป็นอื่นที่ไม่อาจเปิดเรียนได้ตามปกติ ให้ผู้บริหารองค์กรปกครองส่วนท้องถิ่น สั่งปิดศูนย์พัฒนาเด็กเล็กได้ไม่เกิน 15 วัน หากเป็นเหตุพิเศษที่เกิดขึ้นจากภัยพิบัติสาธารณะ ให้ผู้บริหารองค์กรปกครองส่วนท้องถิ่น สั่งปิดศูนย์พัฒนาเด็กเล็กได้ไม่เกิน 30 วัน โดยให้ทำคำสั่งปิดเป็นหนังสือ และต้องกำหนดการเรียนชดเชยให้ครบตามจำนวนวันที่สั่งปิด

5. ในระหว่างปิดภาคเรียนหรือปิดศูนย์พัฒนาเด็กเล็ก ให้ผู้บริหารองค์กรปกครองส่วนท้องถิ่นมีคำสั่งให้หัวหน้าศูนย์พัฒนาเด็กเล็ก ครูผู้ดูแลเด็ก ผู้ช่วยครู ผู้ดูแลเด็ก หรือพนักงานจ้างอื่นในศูนย์พัฒนาเด็กเล็กมาปฏิบัติงานเกี่ยวกับการเตรียมการด้านวิชาการ หลักสูตร การจัดการเรียนรู้แก่เด็กเล็ก สื่อ นวัตกรรม วัสดุอุปกรณ์ต่าง ๆ การจัดสภาพแวดล้อม หรือการพัฒนาศูนย์ในด้านต่าง ๆ หรืองานด้านการศึกษาปฐมวัยอื่น

การกำหนดอัตราบุคลากรในศูนย์พัฒนาเด็กเล็ก ให้ศูนย์พัฒนาเด็กเล็กมีหัวหน้าศูนย์พัฒนาเด็กเล็ก 1 อัตรา ธุรการ 1 อัตรา ภารโรง 1 อัตรา ครูผู้ดูแลเด็กเป็นไปตามสัดส่วน (ครูต่อนักเรียน) 1 ต่อ 20 หากมีเศษตั้งแต่ 10 คน ขึ้นไป ให้เพิ่มครูผู้ดูแลเด็กได้อีก 1 คน อัตราส่วนการดูแลเด็กที่เหมาะสมไว้ในแนวทางการประเมินศูนย์เด็กเล็กนำอยู่ คือ ผู้ดูแลเด็ก 1 คน ต่อเด็ก 20-25 คน ในกรณีเด็กอายุ 3 ปี ขึ้นไป และผู้ดูแลเด็ก 1 คน ต่อเด็ก 20 คน สำหรับเด็กอายุ 4 ปี โดยจัดการศึกษาห้องละ 20 คน สำหรับอัตราผู้ช่วยครูผู้ดูแลเด็ก และตำแหน่งอื่น องค์กรปกครองส่วนท้องถิ่นพิจารณากำหนดให้มีได้ตามจำนวนที่เหมาะสมและสอดคล้องกับฐานะการคลังขององค์กรปกครองส่วนท้องถิ่น (จรัลลักษณ์ รัตนาพันธ์, 2558)

ตารางกิจกรรมของศูนย์พัฒนาเด็กเล็ก

ศูนย์พัฒนาเด็กเล็กจะมีตารางกิจกรรมที่คล้ายคลึงกัน วันเปิด-ปิดทำการ ส่วนใหญ่เปิดวันจันทร์ถึงวันศุกร์ เวลาเปิด 06.30 น. เวลาปิด 17.00 น. ตารางกิจกรรมที่คล้ายกันในแต่ละศูนย์ คือ

เวลา 07.00 น.-08.00 น.	เวลาเข้าเรียน
เวลา 08.00 น.-10.00 น.	เข้าแถวเข้าารพชงชาติ
	สวดมนตร์ไหว้พระ
	กิจกรรมกลางวัน

เวลา 10.00 น.-10.30 น.	รับประทานอาหารว่าง
เวลา 10.30 น.-11.30 น.	กิจกรรมการเรียน
เวลา 11.30 น.-12.30 น.	รับประทานอาหารกลางวัน
เวลา 12.30 น.-14.30 น.	นอนกลางวัน
เวลา 14.30 น.-15.30 น.	รับประทานอาหารว่าง
เวลา 15.30 น.-16.30 น.	กิจกรรมอิสระ
	เวลากลับบ้าน

บิดามารดาหรือผู้ปกครองที่มีบุตรวัยก่อนเรียนอยากพาบุตรไปศูนย์เด็ก เพราะต้องการให้เด็กได้เรียนรู้ สังเกตว่าเด็กสามารถทำสิ่งต่าง ๆ ได้มาก และดูมีความพร้อมเต็มที่แล้ว ประกอบกับเหตุผลอื่น ๆ ได้แก่ การไม่มีเวลาเนื่องจากต้องทำงานนอกบ้าน ในขณะเดียวกันก็คิดว่าน่าจะให้เด็กไปเพราะเด็กต้องการเพื่อนเล่น ซึ่งศูนย์พัฒนาเด็กบางแห่งรับเด็กอายุตั้งแต่ 2 ขวบ ครั้งแรก ๆ เด็กดูชอบที่จะไปศูนย์พัฒนาเด็กทุกวัน หลังจากนั้น 1-2 สัปดาห์ เด็กอาจร้องไห้และไม่อยากไปอีก เนื่องจากไม่อยากจากผู้ดูแลนั่นเอง พฤติกรรมดังกล่าวแสดงให้เห็นว่าเด็กยังไม่พร้อมที่จะแยกจากมารดาหรือผู้ดูแลของตน ทั้งนี้ศูนย์เด็กจะพิจารณารับเด็กตามพัฒนาการของเด็กด้วย มิใช่ยึดอายุอย่างเดียวเป็นเกณฑ์ อย่างไรก็ตาม ศูนย์พัฒนาเด็กที่ดีควรมีสโมสรรแม่และเด็ก ที่จะได้ช่วยเมื่อเด็กมาเริ่มเข้าศูนย์ เริ่มเรียนรู้จักเด็กอื่น และผู้ใหญ่คนอื่น ๆ นอกเหนือจากมารดาบิดาหรือผู้ปกครอง

การเตรียมความพร้อมของเด็กเพื่อไปศูนย์พัฒนาเด็กมีความสำคัญมาก เพราะเป็นส่วนของการพัฒนาการในการที่เด็กต้องพรากจากบิดามารดาไป ต้องเรียนรู้การปรับตัวให้เข้ากับสภาพแวดล้อมและสังคมใหม่ที่โรงเรียน และยังเป็นส่วนพัฒนาการของบิดามารดาเองด้วย เป็นจุดเริ่มต้นในการที่จะเรียนรู้ว่าบุตรเป็นอีกปัจเจกบุคคลหนึ่ง เป็นอิสระแยกออกจากบิดามารดา เขาจะเติบโตขึ้นเรื่อย ๆ และสักวันหนึ่งเขาก็แยกจากเราไปจริง ๆ อาจไปสร้างครอบครัวใหม่ของเขา ซึ่งบิดามารดาควรเข้าใจและมีความสามารถในการจัดการกับความวิตกกังวลจากการพรากจากของเด็ก ถ้าผ่านขั้นตอนนี้ไปด้วยดี เด็กก็จะมีสังคมนอกบ้านแห่งใหม่ที่สำคัญ และมีอิทธิพลต่อเด็กมากซึ่งก็คือ โรงเรียนนั่นเอง (กมล แสงทองศรีกมล, 2558)

แนวคิดความวิตกกังวลจากการพรากจากของเด็กวัยก่อนเรียน

ความหมายของความวิตกกังวลจากการพรากจากของเด็ก

ความวิตกกังวล คือ สภาวะทางอารมณ์ที่ไม่มีความสุข (Unpleasant emotional states) เป็นสิ่งที่เกิดขึ้นกับคนทั่วไปในทุกระยะของพัฒนาการ จะพัฒนาเปลี่ยนแปลงไปตามวัยของเด็ก ระยะทารก เด็กจะแสดงอาการของความวิตกกังวล ออกทางพฤติกรรม เช่น โดยการร้องไห้ หรือ

Colic เด็กอายุ 4 เดือนจนถึงอายุประมาณ 12-18 เดือนจะแสดงท่าทีกลัวคนแปลกหน้า ร้องไห้ (Stranger anxiety) และในเด็กปกติจะเริ่มมีความวิตกกังวลเมื่อต้องแยกจากบิดามารดาหรือผู้ที่ตนรักผูกพันเมื่ออายุประมาณ 8-9 เดือน และจะกังวลหรือกลัวมากขึ้นเรื่อย ๆ จนอายุ 18 เดือนถึง 3 ปี (Separation anxiety) ซึ่งในเด็กเล็กนั้นมักจะใช้ความวิตกกังวลที่เกิดจากการแยกจากบิดามารดาว่า ความวิตกกังวลจากการแยกจากหรือความวิตกกังวลจากการพรากจาก จะเกิดขึ้นเมื่อสายสัมพันธ์ระหว่างมารดากับเด็กถูกขัดขวาง (Bowlby, 1961) โดยสัมพันธ์ภาพระหว่างเด็กกับมารดาหรือผู้เลี้ยงดูนั้นเป็นสายสัมพันธ์ทางอารมณ์ซึ่งมนุษย์แสวงหาและต้องการ เด็กจะพยายามแสวงหาผู้ที่อยู่ใกล้ซัดและผูกพันกับผู้นั้น ซึ่งลักษณะความสัมพันธ์นี้จะถูกถ่ายทอดไปยังความสัมพันธ์ระหว่างเด็กกับบุคคลอื่นต่อไป ดังนั้นความวิตกกังวลจากการพรากจากของเด็กจึงไม่ได้เกิดขึ้นเฉพาะกับมารดาเท่านั้น แต่เกิดขึ้นกับผู้เลี้ยงดูหรือสมาชิกคนอื่นในครอบครัวที่ใกล้ชิดเด็กอีกด้วย ซึ่งเด็กวัยก่อนเรียนเป็นวัยที่สังคมของเด็กเริ่มขยายจากผู้เลี้ยงดูไปสู่บุคคลอื่น

Robertson and Bowlby (1952) กล่าวเกี่ยวกับความวิตกกังวลจากการพรากจากไว้ว่า ทารกและเด็กเล็กจะเกิดความวิตกกังวลจากการพรากจากเมื่อมีสถานการณ์ที่มากระตุ้นทำให้เกิดการหลีกเลี่ยงและไม่สามารถรักษาพฤติกรรมความผูกพันกับบุคคลที่ตนผูกพันไว้ได้ ซึ่งการตอบสนองต่อการพรากจากมี 3 ระยะคือ ระยะประท้วง (Protest) ระยะสิ้นหวัง (Despair) และระยะปฏิเสธ (Denial)

Freud (1955 Cited in Bowlby, 1969) ได้อธิบายว่า ความวิตกกังวลจากการพรากจากเป็นความรู้สึกไม่สบายใจ เมื่อต้องสูญเสียบุคคล หรือจากบุคคลหนึ่ง ซึ่งเด็กรู้สึกอบอุ่น และปลอดภัยเมื่ออยู่ใกล้ซัด

James and Ashwill (2007) ให้ความหมายของความวิตกกังวลจากการพรากจากไว้ว่าเป็นความทุกข์และความกลัวที่เกิดจากการแยกจากบิดามารดา บ้านหรือสภาพแวดล้อมที่คุ้นเคย

วินัดดา ปิยะศิลป์ และพนม เกตุมาน (2545) ได้กล่าวไว้ว่า ความวิตกกังวลจากการพรากจากเป็นพัฒนาการตามปกติ ซึ่งเริ่มเกิดเมื่อต้องแยกจากพ่อแม่หรือคนที่ที่ตนรักและผูกพันเมื่ออายุประมาณ 8-9 เดือน จะพบความกังวล หรือกลัวที่จะแยกจากมากขึ้นเรื่อย ๆ จนอายุ 18 เดือนถึง 3 ปี แล้วจะลดลงเรื่อย ๆ จนอายุ 5 ปี

ดังนั้นจึงกล่าวสรุปได้ว่า ความวิตกกังวลจากการพรากจากเป็นพฤติกรรมทางอารมณ์ของเด็กที่เกิดขึ้นเมื่อต้องแยกจากมารดา หรือบุคคลซึ่งเด็กรู้สึกอบอุ่น และปลอดภัยเมื่อยามอยู่ใกล้ซัด ซึ่งลักษณะพฤติกรรมพรากจากแสดงให้เห็นถึงความผูกพันของเด็กที่มีต่อผู้ปกครอง พฤติกรรมที่เด็กแสดงออกเกิดจากความคิดที่กลัวการถูกทอดทิ้งมากที่สุด ซึ่งอาจแสดงให้เห็น

พฤติกรรมได้ทั้ง 3 ระยะ คือ ระยะประท้วง ระยะสิ้นหวัง และระยะปฏิเสธ หรือเพียงระยะใดระยะหนึ่ง

พฤติกรรมของความวิตกกังวลจากการพรากจาก

ในพัฒนาการตามปกติ เด็กจะเริ่มแสดงให้เห็นถึงความวิตกกังวลจากการพรากจาก เมื่ออายุประมาณ 6-8 เดือน ซึ่งเป็นช่วงที่เด็กเริ่มที่จะรู้ว่าใครเป็นผู้ดูแล และจะเริ่มสร้างความผูกพันทางอารมณ์หรือสัมพันธภาพ (Emotional bond or attachment) ความผูกพันอันนี้ก่อให้เกิดความรู้สึกเชื่อใจ (Basic trust) ซึ่งสิ่งนี้สำคัญมากเพราะจะเป็นพื้นฐานของการพัฒนาความสามารถที่จะสร้างความสัมพันธ์กับผู้อื่นต่อไปในอนาคต Bowlby (1973) โดยตามแนวคิดของทฤษฎีสัมพันธภาพ (Attachment theory) ความผูกพันจะเกิดขึ้นได้เมื่อมี สัมพันธภาพอันต่อเนื่องที่อบอุ่นและใกล้ชิดระหว่างทารกกับมารดา และทั้งสองฝ่ายต่างก็ได้รับความพอใจและความยินดี สัมพันธภาพอันยาวนานทางอารมณ์ที่ลึกซึ้ง อบอุ่น และทะนุถนอมระหว่างทารกกับมารดาหรือผู้ดูแล ทำให้ทารกเกิดความรู้สึกว่าตัวเขาสามารถดำรงชีวิตอยู่ได้อย่างมั่นคงและปลอดภัย เป็นจุดตั้งต้นพัฒนาความใกล้ชิดกับบุคคลที่ตนปรารถนา และมีปฏิสัมพันธ์ทางสังคม การที่ทารกหรือเด็กเล็กต้องแยกจากมารดา หรือเมื่อต้องพลัดพรากจากบุคคลที่ผูกพัน จะแสดงอาการประท้วงราวกับว่าสายใยความผูกพันนั้น ได้ถูกทำลายลง เด็กจะตกอยู่ในช่วงเวลาแห่งความหดหู่ใจและสิ้นหวัง ซึ่งถือเป็นภาวะเครียดที่สำคัญของเด็กวัยหัดเดินและเด็กวัยก่อนเรียน บางครั้งเรียกระยะนี้ว่าเป็นช่วงซึมเศร้า (Anaclitic depression) ของเด็ก ความวิตกกังวลจากการพรากจากจึงเป็นปฏิกิริยาความเครียดตามพัฒนาการเมื่อมีสถานการณ์ที่ต้องแยกจากคนที่สำคัญ และปฏิกิริยาทางอารมณ์ที่เกิดขึ้นกับเด็กที่ถูกแยกจากผู้ดูแลชั่วคราวแบ่งได้เป็น 3 ระยะ คือ ระยะประท้วง ระยะสิ้นหวัง และระยะปฏิเสธ (Hockenberry & Wilson, 2013) แต่ละระยะจะเป็นเพียงชั่วคราว ถ้าเด็กถูกแยกจากน้อยวันในระยะเวลาสั้น ๆ ก็อาจพบแต่ระยะประท้วงเท่านั้น

ระยะประท้วง ระยะนี้อาจเกิดขึ้นที่ หรือพบได้ในสัปดาห์ที่ 1-2 ของการพรากจาก บางกรณีอาจใช้เวลานานกว่านี้ เด็กจะร้องไห้อย่างรุนแรง จะร้องแผดเสียง (Scream) ร้องตลอดเวลา จะหยุดร้องเฉพาะเวลานอนเท่านั้น เด็กจะพยายามให้มารดาอยู่ด้วย การร้องไห้ประท้วงจะรุนแรงมากขึ้น บางทีคืนคล้ายจะชกต่อหน้าบิดามารดาที่กำลังจะจากไป เด็กจะปฏิเสธทุกอย่าง ไม่ยอมร่วมมือกับครูหรือผู้ดูแล จะร้องเบาลงเมื่อร้องจนเหนื่อยแล้วเท่านั้น เด็กจะร้องหามารดา บิดา หรือยาย แล้วแต่บุคคลใดจะมีความสำคัญต่อเด็กมากกว่า เมื่อมารดาจะกลับบ้านผู้ดูแลควรจะบอกความจริงกับเด็ก และการบอกเด็กเรื่องเวลากลับมาของมารดาต้องสัมพันธ์กับสิ่งใดสิ่งหนึ่ง เพราะเด็กยังไม่มีความคิดรวบยอดเกี่ยวกับเวลา ยังไม่รู้จัก เข้า สาย บ่าย เย็น ถ้าเด็กร้องหามารดา ควรบอกกับเด็ก เช่น มารดาจะจะมาเมื่อหนูกินข้าวเสร็จแล้ว หรือเมื่อหนูตื่นนอนแล้ว เป็นต้น จุดมุ่งหมายระยะ

นี่คือ การส่งเสริมให้เด็กไว้วางใจบิดามารดา บิดามารดาควรยอมรับถ้าเด็กทำท่าทำแข็งกร้าวเมื่อเข้าไปใกล้เด็ก ไม่ควรจะห้ามไม่ให้เด็กร้อง แต่ควรจะยอมให้เด็กร้องไว้เพื่อระบายความโกรธ คุยกับเด็กเกี่ยวกับกิจกรรมที่เด็กทำร่วมกันกับมารดาเมื่ออยู่บ้าน เนื่องจากความมั่นคงของเด็กจะเกี่ยวข้องกับวัตถุ เด็กจะเชื่อว่าถ้าของส่วนตัวของมารดาอยู่มารดาจะกลับมา และเมื่อมารดากลับมาตามที่ได้ออกกับเด็ก เด็กจะยังคงความไว้วางใจต่อมารดาอยู่

ระยะสั้นหวัง พบได้ในสัปดาห์ที่ 1-2 เช่นเดียวกับระยะประท้วง เป็นระยะที่เด็กยังต้องการมารดาอยู่ เด็กจะรู้สึกสั้นหวังเพิ่มขึ้น เนื่องจากการประท้วงไม่ได้ผล ไม่สามารถเรียกร้องให้มารดากลับมาได้ เด็กคิดว่ามารดาอาจไม่กลับมาหาอีก อาจทอดทิ้งไปเลย เด็กจะลดความไว้วางใจต่อบิดามารดา ความสั้นหวังแสดงออกมาในรูปความวิตกกังวล ความกระสับกระส่าย คับครั้นทางการเคลื่อนไหว หรือการพูดน้อยลง เด็กอาจร้องไห้เป็นครั้งคราว และในสภาวะเศร้าจากการสูญเสียแบบลึก ๆ (Deep mourning) แยกตัวอยู่แบบเงียบ ๆ ทำทางอ่อนเพลีย อิดโรยอย่างน่าสงสาร รวมทั้งมีพฤติกรรมที่ถดถอย (Regression) นอกจากนี้เด็กอาจตีผม ข่วนหน้าตัวเอง การช่วยปลอบโยนจากผู้ดูแลจะทำให้เด็กสงบลงและสามารถประกอบกิจการต่าง ๆ ได้พอสมควร และในระยะนี้การที่เด็กเงียบเฉยด้วยความเศร้า ทำให้เข้าใจผิดคิดว่าเด็กปรับตัวได้แล้ว เมื่อมารดามาเยี่ยม เด็กจะร้องไห้รุนแรง แสดงพฤติกรรมโมโหโทโส (Temper tantrum) การช่วยเหลือระยะนี้คือสนับสนุนให้เด็กเกิดความไว้วางใจบิดามารดา ส่งเสริมให้แสดงความโกรธออกมา ให้ครูดูแลช่วยเหลือเป็นประจำสม่ำเสมอ เพื่อส่งเสริมความไว้วางใจคล้ายกับการดูแลในระยะประท้วง หากครูผู้ดูแลไม่เอาใจใส่ไปใกล้ชิดกับเด็ก จะทำให้เด็กเศร้า เสียใจมากขึ้น และไม่ไว้วางใจบิดามารดามากขึ้น

ระยะปฏิเสธ ระยะนี้จะปรากฏเมื่อเด็กต้องพรากจากบิดามารดาหรือผู้เลี้ยงดูเป็นระยะเวลานาน พบได้ในสัปดาห์ที่ 3-4 ของการพรากจาก เด็กจะหันกลับมาสนใจสิ่งแวดล้อมรอบตัว ซึ่งมองดูราวกับว่าเด็กปรับตัวได้แล้ว ที่เป็นเช่นนั้นเนื่องจากการเก็บกคความรู้สึกที่มีต่อมารดาหรือผู้เลี้ยงดูนั่นเอง เด็กแสดงท่าทางราวกับว่าไม่เดือดร้อนว่ามารดาจะมาหรือจะไป เมื่อบิดามารดากลับมา เด็กจะไม่ตื่นเต้นและจะเมินเฉยต่อการกลับมาของบิดามารดา แสดงว่าเด็กปฏิเสธมารดา ระยะนี้เด็กจะหันไปสร้างสัมพันธภาพอย่างผิวเผินกับบุคคลอื่น แต่หลีกเลี่ยงที่จะใกล้ชิดกับคนใดคนหนึ่ง เขาจะกลายเป็นเด็กน่ารักน่าเอ็นดูสำหรับทุกคน เพราะเด็กทำทางมีความสุข โต้ตอบกับทุกคน เด็กไม่กล้าเสี่ยงที่จะใกล้ชิดและไว้วางใจบิดามารดาอีกต่อไป ถ้าผู้ดูแลไม่ส่งเสริมให้เด็กสร้างความไว้วางใจ เด็กจะไม่สามารถสร้างความไว้วางใจได้อีกต่อไป (Robertson, 1958)

ความวิตกกังวลจากการพรากจากในเด็กวัยก่อนเรียนในศูนย์พัฒนาเด็กเล็ก

เมื่อเด็กไม่ยอมไปเรียน หรือไปศูนย์เด็ก เด็กแต่ละคนอาจร้องไห้นานไม่เท่ากัน เช่น บางคนร้องไห้อยู่ 1-2 วันแรกก็หยุด บางคนอาจร้อง 1-2 สัปดาห์ บางคนร้อง 1-2 เดือน ขึ้นกับพื้นฐานอารมณ์ของเด็กแต่ละคน การปรับตัว การเลี้ยงดูและท่าทีของบิดามารดา อาจพบบ้างที่ร้องให้เป็นเทอม ซึ่งมักจะพบได้น้อย นอกจากนี้บางคนอาจมีพฤติกรรมดื้อดอย กลับกลายเป็นมีพฤติกรรมเป็นเด็กเล็กได้เช่น คุณนี้ว กัดเล็บ งอแง นอนไม่หลับ ปัสสาวะรดที่นอน ซึ่งถ้าบิดามารดาให้ความเข้าใจ ช่วยประคับประคอง เด็กก็จะผ่านช่วงนี้ไปได้

ปัญหาไม่ยอมไปเรียนรุนแรงมาก จนควรปรึกษากุมารแพทย์ หรือจิตแพทย์เด็ก ได้แก่

1. เด็กมีปฏิกิริยาต่อต้าน รุนแรง เช่น เริ่มก้าวร้าว ขว้างของ ทำร้ายหรือทุบตีพ่อแม่
2. เด็กมีอาการซึมเศร้าต่อเนื่อง เช่น ดูไม่มีความสุข เก็บตัว ร้องไห้บ่อย ๆ
3. เด็กมีอาการทางกาย บ่อย ๆ เช่น ปวดหัว ปวดท้อง เนื่องจากเด็กเป็นผ้าขาว เสแสร้ง

ไม่ค่อยเป็น และไม่แนบเนียน ดังนั้น อาการทางกายนี้บิดามารดา จะสังเกตได้ไม่ยากว่ามักจะเป็นเฉพาะตอนเช้าจะไปโรงเรียน หรือกลางคืนก่อนวันที่จะไปโรงเรียน วันเสาร์ อาทิตย์ มักจะไม่เป็นสบายดี วิ่งเล่นได้ อย่างไรก็ตามถ้ามีอาการทางกาย ควรปรึกษาแพทย์ก่อนเสมอ เพื่อตรวจร่างกายว่าไม่ได้มีโรคหรือความเจ็บป่วยซ่อนอยู่จริง

4. เป็นต่อเนื่องกันนานหลายเดือนและรุนแรงขึ้นเรื่อย ๆ ไม่มีท่าทีว่าจะดีขึ้น

5. บิดามารดาเครียดมาก ควบคุมบุตรไม่ได้เลย อาจต้องยอมให้บุตรหยุดโรงเรียนหลายวันหรือเป็นสัปดาห์ (กมล แสงทองศรีกมล, 2558)

นักวิจัยมีความเห็นคล้ายคลึงกัน ในเรื่องความสามารถในการตรวจปัญหาทางด้านพัฒนาการของเด็กวัยทารกและเด็กวัยหัดเดิน ที่ถูกเลี้ยงในศูนย์เลี้ยงเด็กกลางวันที่ไม่มีบิดามารดาอยู่ด้วยเป็นเวลานาน ๆ โดยเฉพาะในเด็กที่อายุน้อยกว่า 30 เดือน ซึ่งเมื่อเด็กถูกเลี้ยงโดยบุคคลอื่นที่ไม่ใช่บุคคลในครอบครัวที่เด็กรู้จักและมีความไว้วางใจ ประสบการณ์ที่เด็กได้รับนั้นทำให้เกิดผลกระทบต่อเด็ก โดยปัจจุบันมีการแสดงหลักฐานเพิ่มมากขึ้นถึงการเกิดปัญหาพฤติกรรมด้านลบของเด็กที่สัมพันธ์กับการอยู่ศูนย์เลี้ยงเด็กกลางวัน (Bowlby, 2007)

ผลกระทบของการเกิดความวิตกกังวลจากการพรากจากในเด็กวัยก่อนเรียน

เด็กวัยก่อนเรียน เป็นวัยที่มีพัฒนาการรวดเร็วในหลาย ๆ ด้าน ต้องการความเป็นอิสระ เริ่มต้นที่จะพึ่งตนเอง ออกสู่สังคมนอกบ้านต้องการเรียนรู้ในสิ่งแวดล้อมรอบ ๆ แต่พัฒนาการความผูกพันในช่วงนี้ยังไม่ถาวรหรือสมบูรณ์ ยังต้องการบิดามารดา และกลัวการถูกแยกจากบิดามารดา (Separation) เด็กจึงยังไม่พร้อมที่จะแยกจากมารดา ด้วยเหตุนี้จึงทำให้เกิดผลกระทบตามมาได้ โดย

ผลกระทบของการเกิดความวิตกกังวลจากการพรางจาก อาจแบ่งได้เป็นผลกระทบระยะสั้นและระยะยาว สรุปได้ ดังนี้

ผลกระทบระยะสั้น

เมื่อเด็กจากบิดามารดา และบ้านซึ่งเป็นที่คุ้นเคยและรู้สึกปลอดภัยไปอยู่ที่สถานเลี้ยงเด็กกลางวัน เด็กจะมีความรู้สึกที่ถูกคุกคามและไม่ปลอดภัย และจะแสดงพฤติกรรมกลัวการถูกทอดทิ้งหรือสูญเสียความรักจากบิดามารดา ซึ่งเรียกว่าความวิตกกังวลจากการพรางจาก (Kaneshiro, 2014) ลักษณะที่เด็กแสดงความวิตกกังวลจากการแยกจาก เด็กอาจกลายเป็นเด็กขี้กังวล หงุดหงิด หวาดกลัว เมื่อแยกจากบิดามารดา พฤติกรรมวิตกกังวลอาจเริ่มจากการร้องไห้เมื่อผู้ปกครองจากไป จนอาจกลายเป็นการเจ็บป่วยทางกาย (Snuggs, 2008) การแยกจากบิดามารดาในเด็กอายุ 6 เดือนถึง 4 ปี เป็นตัวกระตุ้นที่สำคัญที่สุดที่ก่อให้เกิดภาวะเครียดสำหรับเด็กวัยนี้ เสี่ยงต่อการเกิดผลเสียทางด้านจิตใจมากกว่าช่วงอายุอื่น เพราะไม่เพียงแต่เด็กจะแยกจากบิดามารดาเท่านั้น เด็กยังถูกแยกจากสิ่งจำเป็นพื้นฐานที่ทำให้ตัวเองเกิดความมั่นคงทางด้านจิตใจ เช่น ที่นอน เก้าอี้ งาน ช้อน และถ้วยน้ำ เป็นของส่วนตัวที่เด็กชอบและยังต้องเข้าไปอยู่ในสถานที่ที่เด็กไม่คุ้นเคยมาก่อน (James & Ashwill, 2007) โดยเฉพาะเด็กที่อายุน้อยกว่า 4 ปี หากเกิดการพรางจากโดยกะทันหัน และเป็นเวลานาน จะทำให้เกิดผลเสียทางด้านจิตใจมาก เพราะวัยนี้ยังไม่มีความคิดรวบยอดเกี่ยวกับเวลา เวลา 2-3 ชั่วโมงก็เหมือนกับเวลาตลอดไป เด็กจะคิดว่ามารดาหรือผู้ดูแลใกล้ชิดจะไม่กลับมาอีกแล้ว จะกลัวถูกทอดทิ้งมากที่สุด มีการศึกษาถึงความเครียดของเด็กที่สถานเลี้ยงเด็กกลางวัน พบว่าเด็กทารกและเด็กเล็กจำนวนมากที่อยู่ที่สถานเลี้ยงเด็กกลางวัน มีระดับ Cortisol ซึ่งเป็นฮอร์โมนเกี่ยวกับความวิตกกังวล ในตัวอย่างน้ำลายเพิ่มขึ้นอย่างมีนัยสำคัญ เมื่ออยู่ที่สถานเลี้ยงเด็กกลางวัน แต่เมื่อเด็กได้กลับมาอยู่กับครอบครัว พบว่าระดับ Cortisol จะลดลงกลับเป็นปกติ (Ahnert, Gunnar, Lamb, & Barthel, 2004) นอกจากนี้บางการศึกษาพบว่า ถ้าการแยกจากในวัยเด็กไม่ได้รับการจัดการที่ดี เด็กอาจจะมีปัญหาทางอารมณ์ โดยเฉพาะอย่างยิ่งในเด็กอายุ 6 เดือนถึง 4 ปี หากมารดารับรู้ความรู้สึกของบุตร บุตรก็อาจพัฒนาความไว้วางใจ ความรักและความสัมพันธ์ได้อีกครั้ง (Cook, 2000)

ผลกระทบระยะยาว

ความวิตกกังวลจากการพราง พบว่ามีทั้งที่เป็นเรื่องปกติหรือมากเกินไปแต่เป็นอยู่ชั่วคราว แล้วจะค่อย ๆ ลดลงเมื่อเด็กเริ่มเข้าใจว่าการจากกันเป็นเพียงการจากเพียงชั่วคราว แต่เมื่อใดก็ตามหากอาการมีมากจนก่อให้เกิดความอึดอัดกระสับกระส่าย (Distress) หรือทำให้ปฏิบัติกิจวัตรประจำวันหรือการทำงานการเข้าสังคมไม่ได้ดีเท่าที่ควร ก็ถือได้ว่าเป็นความผิดปกติ หรือเป็นโรคได้ โรคที่มีความวิตกกังวลเกิดขึ้นเมื่อเด็กต้องถูกแยกออกจากบิดามารดาหรือบุคคลที่

ผูกพัน คือ มีความวิตกกังวลอย่างมากเกินควร กลัวการพลัดพรากจากบ้าน และมีอาการต่อเนื่องอย่างน้อย 4 สัปดาห์เรียกความผิดปกตินี้ว่า Separation anxiety disorder (SAD) (สมภพ เรืองตระกูล, 2551)

โรควิตกกังวลจากการพรากจาก (Separation anxiety disorder) เป็นพัฒนาการไม่เหมาะสม มีความวิตกกังวลมากเกินไป ต่อเนื่องและไม่อยู่กับความจริง วิตกกังวลเกี่ยวกับการพรากจากบุคคลที่ผูกพัน (Albano, Chorpita, & Barlow, 2003) พฤติกรรมของเด็กที่ป่วยเป็นโรควิตกกังวลจากการแยกจาก อาจแสดงออกมาหลายรูปแบบ ได้แก่ เกิดความทุกข์กังวลอย่างมากเมื่อต้องจากบุคคลที่รักผูกพัน มีความกังวลอย่างมากจะสูญเสียหรือเกิดอันตรายกับผู้คนที่ตนรักผูกพัน การปฏิเสธที่จะไปโรงเรียน กลัวที่จะอยู่ตามลำพัง โกรธ หงุดหงิด อาละวาด (Goldberg, 2012) การปฏิเสธที่จะไปโรงเรียน (School refusal) ซึ่งสอดคล้องกับ Berg (1995) และ Kearney and Albano (2004) ที่กล่าวว่า ความวิตกกังวลเกี่ยวกับการพรากจากผู้ดูแล ทำให้กลายเป็นความวิตกกังวลที่รุนแรงมากขึ้น พฤติกรรมที่พบเด่นชัด คือ มักจะทำให้เกิดพฤติกรรมการปฏิเสธโรงเรียน และการหนีโรงเรียน

ปัจจัยที่เกี่ยวข้องกับความวิตกกังวลจากการพรากจากของเด็ก

เมื่อเด็กต้องเข้ารับบริการในศูนย์พัฒนาเด็กเล็กนั้น เด็กอาจเกิดความวิตกกังวลจากการพรากจากบุคคลที่รักผูกพันหลายสาเหตุแตกต่างกัน เนื่องจากปัจจัยทางด้านชีวภาพ ได้แก่ พื้นฐานอารมณ์ของเด็ก และปัจจัยทางด้านสังคมและสิ่งแวดล้อม ได้แก่ สัมพันธภาพของเด็กกับผู้ดูแล และรูปแบบการอบรมเลี้ยงดู ดังรายละเอียดต่อไปนี้

1. พื้นฐานอารมณ์ของเด็ก

พื้นฐานอารมณ์ (Temperament) หมายถึง ลักษณะพฤติกรรมที่เฉพาะตัวของเด็กในการตอบสนองต่อบุคคล เหตุการณ์หรือสถานการณ์ต่าง ๆ เด็กแต่ละคนจะมีลักษณะพื้นฐานอารมณ์ที่แตกต่างกันตั้งแต่แรกเกิดต่อเนื่องไปจนโต ทั้งเรื่องของการกิน การนอน การขับถ่าย การเล่น ระดับการเคลื่อนไหว ความสามารถในการปรับตัว การมีปฏิสัมพันธ์กับบุคคลต่าง ๆ และสิ่งแวดล้อม เป็นต้น ซึ่งพื้นฐานอารมณ์เป็นตัวสร้างบุคลิกภาพทางอารมณ์ และพฤติกรรมในวัยผู้ใหญ่ (Medina, 2010) แต่อาจมีการเปลี่ยนแปลงได้ตามปัจจัยสิ่งแวดล้อมที่บุคคลนั้นเติบโตขึ้นมา เช่น วิธีการอบรมเลี้ยงดู และปฏิสัมพันธ์ทางสังคม เป็นต้น Thomas and Chess (1996) กล่าวว่า เด็กที่มีลักษณะพื้นฐานอารมณ์ที่ต่างกัน จะมีการรับรู้และการตอบสนองต่อสิ่งเร้าหรือสภาพแวดล้อมที่ต่างกัน นอกจากนี้ลักษณะพื้นฐานอารมณ์จะมีผลต่อพัฒนาการทางจิตใจอย่างไร ขึ้นอยู่กับบิดามารดาว่ามีลักษณะที่เข้ากันได้กับเด็ก หรือ “Goodness of fit” หรือสามารถปรับตัวให้เข้ากับพื้นฐานอารมณ์

ของเด็กได้ด้วยหรือไม่ และได้แบ่งลักษณะพื้นฐานอารมณ์เป็น 3 แบบใหญ่ ๆ คือ พื้นฐานอารมณ์แบบเด็กเลี้ยงง่าย (Easy temperament) พื้นฐานอารมณ์แบบเด็กเลี้ยงยาก (Difficult temperament) และพื้นฐานอารมณ์แบบเด็กปรับตัวช้า (Slow to warm up temperament) โดยเด็กที่มีพื้นฐานอารมณ์แบบเด็กเลี้ยงง่าย มีลักษณะเป็นเด็กที่เลี้ยงง่าย อารมณ์ดี ปรับตัวต่อการเปลี่ยนแปลงได้ดี เด็กที่มีพื้นฐานอารมณ์แบบเด็กเลี้ยงยาก มีลักษณะเป็นเด็กเลี้ยงยาก กิน นอนไม่เป็นเวลา ปรับตัวยาก หงุดหงิดง่าย โมโหรุนแรง และเด็กที่มีพื้นฐานอารมณ์แบบเด็กปรับตัวช้าจะมีลักษณะปรับตัวช้า ซื่อๆ ไม่ค่อยกล้าเข้าหาสิ่งใหม่ ๆ มักมีอารมณ์ไม่ดี แต่ไม่รุนแรงเท่าเด็กเลี้ยงยาก

เด็กที่มีพื้นฐานอารมณ์แต่กำเนิดในลักษณะที่แสดงออกในรูปพฤติกรรมถอยหนีจากสิ่งที่ไม่คุ้นเคย เช่น ของเล่น บุคคล สถานการณ์ ในช่วงวัย 21-23 เดือน ที่พัฒนามาเป็นพฤติกรรมซื่อๆ ซักแล้ว ในวัยที่เดิน ได้เตาะแตะ และเมื่อโตขึ้นถึงช่วงวัยเรียนก็ออกมาในรูปของลักษณะนิสัยแบบเงียบ เก็บตัว และขี้อายระมัดระวัง และเนื่องจากนักวิจัยส่วนมากเชื่อกันว่าพื้นฐานอารมณ์ถ่ายทอดทางพันธุกรรมได้ (Medina, 2010) จึงมีการตั้งสมมติฐานกันว่าโรควิตกกังวลจากการพรางจากอาจเริ่มมาจากพื้นฐานอารมณ์ในรูปแบบหนึ่งแต่กำเนิด และเมื่อเด็กโตขึ้นเข้าสู่วัยเรียน พื้นฐานอารมณ์นี้ก็ก่อให้เกิดอาการกลัวการไปโรงเรียน (School avoidance) และเมื่อโตขึ้นเป็นผู้ใหญ่ก็กลายเป็นโรคตื่นตระหนก (Panic disorder) และอาการหวาดกลัวที่รุนแรง (Agoraphobia) เช่น การกลัวที่โล่งหรือการกลัวที่จะอยู่ตามลำพัง

การศึกษาพื้นฐานอารมณ์ของเด็กที่เกี่ยวข้องกับการเกิดความวิตกกังวลจากการพรางจาก ได้แก่ Hudson et al. (2011) ซึ่งศึกษาเกี่ยวกับพื้นฐานอารมณ์ สภาพแวดล้อมของครอบครัว และความวิตกกังวลในเด็กก่อนวัยเรียน โดยศึกษาถึงความสัมพันธ์ระหว่างพื้นฐานอารมณ์ที่มีลักษณะสกัดกั้นหรือยับยั้ง (Behavioral Inhibition; BI) สภาพแวดล้อมของครอบครัว และความวิตกกังวลในกลุ่มตัวอย่างเด็กวัยก่อนเรียนจำนวน 202 คน อายุ 3 ปี ถึง 4 ปี เก็บข้อมูลโดยการสังเกตพฤติกรรม การใช้แบบสัมภาษณ์เพื่อการวินิจฉัยและแบบสอบถาม ผลการศึกษาพบว่า เด็กที่มีพื้นฐานอารมณ์ลักษณะสกัดกั้นมีแนวโน้มของการเกิดความวิตกกังวลอย่างมีนัยสำคัญ และยังพบว่า พื้นฐานอารมณ์และสภาพแวดล้อมในครอบครัว เป็นปัจจัยเสี่ยงต่อการเกิดความวิตกกังวล และเป็นปัจจัยเพิ่มความวิตกกังวลในเด็ก เช่นเดียวกับการศึกษาของ Kagan and Snidman (2004) ซึ่งศึกษาระยะยาวถึงพฤติกรรมของเด็กตั้งแต่อายุ 4 เดือนจนถึงอายุ 4 ปี 7 ปี 11 ปี และ 15 ปี โดยศึกษาในเด็กที่มีลักษณะพฤติกรรมแบบสกัดกั้นเช่นเดียวกัน พบว่า เด็กมีพฤติกรรมเช่นเดียวกันเมื่อตอนอายุ 4 ปี และ 7 ปี จากการศึกษาที่ตรงข้ามกับการศึกษาของ Cho et al. (2009) ที่ศึกษาถึงพื้นฐานอารมณ์และบุคลิกของเด็กชาวเกาหลีกับกลุ่มโรควิตกกังวลจากการพรางจาก โดยการใช้แบบประเมินพื้นฐาน

อารมณ์และบุคลิกของเด็ก (JTCI: Junior Temperament and Character Inventory) ผลการศึกษาพบว่า กลุ่มโรควิตกกังวลจากการพรากจากไม่ได้มีความสัมพันธ์กับพื้นฐานทางอารมณ์

ส่วนการศึกษาที่พบในประเทศไทย อภิฤดี นาคนพุมสวัสดิ์ (2558) ได้ศึกษาอิทธิพลของพื้นฐานอารมณ์ของเด็ก สัมพันธภาพระหว่างผู้ดูแลหลักกับเด็กและรูปแบบการเลี้ยงดูที่มีต่อความวิตกกังวลในเด็กวัยก่อนเรียนที่มารับบริการในศูนย์เลี้ยงเด็กกลางวัน ผลการศึกษาพบว่า พื้นฐานอารมณ์ของเด็กวัยก่อนเรียน ในภาพรวม และพื้นฐานอารมณ์ด้านความรุนแรงของการตอบสนองมีความสัมพันธ์ทางลบกับความวิตกกังวล ด้านความวิตกกังวลจากการพรากจากอย่างมีนัยสำคัญทางสถิติ ($r = -.24, p < .05$ และ $r = -.28, p < .01$) ตามลำดับ และพื้นฐานอารมณ์ของเด็กสามารถทำนายความวิตกกังวลด้านความวิตกกังวลจากการพรากจากของเด็กวัยก่อนเรียนได้ร้อยละ 5.7

2. สัมพันธภาพระหว่างเด็กกับผู้ดูแล

คำว่าสัมพันธภาพ เป็นคำที่มักใช้ควบคู่ไปกับคำว่าความผูกพัน (Bonding) ซึ่งรวมถึงสัมพันธภาพระหว่างบิดามารดากับบุตร เป็นสายใยความผูกพันที่บุตรมีต่อบิดามารดา (รุจา ภูไพบูลย์, 2541) เป็นความผูกพันทางอารมณ์ระหว่างมารดา/ ผู้เลี้ยงดูกับบุตรเพื่อบุตรจะได้รู้สึกปลอดภัย และรับรู้ถึงความห่วงใยและการดูแลเอาใจใส่ เป็นสายใยแห่งรักที่แท้จริงระหว่างเด็กกับผู้เลี้ยงดูซึ่งโดยมากมักจะเป็นมารดา ซึ่งการพัฒนาสัมพันธภาพแบ่งตามลำดับขั้น ได้ดังนี้ (Berk, 2006)

ช่วงอายุแรกเกิดถึงอายุประมาณ 6 สัปดาห์ (The preattachment phase) เด็กทุกคนจะมีการส่งสัญญาณที่ธรรมชาติสร้างไว้ เช่น การร้องไห้ การยิ้ม การมองหน้าคน การจับมือ เป็นเครื่องมือในการติดต่อ และเรียกหาความช่วยเหลือจากมารดา ในระยะนี้แม่เด็กจะร้องไห้เมื่อคนอุ้มวางลง เด็กก็ยังไม่มีความผูกพันกับบิดามารดา หรือคนเลี้ยง จะมีปฏิกริยากับทุกคนเหมือน ๆ กัน

ช่วงอายุประมาณ 6 สัปดาห์ถึง 6-8 เดือน (The attachment-in-the-making phase) เป็นระยะที่เด็กเริ่มแยกแยะคนแปลกหน้าออกจากคนคุ้นเคยได้ และจะมีการตอบสนองต่างกัน นอกจากนี้เด็กยังเรียนรู้ที่จะส่งสัญญาณที่ต่างกันเพื่อคาดหวังผลที่ต่างกันด้วย ระยะนี้ถ้าถูกแยกจากบิดามารดาเด็กจะยังไม่มียุติกริยามากนัก

ช่วงอายุประมาณ 6-8 เดือนถึง 1 ½ -2 ปี (The phase of clear-cut attachment) เป็นระยะที่เด็กจะมีความผูกพันกับคนเลี้ยงอย่างเหนียวแน่นแสดง Separation Anxiety อย่างชัดเจน ซึ่งเป็นปรากฏการณ์สากลที่เกิดในหลายวัฒนธรรม

ช่วงอายุประมาณ 1 ½ -2 ปีขึ้นไป (Formation of a reciprocal relationship) เป็นระยะที่เด็กมีพัฒนาการทางภาษาและความคิดอ่านมากขึ้น ทำให้เข้าใจเหตุผลที่มารดาอยู่หรือไม่อยู่

เมื่อเด็กถูกพรากจากบุคคลที่มีความผูกพัน เด็กจะมีความวิตกกังวลและแสดงปฏิกิริยาโต้ตอบทั้งในลักษณะการปฏิเสธ การขาดความมั่นใจ เศร้า โศก อันเป็นพื้นฐานความกลัวจะเกิดขึ้นกับเด็กเล็กไปจนถึงช่วงวัยก่อนเรียน และจากการศึกษาของ Ainsworth, Blehar, Waters, and Wall (1978) พบว่าเด็กที่ถูกแยกจากบิดามารดาหรือผู้ดูแลมีลักษณะของสัมพันธภาพ 4 แบบ (วินัดดา ปิยะศิลป์ และพนม เกตุมาน, 2550) ได้แก่

2.1 รูปแบบความมั่นคงปลอดภัย (Secure attachment) เด็กที่อยู่ในรูปแบบความมั่นคงปลอดภัย เด็กเข้าสังคมได้ สำรวจสิ่งแวดล้อมรอบตัวอย่างอิสระ ตอบสนองต่อความเครียดด้วยการกลับสู่สภาพเดิมได้ เมื่อผู้ดูแลกลับมาที่รู้สึกอบอุ่นใจและกลับไปเล่นเหมือนเดิมได้ เมื่อเด็กโตขึ้นจะมีการควบคุมภาวะอารมณ์ในระดับปกติเมื่ออยู่ในระหว่างการแก้ปัญหาที่ยุ้งยาก เด็กจะพัฒนาไปสู่ความเป็นตัวของตัวเอง

2.2 รูปแบบความวิตกกังวลหลีกเลี่ยง (Anxious-avoidance attachment) เด็กดูเหมือนวิตกกังวลไม่มากนักเมื่อผู้ดูแลไม่อยู่ หรือแสวงหาความสนใจจากคนอื่น ทำเป็นไม่สนใจเมื่อผู้ดูแลกลับมา เมื่อเด็กโตขึ้นจะเป็นพวกไม่สนใจใคร ไม่สนใจสิ่งแวดล้อม และมักจะไม่เห็นคุณค่าของความผูกพัน

2.3 รูปแบบความวิตกกังวล-สองฝักสองฝ่ายหรือต้านทาน (Anxious-ambivalent or resistance attachment) เด็กแสดงความกลัวและความวิตกกังวลอย่างชัดเจน เด็กมีความรู้สึกสับสนอยากเข้าใกล้บิดามารดา แต่ก็ยังมีความรู้สึกโกรธในใจ เมื่อโตขึ้นเด็กจะพัฒนาไปสู่การมีพฤติกรรมแบบ Preoccupies คือเป็นพวกที่ชอบหมกมุ่นกับตัวเอง แต่กังวลกับความใส่ใจของคนรอบข้าง และไม่ยืดหยุ่น

2.4 รูปแบบแตกแยก วุ่นวาย หรือแบบไม่ชัดเจน (Disorganized attachment) เด็กจะแสดงอาการวุ่นวาย สับสนเหมือนช่วยตัวเองไม่ได้ มีพฤติกรรมที่ไม่แน่นอนเมื่อผู้ดูแลกลับมา เด็กกลุ่มนี้จะขาดความมั่นคงทางอารมณ์อย่างมาก เนื่องจากถูกทอดทิ้ง ถูกละเลย

สัมพันธภาพระหว่างเด็กกับผู้ดูแล เป็นปัจจัยที่เกี่ยวข้องกับการเกิดความวิตกกังวลจากการพรากจากในเด็ก สัมพันธภาพแบบความมั่นคงปลอดภัย ทำให้เด็กเกิดความวิตกกังวลจากการพรากจากน้อยที่สุด แต่สัมพันธภาพแบบความวิตกกังวล สองฝักสองฝ่ายหรือต้านทาน มีความสัมพันธ์กับการเกิดอารมณ์โกรธ ร้องไห้ ความเศร้าและความวิตกกังวลจากการพรากจากมากที่สุด (Bowlby, 1973 ; Kaminski, 1998) เช่นเดียวกับการศึกษาของ Dallaire and Weinraub (2005) ได้ศึกษาเรื่องการทำนายความวิตกกังวลจากการพรากจากของเด็กอายุ 6 ปี จากคู่มือมารดาและบุตร 99 คู่ โดยใช้แบบวัดสัมพันธภาพระหว่างมารดา-ทารก ความวิตกกังวลจากการพรากจากของมารดา และความไวต่อความรู้สึกของมารดาเป็นตัวทำนายความวิตกกังวลจากการพรากจากของเด็ก จาก

การศึกษาพบว่า เด็กที่มีสัมพันธภาพที่ไม่มั่นคงเกิดความวิตกกังวลจากการพรากจากมากกว่าเด็กที่มีสัมพันธภาพที่มั่นคงอย่างมีนัยสำคัญ ($p < .05$) และยังพบว่า เด็กที่มีสัมพันธภาพแบบวิตกกังวล สองฝักสองฝ่าย มีการเกิดความวิตกกังวลจากการพรากจากมากกว่าเด็กที่มีสัมพันธภาพแบบมั่นคง จากการวิเคราะห์แสดงให้เห็นว่าสัมพันธภาพระหว่างมารดาทารกที่มั่นคงและความไวต่อความรู้สึกของมารดาสามารถทำนายความวิตกกังวลจากการพรากจากของเด็กได้ ในทำนองเดียวกันพบว่า สัมพันธภาพระหว่างมารดาและบุตรที่ไม่ดีเป็นตัวทำนายความกลัวของเด็กที่ถูกทอดทิ้ง (Wolchik et al, 2002) เด็กที่อยู่ในกลุ่มที่มีสัมพันธภาพที่ไม่มั่นคงในช่วงวัยทารก จะแสดงความวิตกกังวลและความเครียดมากขึ้นในช่วงที่แยกจากมารดาในระยะสั้น ๆ มากกว่าเด็กที่มีสัมพันธภาพที่มั่นคงในวัยทารก Moffrad et al. (2010) ศึกษาถึงรูปแบบสัมพันธภาพ 3 รูปแบบ คือ สัมพันธภาพรูปแบบมั่นคงปลอดภัย แบบวิตกกังวลหลีกเลี่ยง และแบบวิตกกังวลสองฝักสองฝ่ายกับการนำไปสู่ความวิตกกังวลจากการพรากจาก พบว่า สัมพันธภาพแบบวิตกกังวลสองฝักสองฝ่ายมีความสัมพันธ์กับความวิตกกังวลจากการพรากจากสูง

3. รูปแบบการอบรมเลี้ยงดู

การอบรมเลี้ยงดู หมายถึง ผู้ที่ใกล้ชิดเด็กมีการติดต่อเกี่ยวข้องกับเด็กทั้งด้านคำพูด และการกระทำ ซึ่งเป็นการสื่อความหมายต่อเด็กทั้งด้านความรู้สึกละอารมณ์ของผู้กระทำ ตลอดจนเป็นแนวทางให้ผู้เลี้ยงดูสามารถจะให้รางวัลหรือลงโทษเด็กได้ นอกจากนั้นยังเป็น โอกาสให้เด็กได้ดูแบบอย่างการกระทำของผู้เลี้ยงดูคนด้วย การอบรมเลี้ยงดูของบิดามารดาอาจแบ่งออกได้เป็นหลายประเภทตามลักษณะและปริมาณการปฏิบัติต่อเด็ก

นักจิตวิทยาหลายท่าน ได้ทำการศึกษาถึงลักษณะของการอบรมเลี้ยงดูและได้แบ่งลักษณะของการอบรมเลี้ยงดูไว้ต่าง ๆ กัน

Faw and Belkin (1989 อ้างถึงใน รติชน พิริยสถ์, 2543) สรุปรูปแบบการอบรมเลี้ยงดูของพ่อแม่จากงานวิจัยที่ศึกษาเด็กอายุ 2-6 ปี ได้ 3 รูปแบบ คือ การอบรมเลี้ยงดูของพ่อแม่แบบใช้อำนาจมีเหตุผล (Authoritative pattern of parenting) คือ บิดามารดาดูแล อบรม ให้ความรักแก่ลูก โดยกำหนดมาตรฐานของพฤติกรรมต่าง ๆ ให้ลูกทำตามการอบรมเลี้ยงดูของพ่อแม่ แบบเผด็จการ (Authoritarian pattern of parenting) คือ บิดามารดาควบคุมลูกโดยกำหนดกฎที่เข้มงวด และไม่คำนึงถึงความต้องการของเด็กและขาดเหตุผล และการอบรมเลี้ยงดูของพ่อแม่แบบปล่อยตามใจ (Permissive pattern of parenting) คือ บิดามารดาดูแลลูกแต่ไม่รู้ว่าควรจะทำอย่างไรลูกจึงจะเชื่อฟังและประพฤติดี มักตามใจลูก ไม่บังคับควบคุม และไม่ตั้งกฎเกณฑ์ในบ้าน ไม่ใช่อำนาจของการเป็นพ่อแม่

วราภรณ์ รักวิชัย (2540) ได้จัดแบ่งรูปแบบการอบรมเลี้ยงดูออกเป็น 4 รูปแบบ ดังนี้

- 1) ประเภทให้ความรักความอบอุ่นแบบประชาธิปไตย (Democracy) คือ บิดามารดากลุ่มนี้ให้ความสำคัญกับลูก โดยถือว่าลูกมีความสำคัญต่อครอบครัว ให้ในสิ่งที่ลูกต้องการ จัดประสบการณ์ต่าง ๆ ให้ตรงกับพัฒนาการของลูก ให้การยอมรับและยกย่องโดยสร้างความเชื่อมั่นให้ลูกให้อิสระในการทำกิจกรรมต่าง ๆ
- 2) ประเภทคาดหวังกับเด็ก (Aspiration) คือ บิดามารดาในกลุ่มนี้มักเป็นผู้เรียกร้องจากลูก โดยมีความต้องการเต็มใจให้ทำตามที่ตนคาดหวัง
- 3) ประเภทปล่อยให้ปล่อยปละเลย (Rejection) คือ บิดามารดาในกลุ่มนี้ ไม่สนใจที่จะให้การอบรมสั่งสอนลูก ปล่อยให้ลูกทำตามอำเภอใจ ไม่ชี้แนะแนวทางที่ถูกต้องแก่ลูก รักแบบลำเอียงหรือดูว่ากล่าวแรงเกินไป และ
- 4) ประเภทรักทะนุถนอมมากเกินไป (Overprotection) คือ บิดามารดาให้การปกป้องลูกมากเกินไป ไม่ให้ลูกได้รับความลำบากหรืออันตราย คอยให้ความช่วยเหลืออย่างมากจนลูกไม่รู้จักรับผิดชอบช่วยเหลือตนเอง ไม่รู้จักแก้ปัญหาด้วยตนเองหรือเรียกอีกอย่างหนึ่งว่าเลี้ยงลูกแบบ “ไขในหิน”

การศึกษาที่กล่าวมาจะเห็นว่า มีการแบ่งการอบรมเลี้ยงดูที่ต่างกันออกไป ซึ่งการอบรมเลี้ยงดูบางประเภทก็มีนิยามที่ใกล้เคียงกันหรือซ้ำกัน ดังนั้นการศึกษาในครั้งนี้ ผู้วิจัยจึงเลือกศึกษาเพียง 3 แบบ คือ การอบรมเลี้ยงดูแบบประชาธิปไตย การอบรมเลี้ยงดูแบบเข้มงวดกวดขัน และการอบรมเลี้ยงดูแบบปล่อยตามใจเด็ก เพราะทั้ง 3 วิธี เป็นวิธีที่ค่อนข้างกว้างครอบคลุม และพบมากกับครอบครัวในประเทศไทย ได้แก่

3.1 การอบรมเลี้ยงดูแบบประชาธิปไตย (Democratic rearing) หมายถึง พฤติกรรมของบิดามารดาที่ปฏิบัติต่อเด็ก โดยที่เด็กมีความรู้สึกที่ตนเองได้รับการปฏิบัติด้วยความยุติธรรม ลักษณะของการอบรมสั่งสอนด้วยเหตุผล ให้โอกาสเด็กได้แสดงความคิดเห็น ตัดสินใจ มีส่วนรับรู้รับผิดชอบต่อกิจกรรมของครอบครัว บิดามารดาคอยแนะนำแนวทางที่ถูกต้องด้วยเหตุด้วยผล

3.2 การอบรมเลี้ยงดูแบบเข้มงวดกวดขัน (Autocratic rearing) หมายถึง พฤติกรรมของบิดามารดาที่ปฏิบัติต่อเด็ก โดยที่เด็กมีความรู้สึกที่ตนเองไม่ได้รับอิสระเท่าที่ควร ต้องอยู่ในระเบียบวินัยที่บิดามารดากำหนดหรือถูกควบคุมไม่ให้ได้รับความสะดวกในการกระทำที่ตนเองต้องการ

3.3 การอบรมเลี้ยงดูแบบปล่อยตามใจ (Permissive rearing) หมายถึง วิธีที่บิดามารดาหรือผู้ปกครองมักตามใจเด็ก ไม่บังคับควบคุมและไม่ตั้งกฎเกณฑ์ในบ้าน ไม่ใช้อำนาจของการเป็นบิดามารดา

รูปแบบการอบรมเลี้ยงดูเป็นปัจจัยหนึ่งที่เกี่ยวข้องกับความวิตกกังวลจากการพรากของเด็กวัยก่อนเรียน สาเหตุพื้นฐานของภาวะความวิตกกังวลและความกลัวในครอบครัวที่เลี้ยงดูแบบปกป้องมากเกินไป เลี้ยงแบบทารก ไม่ส่งเสริมให้เด็กได้พึ่งพาช่วยเหลือตนเอง ลักษณะการเลี้ยงดู

แบบนี้เกิดจากพ่อแม่ที่ตนเองมีความรู้สึกไม่มั่นคงปลอดภัย ในวัยเด็ก พ่อแม่ที่มีลูกน้อย มีลูกยากหรือ มีทัศนคติและบุคลิกภาพไม่เหมาะสม เช่น เลี้ยงดูบุตรแบบไม่มีหลักเกณฑ์แน่นอน ต่ำหนิติเตียนมากเกินไป ส่งเสริมให้เด็กแข่งขันชิงดีชิงเด่น ทำที่และทัศนคติเหล่านี้ทำให้เด็กมีความวิตกกังวลเกิดขึ้นได้เสมอ

การศึกษาในต่างประเทศที่ศึกษาเกี่ยวกับความสัมพันธ์ระหว่างความวิตกกังวลจากการพรวดจากในเด็กกับรูปแบบการอบรมเลี้ยงดู ส่วนใหญ่พบว่า การเลี้ยงดูแบบปกป้องมีความสัมพันธ์กับการเกิดความวิตกกังวลในเด็ก โดยเฉพาะการเลี้ยงดูแบบปกป้องมากเกินไป และการเลี้ยงดูแบบปฏิเสธมีความเกี่ยวข้องกับการเกิดความวิตกกังวล (Clarke, Cooper & Creswell, 2013) Lynch and Cicchetti (2002) ศึกษาเด็กจากกลุ่มตัวอย่างชุมชนเมืองที่มีลักษณะความวิตกกังวลจากการพรวดจากมาก พบว่า มีประสบการณ์การเลี้ยงดูที่รุนแรงและการเลี้ยงดูด้านลบจากครอบครัว การศึกษาหนึ่งคือ Mofrad et al. (2009) ได้ศึกษาการเลี้ยงดูแบบปกป้องกับความวิตกกังวลจากการพรวดจาก โดยการสำรวจความสัมพันธ์ระหว่างการรับรู้รูปแบบการเลี้ยงดูแบบปกป้องมากและรูปแบบการเลี้ยงดูแบบปฏิเสธของบิดามารดาในกลุ่มวิตกกังวลจากการพรวดจาก ผลการศึกษาพบว่า การเลี้ยงดูแบบปกป้องมีความสัมพันธ์กับการเกิดอาการวิตกกังวลจากการพรวดจากอย่างมีนัยสำคัญ ($p < .05$) ความหมาย คือ เด็กที่มีอาการวิตกกังวลจากการพรวดจากรับรู้ว่ามีมารดาของตนมีลักษณะการปกป้องตนเองในระดับสูงมากกว่าเด็กคนอื่น ๆ

งานวิจัยที่ศึกษาเกี่ยวกับความสัมพันธ์ระหว่างความวิตกกังวลจากการพรวดจากในเด็กกับรูปแบบการอบรมเลี้ยงดูในประเทศไทยได้แก่ พนิตศรี ศรีเชื้อ (2539) ได้เคยศึกษาวิธีการอบรมเลี้ยงดูเด็กกับพฤติกรรมพรวดจากของเด็กวัยก่อนเรียน วัตถุประสงค์ของการวิจัย เพื่อเปรียบเทียบพฤติกรรมพรวดจากของเด็กวัยก่อนเรียนกับการอบรมเลี้ยงดูที่แตกต่างกัน กลุ่มตัวอย่าง คือ เด็กชั้นอนุบาลปีที่ 1 ที่มีอายุ 2-3 ปี โรงเรียนอนุบาลเลยปีการศึกษา 2538 ที่มีพฤติกรรมพรวดจากจำนวน 56 คน ผลการวิจัยพบว่า เด็กวัยก่อนเรียนที่ได้รับการอบรมเลี้ยงดูแตกต่างกัน มีจำนวนวันเกิดพฤติกรรมพรวดจากแตกต่างกันอย่างมีนัยสำคัญทางสถิติ ($p < .05$) เมื่อทดสอบรายคู่พบว่า เด็กวัยก่อนเรียนที่ได้รับการอบรมเลี้ยงดูแบบเผด็จการ มีจำนวนวันเกิดพฤติกรรมพรวดจากมากกว่าวิธีการอบรมเลี้ยงดูแบบใช้อำนาจอย่างมีเหตุผลและมากกว่าวิธีการอบรมเลี้ยงดูแบบปล่อยตามใจ แต่เด็กที่ได้รับการอบรมเลี้ยงดูแบบใช้อำนาจอย่างมีเหตุผล และที่ได้รับการอบรมเลี้ยงดูแบบปล่อยตามใจ มีจำนวนวันเกิดพฤติกรรมไม่แตกต่างกัน จากการศึกษาในสอดคล้องกับการศึกษาของ เทียมจันทร์ บุญคำ (2543) ซึ่งศึกษาถึงพฤติกรรมพรวดจากของเด็กนักเรียนระดับชั้นอนุบาลปีที่ 1 จำนวน 60 คน ที่ได้รับการอบรมเลี้ยงดูแตกต่างกัน ผลการศึกษาพบว่า เด็กที่

ได้รับการอบรมเลี้ยงดูแตกต่างกันมีความรุนแรงและความยาวนานของการเกิดพฤติกรรมความวิตกกังวลจากการพรากจากแตกต่างกันอย่างมีนัยสำคัญ ($p < .05$)

นอกจากนี้ยังมีปัจจัยอื่นที่อาจมีความสัมพันธ์และส่งผลต่อการเกิดความวิตกกังวลจากการพรากจากในเด็กวัยก่อนเรียน ได้แก่ สถานการณ์การเปลี่ยนแปลง สภาพครอบครัว และเศรษฐกิจฐานะ ในการศึกษาที่ผู้วิจัยได้เลือกศึกษาถึงปัจจัยที่น่าจะมีอิทธิพลต่อการเกิดความวิตกกังวลจากการพรากจากในเด็กวัยก่อนเรียนมากที่สุด ได้แก่ สัมพันธภาพระหว่างเด็กกับผู้ดูแล ซึ่งเป็นปัจจัยที่มีความสำคัญอย่างยิ่งในการพัฒนาในด้านอื่น ๆ ต่อมา อีกทั้งปัจจัยทางด้านชีวภาพ และปัจจัยทางด้านสังคมและสิ่งแวดล้อมของเด็กวัยก่อนเรียนที่มีผลต่อความวิตกกังวลจากการพรากจาก ได้แก่ พื้นฐานอารมณ์ของเด็ก และรูปแบบการอบรมเลี้ยงดู ซึ่งมีความสำคัญและมีผลต่อความวิตกกังวลจากการพรากจากกับเด็กวัยก่อนเรียนทั้งสิ้น ซึ่งอาจมีผลทั้งทางตรงและทางอ้อมหรือทางด้านบวกและด้านลบด้วย

บทที่ 3

วิธีดำเนินการวิจัย

การวิจัยครั้งนี้เป็นการวิจัยแบบหาความสัมพันธ์เชิงทำนาย (Predictive correlational research) เพื่อศึกษาปัจจัยทำนายความวิตกกังวลจากการพรางจากของเด็กวัยก่อนเรียนในศูนย์พัฒนาเด็กเล็ก ได้แก่ พื้นฐานอารมณ์ของเด็ก สัมพันธภาพระหว่างเด็กกับผู้ดูแล และรูปแบบการอบรมเลี้ยงดู

ประชากรและกลุ่มตัวอย่าง

ประชากร

ประชากรในการศึกษาครั้งนี้ คือ ผู้ดูแลหลักของเด็กวัยก่อนเรียนที่มีอายุ 2-4 ปี สุขภาพแข็งแรง ไม่มีการเจ็บป่วยและเป็นโรคเรื้อรังหรือได้รับการตรวจพบที่มีความผิดปกติทางด้านสติปัญญา ไม่มีประสบการณ์การเข้ารับบริการในศูนย์พัฒนาเด็กเล็กอื่นมาก่อน และรับใหม่ในศูนย์พัฒนาเด็กเล็กขององค์กรปกครองส่วนท้องถิ่นอำเภอเมืองจันทบุรี

กลุ่มตัวอย่าง

กลุ่มตัวอย่างในการศึกษาครั้งนี้ คือ ผู้ดูแลหลักของเด็กวัยก่อนเรียนที่มีอายุ 2-4 ปี ที่คัดเลือกมาจากประชากรข้างต้น โดยกำหนดคุณสมบัติที่กำหนด (Inclusion criteria) ดังต่อไปนี้

1. อายุเกิน 20 ปีขึ้นไป
2. เป็นคนไทย อ่านและเข้าใจภาษาไทยได้ดี
3. สุขภาพร่างกายแข็งแรง
4. อยู่บ้านเดียวกับเด็ก และมีความผูกพันทางสายเลือด
5. เต็มใจและยินยอมให้ความร่วมมือในการวิจัย

ขนาดของกลุ่มตัวอย่าง

ขนาดของกลุ่มตัวอย่างในการศึกษาครั้งนี้ ผู้วิจัยกำหนดขนาดของกลุ่มตัวอย่างที่มีตัวแปรในงานวิจัยใช้สถิติวิเคราะห์ถดถอยพหุคูณ (Multiple regression) โดยคำนวณกลุ่มตัวอย่างจากสูตร ของ Tabachnick and Fidell (2001) โดยมีสูตรการคำนวณดังนี้

จำนวนกลุ่มตัวอย่าง $N > 50 + 8M$ (M = จำนวนตัวแปรต้น) ซึ่งในงานวิจัยนี้จำนวนตัวแปรอิสระ 3 ตัว แล้วนำมาแทนค่าในสูตรการคำนวณขนาดกลุ่มตัวอย่าง ดังนี้

$$N \geq 50 + 8M$$

N คือ ขนาดกลุ่มตัวอย่าง

M คือ จำนวนตัวแปรอิสระ

แทนค่าสูตร $N \geq 50 + 8M$

$$\geq 50 + (8 \times 3)$$

$$\geq 74$$

จำนวนกลุ่มตัวอย่างได้เท่ากับ 74 และเพื่อเพิ่มอำนาจการทดสอบทางสถิติ และลดความคลาดเคลื่อน ในการวิจัยนี้ผู้วิจัยจึงได้เก็บกลุ่มตัวอย่างเพิ่มอีกประมาณร้อยละ 20 เป็นจำนวน 89 คน เพื่อป้องกันการสูญหาย (บุญใจ ศรีสถิตยน์ราษฎร์, 2553) จากการเก็บข้อมูล ได้จำนวน 74 คน ขาด 15 คน คิดเป็นร้อยละ 16.8 เนื่องจากพบว่า แบบสอบถามไม่สมบูรณ์ และกลุ่มตัวอย่างบางส่วนถอนตัวจากการเข้าร่วมวิจัย

การได้มาซึ่งกลุ่มตัวอย่าง มีดังนี้

เลือกกลุ่มตัวอย่าง โดยการสุ่มจำนวนศูนย์พัฒนาเด็กเล็กขององค์กรปกครองท้องถิ่น อำเภอเมืองจันทบุรี จากจำนวนทั้งหมด 17 ศูนย์ ด้วยวิธีสุ่มตัวอย่างแบบกลุ่ม (Cluster sampling) ได้จำนวนศูนย์พัฒนาเด็กเล็กจำนวน 5 ศูนย์ หลังจากนั้นเลือกผู้ดูแลหลักของเด็กจากศูนย์พัฒนาเด็กเล็ก ตามคุณสมบัติที่กำหนด จนได้จำนวนตามขนาดกลุ่มตัวอย่างที่กำหนดไว้ ซึ่งการศึกษาความวิตกกังวลจากการพรางจากต้องเก็บในวันแรกของสัปดาห์ที่รับใหม่

เครื่องมือที่ใช้ในการวิจัย

เครื่องมือที่ใช้ในการเก็บรวบรวมข้อมูลในครั้งนี้ ประกอบด้วย 5 ส่วน ดังนี้

ส่วนที่ 1 แบบสอบถามข้อมูลทั่วไป

1. ข้อมูลส่วนบุคคลของผู้ดูแลเด็ก ได้แก่ อายุ สถานภาพสมรส ศาสนา ระดับการศึกษา อาชีพ ฐานะทางเศรษฐกิจ ลักษณะครอบครัว และจำนวนสมาชิกในครอบครัว
2. ข้อมูลส่วนบุคคลของเด็ก ได้แก่ อายุ เพศ จำนวนพี่น้องจากบิดามารดาเดียวกัน ลำดับที่ของการเกิด และวันที่เข้ารับบริการจนถึงวันที่สัมภาษณ์

ส่วนที่ 2 แบบบันทึกพฤติกรรมความวิตกกังวลจากการพรางจากของเด็ก

แบบบันทึกพฤติกรรมความวิตกกังวลจากการพรางจากของเด็ก ผู้วิจัยนำมาจากแบบบันทึกพฤติกรรมของ พัชรินทร์ ยูพา (2552) ที่สร้างขึ้นตามทฤษฎีระยะของการตอบสนองต่อการพรางจากของ Bowlby (1961) ประกอบด้วยพฤติกรรมการเกิดความวิตกกังวลจากการพรางจาก

แบ่งเป็น 3 ระยะ ได้แก่ ลักษณะพฤติกรรมต่อต้าน ลักษณะพฤติกรรมสั่นหวัง และลักษณะพฤติกรรมปฏิเสธ ประกอบด้วยข้อคำถาม 33 ข้อ

ลักษณะพฤติกรรมต่อต้าน จำนวน 14 ข้อ ประกอบด้วยข้อคำถามที่ 1-14

ลักษณะพฤติกรรมสั่นหวัง จำนวน 13 ข้อ ประกอบด้วยข้อคำถามที่ 15-27

ลักษณะพฤติกรรมปฏิเสธ จำนวน 6 ข้อ ประกอบด้วยข้อคำถามที่ 28-33

แบบบันทึกรายการ (Check list) มีหรือไม่มีปฏิกิริยา โดยการให้คะแนนด้วยการตอบว่ามี และไม่มี ถ้าตอบ “มี” ค่าคะแนนเท่ากับ 1 และ “ไม่มี” ค่าคะแนนเท่ากับ 0 ความหมายของคะแนน คือ ถ้าคะแนนมากแสดงว่าเด็กวัยก่อนเรียนเกิดความวิตกกังวลจากการพรางจากมาก

ส่วนที่ 3 แบบสอบถามพื้นฐานทางอารมณ์ของเด็กวัยก่อนเรียน

แบบสอบถามพื้นฐานทางอารมณ์ของเด็กวัยก่อนเรียน ผู้วิจัยนำมาจาก นาดยา แสงใส (2553) ที่ วังนิจ ไทรวงาม (2542) แปลและเรียบเรียงมาจาก Thomas and Chess (1996) ประกอบด้วยข้อคำถาม 36 ข้อ ซึ่งประกอบด้วยลักษณะพื้นฐานอารมณ์ทั้ง 6 ด้าน ได้แก่ ด้านระดับกิจกรรม ด้านการปฏิบัติตัวเป็นเวลา ด้านปฏิกิริยาตอบสนองต่อบุคคลหรือสิ่งเร้า ด้านความสามารถในการปรับตัว ด้านความรุนแรงในการตอบสนอง และด้านลักษณะอารมณ์ ให้มารดาเป็นผู้ตอบแบบสอบถาม โดยมีเกณฑ์การให้คะแนน 5 ระดับ ดังนี้

ข้อความที่ไปทางบวก ให้คะแนนพฤติกรรมที่แสดงออกมาเรียงตามลำดับดังนี้

กระทำสม่ำเสมอเป็นประจำ	5	คะแนน
กระทำเป็นส่วนมาก	4	คะแนน
บางครั้งกระทำ บางครั้งไม่กระทำเท่า ๆ กัน	3	คะแนน
นาน ๆ ครั้งจึงกระทำ	2	คะแนน
แทบจะไม่กระทำเลย	1	คะแนน

ข้อความที่ไปทางลบให้คะแนนพฤติกรรมที่แสดงออกมาเรียงตามลำดับดังนี้

กระทำสม่ำเสมอเป็นประจำ	1	คะแนน
กระทำเป็นส่วนมาก	2	คะแนน
บางครั้งกระทำ บางครั้งไม่กระทำเท่า ๆ กัน	3	คะแนน
นาน ๆ ครั้งจึงกระทำ	4	คะแนน
แทบจะไม่กระทำเลย	5	คะแนนให้

ความหมายของคะแนน คะแนนรวมต่ำสุดถึงคะแนนรวมสูงสุดเท่ากับ 36-180 คะแนน คะแนนรวมมาก หมายถึง เด็กมีลักษณะพื้นฐานอารมณ์เป็นเด็กเลี้ยงง่าย คะแนนรวมน้อย หมายถึง เด็กมีลักษณะพื้นฐานอารมณ์เป็นเด็กเลี้ยงยาก และจากคะแนนสามารถแบ่งเด็กออกเป็น 3 กลุ่ม ดังนี้

คะแนน 36-84 คะแนน	หมายถึง เด็กมีลักษณะเลี้ยงยาก
คะแนน 85-132 คะแนน	หมายถึง เด็กมีลักษณะเลี้ยงไม่ยากและไม่ง่าย
คะแนน 133-180 คะแนน	หมายถึง เด็กมีลักษณะเลี้ยงง่าย

ส่วนที่ 4 แบบสอบถามสัมพันธภาพระหว่างเด็กกับผู้ดูแล

แบบสอบถามสัมพันธภาพระหว่างเด็กกับผู้ดูแล ผู้วิจัยนำมาจาก สุภาณี ไกรกุล (2552) ซึ่งดัดแปลงจากแบบวัด Maternal infant attachment (MIA) scale ของ Muller (1994) ที่นำมาแปลเป็นภาษาไทยโดย พรพรรณ จงปราณี (2540) แบบสอบถามนี้ประกอบด้วยข้อความเกี่ยวกับสัมพันธภาพระหว่างบิดามารดาและบุตร จำนวน 26 ข้อ

แบบวัดนี้ลักษณะคำตอบเป็นมาตราประมาณค่า 5 ระดับ ดังนี้

มากที่สุด ให้	5	คะแนน
มาก ให้	4	คะแนน
ปานกลาง ให้	3	คะแนน
น้อย ให้	2	คะแนน
น้อยที่สุด ให้	1	คะแนน

คะแนนรวมทั้งชุด มีได้ตั้งแต่ 26-130 คะแนน คะแนนยิ่งสูงหมายถึงบิดามารดาซึ่งมีสัมพันธภาพที่ดีกับบุตร คะแนนยิ่งน้อย หมายถึง บิดามารดามีสัมพันธภาพกับบุตรไม่ดี และสามารถคิดคะแนนเป็นระดับของสัมพันธภาพระหว่างบิดามารดาและบุตร ได้ดังนี้

คะแนน 26-60 คะแนน	หมายถึง สัมพันธภาพไม่ดี
คะแนน 61-95 คะแนน	หมายถึง สัมพันธภาพปานกลาง
คะแนน 96-130 คะแนน	หมายถึง สัมพันธภาพดี

ส่วนที่ 5 แบบสอบถามรูปแบบการอบรมเลี้ยงดูเด็กของมารดา

แบบสอบถามรูปแบบการอบรมเลี้ยงดูเด็กของมารดา ผู้วิจัยนำมาจากแบบสอบถามของ ผาสุก ปิ่นแก้ว (2552) ที่ปรับปรุงจากรูปแบบการอบรมเลี้ยงดูบุตรของมารดาของ วังนี ไทรงาม (2542) โดยแบ่งรูปแบบการอบรมเลี้ยงดูเด็กไว้ก่อนเรียนเป็น 3 รูปแบบ คือ การอบรมเลี้ยงดูแบบประชาธิปไตย การอบรมเลี้ยงดูแบบเข้มงวดกวดขัน และการอบรมเลี้ยงดูแบบปล่อยตามใจเด็ก ทั้งหมด 36 ข้อ ดังนี้

ข้อคำถามที่เกี่ยวกับการอบรมเลี้ยงดูแบบประชาธิปไตย จำนวน 14 ข้อ ได้แก่ ข้อที่ 1, 4, 8, 10, 12, 15, 18, 21, 22, 25, 27, 30, 32, 35 เป็นข้อคำถามเชิงบวกทั้งหมด

ข้อคำถามที่เกี่ยวกับการอบรมเลี้ยงดูแบบเข้มงวดกวดขัน จำนวน 12 ข้อ ได้แก่ ข้อที่ 2, 5, 7, 11, 13, 16, 19, 23, 26, 28, 33, 36 โดยมีข้อคำถามเชิงบวกคือ 5, 7 และข้อคำถามเชิงลบคือ ข้อ 2, 11, 13, 16, 19, 23, 26, 28, 33, 36

ข้อคำถามที่เกี่ยวกับการอบรมเลี้ยงดูแบบปล่อยตามใจเด็ก จำนวน 10 ข้อ ได้แก่ ข้อที่ 3, 6, 9, 14, 17, 20, 24, 29, 31, 34 โดยมีข้อคำถามเชิงบวกคือ 3, 20 และข้อคำถามเชิงลบคือ ข้อ 6, 9, 14, 17, 24, 29, 31, 34

แบบวัดนี้ลักษณะคำตอบเป็นมาตราประมาณค่า 5 ระดับ ดังนี้

มากที่สุด ให้ 5 คะแนน หมายถึง พฤติกรรมนั้นผู้เลี้ยงดูแสดงต่อเด็กสม่ำเสมอทุกครั้ง

มาก ให้ 4 คะแนน หมายถึง พฤติกรรมนั้นผู้เลี้ยงดูแสดงต่อเด็กเป็นส่วนมาก

ปานกลาง ให้ 3 คะแนน หมายถึง พฤติกรรมนั้นผู้เลี้ยงดูแสดงต่อเด็กโดยบางครั้ง

แสดงบางครั้งไม่แสดงเท่า ๆ กัน

น้อย ให้ 2 คะแนน หมายถึง พฤติกรรมนั้นผู้เลี้ยงดูแสดงต่อเด็กนาน ๆ ครั้ง

น้อยที่สุด ให้ 1 คะแนน หมายถึง พฤติกรรมนั้นผู้เลี้ยงดูแสดงต่อเด็กน้อยครั้งหรือ

ไม่เคยแสดงต่อเด็กเลย

สำหรับข้อคำถามที่เป็นเชิงลบในการวิเคราะห์ข้อมูลจะกลับค่าคะแนนของการตอบก่อนการแปลผล แบบสอบถามแต่ละข้อจะมีค่าคะแนนตั้งแต่ 1 ถึง 5 คะแนน หลังจากที่ได้คะแนนในแต่ละข้อแล้ว จึงนำมาหาค่าคะแนนรวมในแต่ละแบบของการอบรมเลี้ยงดู แล้วจึงพิจารณาว่าแบบใดมีค่าคะแนนรวมสูงที่สุด ถ้าค่าคะแนนรวมแบบใดสูงกว่าแบบอื่น ๆ แสดงว่าผู้เลี้ยงดูใช้วิธีการอบรมเลี้ยงดูเด็กในแบบนั้น และใช้เกณฑ์ของระดับคะแนนเฉลี่ยเป็นเกณฑ์ดังนี้

คะแนนเฉลี่ย 4.21-5.00 หมายถึง ระดับมากที่สุด

คะแนนเฉลี่ย 3.41-4.20 หมายถึง ระดับมาก

คะแนนเฉลี่ย 2.61-3.40 หมายถึง ระดับปานกลาง

คะแนนเฉลี่ย 1.81-2.60 หมายถึง ระดับน้อย

คะแนนเฉลี่ย 1.00-1.80 หมายถึง ระดับน้อยที่สุด

จากนั้นใช้คะแนนเฉลี่ยเป็นเกณฑ์ในการแบ่งระดับการอบรมเลี้ยงดูออกเป็น 2 กลุ่ม คือ การอบรมเลี้ยงดูเด็กในครอบครัวอยู่ในระดับมาก และระดับน้อย

การตรวจสอบคุณภาพเครื่องมือ

1. การตรวจสอบความตรงตามเนื้อหา (Content validity)

การวิจัยครั้งนี้ผู้วิจัยได้นำแบบบันทึกพฤติกรรมความวิตกกังวลจากการพรางจากของเด็กแบบสอบถามลักษณะพื้นฐานอารมณ์ของเด็กวัยก่อนเรียน แบบสอบถามสัมพันธภาพระหว่างเด็กกับผู้ดูแล และแบบสอบถามรูปแบบการอบรมเลี้ยงดูเด็กของมารดา โดยไม่มีการตัดแปลง ซึ่งได้ผ่านการทดสอบความตรงตามเนื้อหาจากการศึกษาครั้งก่อนเรียบร้อยแล้ว (; นาดยา แสงใส, 2553; ผาสุก ปิ่นแก้ว, 2552; พัทธรินทร์ ยูพา, 2552; สุภาณี ไกรกุล, 2552)

2. การหาความเชื่อมั่น (Reliability)

ผู้วิจัยนำแบบบันทึกพฤติกรรมความวิตกกังวลจากการพรางจากของเด็ก แบบสอบถามลักษณะพื้นฐานอารมณ์ของเด็กวัยก่อนเรียน แบบสอบถามสัมพันธภาพระหว่างเด็กกับผู้ดูแล และแบบสอบถามรูปแบบการอบรมเลี้ยงดูเด็กไปใช้กับเด็กและมารดาของเด็กที่มารับบริการที่ศูนย์พัฒนาเด็กเล็กที่มีลักษณะคล้ายกลุ่มตัวอย่างจำนวน 30 คน และนำคะแนนที่ได้จากแบบสอบถามมาหาค่าความเชื่อมั่นดังนี้ แบบบันทึกพฤติกรรมความวิตกกังวลจากการพรางจากของเด็ก หาค่าความเชื่อมั่น โดยวิธีของคูเดอร์-ริชาร์ดสัน 20 (Kuder-Richardson Formula 20 หรือ KR20) ซึ่งค่าความเชื่อมั่นแบบสอบถามนี้มีค่าเท่ากับ 0.93 ส่วนแบบสอบถามอีก 3 ชุด คือ แบบสอบถามลักษณะพื้นฐานทางอารมณ์ของเด็กวัยก่อนเรียน แบบสอบถามสัมพันธภาพระหว่างเด็กกับผู้ดูแล และแบบสอบถามรูปแบบการอบรมเลี้ยงดูเด็กของมารดา และนำมาหาค่าความเชื่อมั่นโดยใช้ค่าสัมประสิทธิ์แอลฟาของครอนบาค (Cronbach's alpha coefficient) โดยแบบสอบถามลักษณะพื้นฐานทางอารมณ์ของเด็กวัยก่อนเรียน มีค่าความเชื่อมั่น เท่ากับ .80 แบบสอบถามที่ใช้วัดสัมพันธภาพระหว่างเด็กกับผู้ดูแล มีค่าความเชื่อมั่น เท่ากับ .93 และแบบสอบถามรูปแบบการอบรมเลี้ยงดูเด็กของมารดามีค่าความเชื่อมั่น เท่ากับ .93

การพิทักษ์สิทธิของกลุ่มตัวอย่าง

ผู้วิจัยทำการพิทักษ์สิทธิของกลุ่มตัวอย่าง โดยนำโครงร่างวิทยานิพนธ์และเครื่องมือวิจัยเสนอขอการรับรองจากคณะกรรมการพิจารณาจริยธรรมการวิจัยระดับบัณฑิตศึกษา คณะพยาบาลศาสตร์ มหาวิทยาลัยบูรพา เลขที่ 04-04-2558 เมื่อได้รับการรับรองแล้ว ผู้วิจัยเข้าพบกลุ่มตัวอย่างเพื่อแนะนำตัว อธิบายวัตถุประสงค์และขั้นตอนการเก็บข้อมูล ระยะเวลาที่ใช้เก็บข้อมูล สถานที่ในการเก็บข้อมูล พร้อมทั้งชี้แจงกับกลุ่มตัวอย่างมีสิทธิในการตอบรับหรือปฏิเสธการเข้าร่วมวิจัยโดยไม่มีการบังคับใด ๆ และไม่มีผลเสียต่อเด็กและผู้ดูแลไม่ว่าทางตรงหรือทางอ้อม ข้อมูลที่ได้จากการวิจัยครั้งนี้ถือเป็นความลับ และใช้เลขที่ของแบบสอบถามเป็นรหัสแทน ชื่อ-นามสกุล

ของกลุ่มตัวอย่าง กลุ่มตัวอย่างสามารถขอยุติการเข้าร่วมการวิจัยได้ตลอดเวลา เมื่อกลุ่มตัวอย่างยินดีเข้าร่วมการวิจัยจึงลงนามในใบยินยอมตามแบบฟอร์มจริยธรรมการวิจัย ผู้วิจัยจะเก็บรักษาข้อมูลเป็นความลับและจะทำลายหลังจากผลการวิจัยเผยแพร่แล้ว 1 ปี ผลการวิจัยจะนำเสนอในภาพรวม โดยจะนำไปใช้ประโยชน์ทางวิชาการ

การเก็บรวบรวมข้อมูล

ผู้วิจัยดำเนินการเก็บรวบรวมข้อมูลด้วยตนเอง โดยดำเนินการตามขั้นตอน ดังนี้

1. เมื่อโครงร่างวิทยานิพนธ์ และเครื่องมือการวิจัยผ่านการรับรองจริยธรรมการวิจัยจาก คณะกรรมการพิจารณาจริยธรรมการวิจัยระดับบัณฑิตศึกษา คณะพยาบาลศาสตร์ มหาวิทยาลัยบูรพา ผู้วิจัยนำหนังสือขออนุญาตจากคณบดีคณะพยาบาลศาสตร์ มหาวิทยาลัยบูรพา ถึงนายกองค์การปกครองส่วนท้องถิ่นของศูนย์พัฒนาเด็กเล็กในอำเภอเมืองจันทบุรี เพื่อขออนุญาตในการเก็บรวบรวมข้อมูล หลังจากได้รับอนุญาตจากนายกองค์การปกครองส่วนท้องถิ่น ผู้วิจัยขอเข้าพบและนำหนังสือมอบให้ผู้อำนวยการศูนย์พัฒนาเด็กเล็ก สังกัดองค์การปกครองส่วนท้องถิ่นแต่ละแห่งในเขตอำเภอเมืองจันทบุรี จังหวัดจันทบุรี เพื่อแนะนำตนเอง ชี้แจงวัตถุประสงค์ของการทำวิจัย รายละเอียดในการเก็บข้อมูล และขอความอนุเคราะห์ในการเก็บข้อมูล
2. ผู้วิจัยเข้าพบครูพี่เลี้ยง เพื่อชี้แจงวัตถุประสงค์ในการวิจัย และขอความร่วมมือในการเก็บรวบรวมข้อมูล โดยระยะเวลาในการเก็บข้อมูล คือ 4 สัปดาห์แรกของการเข้าอยู่ศูนย์
3. ผู้วิจัยเข้าพบกลุ่มตัวอย่าง ดำเนินการสร้างสัมพันธภาพกับกลุ่มตัวอย่าง โดยผู้วิจัยแนะนำตนเอง อธิบายวัตถุประสงค์ในการศึกษา ขอความร่วมมือในการเก็บรวบรวมข้อมูล และชี้แจงให้ทราบถึงสิทธิในการตอบรับหรือปฏิเสธการเข้าร่วมการวิจัย อธิบายเรื่องการรักษาความลับส่วนบุคคล โดยคำตอบหรือข้อมูลที่ได้รับจะนำมาใช้เพื่อการศึกษา และสรุปผลโดยรวม
4. กลุ่มตัวอย่างที่ยินดีเข้าร่วมในการวิจัย ผู้วิจัยแจกเอกสารชี้แจงและใบยินยอมเข้าร่วมการวิจัยให้กลุ่มตัวอย่างพิจารณาลงนามยินยอม และนำมาให้ผู้วิจัยในวันที่เก็บข้อมูล
5. ผู้วิจัยดำเนินการเก็บข้อมูลในเวลาราชการ ช่วงเวลา 08.00-16.00 น. หรือตามความพร้อมของกลุ่มตัวอย่างในแต่ละแห่ง
 - ครั้งแรก เก็บข้อมูลในวันแรกของสัปดาห์ที่รับใหม่
 - ครั้งที่ 2 เก็บข้อมูลในวันแรกของสัปดาห์ที่ 2 ที่เด็กมาศูนย์พัฒนาเด็ก
 - ครั้งที่ 3 เก็บข้อมูลในวันแรกของสัปดาห์ที่ 3 ที่เด็กมาศูนย์พัฒนาเด็ก
 - และครั้งที่ 4 เก็บข้อมูลในวันแรกของสัปดาห์ที่ 4 ที่เด็กมาศูนย์พัฒนาเด็ก

โดยผู้วิจัยประสานงานกับครูที่เลี้ยงหรือผู้ดูแลเด็ก ในการจัดสถานที่ให้มีความเป็นส่วนตัว และจัดที่นั่งให้มีระยะห่างแต่ละบุคคลของกลุ่มตัวอย่าง ในขณะที่เก็บข้อมูล และเก็บข้อมูลตามแบบสอบถามของการวิจัยครั้งนี้ ให้กลุ่มตัวอย่างทำแบบสอบถาม โดยไม่จำกัดเวลา และผู้วิจัยขอความร่วมมือกลุ่มตัวอย่างทำการตรวจสอบคำตอบทุกข้อด้วยตนเองก่อนคืนผู้วิจัย หลังจากที่ถูกกลุ่มตัวอย่างตอบแบบสอบถามเสร็จแล้ว เพื่อให้ได้คำตอบครบถ้วน และผู้วิจัยเปิดโอกาสให้กลุ่มตัวอย่างซักถามสิ่งที่ไม่เข้าใจได้ตลอดระยะเวลาที่เก็บข้อมูล

6. เมื่อได้ข้อมูลครบตามจำนวน ผู้วิจัยนำข้อมูลที่ได้จากแบบสอบถามทั้งหมดมาตรวจสอบความสมบูรณ์ของข้อมูลแล้วจึงนำข้อมูลที่ได้ไปวิเคราะห์ทางสถิติตามขั้นตอนต่อไป

การวิเคราะห์ข้อมูล

ผู้วิจัยนำข้อมูลที่ได้มาทำการวิเคราะห์ โดยใช้โปรแกรมสถิติสำเร็จรูป โดยกำหนดระดับความมีนัยสำคัญที่ .05 ในการวิเคราะห์ข้อมูลทางสถิติ มีรายละเอียดดังนี้

1. วิเคราะห์ข้อมูลทั่วไป โดยการใส่ค่าความถี่ ร้อยละ ค่าเฉลี่ย ส่วนเบี่ยงเบนมาตรฐาน และพิสัย
2. วิเคราะห์ความสัมพันธ์ระหว่างปัจจัยต่าง ๆ ได้แก่ พฤติกรรมความวิตกกังวลจากการพรางจากของเด็ก พื้นฐานอารมณ์ของเด็กวัยก่อนเรียน สัมพันธภาพระหว่างเด็กกับผู้ดูแล และรูปแบบการอบรมเลี้ยงดูเด็กของมารดา ด้วยสถิติสัมประสิทธิ์สหสัมพันธ์ของเพียร์สัน (Pearson's product moment correlation coefficient)
3. วิเคราะห์ความสามารถในการทำนายของ พื้นฐานอารมณ์ของเด็ก สัมพันธภาพระหว่างเด็กกับผู้ดูแล และรูปแบบการอบรมเลี้ยงดู ต่อความวิตกกังวลจากการพรางจากของเด็กวัยก่อนเรียน ด้วยสถิติการวิเคราะห์ถดถอย พหุคูณ (Stepwise multiple regression analysis)

บทที่ 4

ผลการวิจัย

การวิจัยแบบหาความสัมพันธ์เชิงทำนายครั้งนี้ (Predictive correlational research) มีวัตถุประสงค์เพื่อศึกษาปัจจัยทำนาย ได้แก่ พื้นฐานอารมณ์ของเด็ก สัมพันธภาพระหว่างเด็กกับผู้ดูแล และรูปแบบการอบรมเลี้ยงดูที่มีผลต่อความวิตกกังวลจากการปรากฏของเด็กวัยก่อนเรียน ที่เข้ารับบริการในศูนย์พัฒนาเด็กเล็ก กลุ่มตัวอย่างเป็นผู้ดูแลหลักของเด็กวัยก่อนเรียน ที่มีอายุ 2-4 ปี ที่เข้ารับบริการในศูนย์พัฒนาเด็กเล็กขององค์กรปกครองส่วนท้องถิ่น อำเภอเมือง จังหวัดจันทบุรี รวมทั้ง 74 ราย ผลการวิจัยนำเสนอด้วยตารางประกอบด้วยคำบรรยายตามลำดับ ดังนี้

ส่วนที่ 1 ข้อมูลทั่วไป

ส่วนที่ 2 คะแนนพื้นฐานอารมณ์ของเด็ก สัมพันธภาพระหว่างเด็กกับผู้ดูแล รูปแบบการอบรมเลี้ยงดู และความวิตกกังวลจากการปรากฏของเด็กวัยก่อนเรียน

ส่วนที่ 3 ความสัมพันธ์ระหว่างพื้นฐานอารมณ์ของเด็ก สัมพันธภาพระหว่างเด็กกับผู้ดูแล รูปแบบการอบรมเลี้ยงดูกับความวิตกกังวลจากการปรากฏของเด็กวัยก่อนเรียน

ส่วนที่ 4 ปัจจัยทำนาย ได้แก่ พื้นฐานอารมณ์ของเด็ก สัมพันธภาพระหว่างเด็กกับผู้ดูแล และรูปแบบการอบรมเลี้ยงดู ต่อการทำนายความวิตกกังวลจากการปรากฏของเด็กวัยก่อนเรียน

ส่วนที่ 1 ข้อมูลทั่วไป

1. ข้อมูลส่วนบุคคลของกลุ่มตัวอย่าง

กลุ่มตัวอย่าง คือ ผู้ดูแลหลักของเด็กวัยก่อนเรียนที่เข้ารับบริการในศูนย์พัฒนาเด็กเล็กขององค์กรปกครองส่วนท้องถิ่นอำเภอเมืองจันทบุรี จำนวน 74 คน มีอายุเฉลี่ย 30.9 ปี ($S.D. = 7.69$, range = 20-58) อายุระหว่าง 20-29 ปี มากที่สุด (ร้อยละ 45.9) ส่วนใหญ่ของผู้ดูแลหลักเป็นเพศหญิง (ร้อยละ 87.8) โดยเป็นมารดา (ร้อยละ 79.7) สำเร็จการศึกษาระดับมัธยมศึกษามากที่สุด (ร้อยละ 59.4) ส่วนใหญ่นับถือศาสนาพุทธ (ร้อยละ 97.3) สถานภาพส่วนใหญ่สมรส (ร้อยละ 82.4) ลักษณะครอบครัวของเด็กเป็นครอบครัวขยายที่มีสมาชิกอื่น ๆ อาศัยอยู่ในบ้านเดียวกัน ได้แก่ ปู่ ย่า ตา ยาย ลุง ป้า น้า อา พี่เลี้ยง เป็นต้น (ร้อยละ 67.6) ประกอบอาชีพรับจ้างทั่วไปมากที่สุด (ร้อยละ 55.4) รายได้ของครอบครัวมากที่สุดอยู่ในช่วง 10,001-15,000 บาท (ร้อยละ 46) รองลงมาคือ 5,000 - 10,000 บาท (ร้อยละ 23) (ตารางที่ 1)

ตารางที่ 1 จำนวน ร้อยละ ค่าเฉลี่ย และส่วนเบี่ยงเบนมาตรฐาน ของข้อมูลส่วนบุคคลของผู้ดูแลหลัก
($n = 74$)

ข้อมูลส่วนบุคคลของผู้ดูแลหลัก	จำนวน	ร้อยละ
อายุ (ปี) ($M = 30.90, S.D. = 7.69, \text{range} = 20-58$)		
อายุ		
20-29	34	45.9
30-39	31	41.9
40-49	8	10.8
50-59	1	1.4
เพศ		
ชาย	9	12.2
หญิง	65	87.8
ความสัมพันธ์กับเด็ก		
มารดา	59	79.7
บิดา	9	12.2
ปู่ย่า หรือ ตายาย	4	5.4
ลุงป้า หรือ น้าอา	2	2.7
ระดับการศึกษา		
ประถมศึกษา	14	18.9
มัธยมศึกษา	44	59.4
อนุปริญญาหรือเทียบเท่า	11	14.9
ปริญญาตรี	5	6.8
ศาสนา		
พุทธ	72	97.3
คริสต์	2	2.7
สถานภาพสมรส		
คู่	61	82.4
หม้าย	2	2.7
หย่า หรือ แยกกันอยู่	11	14.9

ตารางที่ 1 (ต่อ)

ข้อมูลส่วนบุคคลของผู้ดูแลหลัก	จำนวน	ร้อยละ
ลักษณะของครอบครัว		
ครอบครัวเดี่ยว	24	32.4
ครอบครัวขยาย	50	67.6
อาชีพของผู้ดูแลหลัก		
ไม่ได้ประกอบอาชีพ	8	10.8
เกษตรกรกรรม	1	1.3
ค้าขาย/ ประกอบธุรกิจส่วนตัว	13	17.6
ข้าราชการ/ พนักงานรัฐวิสาหกิจ	6	8.1
รับจ้างทั่วไป	41	55.4
ลูกจ้าง/ พนักงานบริษัท	5	6.8
รายได้ของครอบครัว		
5,000-10,000 บาท	17	23.0
10,001-15,000 บาท	34	46.0
15,001-20,000 บาท	13	17.6
20,001-25,000 บาท	9	12.1
25,000-30,000 บาท	1	1.3

2. ข้อมูลส่วนบุคคลของเด็กวัยก่อนเรียน

เด็กวัยก่อนเรียน พบว่า มีอายุเฉลี่ย 2.55 ปี ($S.D. = 0.55$) อายุ 3 ปี มากที่สุด (ร้อยละ 50) เพศชายมากที่สุด (ร้อยละ 62.2) และเป็นบุตรคนแรก (ร้อยละ 47.3) (ตารางที่ 2)

ตารางที่ 2 จำนวน ร้อยละ ค่าเฉลี่ย และส่วนเบี่ยงเบนมาตรฐาน ของข้อมูลส่วนบุคคลของเด็กวัยก่อนเรียน ($n = 74$)

ข้อมูลส่วนบุคคลของเด็กวัยก่อนเรียน	จำนวน	ร้อยละ
อายุ (ปี) ($M = 2.55, S.D. = 0.55, \text{range} = 2-4$)		
อายุ		
2 ปี	35	47.3
3 ปี	37	50.0
4 ปี	2	2.7
เพศ		
ชาย	46	62.2
หญิง	28	37.8
ลำดับที่ของบุตร		
1	35	47.3
2	26	35.1
3	9	12.2
4	4	5.4

ส่วนที่ 2 พื้นฐานอารมณ์ของเด็ก สัมพันธภาพระหว่างเด็กกับผู้ดูแล รูปแบบการอบรมเลี้ยงดู และความวิตกกังวลจากการพรากจากของเด็กวัยก่อนเรียน

1. คะแนนลักษณะพื้นฐานอารมณ์ของเด็ก พบว่า เด็กวัยก่อนเรียนส่วนใหญ่เป็นเด็กมีลักษณะเลี้ยงไม่ยากและเลี้ยงไม่ง่าย โดยคะแนนพื้นฐานอารมณ์ของเด็ก มีค่าเฉลี่ย 118.18 ($S.D. = 11.58$) เมื่อพิจารณาเป็นรายด้าน พบว่า ด้านระดับกิจกรรมมีค่าเฉลี่ยสูงสุด 26.7 ($S.D. = 3.91$) รองลงมา คือ ด้านความรุนแรงของการตอบสนองมีค่าเฉลี่ย 24.42 ($S.D. = 3.76$) ด้านลักษณะอารมณ์มีค่าเฉลี่ย 19.05 ($S.D. = 3.53$) ด้านการปฏิบัติตัวเป็นเวลามีค่าเฉลี่ย 17.54 ($S.D. = 3.45$) ด้านปฏิกิริยาตอบสนองต่อบุคคลหรือสิ่งเร้าใหม่มีค่าเฉลี่ย 16.46 ($S.D. = 2.63$) และด้านความสามารถในการปรับตัวมีค่าเฉลี่ย 14.01 ($S.D. = 2.47$) (ตารางที่ 3)

ตารางที่ 3 คะแนนเฉลี่ย ส่วนเบี่ยงเบนมาตรฐาน และพิสัย ของลักษณะพื้นฐานอารมณ์ของเด็กวัย
ก่อนเรียน โดยรวมและแยกรายด้าน

ลักษณะพื้นฐานอารมณ์ของเด็ก	Actual Range	Possible Range	M	S.D.	Level
โดยรวม	95-141	36-180	118.18	11.58	เลี้ยงไม่ยาก ไม่ง่าย
รายด้าน					
ด้านระดับกิจกรรม	18-36	8-40	26.70	3.91	
ด้านการปฏิบัติตัวเป็นเวลา	7-24	5-25	17.54	3.45	
ด้านการปฏิบัติริยาตอบสนองต่อบุคคล หรือสิ่งเร้าใหม่	9-23	5-25	16.46	2.63	
ด้านความสามารถในการปรับตัว	6-19	5-25	14.01	2.47	
ด้านความรุนแรงของการตอบสนอง	17.35	7-25	24.42	3.76	
ด้านลักษณะอารมณ์	11-27	6-30	19.05	3.53	

2. คะแนนสัมพันธภาพระหว่างเด็กกับผู้ดูแลหลัก พบว่า มีค่าคะแนนเฉลี่ยเท่ากับ 111.96 (S.D. = 18.08) ซึ่งหมายถึงสัมพันธภาพระหว่างเด็กกับผู้ดูแลหลักอยู่ในระดับดี (ตารางที่ 4)

ตารางที่ 4 คะแนนเฉลี่ย และส่วนเบี่ยงเบนมาตรฐานของสัมพันธภาพระหว่างเด็กกับผู้ดูแล

ลักษณะ	Actual Range	Possible Range	M	S.D.	Level
สัมพันธภาพระหว่างเด็กกับผู้ดูแลหลัก	83-130	96-130	111.96	18.08	ดี

3. คะแนนรูปแบบการอบรมเลี้ยงดู พบว่า ผู้ดูแลหลักใช้การอบรมแบบประชาธิปไตยมีค่าเฉลี่ย 3.69 (S.D. = 0.88) ในระดับมาก ใช้การอบรมเลี้ยงดูเด็กแบบเข้มงวดกวดขัน มีค่าเฉลี่ย 2.92 (S.D. = 0.91) ในระดับปานกลาง และใช้การอบรมเลี้ยงดูเด็กแบบปล่อยตามใจ มีค่าเฉลี่ย 2.30 (S.D. = 0.99) ในระดับน้อย (ตารางที่ 5)

ตารางที่ 5 คะแนนเฉลี่ย และส่วนเบี่ยงเบนมาตรฐานของการอบรมเลี้ยงดูเด็ก

การอบรมเลี้ยงดูเด็ก	<i>M</i>	<i>S.D.</i>	Level
แบบประชาธิปไตย	3.69	0.88	มาก
แบบเข้มงวดกวดขัน	2.92	0.91	ปานกลาง
แบบปล่อยตามใจเด็ก	2.30	0.99	น้อย

4. คะแนนพฤติกรรมความวิตกกังวลจากการพาดจากของเด็ก ตลอดระยะเวลา 4 สัปดาห์ พบว่า คะแนนพฤติกรรมความวิตกกังวลจากการพาดจาก โดยรวม 3 ระยะ มีค่าเฉลี่ย 28.16 (*S.D.* = 20.12) เมื่อแยกตามระยะ พบว่า ระยะที่ 1 ระยะประทุ มีค่าเฉลี่ยมากที่สุด คือ 15.04 (*S.D.* = 11.13) รองลงมา คือ ระยะสิ้นหวัง มีค่าเฉลี่ย 8.90 (*S.D.* = 7.80) และระยะปฏิเสธ 4.21 (*S.D.* = 4.14) (ตารางที่ 6)

ตารางที่ 6 คะแนนเฉลี่ย และส่วนเบี่ยงเบนมาตรฐานของพฤติกรรมความวิตกกังวลจากการพาดจากของเด็กวัยก่อนเรียน ที่เข้ารับบริการครั้งแรกในศูนย์พัฒนาเด็กเล็ก ตลอดระยะเวลา 4 สัปดาห์

พฤติกรรมความวิตกกังวลจาก				
การพาดจากเด็ก ตลอด ระยะเวลา 4 สัปดาห์	<i>M</i>	<i>S.D.</i>	Actual Range	Possible Range
ระยะประทุ	15.04	11.13	0-45	0-56
ระยะสิ้นหวัง	8.90	7.80	0-38	0-52
ระยะปฏิเสธ	4.21	4.14	0-17	0-24
รวม	28.16	20.12	0-45	0-56

เมื่อดูรายละเอียดแต่ละสัปดาห์ พบการเกิดพฤติกรรมความวิตกกังวลจากการพาดจากมากที่สุด ในสัปดาห์ที่ 1 มีค่าเฉลี่ย 12.30 (*S.D.* = 6.58) รองลงมาคือ สัปดาห์ที่ 2, 3 และ 4 มีค่าเฉลี่ย 8.18 (*S.D.* = 6.65), 4.96 (*S.D.* = 6.02) และ 2.66 (*S.D.* = 3.42) ตามลำดับ (ตารางที่ 7)

ตารางที่ 7 คะแนนเฉลี่ย และส่วนเบี่ยงเบนมาตรฐานของพฤติกรรมความวิตกกังวลจากการพรากจากของเด็กวัยก่อนเรียน ที่เข้ารับบริการครั้งแรกในศูนย์พัฒนาเด็กเล็ก แยกรายสัปดาห์

พฤติกรรมความวิตกกังวล จากการพรากจาก	สัปดาห์ที่ 1		สัปดาห์ที่ 2		สัปดาห์ที่ 3		สัปดาห์ที่ 4	
	<i>M</i>	<i>S.D.</i>	<i>M</i>	<i>S.D.</i>	<i>M</i>	<i>S.D.</i>	<i>M</i>	<i>S.D.</i>
ระยะประทั่ว	6.90	3.57	4.45	3.86	2.56	3.43	1.10	2.09
ระยะสั้นหวัง	3.90	2.61	2.60	2.50	1.55	2.50	0.84	1.45
ระยะปฏิเสธ	1.50	1.64	1.13	1.33	0.85	1.06	0.72	0.88
รวม	12.30	6.58	8.18	6.65	4.96	6.02	2.66	3.42

ส่วนที่ 3 ความสัมพันธ์ระหว่างพื้นฐานอารมณ์ของเด็ก สัมพันธภาพระหว่างเด็กกับผู้ดูแล และรูปแบบการอบรมเลี้ยงดูกับความวิตกกังวลจากการพรากจากของเด็กวัยก่อนเรียน

ผลการวิเคราะห์ความสัมพันธ์ระหว่างพื้นฐานอารมณ์ของเด็ก สัมพันธภาพระหว่างเด็กกับผู้ดูแลหลัก และรูปแบบการอบรมเลี้ยงดูกับความวิตกกังวลจากการพรากจากของเด็กวัยก่อนเรียน พบว่า สัมพันธภาพระหว่างเด็กกับผู้ดูแลหลักมีความสัมพันธ์ทางลบกับความวิตกกังวลจากการพรากจากในระดับต่ำ ($r = -.23, p < .05$) ส่วนผลการวิเคราะห์ความสัมพันธ์ระหว่างพื้นฐานอารมณ์และรูปแบบการอบรมเลี้ยงดูกับความวิตกกังวลจากการพรากจากของเด็กวัยก่อนเรียน พบว่าไม่มีความสัมพันธ์กันอย่างมีนัยสำคัญทางสถิติ ($p > .05$) (ตารางที่ 8)

เมื่อวิเคราะห์ความสัมพันธ์ระหว่างพื้นฐานอารมณ์ของเด็ก สัมพันธภาพระหว่างเด็กกับผู้ดูแลหลัก และรูปแบบการอบรมเลี้ยงดู กับความวิตกกังวลจากการพรากจากของเด็กวัยก่อนเรียน แยกตามระยะ พบว่า สัมพันธภาพระหว่างเด็กกับผู้ดูแลหลักมีความสัมพันธ์ทางลบกับความวิตกกังวลจากการพรากจากระยะประทั่วในระดับต่ำ ($r = -.28, p = .01$) ส่วนพื้นฐานอารมณ์ของเด็ก และรูปแบบการอบรมเลี้ยงดูแบบปล่อยตามใจ มีความสัมพันธ์ทางลบกับความวิตกกังวลจากการพรากจากระยะปฏิเสธในระดับต่ำ ($r = -.28, p = .01$ และ $r = -.23, p < .05$) (ตารางที่ 9)

ตารางที่ 8 ค่าสัมประสิทธิ์สหสัมพันธ์ของเพียร์สัน (r) ระหว่างคะแนนพื้นฐานของเด็ก
สัมพันธ์ภาพระหว่างผู้ดูแลหลักกับเด็ก และรูปแบบการอบรมเลี้ยงดูกับความวิตกกังวล
จากการพาดจากของเด็กวัยก่อนเรียน โดยรวม 3 ระยะ ($n = 74$)

ตัวแปร	ความวิตกกังวลจากการพาดจากของเด็กวัยก่อนเรียน โดยรวม 3 ระยะ	
	r	p -value
พื้นฐานอารมณ์ของเด็ก	-.12	.30
สัมพันธ์ภาพระหว่างเด็กกับผู้ดูแล	-.23	.04
รูปแบบการอบรมเลี้ยงดู		
แบบประชาธิปไตย	-.09	.40
แบบเข้มงวดกวดขัน	-.04	.70
แบบปล่อยตามใจ	-.10	.36

ตารางที่ 9 ค่าสัมประสิทธิ์สหสัมพันธ์ของเพียร์สัน (r) ระหว่างคะแนนพื้นฐานของเด็ก
สัมพันธ์ภาพระหว่างผู้ดูแลหลักกับเด็ก และรูปแบบการอบรมเลี้ยงดูกับความวิตกกังวล
จากการพาดจากแยกตามระยะของเด็กวัยก่อนเรียน ($n = 74$)

ตัวแปร	ความวิตกกังวลจากการพาดจากของเด็กวัยก่อนเรียน					
	ระยะประจักษ์		ระยะสิ้นหวัง		ระยะปฏิเสธ	
	r	p -value	r	p -value	r	p -value
พื้นฐานอารมณ์ของเด็ก	-.10	.38	-.01	.91	-.28	.01
สัมพันธ์ภาพระหว่างเด็กกับผู้ดูแล	-.28	.01	-.12	.27	-.14	.23
รูปแบบการอบรมเลี้ยงดู						
แบบประชาธิปไตย	-.12	.30	.00	.97	-.14	.222
แบบเข้มงวดกวดขัน	-.05	.64	.00	.96	-.08	.49
แบบปล่อยตามใจ	-.11	.33	.00	.93	-.23	.04

ส่วนที่ 4 ปัจจัยทำนายความวิตกกังวลจากการพรากจากของเด็กวัยก่อนเรียน

การวิเคราะห์ถดถอยพหุคูณ (Multiple regression analysis) เพื่อทำนายความวิตกกังวลจากการพรากจากของเด็กจากตัวแปรทำนาย คือ พื้นอารมณ์ของเด็ก สัมพันธภาพระหว่างเด็กกับผู้ดูแลหลัก และรูปแบบการอบรมเลี้ยงดูเด็กวัยก่อนเรียน ผู้วิจัยได้ทดสอบข้อตกลงเบื้องต้น (Assumption) สำหรับการวิเคราะห์ถดถอยพหุคูณ พบว่า ข้อมูลเป็นไปตามข้อตกลงเบื้องต้น คือ ตัวทำนายและตัวแปรเกณฑ์มีการแจกแจงแบบปกติ (Normality) เป็นอิสระต่อกัน และไม่เกิด Autocorrelation ทดสอบโดยให้สถิติ Durbin-watson ค่าที่ได้อยู่ในช่วง 1.5-2.5 ไม่มี Outliers, Linear relationship และไม่มี Multicollinearity ระหว่างตัวทำนายคู่ใด และตัวทำนายทุกคู่มีค่าสัมประสิทธิ์สหสัมพันธ์ (Correlation coefficient) ไม่สูงกว่า .75 จึงเป็นไปตามข้อตกลงของการใช้สถิติถดถอยพหุคูณ ต่อจากนั้นวิเคราะห์ปัจจัยทำนายความวิตกกังวลจากการพรากจากโดยรวม 3 ระยะด้วยการวิเคราะห์ถดถอยพหุคูณแบบขั้นตอน (Stepwise multiple regression analysis) พบว่า สัมพันธภาพระหว่างเด็กกับผู้ดูแลหลักเป็นปัจจัยทำนายที่มีนัยสำคัญทางสถิติ คือ สามารถทำนายความวิตกกังวลจากการพรากจากของเด็กวัยก่อนเรียนได้ร้อยละ 5.5 ($R^2 = .055$; $F_{(1,72)} = 4.197$, $p < .05$) (ตารางที่ 10)

เมื่อวิเคราะห์ปัจจัยทำนายความวิตกกังวลจากการพรากจากแยกตามระยะ พบว่า สัมพันธภาพระหว่างเด็กกับผู้ดูแลหลัก สามารถทำนายความวิตกกังวลจากการพรากจากในระยะประท้วงของเด็กวัยก่อนเรียนได้ร้อยละ 7.9 ($R^2 = .079$; $F_{(1,72)} = 6.187$, $p < .05$) และพื้นฐานอารมณ์ของเด็ก สามารถทำนายความวิตกกังวลจากการพรากจากระยะปฏิเสธของเด็กวัยก่อนเรียนได้ร้อยละ 8.4 ($R^2 = .084$; $F_{(1,72)} = 6.575$, $p < .05$) ส่วนในระยะสิ้นหวัง (Despair) ไม่พบปัจจัยทำนายความวิตกกังวลจากการพรากจาก (ตารางที่ 11)

ตารางที่ 10 ผลการวิเคราะห์หาปัจจัยทำนายความวิตกกังวลจากการพรากจาก โดยใช้สถิติถดถอยพหุคูณแบบขั้นตอน ($n = 74$)

ตัวแปร	<i>B</i>	<i>SE</i>	<i>Beta</i>	<i>t</i>	<i>p-value</i>
สัมพันธภาพระหว่างเด็กกับผู้ดูแลหลัก	-.429	.209	-.235	-2.049	.044
Constant = 76.196, $R = .235$, $R^2 = .055$, Adjust $R^2 = .042$, $SE = 19.694$, $F_{1,72} = 4.197$					

ตารางที่ 11 ผลการวิเคราะห์หาปัจจัยทำนายความวิตกกังวลจากการพรางจากแยกตามระยะ โดยใช้
สถิติถดถอยพหุคูณแบบขั้นตอน ($n = 74$)

ตัวแปร	<i>B</i>	<i>SE</i>	Beta	<i>t</i>	<i>p</i> -value
ระยะประท้วง					
สัมพันธภาพระหว่างเด็กกับผู้ดูแลหลัก	-.285	.144	-.281	-2.487	.015
Constant = 46.913, $R = .281$, $R^2 = .079$, Adjust $R^2 = .066$, $SE = 10.762$, $F_{1,72} = 6.187$					
ระยะปฏิเสธ					
พื้นฐานอารมณ์ของเด็ก	-.104	-.040	-.289	-2.564	.012
Constant = 16.451, $R = .289$, $R^2 = .084$, Adjust $R^2 = .071$, $SE = 3.995$, $F_{1,72} = 6.575$					

บทที่ 5

สรุปผลการวิจัย และอภิปรายผล

การวิจัยแบบหาความสัมพันธ์เชิงทำนาย (Predictive correlational research) ครั้งนี้มีวัตถุประสงค์เพื่อศึกษาปัจจัยทำนายความวิตกกังวลจากการพรางจากของเด็กวัยก่อนเรียนที่เข้ารับบริการในศูนย์พัฒนาเด็กเล็ก กลุ่มตัวอย่าง จำนวนทั้งหมด 74 คน คือ บิดา มารดา หรือผู้ดูแลหลัก คนใดคนหนึ่งของเด็กวัยก่อนเรียนอายุ 2-4 ปี ที่เข้ารับบริการในศูนย์พัฒนาเด็กเล็ก จังหวัดจันทบุรี คัดเลือกโดยวิธีการแบบเฉพาะเจาะจง เก็บรวบรวมข้อมูลระหว่างเดือนมิถุนายน ถึง เดือนกรกฎาคม พ.ศ. 2558 เครื่องมือที่ใช้ในการวิจัย ได้แก่ แบบสอบถามข้อมูลทั่วไป แบบบันทึกพฤติกรรมความวิตกกังวลจากการพรางจากของเด็ก แบบสอบถามพื้นฐานอารมณ์ของเด็กวัยก่อนเรียน แบบสอบถามสัมพันธภาพระหว่างเด็กกับผู้ดูแล และแบบสอบถามรูปแบบการอบรมเลี้ยงดู มีค่าความเชื่อมั่นแอลฟาครอนบาคเท่ากับ .93, .80, .93 และ .93 ตามลำดับ วิเคราะห์ข้อมูลด้วย การแจกแจงความถี่ ร้อยละ ค่าเฉลี่ย ส่วนเบี่ยงเบนมาตรฐาน พิสัย การวิเคราะห์ ความสัมพันธ์ของเพียร์สัน (Pearson's product moment correlation) และการวิเคราะห์ถดถอย พหุคูณ (Multiple regression analysis)

สรุปผลการวิจัย

กลุ่มตัวอย่างทั้งหมด 74 คน เป็นผู้ดูแลหลักของเด็กวัยก่อนเรียน มีอายุเฉลี่ย 30.9 ปี ($S.D. = 7.69$) ส่วนใหญ่เป็นเพศหญิง (ร้อยละ 87.8) ความสัมพันธ์กับเด็กส่วนใหญ่เป็นมารดา (ร้อยละ 79.7) ลักษณะเป็นครอบครัวขยาย (ร้อยละ 67.6) และเป็นครอบครัวเดี่ยว (ร้อยละ 32.4) จบการศึกษาระดับมัธยมศึกษา (ร้อยละ 59.4) ประกอบอาชีพรับจ้างทั่วไปมากที่สุด (ร้อยละ 55.4) รองลงมาค้าขายหรือทำธุรกิจส่วนตัว (ร้อยละ 17.6)

เด็กวัยก่อนเรียนมีอายุเฉลี่ย 2.55 ปี ($S.D. = .55$) ส่วนมากเป็นเพศชาย (ร้อยละ 62.2) เป็นบุตรลำดับแรกของครอบครัวมากที่สุด (ร้อยละ 47.3) รองลงมาเป็น บุตรลำดับที่ 2 (ร้อยละ 35.1)

ความวิตกกังวลจากการพรางจากของเด็กวัยก่อนเรียน โดยภาพรวม มีค่าเฉลี่ยเท่ากับ 28.16 ($S.D. = 20.12$) พื้นฐานอารมณ์ของเด็กวัยก่อนเรียนภาพรวม มีค่าเฉลี่ยเท่ากับ 118.18 ($S.D. = 11.58$) ซึ่งจัดเป็นลักษณะเด็กเลี้ยงไม่ยากและไม่ง่าย ไม่พบลักษณะเด็กเลี้ยงยาก ลักษณะสัมพันธภาพระหว่างผู้ดูแลหลักกับเด็กวัยก่อนเรียนอยู่ในระดับดี มีค่าเฉลี่ยเท่ากับ 111.96 ($S.D. = 18.08$) และรูปแบบการเลี้ยงดูเด็กวัยก่อนเรียนส่วนใหญ่เป็นแบบประชาธิปไตยในระดับมาก มีค่าเฉลี่ยเท่ากับ 3.69

สัมพันธภาพระหว่างเด็กกับผู้ดูแลหลักมีความสัมพันธ์ทางลบกับความวิตกกังวลจากการพรวดจากโดยรวม 3 ระยะอย่างมีนัยสำคัญทางสถิติ ($r = -.23, p < .05$) และอยู่ในระดับต่ำ และพบสัมพันธภาพระหว่างเด็กกับผู้ดูแลหลักมีความสัมพันธ์ทางลบกับความวิตกกังวลจากการพรวดจากระยะประท้วงอย่างมีนัยสำคัญทางสถิติ ($r = -.28, p = .01$) และอยู่ในระดับต่ำ นอกจากนี้พบพื้นฐานอารมณ์ของเด็กและรูปแบบการอบรมเลี้ยงดูแบบปล่อยตามใจมีความสัมพันธ์ทางลบกับความวิตกกังวลจากการพรวดจากระยะปฏิเสธอย่างมีนัยสำคัญทางสถิติ ($r = -.28, p = .01$) และ ($r = -.23, p < .05$) และอยู่ในระดับต่ำ

สัมพันธภาพระหว่างเด็กกับผู้ดูแลหลักสามารถทำนายความวิตกกังวลจากการพรวดจากโดยรวม 3 ระยะได้ร้อยละ 5.5 ($R^2 = .055; F_{(1,72)} = 4.197, p < .05$) เมื่อแยกตามระยะ พบว่าสัมพันธภาพระหว่างเด็กกับผู้ดูแลหลักสามารถทำนายความวิตกกังวลจากการพรวดจากระยะประท้วงได้ร้อยละ 7.9 ($R^2 = .079; F_{(1,72)} = 6.187, p < .05$) และพื้นฐานอารมณ์ของเด็ก สามารถทำนายความวิตกกังวลจากการพรวดจากในระยะปฏิเสธของเด็กวัยก่อนเรียน ได้ร้อยละ 8.4 ($R^2 = .084; F_{(1,72)} = 6.575, p < .05$) แต่ไม่พบปัจจัยทำนายความวิตกกังวลจากการพรวดจากในระยะสิ้นหวัง

อภิปรายผล

จากผลการวิจัยสามารถอภิปรายผล เรียงตามลำดับ ดังนี้

1. พื้นฐานอารมณ์ของเด็ก สัมพันธภาพระหว่างเด็กกับผู้ดูแล และรูปแบบการอบรมเลี้ยงดู มีความสัมพันธ์กับความวิตกกังวลจากการพรวดจากของเด็กวัยก่อนเรียน

คะแนนความวิตกกังวลจากการพรวดจากของเด็กวัยก่อนเรียน โดยภาพรวม ซึ่งพบการเกิดพฤติกรรมทั้ง 4 สัปดาห์ มีค่าเฉลี่ยรวมเท่ากับ 28.16 ($S.D. = 20.12$) เมื่อแยกตามระยะ พบว่าระยะที่ 1 ระยะประท้วง มีค่าเฉลี่ยมากที่สุด คือ 15.04 ($S.D. = 11.13$) รองลงมา คือ ระยะสิ้นหวัง มีค่าเฉลี่ย 8.90 ($S.D. = 7.80$) และระยะปฏิเสธ 4.21 ($S.D. = 4.14$) (ตารางที่ 6) และเมื่อดูรายละเอียดแต่ละสัปดาห์ พบการเกิดพฤติกรรมความวิตกกังวลจากการพรวดจากมากที่สุด ในสัปดาห์ที่ 1 มีค่าเฉลี่ย มีค่าเฉลี่ย 12.30 ($S.D. = 6.58$) รองลงมาคือ สัปดาห์ที่ 2, 3 และ 4 มีค่าเฉลี่ย 8.18 ($S.D. = 6.65$), 4.96 ($S.D. = 6.02$) และ 2.66 ($S.D. = 3.42$) ตามลำดับ (ตารางที่ 7)

จากการศึกษาครั้งนี้ได้ศึกษาลักษณะการเกิดพฤติกรรมความวิตกกังวลจากการพรวดจากเป็นระยะเวลา 1 เดือน (ตารางที่ 13-16) โดยในแต่ละสัปดาห์ จะเกิดพฤติกรรมทั้ง 3 ระยะ (ตารางที่ 12) ลักษณะพฤติกรรมระยะประท้วงที่พบมาก คือ พฤติกรรมวิงวอนและจับยึดผู้ปกครอง เรียกร้อง หงุดหงิด หรือมองตามผู้ปกครองต่อต้านครูประจำชั้น/ ครูที่เลี้ยง (ตารางที่ 17) พฤติกรรม

ระยะสั้นหวังที่พบมากที่สุด 4 สัปดาห์ ได้แก่ ร้องไห้คร่ำครวญ หรือ ร้องคราง ไม่สนใจทำกิจกรรม และติดครู่ที่เสียดมาก ติดของที่นำมาจากบ้าน (ตารางที่ 18) และพฤติกรรมระยะปฏิเสธที่พบมากที่สุด 4 สัปดาห์ ได้แก่ พฤติกรรมร้องไห้เมื่อพบหน้าผู้ปกครองอีกครั้งในตอนมารับ ไม่เรียกหาผู้ปกครอง และวิ่งเข้าหา โผกอดครู่ประจำชั้น/ ครู่ที่เสียด (ตารางที่ 19) จากลักษณะการเกิดพฤติกรรม อภิปราย ได้ว่า เป็นพฤติกรรมที่เกิดขึ้นชั่วคราวเมื่อเด็กถูกพรากจาก ซึ่งอาจแสดงพฤติกรรมความรุนแรงตอน แยกกับผู้เลี้ยงดู ที่พบได้ในระยะประท้วง แต่ยังคงรักษาสัมพันธภาพและความไว้วางใจต่อผู้เลี้ยงดู แม้มีภาวะสั้นหวังหรือมีอาการเศร้า แต่เมื่อมารดาหรือผู้เลี้ยงดูมารับกลับตอนเย็น เด็กมีความรู้สึกที่ไม่ ถูกทอดทิ้ง แม้ในบางครั้งอาจแสดงพฤติกรรมปฏิเสธ แต่พฤติกรรมทั้งหมดที่เกิดขึ้นนั้นเป็นระยะ สั้น ๆ เกิดในแต่ละรอบวัน ซึ่งเด็กใช้การปรับตัวต่อเหตุการณ์พรากจากซ้ำ ๆ จนกระทั่งพฤติกรรมที่ แสดงให้เห็นค่อย ๆ ลดลงไป ซึ่งผลการวิจัยครั้งนี้สอดคล้องกับการศึกษาของ พัชรินทร์ ยูพา (2552) ที่พบอัตราการเกิดพฤติกรรมความวิตกกังวลจากการพรากจากมากที่สุด ในสัปดาห์แรกของการเข้า อยู่สถานเลี้ยงเด็กวัยก่อนเรียน และค่อย ๆ ลดลงในสัปดาห์ต่อมา

พื้นฐานอารมณ์ของเด็กมีความความสัมพันธ์ทางลบกับความวิตกกังวลจากการพรากจาก ระยะปฏิเสธอย่างมีนัยสำคัญทางสถิติ ($r = -.28, p = .01$) ในระดับต่ำ หมายความว่า เด็กวัยก่อนเรียน ที่มีพื้นฐานอารมณ์ดี เป็นเด็กเลี้ยงง่าย จะมีความวิตกกังวลจากการพรากจากน้อย จากผลการวิจัยครั้งนี้พบว่า เด็กวัยก่อนเรียนส่วนมาก เป็นเด็กที่มีลักษณะปานกลาง คือ เลี้ยงไม่ยากและไม่ง่าย จึง อภิปรายได้ว่า เด็กวัยก่อนเรียนที่มารับบริการในศูนย์พัฒนาเด็กเล็กนี้ มีความสามารถในการปรับตัว ต่อสิ่งแวดล้อมที่เปลี่ยนแปลงค่อนข้างง่าย สอดคล้องกับลักษณะของเด็กส่วนใหญ่ที่พบ คือ เป็นเด็ก ที่มีลักษณะ เลี้ยงง่าย และเด็กเลี้ยงไม่ยากและไม่ง่าย ซึ่งพื้นฐานอารมณ์เป็นปัจจัยพื้นฐานในการ ปรับตัวทางด้านจิตใจ โดยเด็กที่มีพื้นฐานอารมณ์ลักษณะเป็นเด็กเลี้ยงง่าย จะมีความสัมพันธ์กับ ความสามารถในการปรับตัว และอาจมีส่วนป้องกันหรือลดความเสี่ยงต่อการเกิดความผิดปกติ ทางด้านอารมณ์ด้วย โดยเด็กที่มีความสามารถในการปรับตัวดี จะมีระบบการทำงานของร่างกาย สม่่าเสมอ ตอบสนองต่อสิ่งเร้าใหม่ด้วยการเข้าใกล้ มีความสามารถในการปรับตัวต่อสถานการณ์ ใหม่ หรือสถานการณ์ที่เปลี่ยนแปลงไปได้อย่างรวดเร็ว ส่วนเด็กมีพื้นฐานอารมณ์เป็นลักษณะเด็ก เลี้ยงยาก จะตอบสนองต่อสิ่งเร้าใหม่ด้วยการถอยหนี ปรับตัวต่อสถานการณ์หรือกิจกรรมใหม่ได้ช้า ร้องไห้โยเยเป็นส่วนใหญ่ มักนำไปสู่ปัญหาเรื่องอารมณ์ พฤติกรรม ได้แก่ ปัญหาการปรับตัวที่ โรงเรียน พฤติกรรมก้าวร้าว ปัญหาครอบครัว และสัมพันธภาพกับเพื่อน (Thomas & Chess, 1984 cited in Eisen & Schaefer, 2007) สอดคล้องกับการศึกษาของ อภิฤดี นาคปทุมสวัสดิ์ (2558) พบว่า พื้นฐานอารมณ์ของเด็กในภาพรวม และพื้นฐานอารมณ์ด้านความรุนแรงของการตอบสนอง มี ความสัมพันธ์ทางลบกับความวิตกกังวลจากการพรากจากอย่างมีนัยสำคัญทางสถิติ ($r = -.24,$

$p < .05$) คือ เด็กที่มีความรุนแรงของการตอบสนองมาก เมื่อต้องแยกจากผู้ดูแลหลัก เด็กก็จะแสดงออกอย่างชัดเจน เช่น ร้องไห้ตาม โวยวาย ซึ่งเป็นพฤติกรรมแสดงความวิตกกังวลจากการพรากจากมากกว่า เด็กอีกกลุ่มที่อาจไม่แสดงออก ไม่พูด เก็บตัวเงียบ แยกตัวอยู่มุมห้อง และสอดคล้องผลการศึกษาของ Schipper, Tavecchio, IJzendoorn, and Zeijl (2004) พบว่า เด็กที่อยู่ศูนย์เลี้ยงเด็กกลางวัน และมีพื้นฐานอารมณ์แบบเลี้ยงง่าย มีภาวะสุขภาพและการปรับตัวที่ดีกว่าเด็กที่มีพื้นฐานอารมณ์แบบเลี้ยงยาก อีกทั้งยังพบปัญหาด้านพฤติกรรมน้อยกว่า

สัมพันธภาพระหว่างเด็กกับผู้ดูแลหลัก มีความสัมพันธ์ทางลบกับความวิตกกังวลจากการพรากจากอย่างมีนัยสำคัญทางสถิติ ($r = -.23, p < .05$) ในระดับต่ำ และมีความสัมพันธ์ทางลบกับความวิตกกังวลจากการพรากจากระยะประจวบอย่างมีนัยสำคัญทางสถิติ ($r = -.28, p = .01$) ในระดับต่ำ หมายถึง เด็กวัยก่อนเรียนที่มีสัมพันธภาพระหว่างเด็กกับผู้ดูแลหลักที่ดีจะมีความวิตกกังวลจากการพรากจากน้อย อภิปรายได้ว่า สัมพันธภาพระหว่างเด็กกับผู้เลี้ยงดู เป็นกระบวนการที่เป็นพลวัตและมีการรับส่งต่อความรู้สึกระหว่างสองฝ่าย ประโยชน์ที่ได้รับจากการที่เด็กมีพฤติกรรมผูกพันต่อผู้เลี้ยงดู คือ การที่เด็กได้อยู่ใกล้ชิดผู้ดูแล สัมพันธภาพที่ดี เด็กจะมีความผูกพันทางอารมณ์ที่มั่นคงต่อผู้เลี้ยงดู และสัมพันธภาพที่ดีระหว่างเด็กกับมารดานั้นช่วยให้เด็กเก็บภาพของมารดาไว้ในใจได้ แม้ว่าจะไม่มีมารดาอยู่ด้วย แต่เด็กรู้สึกวามารดาที่ยังรักและคอยช่วยเหลือ ผลลัพธ์ คือ เด็กสามารถแยกจากมารดา และพัฒนาความเป็นตัวตนได้อย่างเหมาะสม แม้มีสถานการณ์แปลกใหม่ เช่น การไปโรงเรียน หรือการพบบุคคลแปลกหน้าทำให้เด็กเกิดความกังวล เด็กจะยังสามารถเล่นและเรียนรู้ได้อย่างอิสระและเมื่อมารดากลับมาเด็กจะมีท่าทีดีใจ รีบเข้าไปหาพยายามอยู่ใกล้ชิด และมีปฏิสัมพันธ์กับมารดาในระยะหนึ่งพอรู้สึกอุ่นใจ เด็กจะหันไปสนใจเรียนรู้สิ่งต่าง ๆ ในห้องต่อไป (นิชรา เรื่องคารกานนท์ และคณะ, 2551) หากสัมพันธภาพระหว่างเด็กกับมารดาไม่ดี จะมีปฏิกริยาของการแยกจากที่รุนแรงเมื่อมารดาแยกจากไป และเด็กอาจมีท่าทีสองฝักสองฝ่ายเมื่อมารดา กลับเข้ามา คือ ทั้งต้องการใกล้ชิด แต่ขณะเดียวกันก็โกรธไม่พอใจ อาละวาดต่อต้าน หรือแสดงออกด้วยการหลบเลี่ยงหรือเพิกเฉย ไม่สนใจ (กรมอนามัย กระทรวงสาธารณสุข, 2556) สอดคล้องกับการศึกษาของ Dallaire and Weinraub (2005) พบว่า ความวิตกกังวลจากการพรากจากมีความสัมพันธ์กับสัมพันธภาพระหว่างมารดา与孩子 โดยเด็กและมารดาที่มีสัมพันธภาพที่ดี และมีความผูกพันทางอารมณ์อย่างมั่นคง เกิดความวิตกกังวลจากการพรากจากน้อยกว่า เด็กและมารดาที่มีสัมพันธภาพที่ไม่มั่นคง

รูปแบบการอบรมเลี้ยงดูไม่มีความสัมพันธ์กับความวิตกกังวลจากการพรากจากในภาพรวม ($p > .05$) แต่รูปแบบการอบรมเลี้ยงดูแบบปล่อยตามใจมีความสัมพันธ์ทางลบกับความวิตกกังวลจากการพรากจากระยะปฏิเสธในระดับต่ำ อย่างมีนัยสำคัญทางสถิติ ($r = -.23, p < .05$)

จากการวิจัยครั้งนี้ ส่วนใหญ่มีการเลี้ยงดูแบบประชาธิปไตย ซึ่งเป็นการเลี้ยงดูแบบให้ความรักมาก การควบคุมอยู่ในระดับปานกลางถึงน้อย และมีการใช้เหตุผลในการฝึกระเบียบวินัย ทำให้เด็กได้มีโอกาสได้ริเริ่มตัดสินใจในการต่าง ๆ กล้าแสดงความคิดเห็น เชื่อมั่นในตนเอง สามารถช่วยตนเองได้ จึงทำให้ไม่พบความสัมพันธ์ระหว่างรูปแบบการอบรมเลี้ยงดูกับความวิตกกังวลจากการพราจจากในภาพรวม ซึ่งสอดคล้องกับการศึกษาผลการวิจัยของ อภิญญา นาคปฐมสวัสดิ์ (2558) ที่ศึกษาอิทธิพลของรูปแบบการเลี้ยงดูที่มีต่อความวิตกกังวลในเด็กวัยก่อนเรียน ในศูนย์เลี้ยงเด็กกลางวัน พบว่า ความวิตกกังวลในเด็กวัยก่อนเรียนด้านความวิตกกังวลจากการพราจจากไม่มีความสัมพันธ์กับรูปแบบการอบรมเลี้ยงดู แต่จากการวิจัยครั้งนี้ พบว่า เด็กวัยก่อนเรียนมีรูปแบบการอบรมเลี้ยงดูแบบปล่อยตามใจ มีความสัมพันธ์ทางลบกับความวิตกกังวลจากการพราจจากระยะปฏิเสธ หมายถึง เด็กวัยก่อนเรียนที่ได้รับการเลี้ยงดูที่ค่อนข้างตามใจ จะมีความวิตกกังวลจากการพราจจากมาก ซึ่งการอบรมเลี้ยงดูการอบรมเลี้ยงดูแบบปล่อยตามใจ บิดามารดาจะปล่อยให้เด็กได้เล่น ได้ทำทุกสิ่งตามความพอใจ ให้ของเล่น ของใช้ ของกินอย่างมากมาย ไม่ว่าเด็กจะต้องการหรือไม่ต้องการก็ตาม เด็กจะได้อยู่กับคนในบ้านเท่านั้น ไม่สามารถปรับตัวให้เข้ากับคนนอกบ้านได้ เนื่องจากเป็นคนเอาแต่ใจตัว เวลาเล่นกับเพื่อนจะให้เพื่อนตามใจ และเพื่อนต้องเป็นฝ่ายยอม ทำให้เพื่อนไม่ยอมคบเด็กก็จะคร่ำครวญกับบิดามารดาว่าไม่ยอมไปโรงเรียน และบิดามารดาที่เลี้ยงดูแบบตามใจมากมักใช้อารมณ์กับเด็กมากกว่าเหตุผล เด็กจะมีความรู้สึกลัวว่าตนเองขาดความรัก ความอบอุ่น (รติชนพิริยสวัสดิ์, 2543) ซึ่งอาจส่งผลให้สัมพันธ์ภาพระหว่างเด็กกับบิดามารดาไม่ดีไปด้วย และทำให้เด็กเกิดความวิตกกังวลจากการพราจจากมากขึ้นได้

ความวิตกกังวลจากการพราจจากในระยะปฏิเสธ เป็นระยะที่เด็กดูเหมือนปรับตัวได้ พฤติกรรมที่แสดงออกไม่ใช่ความสุขใจ แต่เป็นผลของความทุกข์ใจ และเมื่อขึงตามใจ เด็กก็จะแสดงพฤติกรรมในระยะปฏิเสธเพิ่มขึ้น ซึ่งสอดคล้องกับการศึกษาของ Mofrad et al. (2009) ที่ศึกษาความสัมพันธ์ระหว่างรูปแบบการอบรมเลี้ยงดูกับความวิตกกังวลจากการพราจจาก พบว่า บิดามารดาที่มีการเลี้ยงดูแบบปกป้องมากเกินไปมีความสัมพันธ์กับความวิตกกังวลจากการพราจจากอย่างมีนัยสำคัญ ดังนั้น อภิญญา ได้ว่ารูปแบบการอบรมเลี้ยงดูยังเป็นปัจจัยที่ไม่แน่นอนที่มีความสัมพันธ์กับความวิตกกังวลจากการพราจจาก อาจต้องปรับเพื่อให้เหมาะสมกับบริบทการเลี้ยงดูปัจจุบันมากขึ้น

2. พื้นฐานอารมณ์ของเด็ก สัมพันธภาพระหว่างเด็กกับผู้ดูแลหลัก และรูปแบบการอบรมเลี้ยงดู สามารถทำนายความวิตกกังวลจากการพราจจากของเด็กวัยก่อนเรียนได้

จากผลการวิจัยพบว่า สัมพันธภาพระหว่างเด็กกับผู้ดูแลหลัก สามารถทำนายความวิตกกังวลจากการพาดจากเด็กวัยก่อนเรียน โดยรวมและระยะประทั่ว และพื้นฐานอารมณ์ของเด็ก สามารถทำนายความวิตกกังวลจากการพาดจากระยะปฏิบัติเศษของเด็ควัยก่อนเรียนได้

สัมพันธภาพระหว่างเด็กกับผู้ดูแลหลัก สามารถทำนายความวิตกกังวลจากการพาดจากของเด็กวัยก่อนเรียนได้ร้อยละ 5.5 (ตารางที่ 10) และสามารถทำนายความวิตกกังวลจากการพาดจากระยะประทั่ว ได้ร้อยละ 7.9 (ตารางที่ 11) อธิบายได้ว่า สัมพันธภาพระหว่างบุตรและมารดา เป็นพื้นฐานของพัฒนาการทางจิตใจ เด็กที่ได้รับการเลี้ยงดูด้วยความรักความเข้าใจ เอาใจใส่ และไวต่อสัญญาณที่เด็กบอกความต้องการทั้งด้านร่างกาย และอารมณ์ และตอบสนองได้สอดคล้องกับความต้องการทันทีและสม่ำเสมอจะมีสัมพันธภาพที่มั่นคงต่อผู้เลี้ยงดู จากการศึกษาระยะยาวตั้งแต่วัยเด็กจนถึงผู้ใหญ่ พบว่าความผูกพันในเด็กทารกมีผลต่อความเชื่อมั่นในตนเอง ความสามารถในการควบคุมอารมณ์ และสมรรถนะด้านสังคมเมื่อเติบโตเป็นผู้ใหญ่ เด็กที่แม่หรือผู้เลี้ยงดูให้ความรักความเอาใจใส่ และมีความไวในการรับรู้สัญญาณที่เด็กแสดงออกและตอบสนองความต้องการอย่างเหมาะสมและสม่ำเสมอ จะทำให้เด็กมีความผูกพันทางอารมณ์ที่มั่นคงต่อผู้เลี้ยงดูและมีการพัฒนาความรู้สึกต่อตนเองว่าเป็นคนที่มีคุณค่าและรู้จักไว้วางใจผู้อื่น เด็กกลุ่มนี้จะสนใจเรียนรู้สิ่งแวดล้อมรอบตัวได้ดี ในทางตรงข้ามเด็กที่ขาดการดูแลเอาใจใส่ ถูกปล่อยปละละเลย จะขาดความผูกพันทางอารมณ์ที่มั่นคงต่อผู้เลี้ยงดูมองตนเองในทางลบและสนใจเรียนรู้จากสิ่งแวดล้อมน้อยกว่า (กรมอนามัย กระทรวงสาธารณสุข, 2556) ซึ่งสอดคล้องกับ Dallaire and Weinraub (2005) ที่พบว่า สัมพันธภาพระหว่างมารดาและบุตรสามารถทำนายความวิตกกังวลจากการพาดจากของเด็กได้ ร้อยละ 7.2 ($R^2 = .07, p < .05$) โดยสัมพันธภาพที่ขาดความผูกพันมั่นคงทำให้เกิดความวิตกกังวลจากการพาดจากของเด็กเพิ่มขึ้น

ความวิตกกังวลจากการพาดจากของเด็กที่เกิดขึ้นในระยะประทั่ว จะเกิดขึ้นเมื่อเด็กพยายามที่จะให้มารดาอยู่ด้วย การร้องไห้จะรุนแรงมากขึ้นเมื่อมารดาจะจากไป การยอมให้เด็กร้องไห้เพื่อระบายความโกรธเป็นผลดีต่อสุขภาพจิตเด็ก มารดาควรยอมรับพฤติกรรมของเด็กหรือการที่ศูนย์พัฒนาเด็กยอมให้เด็กนำของใช้ส่วนตัวมาจากบ้าน ทำให้เด็กยังมีความมั่นคงทางด้านจิตใจ เพราะเด็กเชื่อว่าถ้าของส่วนตัวของมารดาอยู่หมายความว่ามารดาจะต้องกลับมา นอกจากนี้ การที่ครูผู้ดูแลได้เข้าไปช่วยเหลือ เข้าไปอยู่กับเด็ก จะทำให้เด็กมีบุคคลที่มีความผูกพันเพิ่มขึ้น การมีบุคคลที่เด็กรู้สึกผูกพันมากกว่าหนึ่งคน ช่วยส่งเสริมให้เด็กมีความยืดหยุ่น และมีสุขภาพจิตที่ดีมากขึ้น เด็กจะเกิดความวิตกกังวลจากการพาดจากน้อย หากพวกเขาต้องแยกจากบุคคลหลักที่รู้สึกผูกพัน แต่มีบุคคลที่ผูกพันด้วยในลำดับต่อ ๆ มาอยู่ด้วย (Bowlby, 2007)

พื้นฐานอารมณ์ของเด็กสามารถทำนายความวิตกกังวลจากการพรวดจากในระยะปฏิเสธของเด็กวัยก่อนเรียนได้ร้อยละ 8.4 (ตารางที่ 11) ความวิตกกังวลจากการพรวดจากในระยะปฏิเสธจะปรากฏขึ้นเมื่อเด็กต้องพรวดจากบิดามารดา เป็นระยะเวลาหนึ่ง พฤติกรรมของเด็กจะเปลี่ยนไปมองดูแล้วราวกับว่าเด็กปรับตัวได้แล้ว แต่ที่จริงเป็นการเก็บกอดความรู้สึกที่มีต่อบิดามารดาไว้ เป็นระยะที่เด็กได้ฝึกหัดการเผชิญการพรวดจากและมีความไว้วางใจต่อบิดามารดา การที่บิดามารดามารับกลับบ้านและปฏิบัติด้วยความสม่ำเสมอ จึงทำให้เด็กยังคงความไว้วางใจต่อบิดามารดาอยู่ การเก็บกอดความรู้สึกที่มีต่อบิดามารดา หรือการลี้ภัยความโกรธที่มีต่อบิดามารดาไปเลยนั้น ส่วนหนึ่งเกิดจากพื้นฐานอารมณ์ของเด็ก อันเป็นผลมาจากพันธุกรรมและสภาพแวดล้อม เป็นลักษณะทางอารมณ์และพฤติกรรมที่เด็กแต่ละคนมีแตกต่างกันมาตั้งแต่กำเนิด และมักจะเติบโตขึ้นโดยมีแนวโน้มที่จะมีลักษณะแบบเดิมส่งผลให้เด็กแสดงพฤติกรรมที่แตกต่างกัน ทั้งนี้เนื่องจากความสามารถในการปรับตัวของเด็กแต่ละกลุ่มแตกต่างกัน กลุ่มเด็กเลี้ยงง่ายจะสามารถปรับตัวได้ง่าย อารมณ์ดี กินนอนเป็นเวลา กลุ่มเด็กเลี้ยงยากหรือปรับตัวช้าอาจจะตอบสนองต่อสิ่งต่าง ๆ ที่เข้ามา ด้วยวิธีการถอยหนี ปรับตัวยาก หรือใช้เวลานานในการปรับตัว อาจต้องรอให้ปรับตัว สอดคล้องกับงานวิจัยของ อภิถิติ นาคปทุมสวัสดิ์ (2558) พบว่าพื้นฐานอารมณ์ของเด็กสามารถทำนายความวิตกกังวลจากการพรวดจากของเด็กวัยก่อนเรียนได้ และสอดคล้องกับการศึกษาของ พัชรินทร์ ยูพา (2552) พบว่าเด็กที่เข้ารับบริการครั้งแรกในสถานเลี้ยงเด็กก่อนวัยเรียน มีอัตราการเกิดความวิตกกังวลจากการพรวดจากร้อยละ 100 ในสัปดาห์แรก และค่อย ๆ ลดลงในสัปดาห์ต่อมา แต่ทั้งนี้เด็กทุกกลุ่มมีจุดแข็งและจุดอ่อนที่แตกต่างกัน ไม่ได้หมายความว่าแบบใดดีหรือแย่กว่า เพียงแต่ผู้เลี้ยงดูสังเกต เข้าใจ และปรับการดูแลให้เหมาะกับพื้นฐานอารมณ์ของเด็ก จะสามารถลดพฤติกรรมปัญหาได้ (ทิพวรรณ ธรรมคุณาชัย, รวีวรรณ รุ่งไพรวลัย, ชาคริยา ชिरเนตร, อติศรสุดา เฟื่องฟู, สุรลักษณ์ สุจริตพงศ์ และพงษ์ศักดิ์ น้อยพยัคฆ์, 2554) เช่น เด็กที่มีลักษณะเก็บตัว หรือต่อต้านสิ่งใหม่ ๆ ผู้ดูแลควรมีการเตรียมตัวเด็ก และเริ่มของใหม่ในที่ที่เด็กรู้สึกคุ้นเคย หรืออยู่เป็นเพื่อนก่อนจนเด็กปรับตัวได้ ซึ่งอาจใช้เวลามากกว่าเด็กทั่วไป เด็กจะสามารถเรียนรู้สิ่งใหม่ได้เร็วขึ้น และสามารถลดปฏิกิริยาต่อต้าน หวาดกลัวหรือวิตกกังวลได้

ข้อเสนอแนะ

การนำผลวิจัยไปใช้

1. พยาบาล หรือผู้ที่ดูแลเด็กวัยก่อนเรียนสามารถนำผลการวิจัยไปใช้เป็นข้อมูลพื้นฐานในการส่งเสริมสัมพันธภาพระหว่างเด็กกับมารดาหรือผู้เลี้ยงดู โดยแนะนำให้ครอบครัวเห็นความสำคัญเรื่องสัมพันธภาพระหว่างเด็กกับผู้ดูแลที่สามารถสร้างได้ในมารดาตั้งแต่ระยะตั้งครรถ์

เพื่อให้เกิดสัมพันธภาพที่มั่นคงต่อไป และใช้เป็นข้อมูลพื้นฐานในการทำความเข้าใจเรื่องพื้นฐาน อารมณ์ของเด็กกับการเกิดความวิตกกังวลจากการพรางจาก ซึ่งจะนำไปสู่การลดการเกิดความวิตกกังวลจากการพรางจากของเด็กได้

2. ด้านการศึกษา อาจารย์ในสถาบันการศึกษาสามารถนำผลการวิจัยไปใช้ในการจัดการเรียนการสอนแก่นักศึกษา ให้ตระหนักรู้ถึงความสำคัญของสัมพันธภาพระหว่างเด็กกับผู้ดูแล และพื้นฐานอารมณ์ของเด็กกับการเกิดความวิตกกังวลจากการพรางจาก

การทำวิจัยขั้นต่อไป

1. ควรศึกษาเพิ่มเติมปัจจัยอื่น ๆ ที่มีผลต่อความวิตกกังวลจากการพรางจาก เช่น ความเครียดของครอบครัว และความวิตกกังวลจากการพรางจากของมารดา
2. ควรศึกษารูปแบบการอบรมเลี้ยงดู รูปแบบอื่น ๆ ที่อาจมีผลต่อความวิตกกังวลจากการพรางจากให้ครอบคลุมยิ่งขึ้น เช่น การอบรมเลี้ยงดูแบบปกป้อง และการเลี้ยงดูแบบปฏิเสธ
3. ควรศึกษาและสร้างแบบสอบถามเกี่ยวกับรูปแบบสัมพันธภาพระหว่างเด็กกับผู้ดูแลที่มีความชัดเจนมากขึ้น ได้แก่ สัมพันธภาพรูปแบบมั่นคงปลอดภัย รูปแบบวิตกกังวลหลีกเลี่ยง รูปแบบวิตกกังวลสองฝักสองฝ่าย และรูปแบบแตกแยก เพื่อให้เหมาะสมกับเนื้อหาของการเกิด ความวิตกกังวลจากการพรางจากของเด็ก

ข้อจำกัดในการวิจัย

กลุ่มตัวอย่างที่ใช้ในการศึกษานี้มาจากผู้ดูแลหลักของเด็กวัยก่อนเรียน ที่อยู่ในเขตขององค์กรปกครองท้องถิ่นอำเภอเมือง จังหวัดจันทบุรีเท่านั้น ผลการวิจัยสามารถอธิบายกับกลุ่มตัวอย่างอื่นที่มีบริบทเหมือนกับการศึกษานี้เท่านั้น

บรรณานุกรม

- กมล แสงทองศรีกมล. (2558). *เตรียมลูกเข้าโรงเรียนอนุบาลอย่างไร*. เข้าถึงได้จาก <http://www.bangkokhealth.com/health/article>.
- กรมอนามัย กระทรวงสาธารณสุข. (2556). *คู่มือนักส่งเสริมพัฒนาการเด็กปฐมวัยหลักสูตรเร่งรัดประจำโรงพยาบาล*. เข้าถึงได้จาก http://hp.anamai.moph.go.th/ewt_dl_link.php
- กระทรวงศึกษาธิการ. (2556). *จำนวนศูนย์การเรียนรู้ สถานเลี้ยงเด็กและศูนย์พัฒนาเด็กทั่วประเทศ ปีการศึกษา 2549-2552*. เข้าถึงได้จาก <http://www.social.nesdlb.go.th/socialStat/StatPieChart>.
- กัลยา นาคเพ็ชร์, จุไร อภัยจิรรัตน์ และสมพิศ ไยสุน. (2548). *จิตวิทยาพัฒนาการสำหรับพยาบาล*. กรุงเทพฯ: สุภา.
- จรีลักษณ์ รัตนาพันธ์. (2558). *ศูนย์พัฒนาเด็กเล็ก*. เข้าถึงได้จาก jareeluk.blogspot.com/2015/02/blog-post.html.
- ทิพวรรณ หารรรษคุณาชัย, รวิวรรณ รุ่งไพรวลัย, ซาครียา ชีรเนตร, อติศรีสุดา เฟื่องฟู, สุริลักษณ์ สุจริตพงศ์ และพงษ์ศักดิ์ น้อยพยัคฆ์. (2554). *พัฒนาการและพฤติกรรมเด็ก สำหรับเวชปฏิบัติทั่วไป*. กรุงเทพฯ: บียอนด์ เอ็นเทอร์ไพรซ์.
- เทียมจันทร์ บุญคำ. (2543). *พฤติกรรมจากพรากของเด็กนักเรียนระดับก่อนประถมศึกษาและวิธีแก้ไข*. วิทยานิพนธ์การศึกษาศาสตรมหาบัณฑิต, สาขาวิชาจิตวิทยาการศึกษา, บัณฑิตวิทยาลัย, มหาวิทยาลัยมหาสารคาม.
- นาคยา แสงใส. (2553). *ปัจจัยทำนายพฤติกรรมการปรับตัวของเด็กวัยก่อนเรียนที่รับบริการในศูนย์เลี้ยงเด็กกลางวัน*. วารสารคณะพยาบาลศาสตร์ มหาวิทยาลัยบูรพา, 19(2), 97-109.
- นิชรา เรืองคารกานนท์, ซาครียา ชีรเนตร, รวิวรรณ รุ่งไพรวลัย, ทิพวรรณ หารรรษคุณาชัย และนิตยา กษักดิ์. (2551). *ตำราพัฒนาการและพฤติกรรมเด็ก*. กรุงเทพฯ: โสติสติก พับลิชชิ่ง.
- นิตยา ไทยาภิรมย์. (2551). *การสร้างเสริมสุขภาพเด็ก*. เชียงใหม่: นพบุรี การพิมพ์.
- บั้งอร เทพเทียน และปิยนัทร ตระกูลวงษ์. (2550). *การดูแลเด็กปฐมวัยของประเทศไทย*. วารสารสาธารณสุขและการพัฒนา, 5(3), 117-126.
- บุญใจ ศรีสถิตย์นรากร. (2553). *ระเบียบวิธีการวิจัยทางการพยาบาลศาสตร์ (พิมพ์ครั้งที่ 5)*. กรุงเทพฯ: ยูแอนด์ไอ อินเตอร์ มีเดีย.
- ผาสุก ปิ่นแก้ว. (2552). *การศึกษาความสัมพันธ์ระหว่างการอบรมเลี้ยงดูในครอบครัวกับความคิดสร้างสรรค์ของเด็กวัยก่อนเรียน*. วิทยานิพนธ์วิทยาศาสตรมหาบัณฑิต, สาขาวิชาจิตวิทยาพัฒนาการ, บัณฑิตวิทยาลัย, มหาวิทยาลัยรามคำแหง.

- พนิตศรี ศรีเชื้อ. (2539). การศึกษาวิธีการอบรมเลี้ยงดูเด็กลำดับที่การเกิดของเด็กกับพฤติกรรม จากพรากของเด็ก่อนวัยเรียน. วิทยานิพนธ์หลักสูตรการศึกษามหาบัณฑิต, สาขาวิชา จิตวิทยาการศึกษา, บัณฑิตวิทยาลัย, มหาวิทยาลัยมหาสารคาม.
- พรพรรณ จงปราณี. (2540). ปัจจัยคัดสรรแรงสนับสนุนทางสังคมกับความรักใคร่ผูกพันระหว่าง มารดา และทารกในมารดาวัยรุ่น. วิทยานิพนธ์พยาบาลศาสตรมหาบัณฑิต, สาขาวิชาการ พยาบาลมารดาและทารก, บัณฑิตวิทยาลัย, มหาวิทยาลัยมหิดล.
- พัชรินทร์ ยูพา. (2552). ความวิตกกังวลจากการพรากจากของเด็กอายุ 2-3 ปี ในสถานเลี้ยงเด็กก่อน วัยเรียน เขตเทศบาลนครนครราชสีมา. วิทยานิพนธ์ปริญญาพยาบาลศาสตรมหาบัณฑิต, สาขาวิชาการพยาบาลสุขภาพเด็ก, บัณฑิตวิทยาลัย, มหาวิทยาลัยขอนแก่น.
- พิมพ์ภรณ์ กลั่นกลิ่น, พัชรี วรกิจพูนผล และนิตยา ไทยาภิรมย์. (2555). การสร้างเสริมสุขภาพเด็ก ทุกช่วงวัย. เชียงใหม่: คลังนานาวิทย์.
- รติชน พิทยสถ์. (2543). การอบรมเลี้ยงดูเด็กปฐมวัย. กรุงเทพฯ: เอมี่ เทรดคิง.
- รุจา ภูไพบูลย์. (2541). การพยาบาลครอบครัว: แนวคิดทฤษฎีและการนำไปใช้ (พิมพ์ครั้งที่ 3).
ขอนแก่น: คณะพยาบาลศาสตร์ มหาวิทยาลัยขอนแก่น.
- วราภรณ์ รักวิชัย. (2540). การอบรมเลี้ยงดูเด็กปฐมวัย. กรุงเทพฯ: ต้นอ้อแกรมมี่.
- วัจณี ไทรงาม. (2539). ความสัมพันธ์ระหว่างลักษณะเด็กตามพื้นฐานอารมณ์กับรูปแบบการอบรม เลี้ยงดูของมารดา. วิทยานิพนธ์วิทยาศาสตรมหาบัณฑิต (สาขารณสุขศาสตร์), สาขาวิชานามัยครอบครัว, บัณฑิตวิทยาลัย, มหาวิทยาลัยมหิดล.
- วินัดดา ปิยะศิลป์ และพนม เกตุมาน. (2545). จิตเวชเด็กและวัยรุ่น. กรุงเทพฯ: ปิยอนด์ เอ็นเทอร์ไพรซ์.
- วินัดดา ปิยะศิลป์ และพนม เกตุมาน. (2550). จิตเวชเด็กและวัยรุ่น. กรุงเทพฯ: ชนาเพรส
- สมภพ เรื่องตระกูล. (2551). ตำราจิตเวชเด็กและวัยรุ่น (พิมพ์ครั้งที่ 2). กรุงเทพฯ: เรือนแก้ว การพิมพ์.
- สำหรับ จิตตินันท์ และลัดดา เหมาะสุวรรณ. (2548). แนวทางการอบรมเลี้ยงดูเด็กจากแรกเกิด ถึง 5 ปี. กรุงเทพฯ: กรุงเทพเวชสาร.
- สุชา จันทร์อม. (2541). จิตวิทยาเด็ก (พิมพ์ครั้งที่ 4). กรุงเทพฯ: ไทยวัฒนาพานิช.
- สุภาณี ไกรกุล. (2552). ความสัมพันธ์ระหว่างความเครียดของบิดามารดาและบุตรป่วยที่รับการ รักษาในหออภิบาลผู้ป่วยวิกฤต. วิทยานิพนธ์พยาบาลศาสตรมหาบัณฑิต, สาขาวิชา การพยาบาลเด็ก, บัณฑิตวิทยาลัย, มหาวิทยาลัยบูรพา.

- องค์กรปกครองส่วนท้องถิ่น. (2557). *แบบสำรวจข้อมูลศูนย์พัฒนาเด็กเล็กขององค์กรปกครองส่วนท้องถิ่นจังหวัดจันทบุรี*. เข้าถึงได้จาก [www.dla.go.th/upload /document/type2](http://www.dla.go.th/upload/document/type2).
- อภิฤดี นาคปทุมสวัสดิ์. (2558). *อิทธิพลของพื้นอารมณ์ของเด็ก สัมพันธภาพระหว่างผู้ดูแลหลักกับเด็ก และรูปแบบการเลี้ยงดูที่มีต่อความวิตกกังวลในเด็กวัยก่อนเรียน ในศูนย์เลี้ยงเด็กกลางวัน*. วิทยานิพนธ์พยาบาลศาสตรมหาบัณฑิต, สาขาวิชาการพยาบาลเด็ก, บัณฑิตวิทยาลัย, มหาวิทยาลัยบูรพา.
- อาภาพรรณ ทิมวีวรรณ. (2547). *ผลของโปรแกรมการเตรียมความพร้อมต่อความวิตกกังวลจากการพรากจากของเด็กวัยเดิน ที่แรกเข้ารับบริการในศูนย์สาธิตการพัฒนาเด็ก*, คณะพยาบาลศาสตร์ มหาวิทยาลัยขอนแก่น. วิทยานิพนธ์พยาบาลศาสตรมหาบัณฑิต, สาขาวิชาการพยาบาลเด็ก, มหาวิทยาลัยขอนแก่น.
- Ahnert, L., Gunnar, M. R., Lamb, M. E., & Barthel, M. (2004). *Transition to child care: associations with Infant–mother attachment, infant negative emotion, and cortisol elevations*. Retrieved from <http://onlinelibrary.wiley.com>.
- Ainsworth, M. D. (1973). *Attachment theory*. Retrieved from <http://www.simplypsychology.org/attachment.html>.
- Ainsworth, M. D., Blehar, M. C., Waters, E., & Wall, S. (1978). *Patterns of attachment: A psychological study of the Strange situation*. Hillsdale, NJ: Erlbaum.
- Ainsworth, M. D. (1999). *Changes in child psychology*. Retrieved from <http://childpsych.umwblogs.org/attachment-theory/mary-ainsworth>.
- Albano, A. M., Chorpita, B. F., & Barlow, D. H. (2003) Childhood anxiety disorders, In: *Child Psychopathology* (2nd ed). New York: Guilford Press.
- Berg, I. (1995). *Absence from school: Research and practical management*. In S. Lloyd-Bostock & G. Davies (Eds.), *Psychology, law, and criminal justice: International developments in research and practice*. Oxford: Walter De Gruyter.
- Berk, L. E. (2006). *Child development*. Boston: Pearson Education.
- Bowlby, J. (1961). *Grief and mourning in infancy and early childhood. The psychoanalytic study of the child*. Retrieved from [http://icpla.edu/wp-content/uploads /2012/10/Bowlby-J.-Grief-and-Mourning-in-Infancy-and-Early-Childhood](http://icpla.edu/wp-content/uploads/2012/10/Bowlby-J.-Grief-and-Mourning-in-Infancy-and-Early-Childhood).
- Bowlby, J. (1969). *Attachment and loss. Vol. 1: Attachment* (2nd ed.). New York: Basic Books.

- Bowlby, J. (1973). *Attachment and loss. Vol. 2: Separation: Anxiety and anger*. New York: Basic Books.
- Bowlby, J. (1981). *Attachment and loss. Vol. 2: Separation: Anxiety and anger. 4th ed.* Great Britain: Hazell Watson & Viney Ltd.
- Bowlby, J. (1990). *Attachment theory*. Retrieved from <https://www.learningtheories.com/attachment-theory-bowlby.html>.
- Bowlby, J. (2007). *Babies and toddlers in non-parental daycare can avoid stress and anxiety if they develop a lasting secondary attachment bond with one carer who is consistently accessible to them*. Retrieved from <http://www.ncbi.nlm.nih.gov/pubmed/17606830>.
- Bradley, R.H., & Vandell, D.L. (2007). *Child care and the well-being of children*. Retrieved from <http://www.ncbi.nlm.nih.gov/pubmed/17606830>.
- Burn, G.A., Brady, M.A., Dunn, A.M., & Starr, N.B. (2001). *Pediatric Primary Care*. Philadelphia : W.B. Saunders Company.
- Cho, S.C., Jung, S.W., Kim, B.N., Hwang, J.W., Shin, M.S., Kim, J.W., Chung, D.S., & Kim, H.W. (2009). *Temperament and character among Korean children and adolescents with anxiety disorders*. Retrieved from <http://link.springer.com/article/10.1007/00787-008-0699-3>. <http://link.springer.com/article>.
- Clarke, K., Cooper, P., & Creswell, C. (2013). *The Parental Overprotection Scale: Associations with child and parental anxiety*. Retrieved from <http://www.ncbi.nlm.nih.gov/NCBI/Literature/PubMedCentral>.
- Cook, P. (2000). *Attachment And Separation: What Everyone Should Know*. Retrieved from https://people.creighton.edu/.../Parenting_Sharpe.doc.
- Collin, W.A., Maccoby, E.E., Steinberg, L., Hetherington, E.M., & Bornstein, M.H. (2000). *Parental Influence on the Development of Children*. Retrieved from https://people.creighton.edu/.../Parenting_Sharpe.doc.
- Dabkowska, M., Araszkievicz, A. & Wilkosc, M. (2011). Separation Anxiety in children and Adolescents. Retrieved from <http://www.intechopen.com/books/howtoreference/different-views-of-anxiety-disorders>.

- Dallaire, D., & Weinraub, M. (2005). Predicting children's separation anxiety at age 6: The contributions of infant–mother attachment security, maternal sensitivity, and maternal separation anxiety. *Attachment & Human Development*, 7(4), 393-408.
- Eisen, A. R., & Schaefer, C. E. (2007). *Separation anxiety in children and adolescents an individualized approach to assessment and treatment*. Retrieved from http://www.books.google.co.th/about/Separation_Anxiety_in_Children.
- Ellen, J. M., Gina, K., Heather, L., Jaelline, J., & Jeanne, S. (2008). *Separation anxiety and separation anxiety disorder*. Retrieved from http://www.helpguide.org/mental/separation_anxiety_causes_prevention_treatment.htm.
- Goldberg, J. (2012). *Children's health: Separation anxiety in children*. Retrieved from WebMD Medical Reference website: <http://www.webmd.com/children/guide/separation-anxiety>.
- Hockenberry, M. J., & Wilson, D. (2013). *Wong's essential of pediatric nursing*. St. Louis, MO: Mosby/Elsevier.
- Howard, K., Martin, A., Berlin, L. J., & Brooks-Gunn, J. (2011). Early Mother-Child Separation, Parenting, and Child Well-being in Early Head Start Families. *Attachment & Human Development*, 13(1), 5-26.
- Hudson, J. L., Dodd, H. F., & Bovopoulos, N. (2011). Temperament, family environment and anxiety in preschool children. *Journal Abnormal Child Psychology*, 39(7), 939-951. . Retrieved from <http://www.ncbi.nlm.nih.gov/pubmed/21479669>.
- James, S. R., & Ashwill, J. W. (2007). *Nursing Care of Children: Principles & Practice*. Philadelphia: Saunders.
- Kagan, J., & Snidman, N. (2004). *The long shadow of temperament*. Retrieved from <http://www.thedivineconspiracy.org/Z5235J.pdf>.
- Kaminski, J. (1998). *Cultural factors and separation anxiety in preschoolers*. Retrieved from http://hygeia-design.com/sep_anxiety.pdf.
- Kaneshiro, N.K. (2014). Separation anxiety in children. Retrieved from <https://www.nlm.nih.gov/medlineplus/ency/article/001542.html>.
- Kearney, C. A., & Albano, A. M. (2004). The functional profiles of school refusal behavior: Diagnostic aspects. *Behavioral Modification*, 28, 147-161.

- Kristal, J. (2005). *The temperament perspective: Working with children's behavioral styles*. Baltimore, MD: Brookes.
- Lewinsohn, P. M., Holm-Denoma, J. M., Small, J. W., Seeley, J. R., & Joiner, T. E. (2008). Separation anxiety disorder in childhood as a risk factor for future mental illness, *Journal of the American Academy of Child and Adolescent Psychiatry*, 47(5), 548-555
- Lindhout, I.E., Markus, M.T., Hoogendijk, T.H., & Boer, F. (2009). Temperament and parental child-rearing style: unique contributions to clinical anxiety disorders in childhood. *Eur Child Adolesc Psychiatry*, 18 (7), 439-446.
- Lynch, M., & Cicchetti, D. (2002). Links between community violence and the family system: Evidence from children's feelings of relatedness and perceptions of parent behavior. *Family Process*, 41, 519-532.
- Mathers, S., & Sylva, K. (2007). *National Evaluation of the Neighbourhood Nurseries Initiative: The Relationship between Quality and Children's Behavioural Development*. Retrieved from <http://www.education.gov.uk/publications/eOrderingDownload>.
- Medina, J. J. (2010). *The genetics of temperament—An Update*. Retrieved from <http://psychiatrictimes.com/articles/genetics-temperament-update>.
- Mofrad, S., Abdullah, R., & Samah, B.A. (2009). Perceived parental overprotection and separation anxiety: Does specific parental rearing serve as specific risk factor. *Asian Social Science*, 5(11), 106-121.
- Mofrad, S., Abdullah, R., & Uba, I. (2010). Attachment patterns and separation anxiety symptom. *Asian Social Science*, 6(11): 148-154.
- Motamedi, B. (2001). *Children's health anxious child, age 1 to 3*. Retrieved from <http://www.consumer.healthday.com> <http://www.consumer.healthday.com>
- Muller, D. (1994). *Nursing children: Psychology research and practice*. Great Britain: St. Louis, MO.
- Price, D. L., & Gwin, J. F. (2012). *Pediatric nursing an introductory text*. Philadelphia: Saunders.
- Rapee, R. M. (1997). *Potential role of childrearing practices in the development of anxiety and depression*. Retrieved from <https://ais.ku.edu.tr/course/18811/rapee.pdf>
- Robertson, J., & Bowlby, J. (1952), Responses of young children to separation from their mothers. *Courrier of the International Children's Centre, Paris, II*, 131-140.

- Robertson, J. (1958). *Young Children in Hospitals*. New York: Basic Books.
- Schipper, J. C., Tavecchio, L. W. C., IJzendoorn, M. H., & Zeijl, J. V. (2004). Goodness-of-fit in center day care: relations of temperament, stability, and quality of care with the child's adjustment. *Early Childhood Research Quarterly*, 19, 257-272.
- Snuggs, C. (2008). *Factor that Contribute to Separation anxiety*. Retrieved from [https://www.google.co.th/factors that contribute to separation anxiety](https://www.google.co.th/factors-that-contribute-to-separation-anxiety).
- Tabachnick, B. G., & Fidell, L. S. (2001). *Using multivariate statistics*. Boston: Allyn and Bacon.
- Thomas, A., & Chess, S. (1977). *Temperament theory and development*. New York: Brunner/Mazel.
- Viana, A. G., & Gratz, K. L. (2012). The role of anxiety sensitivity, behavioral inhibition, and cognitive biases in anxiety symptoms: structural equation modeling of direct and indirect pathways. *Journal of clinical psychology*, 68(10), 1122-1141.
- Watkins, C. E. (2004). *Separation Anxiety in Young Children*. Retrieved from [http://www.baltimorepsyc.com/separation anxiety.html](http://www.baltimorepsyc.com/separation-anxiety.html).
- Wolchik, S. A., Tein, J. Y., Sandler, I. N., & Doyle, K. W. (2002). Fear of abandonment as a Mediator of the relations between divorce stressors and mother-child relationship quality and children's adjustment problems. *Journal of Abnormal Child Psychology*, 30, 401-418.

ภาคผนวก

ภาคผนวก ก
เครื่องมือที่ใช้ในการรวบรวมข้อมูล

แบบสอบถาม

ส่วนที่ 1 แบบสอบถามข้อมูลทั่วไป

คำชี้แจง ใส่เครื่องหมาย ✓ ลงใน () หรือเติมข้อความในช่องว่างที่ตรงกับความเป็นจริงมากที่สุด

1. ท่านอายุ.....ปี
2. เพศ () ชาย () หญิง
3. ท่านเกี่ยวข้องกับเด็กเป็น (โปรดระบุ)
() บิดา () มารดา
() ปู่หรือย่า () ตาหรือยาย () อื่น ๆ ระบุ
4. นับถือศาสนา
() พุทธ () คริสต์ () อิสลาม () อื่น ๆ
5. ท่านจบการศึกษาระดับ
() ประถมศึกษา () อนุปริญญาหรือเทียบเท่า () มัธยมศึกษา
() ปริญญาตรี () ปริญญาโท () สูงกว่าปริญญาโท
6. เด็ก เพศ () ชาย () หญิง
7. เด็กอายุปีเดือน
8. สมาชิกในครอบครัวของท่าน (อยู่บ้านเดียวกับเด็ก) มีใครบ้าง (ตอบได้มากกว่า 1 ข้อ)
() บิดา () มารดา () ปู่หรือย่า () ตาหรือยาย
() ลุงหรือป้า () น้าหรืออา () อื่น ๆ
9. เด็กมีพี่น้อง (รวมตัวเด็ก) ทั้งหมด คน เด็กเป็นลำดับที่
10. บิดาของเด็กประกอบอาชีพอะไร
() เกษตรกร ระบุ
- () ค้าขาย ระบุ
- () ข้าราชการ/พนักงานรัฐวิสาหกิจ ระบุ
- () รับจ้าง ระบุ () อื่น ๆ ระบุ
11. มารดาของเด็กประกอบอาชีพอะไร
() เกษตรกร ระบุ
- () ค้าขาย ระบุ
- () ข้าราชการ/พนักงานรัฐวิสาหกิจ ระบุ
- () รับจ้าง ระบุ () อื่น ๆ ระบุ

12. รายได้ของครอบครัวเฉลี่ยต่อเดือน
- () ต่ำกว่าหรือ 5,000 บาท
 - () 5,000-10,000 บาท
 - () 10,001-15,000 บาท
 - () 15,001-20,000 บาท
 - () 20,001-30,000 บาท
 - () ตั้งแต่ 30,000 บาทขึ้นไป
13. สถานภาพสมรสของบิดามารดาเด็ก
- () คู่ () หม้าย
 - () แยก () หย่า () อื่น ๆ ระบุ.....
14. เมื่อพบพฤติกรรมของเด็กที่แสดงให้เห็นว่าไม่อยากจากตัวท่าน หรือไม่อยากอยู่โรงเรียน เช่น ร้องไห้มาก เกาะ แขน-ขา ท่านเมื่อไปส่งที่โรงเรียน ท่านคิดอย่างไรกับพฤติกรรมเด็กดังกล่าว
- () เป็นเรื่องธรรมดา เดี่ยวสักพักจะหยุดไปเอง
 - () เป็นเรื่องธรรมดา สามารถแก้ไขได้โดยครู
 - () เป็นสิ่งที่ต้องพึงระวัง ต้องได้รับการแก้ไข

ส่วนที่ 3 แบบสอบถามพื้นฐานของเด็ก

แบบสอบถามมีจำนวน 36 ข้อ แบ่งความถี่ของพฤติกรรมที่เด็กแสดงออกเป็น 5 ระดับ คือ

1. แทบจะไม่แสดงออกเลย หมายถึง พฤติกรรมนั้นบุตรของท่านแทบจะไม่แสดงเลย
(ประมาณ 0-1 ครั้ง/สัปดาห์)
2. แสดงออกนานๆครั้ง หมายถึง พฤติกรรมนั้นบุตรของท่านนานๆครั้งจึงจะกระทำ
(ประมาณ 2-3 ครั้ง/สัปดาห์)
3. แสดงออกเป็นบางครั้ง หมายถึง พฤติกรรมนั้นบุตรของท่านบางครั้งกระทำบางครั้ง
ไม่กระทำเท่าๆกัน (ประมาณ 4-5 ครั้ง/สัปดาห์)
4. แสดงออกเป็นส่วนมาก หมายถึง พฤติกรรมนั้นบุตรของท่านกระทำเป็นส่วนมาก
(ประมาณ 6-7 ครั้ง/สัปดาห์)
5. แสดงออกสม่ำเสมอเป็นประจำ หมายถึง พฤติกรรมนั้นบุตรของท่านกระทำเป็นประจำ
(ประมาณ 8 ครั้งหรือมากกว่า/สัปดาห์)

คำชี้แจง โปรดทำเครื่องหมาย ✓ ลงในช่องที่ท่านต้องการ

1. พิจารณาพฤติกรรมที่ถูกท่านกระทำในปัจจุบันหรือเมื่อเร็วๆนี้ คือ 4-6 สัปดาห์ที่ผ่านมา
2. ตอบตามความจริงของท่านเองตามที่ได้สังเกตลูกมา
3. ตอบแต่ละข้อได้อย่างอิสระ
4. ตอบทุกข้อโดยไม่ข้ามข้อใดข้อหนึ่ง

ข้อ	พฤติกรรมที่บุตรของท่านแสดง ใน 4-6 สัปดาห์ที่ผ่านมา	แทบจะ ไม่เคย (1)	นานๆ ครั้ง (2)	บางครั้ง (3)	ส่วนมาก (4)	ประจำ (5)
1.	<u>ระดับกิจกรรม</u> ทำกิจกรรมหรือเล่นอย่างตั้งใจ และระมัดระวัง					
2.	เมื่อดูโทรทัศน์หรือฟังดนตรีจะ นั่งเงียบ					
3.	เมื่อเข้าไปในสถานที่ใหม่จะ สำรวจหมด					
	.					
	.					
	.					
	.					
	.					
	.					
	.					
	.					
36.	วันไหนอารมณ์ไม่ดีจะไม่ยอม ทำอะไรเลย					

ส่วนที่ 4 แบบสอบถามสัมพันธภาพระหว่างเด็กกับผู้ดูแล

คำชี้แจง ข้อความต่อไปนี้เป็นข้อความที่บรรยายในด้านสัมพันธภาพระหว่างตัวท่านและบุตรของตัวท่านเอง โปรดอ่านข้อความในแต่ละข้อและทำเครื่องหมาย (✓) ลงในช่องที่ตรงกับความเป็นจริงของท่านมากที่สุด กรุณาตอบทุกข้อ ในแต่ละข้อไม่มีคำตอบที่ถูกหรือผิด คำตอบที่เหมาะสมมีเพียงคำตอบเดียวเท่านั้น โดยมีเกณฑ์ในการเลือกคำตอบ ดังนี้

- 5 คือ มากที่สุด หมายถึง ผู้ตอบเห็นว่าข้อความนั้นตรงต่อความรู้สึก หรือเป็นความจริงมากที่สุด
- 4 คือ มาก หมายถึง ผู้ตอบเห็นว่าข้อความนั้นตรงต่อความรู้สึก หรือเป็นความจริงมาก
- 3 คือ ปานกลาง หมายถึง ผู้ตอบเห็นว่าข้อความนั้นตรงต่อความรู้สึก หรือเป็นความจริงเพียงครั้งหนึ่ง
- 2 คือ น้อย หมายถึง ผู้ตอบเห็นว่าข้อความนั้นตรงต่อความรู้สึก หรือเป็นความจริงบ้างเล็กน้อย
- 1 คือ น้อยที่สุด หมายถึง ผู้ตอบเห็นว่าข้อความนั้นตรงต่อความรู้สึก หรือไม่เป็นความจริงเลย

สัมพันธภาพระหว่างเด็กกับผู้ดูแล หมายถึง พฤติกรรมที่แสดงถึงความรักใคร่ผูกพัน เป็นการปฏิสัมพันธ์ระหว่างเด็กกับผู้ดูแล โดยมีการตอบสนองทางด้านร่างกายและจิตใจควบคู่ไปด้วยกัน มีพฤติกรรมการแสดงออกที่บ่งบอกถึงความรัก ความห่วงใย ได้แก่ การโอบกอด จูบ พูดยุ้ย หอมก๊อ เป็นต้น โดยได้รับพฤติกรรมตอบสนองจากเด็กเป็นพฤติกรรมที่เด็กแสดงออก เช่น กอดตอบ ยิ้ม หัวเราะชอบใจ เป็นต้น

ตัวอย่าง

ข้อความ	ความรู้สึก				
	มากที่สุด (5)	มาก (4)	ปานกลาง (3)	น้อย (2)	น้อยที่สุด (1)
1. ฉันรู้สึกรักลูกของฉัน		✓			

ข้อความ	ความรู้สึก				
	มากที่สุด (5)	มาก (4)	ปานกลาง (3)	น้อย (2)	น้อยที่สุด (1)
1. ฉันรู้สึกรักลูกของฉัน					
2. ฉันรู้สึกอบอุ่นและมีความสุขเมื่อได้อยู่ใกล้ชิดกับลูก					
3. ฉันต้องการใช้เวลาอยู่กับลูกเป็นพิเศษ					
.					
.					
.					
.					
.					
.					
.					
.					
.					
.					
.					
.					
.					
.					
26. การแสดงความรักต่อลูกของฉันเป็นสิ่งที่ทำง่าย					

ส่วนที่ 5 รูปแบบการอบรมเลี้ยงดูเด็กของมารดา

คำชี้แจง แบบสอบถามนี้เป็นแบบสอบถามเกี่ยวกับวิธีการอบรมเลี้ยงดูเด็กตามสภาพที่เป็นจริงของท่าน ให้ ท่านเลือกทำเครื่องหมายถูก (✓) ลงในช่องคำตอบที่ตรงกับความเป็นจริงของท่านที่สุด เพียงคำตอบเดียวซึ่งมีคำตอบให้ท่านเลือก 5 ช่องคำตอบดังนี้

ตัวอย่าง

พฤติกรรมที่ท่านแสดงต่อเด็ก	น้อยที่สุด	น้อย	ปานกลาง	มาก	มากที่สุด
0. ท่านมีงานยุ่งมาก จนไม่มีเวลาพูดคุยหยอกส้อกับเด็ก	✓				
00. เมื่อเด็กรับประทานอาหารได้เองท่านจะชมเชยเด็ก			✓		

น้อยที่สุด	หมายถึง	พฤติกรรมนั้นแสดงต่อเด็กน้อยครั้ง หรือไม่เคยแสดงต่อเด็กเลย
น้อย	หมายถึง	พฤติกรรมนั้นท่านแสดงต่อเด็กนานๆครั้ง (ไม่แสดงมากกว่าแสดง)
ปานกลาง	หมายถึง	พฤติกรรมนั้นท่านแสดงต่อเด็กโดยบางครั้งแสดงบางครั้งไม่แสดงเท่าๆกัน
มาก	หมายถึง	พฤติกรรมนั้นท่านแสดงต่อเด็กเป็นส่วนมาก (แสดงมากกว่าไม่แสดง)
มากที่สุด	หมายถึง	พฤติกรรมนั้นท่านแสดงต่อเด็กเป็นประจำสม่ำเสมอ

พฤติกรรมที่ท่านแสดงต่อเด็ก	น้อย ที่สุด	น้อย	ปาน กลาง	มาก	มาก ที่สุด
1. ตักเตือนเด็ก เมื่อเด็กหยิบสิ่งของของผู้อื่น โดยที่ยังไม่ได้รับอนุญาตจากเจ้าของก่อน					
2. เมื่อเด็กทำผิด ท่านมักจะ โกรธและ ลงโทษเด็ก					
3. หลังจากเด็กเล่นของเล่นเสร็จแล้วท่านจะ เป็นคนเก็บของเล่นเข้าที่เอง					
.					
.					
.					
.					
.					
.					
.					
.					
36. ท่านเป็นคนตัดสินใจให้เด็ก ในเรื่องการ แต่งกายในแต่ละวัน					

ภาคผนวก ข
ใบยินยอมเข้าร่วมการวิจัย
การพิทักษ์สิทธิของกลุ่มตัวอย่าง



ใบยินยอมเข้าร่วมการวิจัย

หัวข้อวิทยานิพนธ์เรื่อง ปัจจัยทำนายความวิตกกังวลจากการพราจจากของเด็กวัย
ก่อนเรียนที่เข้ารับบริการในศูนย์พัฒนาเด็กเล็กจังหวัดจันทบุรี

วันให้คำยินยอม วันที่เดือน.....พ.ศ.

ก่อนที่จะลงนามในใบยินยอมเข้าร่วมการวิจัยนี้ ข้าพเจ้าได้รับการอธิบายจากผู้วิจัยถึง
วัตถุประสงค์ของการวิจัย วิธีการวิจัย ประโยชน์ที่จะเกิดขึ้นจากการวิจัยอย่างละเอียดและมี
ความเข้าใจดีแล้ว ข้าพเจ้ายินดีเข้าร่วมโครงการวิจัยนี้ด้วยความสมัครใจ และข้าพเจ้ามีสิทธิที่จะ
บอกเลิกการเข้าร่วมในโครงการวิจัยนี้เมื่อใดก็ได้ และการบอกเลิกการเข้าร่วมการวิจัยนี้ จะไม่
มีผลกระทบใด ๆ ต่อข้าพเจ้า

ผู้วิจัยรับรองว่าจะตอบคำถามต่าง ๆ ที่ข้าพเจ้าสงสัยด้วยความเต็มใจ ไม่ปิดบัง ซ่อน
เร้นจนข้าพเจ้าพอใจ ข้อมูลเฉพาะเกี่ยวกับตัวข้าพเจ้าจะถูกเก็บเป็นความลับและจะเปิดเผยใน
ภาพรวมที่เป็นการสรุปผลการวิจัย

ข้าพเจ้าได้อ่านข้อความข้างต้นแล้ว และมีความเข้าใจดีทุกประการ และได้ลงนามใน
ใบยินยอมนี้ด้วยความเต็มใจ

ลงนาม.....ผู้ยินยอม

(.....)

ลงนาม.....พยาน

(.....)

ลงนาม.....ผู้วิจัย

(.....)



เอกสารชี้แจงผู้เข้าร่วมการวิจัย

การวิจัยเรื่อง ปัจจัยทำนายความวิตกกังวลจากการพรางจากของเด็กวัยก่อนเรียนที่เข้ารับบริการใน ศูนย์พัฒนาเด็กเล็กจังหวัดจันทบุรี

รหัสจริยธรรมการวิจัย 04-04-2558

ชื่อผู้วิจัย นางสาวนุชจรี หิรัญบุตร

การวิจัยครั้งนี้ทำขึ้นเพื่อศึกษาปัจจัยทำนายความวิตกกังวลจากการพรางจากของเด็กวัยก่อนเรียน ที่เข้ารับบริการในศูนย์พัฒนาเด็กเล็กจังหวัดจันทบุรี

ท่านได้รับเชิญให้เข้าร่วมการวิจัยครั้งนี้เนื่องจาก ท่านคือผู้ดูแลที่อายุ 20 ปีบริบูรณ์ขึ้นไป ของเด็กวัยก่อนเรียนที่เข้ารับบริการรักษาในศูนย์พัฒนาเด็กเล็กขององค์กรปกครองส่วนท้องถิ่น อำเภอเมือง จังหวัดจันทบุรี ที่เข้ารับบริการเป็นครั้งแรก และอยู่ภายในระยะเวลา 4 สัปดาห์แรกของการมารับบริการ ไม่มีประสบการณ์การเข้ารับบริการในศูนย์พัฒนาเด็กเล็กอื่นมาก่อน สุขภาพแข็งแรงไม่มีการเจ็บป่วยและเป็นโรคเรื้อรัง หรือได้รับการตรวจพบที่มีความผิดปกติทางด้านสติปัญญา เป็นผู้ให้การดูแลลักษณะเด็กอยู่ที่บ้าน สามารถอ่านเขียนและสื่อสารภาษาไทยเข้าใจ เมื่อท่านเข้าร่วมการวิจัยแล้ว สิ่งที่ท่านจะต้องปฏิบัติคือ ตอบแบบสอบถามด้วยตนเอง ตามความเห็นของท่าน แล้วส่งคืนให้ผู้วิจัย

ประโยชน์ที่จะได้รับ ได้ข้อมูล เพื่อเป็นพื้นฐานในเรื่องความวิตกกังวลจากการพรางจาก ให้พยาบาลหรือครูประจำศูนย์ที่ดูแลเด็กในศูนย์พัฒนาเด็กเล็กใช้ในการวางแผนการดูแลเด็ก และครอบครัวได้ครอบคลุม ทั้งด้านร่างกายและจิตใจ และเป็นแนวทางสำหรับอาจารย์ที่รับผิดชอบเรื่องการดูแลเด็กเล็ก ใช้สอนนักศึกษาในการดูแลเด็กเพื่อลดความวิตกกังวลจากการพรางจากของเด็กที่อยู่ในศูนย์พัฒนาเด็กเล็กหรือสถานเลี้ยงเด็ก อีกทั้งเป็นแนวทางในการศึกษาวิจัยเรื่องความวิตกกังวลจากการพรางจาก

การเข้าร่วมการวิจัยของท่านครั้งนี้เป็นไปด้วยความสมัครใจ การนำเสนอผลการศึกษาในภาพรวม ไม่มีผลกระทบต่อใคร ๆ ต่อกลุ่มตัวอย่างหรือหน่วยงานที่กลุ่มตัวอย่างปฏิบัติงาน คำตอบในแบบสอบถามการวิจัยทั้งหมดจะเป็นความลับ และอยู่ในที่ปลอดภัย จะทำลายทิ้งเมื่อสิ้นสุดการวิจัย

ผู้เข้าร่วมการวิจัยสามารถปฏิเสธหรือถอนตัว ไม่เข้าร่วมการวิจัย การปฏิเสธจะไม่มีผลกระทบต่อ การปฏิบัติงานใด ๆ ทั้งสิ้น

หากท่านมีปัญหาหรือข้อสงสัยประการใด สามารถสอบถามได้โดยตรงจากผู้วิจัยในวัน ทำการรวบรวมข้อมูล หรือสามารถติดต่อสอบถามเกี่ยวกับการวิจัยครั้งนี้ได้ตลอดเวลาที่ นางสาว นุชจรี หิรัญบุตรหมายเลขโทรศัพท์ 081-9457769 หรือที่ ผศ.ดร.นฤมล ชีระรังสิกุล อาจารย์ที่ปรึกษาหลัก หมายเลขโทรศัพท์ 087-5528514

นางสาวนุชจรี หิรัญบุตร
ผู้วิจัย

หากท่านได้รับการปฏิบัติที่ไม่ตรงตามที่ได้ระบุไว้ในเอกสารชี้แจงนี้ ท่านจะสามารถแจ้งให้ประธาน คณะกรรมการพิจารณาจริยธรรมฯ ทราบได้ที่ เลขานุการคณะกรรมการจริยธรรมฯ ฝ่ายวิจัย คณะพยาบาลศาสตร์ มหาวิทยาลัยบูรพา โทร. 038-102823

ในเอกสารนี้อาจมีข้อความที่ท่านอ่านแล้วยังไม่เข้าใจ โปรดสอบถามผู้วิจัยหรือผู้แทนให้ช่วย อธิบายจนกว่าจะเข้าใจดี ท่านอาจจะขอเอกสารนี้กลับไปที่บ้านเพื่ออ่านและทำความเข้าใจ หรือปรึกษาหารือกับญาติพี่น้อง เพื่อนสนิท เพื่อช่วยในการตัดสินใจเข้าร่วมการวิจัยครั้งนี้ได้

ภาคผนวก ค

หนังสือรับรองการพิจารณาจริยธรรม

หนังสือขอความอนุเคราะห์



แบบรายงานผลการพิจารณาจริยธรรมการวิจัยระดับบัณฑิตศึกษา

คณะพยาบาลศาสตร์ มหาวิทยาลัยบูรพา

ชื่อหัวข้อวิทยานิพนธ์

ปัจจัยทำนายความวิตกกังวลจากการพลาจากของเด็ควัยก่อนเรียนที่เข้ารับบริการในศูนย์พัฒนาเด็กเล็ก จังหวัด
จันทบุรี

Predicting Factors of Separation Anxiety among Preschool Children in Child Care Centers, Chanthaburi Province

ชื่อนิติกร นางสาวนุชจรี หิรัญบุตร

รหัสประจำตัวนิติกร 54920163 หลักศูตร พยาบาลศาสตรมหาบัณฑิต

สาขาวิชา การพยาบาลเด็ก คณะพยาบาลศาสตร์ มหาวิทยาลัยบูรพา (ภาคพิเศษ)

ผลการพิจารณาของคณะกรรมการจริยธรรมการวิจัยฯ

คณะกรรมการจริยธรรมการวิจัยฯ มีมติเห็นชอบ รับรองจริยธรรมการวิจัย รหัส 04 - 04 - 2558

โดยได้พิจารณารายละเอียดการวิจัยเรื่องดังกล่าวข้างต้นแล้ว ในประเด็นที่เกี่ยวข้องกับ

1) การเคารพในศักดิ์ศรี และสิทธิของมนุษย์ที่ใช้เป็นกลุ่มตัวอย่างการวิจัย

กลุ่มตัวอย่างที่ศึกษาคือ ผู้ดูแลหลักของเด็ควัยก่อนเรียน จำนวนทั้งหมด ไม่เกิน 89 ราย สถานที่เก็บรวบรวม

ข้อมูลคือ ศูนย์พัฒนาเด็กเล็กขององค์กรปกครองส่วนท้องถิ่น อำเภอเมือง จังหวัดจันทบุรี

2) วิธีการที่เหมาะสมในการได้รับความยินยอมจากกลุ่มตัวอย่างก่อนเข้าร่วมโครงการวิจัย

(Informed consent) รวมทั้งการปกป้องสิทธิประโยชน์และรักษาความลับของกลุ่มตัวอย่างในการวิจัย

3) การดำเนินการวิจัยอย่างเหมาะสม เพื่อไม่ก่อความเสียหายหรืออันตรายต่อกลุ่มตัวอย่างที่ศึกษา

การรับรองจริยธรรมการวิจัยนี้กำหนดระยะเวลาหนึ่งปี นับจากวันที่ออกหนังสือฉบับนี้ ถึงวันที่ 11 พฤษภาคม พ.ศ. 2559

อนึ่ง กรณีที่มีการเปลี่ยนแปลงหรือเพิ่มเติมใดๆ ของการวิจัยนี้ ขณะอยู่ในช่วงระยะเวลาให้กรรับรองจริยธรรมการ
วิจัย ขอให้ผู้วิจัยส่งรายงานการเปลี่ยนแปลงต่อคณะกรรมการพิจารณาจริยธรรมการวิจัยเพื่อขอรับรอง (เพิ่มเติม) ก่อน
ดำเนินการวิจัยด้วย

วันที่ให้การรับรอง 11 เดือน พฤษภาคม พ.ศ. 2558

ลงนาม.....

(รองศาสตราจารย์ ดร.จินตนา วิชรสินธุ์)

ประธานคณะกรรมการพิจารณาจริยธรรมการวิจัยระดับบัณฑิตศึกษา

คณะพยาบาลศาสตร์ มหาวิทยาลัยบูรพา

ที่ ศธ ๖๖๐๗/ ๑๕๓๕

คณะพยาบาลศาสตร์ มหาวิทยาลัยบูรพา
ต.แสนสุข อ.เมือง จ.ชลบุรี ๒๐๑๓๑

๑๑ มิถุนายน ๒๕๕๘

เรื่อง ขอบความอนุเคราะห์ในการเก็บรวบรวมข้อมูลเพื่อการวิจัยของนิสิต

เรียน นายยกเทศมนตรีเมืองจันทบุรี

สิ่งที่ส่งมาด้วย ๑. เครื่องมือที่ใช้ในการวิจัย
๒. รายงานผลการพิจารณาจริยธรรมการวิจัยฯ

ด้วย นางสาวนุชจรี หิรัญบุตร นิสิตหลักสูตรพยาบาลศาสตรมหาบัณฑิต สาขาวิชาการพยาบาลเด็ก คณะพยาบาลศาสตร์ มหาวิทยาลัยบูรพา ได้รับอนุมัติให้ทำวิทยานิพนธ์ เรื่อง "ปัจจัยทำนายความวิตกกังวลจากการพรางจากของเด็กวัยก่อนเรียนที่เข้ารับบริการในศูนย์พัฒนาเด็กเล็ก จังหวัดจันทบุรี" โดยมี ผู้ช่วยศาสตราจารย์ ดร.นฤมล ธีระรังสิกุล เป็นประธานกรรมการควบคุมวิทยานิพนธ์ ในกรณีนี้ คณะฯ จึงขอความอนุเคราะห์จากท่าน อำนวยความสะดวกให้นิสิตเก็บรวบรวมข้อมูลจากกลุ่มตัวอย่าง คือ ผู้ดูแลเด็กวัยก่อนเรียน สถานที่เก็บรวบรวมข้อมูลคือ ศูนย์พัฒนาเด็กเล็กขององค์กรปกครองส่วนท้องถิ่น อำเภอเมือง จังหวัดจันทบุรี ระหว่างวันที่ ๘ มิถุนายน - ๘ กรกฎาคม พ.ศ. ๒๕๕๘ โดยแบ่งดังนี้

๑. ขอเก็บรวบรวมข้อมูลเพื่อหาคุณภาพเครื่องมือ จำนวน ๓๐ ราย
๒. ขอเก็บรวบรวมข้อมูลเพื่อการวิจัย จำนวน ๘๙ ราย

จึงเรียนมาเพื่อโปรดพิจารณาให้ความอนุเคราะห์ด้วย จะเป็นพระคุณยิ่ง

ขอแสดงความนับถือ

(รองศาสตราจารย์ ดร.นุชจรี ไชยมงคล)
คณบดีคณะพยาบาลศาสตร์

งานบริการการศึกษา (บัณฑิตศึกษา)

โทรศัพท์ ๐-๓๘๑๐-๒๘๓๖

โทรสาร ๐-๓๘๓๙-๓๔๗๖

ผู้วิจัย ๐๘๑ - ๙๔๕๗๗๖๙



บันทึกข้อความ

คณะพยาบาลศาสตร์	วันที่
59ด	3/7/58
1789/6	

ส่วนงาน งานบริการการศึกษา (บัณฑิตศึกษา) คณะพยาบาลศาสตร์ มหาวิทยาลัยบูรพา โทร. ๒๕๓๖-๑๑(โทร. วิทยุ(ศส))
 ที่ ศธ ๖๖๐๗/ ๕๕๗ วันที่ ๒๓ กุมภาพันธ์ พ.ศ. ๒๕๕๘
 เรื่อง อนุญาตให้ใช้เครื่องมือเพื่อการวิจัย

เรียน คณบดีคณะพยาบาลศาสตร์

ตามหนังสือที่ ศธ ๖๖๐๗/๓๓๙ ลงวันที่ ๙ กุมภาพันธ์ พ.ศ. ๒๕๕๘ ท่านได้ขออนุญาตให้ นางสาว นุชจรี หิรัญบุตร นิสิตหลักสูตรพยาบาลศาสตรมหาบัณฑิต สาขาวิชาการพยาบาลเด็ก คณะพยาบาลศาสตร์ มหาวิทยาลัยบูรพา ใช้เครื่องมือวิจัยคือ แบบสอบถามสัมพันธภาพระหว่างบิดามารดาและบุตร จากวิทยานิพนธ์ เรื่อง ความสัมพันธ์ระหว่างความเครียดของบิดามารดากับสัมพันธภาพระหว่างบิดามารดาและบุตรป่วนที่รับ การรักษาในหออภิบาลผู้ป่วยวิกฤต ของ คุณสุภาณี ไกรกุล เพื่อประกอบการทำโครงการวิจัยฯ ความทราบ แล้วนั้น คณะพยาบาลศาสตร์ พิจารณาแล้ว อนุญาตให้ใช้เครื่องมือวิจัยดังกล่าวได้ โดยขอให้อ้างอิงผู้จัดทำ เครื่องมือตามกฎหมายลิขสิทธิ์ด้วย

จึงเรียนมาเพื่อโปรดทราบ

(รองศาสตราจารย์นุจรี ไชยมงคล)
คณบดีคณะพยาบาลศาสตร์

เรียน คณบดี

- ๑. โปรดทราบ
- ๒. เห็นควรสำเนาแจ้งรองคณบดีฝ่ายบัณฑิตบริหาร และแจ้งงานฝ่ายบัณฑิตบริหาร เพื่อดำเนินการต่อไป

อำไพ ๒๓ ก.พ. ๕๘

- กน
- งานบริหารงานทั่วไป
- งานบริหารงานคลังทรัพย์สิน (อ.ร.อ.วิวัฒน์) เพื่อทราบ
- งานบริหารงานคลัง (อ.อ.ดร. นพด. ช.)
- ห้องทบทวน 11-1/11/11/11 (อ.ร.อ.วิวัฒน์) และ
- ภาควิชาพยาบาลศาสตร์

พญ
๒๕ ก.พ. ๕๘



บันทึกข้อความ

คณะพยาบาลศาสตร์	
มหาวิทยาลัย	ราชภัฏวไลยอลงกรณ์
๕๓๘	
๑๖ กพ. ๕๘	๓๐๖๒๖
๒๖.๒๗๗	

ส่วนงาน งานบริการการศึกษา (บัณฑิตศึกษา) คณะพยาบาลศาสตร์ มหาวิทยาลัยบูรพา โทร. ๒๘๓๖
 ที่ ศธ ๖๖๐๗/๕๕๘ วันที่ ๒๗ กุมภาพันธ์ พ.ศ. ๒๕๕๘ -ศธ/ดร.บุญค(ส.)
 เรื่อง อนุญาตให้ใช้เครื่องมือเพื่อการวิจัย

เรียน คณบดีคณะพยาบาลศาสตร์

ตามหนังสือที่ ศธ ๖๖๐๗/๓๕๐ ลงวันที่ ๙ กุมภาพันธ์ พ.ศ. ๒๕๕๘ ท่านได้ขออนุญาตให้ นางสาว
 นุชจรี หิรัญบุตร นิสิตหลักสูตรพยาบาลศาสตรมหาบัณฑิต สาขาวิชาการพยาบาลเด็ก คณะพยาบาลศาสตร์
 มหาวิทยาลัยบูรพา ใช้เครื่องมือวิจัยคือ แบบสอบถามลักษณะพื้นฐานทางอารมณ์ของเด็กวัยก่อนเรียน
 จากวิทยานิพนธ์เรื่อง ปัจจัยทำนายพฤติกรรมการปรับตัวของเด็กวัยก่อนเรียนที่รับบริการในศูนย์เลี้ยงเด็ก
 กลางวัน ของ คุณนงนุช แสงใส เพื่อประกอบการทำโครงการวิจัยฯ ความทราบแล้วนั้น คณะพยาบาลศาสตร์
 พิจารณาแล้ว อนุญาตให้ใช้เครื่องมือวิจัยดังกล่าวได้ โดยขอให้อ้างอิงผู้จัดทำเครื่องมือตามกฎหมายลิขสิทธิ์ด้วย

จึงเรียนมาเพื่อโปรดทราบ

(รองศาสตราจารย์ นุชจรี ไชยมงคล)
คณบดีคณะพยาบาลศาสตร์

เรียน คณบดี

- ๑. โปรดทราบ
 - ๒. เห็นควรสำเนาแจ้งรองคณบดีฝ่ายบัณฑิตทราบ และแจ้งงานฝ่ายบัณฑิตทราบ เพื่อดำเนินการต่อไป
๓. สำเนาแจ้งให้สหพันธ์คณาจารย์ (สศค.) ขอความเห็น
 ๔. ที่ให้คณาจารย์ที่เกี่ยวข้อง
 อำเภอ ๒๓ ก.พ. ๕๘

ทว/ธนิต
 - 11 คำขออนุญาต (10 คำ) มีชื่อ
 - 11 คำขอ. ส.ป.ส.ท. (10 คำ. ส.ป.ส.ท.)
 มีชื่อทว. 11 และ ส.ป.ส.ท. 10 คำ

ที่ ศธ ๐๕๑๘.๑๘ & N ๑๕๒๕



คณะกรรมการศาสตร์ ๑๑๑
มหาวิทยาลัยบูรพา ๑๑๑๑๑๑๑
ที่ ๐๑๑๑ - ๑๑๑๑๑๑๑
วันที่ 1 ๑๑.๑ - ๑๑ - ๑๑๑๑๑ (๑๑๑๑)
เลข 1A. 1๑ ๑๑

บัณฑิตวิทยาลัย มหาวิทยาลัยรามคำแหง
หัวหมาก บางกะปิ กรุงเทพฯ ๑๐๒๕๐

๑๑ มีนาคม ๒๕๕๘

เรื่อง อนุญาตให้ใช้เครื่องมือวิจัย

เรียน คณะบดีคณะพยาบาลศาสตร์ มหาวิทยาลัยบูรพา

อ้างถึง หนังสือที่ ศธ ๖๖๐๗/๐๓๖๐ ลงวันที่ ๖ กุมภาพันธ์ ๒๕๕๘

ตามที่ นางสาวนุชจรี หิรัญบุตร นิสิตหลักสูตรพยาบาลศาสตรมหาบัณฑิต สาขาวิชาการพยาบาลเด็ก คณะพยาบาลศาสตร์ มหาวิทยาลัยบูรพา ซึ่งอยู่ในระหว่างการทำวิทยานิพนธ์เรื่อง “ปัจจัยทำนายความวิตกกังวลจากการพรางจากของเด็กวัยก่อนเรียนที่เข้ารับบริการในศูนย์พัฒนาเด็กเล็กจังหวัดจันทบุรี” ได้ขออนุญาตใช้เครื่องมือวิจัย คือ แบบสอบถามการอบรมเลี้ยงดูเด็กในครอบครัว ซึ่งเป็นส่วนหนึ่งของวิทยานิพนธ์เรื่อง “การศึกษาความสัมพันธ์ระหว่างการอบรมเลี้ยงดูในครอบครัวกับความคิดสร้างสรรค์ของเด็กวัยก่อนเรียน” โดย คุณผาสุข ปิ่นแก้ว หลักสูตรวิทยาศาสตรมหาบัณฑิต สาขาวิชาจิตวิทยาพัฒนาการ มหาวิทยาลัยรามคำแหง

บัณฑิตวิทยาลัย มหาวิทยาลัยรามคำแหง ได้พิจารณาถึงความสำคัญของผลงานวิจัยที่สามารถนำไปประยุกต์ใช้หรือต่อยอดการทำวิจัย อันเป็นประโยชน์ต่อวงการวิชาการต่อไป ดังนั้น จึงอนุญาตให้ นางสาวนุชจรี หิรัญบุตร ใช้แบบสอบถามดังกล่าวข้างต้น เป็นเครื่องมือวิจัยในการทำวิทยานิพนธ์ เรื่อง “ปัจจัยทำนายความวิตกกังวลจากการพรางจากของเด็กวัยก่อนเรียนที่เข้ารับบริการในศูนย์พัฒนาเด็กเล็กจังหวัดจันทบุรี”

จึงเรียนมาเพื่อโปรดทราบ

ขอแสดงความนับถือ

(รองศาสตราจารย์ ดร. ปัญญา ศิริโรจน์)
คณบดีบัณฑิตวิทยาลัย

งานมาตรฐานวิทยานิพนธ์
ฝ่ายมาตรฐานวิชาการ
โทร. ๐-๒๓๑๐-๘๕๕๕๗



- ๑๖๖ ๖๖๖ ๖๖๖
- ๑๖๖ ๖๖๖ ๖๖๖
- ๑๖๖ ๖๖๖ ๖๖๖

คณะพยาบาลศาสตร์
มหาวิทยาลัยบูรพา
ที่ ๐๐๑๔๙
วันที่ ๑๖-๑-๕๘
เวลา ๑๕.๑๕ น.

ที่ ศธ 0514.10/๗๑๕

บัณฑิตวิทยาลัย มหาวิทยาลัยขอนแก่น
อำเภอเมือง จังหวัดขอนแก่น 40002

17 มีนาคม 2558

เรื่อง อนุญาตให้ใช้เครื่องมือเพื่อการวิจัย

เรียน คณบดีคณะพยาบาลศาสตร์ มหาวิทยาลัยบูรพา

อ้างถึง หนังสือที่ ศธ 6607/0361 ลงวันที่ 6 กุมภาพันธ์ 2558

ตามหนังสือที่อ้างถึง ซึ่ง นางสาวนุจรีย์ หิรัญบุตร นิสิตหลักสูตรพยาบาลศาสตรมหาบัณฑิต สาขาวิชาการพยาบาลเด็ก คณะพยาบาลศาสตร์ มหาวิทยาลัยบูรพา ได้ขออนุญาตใช้เครื่องมือวิจัย จากวิทยานิพนธ์เรื่อง "ความวิตกกังวลจากการพรวดจากของเด็กอายุ 2-3 ปี ในสถานเลี้ยงเด็กก่อนวัยเรียนเขตเทศบาลนคร นครราชสีมา" ซึ่งเป็นวิทยานิพนธ์ของนางสาวพัชรินทร์ ยูพา มหาบัณฑิต สาขาวิชาการพยาบาลเด็ก คณะพยาบาลศาสตร์ มหาวิทยาลัยขอนแก่น ความละเอียดแจ้งแล้ว นั้น

ในการนี้ บัณฑิตวิทยาลัย มหาวิทยาลัยขอนแก่น ยินดีให้นางสาวนุจรีย์ หิรัญบุตร ใช้เครื่องมือวิจัยจากวิทยานิพนธ์เรื่องดังกล่าวได้ แต่ทั้งนี้ ต้องมีการอ้างอิงที่มาของเครื่องมืออย่างถูกต้อง

จึงเรียนมาเพื่อโปรดทราบและพิจารณาดำเนินการต่อไป

ขอแสดงความนับถือ

(ผู้ช่วยศาสตราจารย์อัญชลี ตัตตะวะศาสตร์)

รองคณบดีฝ่ายวิชาการ

รักษาการแทนคณบดีบัณฑิตวิทยาลัย

โทรศัพท์ (043) 202420 ต่อ 42423

โทรสาร (043) 202421

ภาคผนวก ง

รายละเอียดคะแนนความวิตกกังวลจากการปราศจาก

ตารางที่ 12 จำนวนและร้อยละของอัตราการเกิดพฤติกรรมความวิตกกังวลจากการพาดจากของเด็ก
วัยก่อนเรียน ที่เข้ารับบริการครั้งแรกในศูนย์พัฒนาเด็กเล็ก ตลอดระยะเวลา 4 สัปดาห์

สัปดาห์ของการมาเรียน	ผู้ที่แสดงพฤติกรรม		ผู้ที่ไม่แสดงพฤติกรรม		รวม	
	จำนวน	ร้อยละ	จำนวน	ร้อยละ	จำนวน	ร้อยละ
สัปดาห์ที่ 1	74	100.00	0	0.00	74	100
สัปดาห์ที่ 2	70	94.60	4	5.40	74	100
สัปดาห์ที่ 3	58	78.38	16	21.62	74	100
สัปดาห์ที่ 4	52	70.27	22	29.73	74	100

ตารางที่ 13 จำนวนและร้อยละของลักษณะพฤติกรรมความวิตกกังวลจากการพรางจาก
จำแนกตามลำดับที่ของพฤติกรรมใน 3 ระยะ จากการสังเกตของครู ในสัปดาห์ที่ 1

ลำดับ	ลักษณะพฤติกรรม	จำนวน	ร้อยละ
ระยะประท้วง			
1	วิ่งวนและจับยึดผู้ปกครอง	68	91.90
2	เรียกหา มองหา หรือมองตามผู้ปกครอง	67	90.50
3	ต่อต้านครูประจำชั้น/ ครูพี่เลี้ยง	50	67.60
4	ไม่ยอมเข้าร่วมกิจกรรม	49	66.20
5	วิ่งตาม พยายามเปิดประตูห้อง ออกไปหาผู้ปกครอง	45	60.80
6	ไม่ยอมนอน	44	59.40
7	กรี๊ดร้อง หรือร้องเสียงดัง	42	56.80
8	ไม่ยอมทานอาหาร	39	52.70
9	ดิ้นรน เกือบกกลิ้ง	34	45.90
10	กระตืบเท้า สะบัดแขนขา	24	32.40
11	ปัสสาวะรดกางเกง	21	28.40
12	อุจจาระรดกางเกง	13	17.60
13	ทุบตี หยิกข่วน	11	14.90
14	พูดไม่สุภาพ หรือด่า	4	5.40
ระยะสิ้นหวัง			
1	ร้องไห้คร่ำครวญ หรือ ร้องคราง	62	83.80
2	ไม่สนใจทำกิจกรรม	40	54.10
3	ติดครูพี่เลี้ยงมาก ไม่ยอมห่างจากครูพี่เลี้ยง	34	45.90
4	เฉยเมย ไม่สนใจครูประจำชั้น/ ครูพี่เลี้ยงหรือเพื่อน ๆ	33	44.60
5	แยกตัว นั่งเงียบอยู่คนเดียว	29	39.20
6	เฉื่อยช้า เคลื่อนไหวน้อยลง	20	27.00
7	ติดขวดนมหรือให้ครูพี่เลี้ยงป้อนอาหาร	20	27.00
8	ติดของที่นำมาจากบ้าน เช่น หมอน ผ้า ตุ๊กตา ขวดนม	19	25.70
9	ปัสสาวะรดขณะหลับ	12	16.20
10	คู่นี้	7	9.50

ตารางที่ 13 (ต่อ)

ลำดับ	ลักษณะพฤติกรรม	จำนวน	ร้อยละ
11	อุจจาราตขณะหลับ	7	9.50
12	นั่งโยกตัว	4	5.40
13	เล่นอวัยวะเพศ	2	2.70
ระยะปฏิเสธ			
1	ร้องไห้เมื่อพบหน้าผู้ปกครองอีกครั้งในตอนมารับ	40	54.10
2	ไม่เรียกหาผู้ปกครอง	26	35.10
3	วิ่งเข้าหา โผกอดครูประจำชั้น/ ครูพี่เลี้ยง	14	18.90
4	เบนหน้าหนีหรือไม่มองหน้าผู้ปกครอง	13	17.60
5	ไม่พูดคุยกับผู้ปกครอง	11	14.90
6	ทุบตี หยิกข่วน ผลักไสผู้ปกครอง	7	9.50

ตารางที่ 14 จำนวนและร้อยละของลักษณะพฤติกรรมความวิตกกังวลจากการพรางจากจำแนกตามลำดับที่ของพฤติกรรมใน 3 ระยะ จากการสังเกตของครู ในสัปดาห์ที่ 2

ลำดับ	ลักษณะพฤติกรรม	จำนวน	ร้อยละ
ระยะประท้วง			
1	วิงวอนและจับยึดผู้ปกครอง	53	71.60
2	เรียกหา มองหา หรือมองตามผู้ปกครอง	48	64.90
3	ต่อต้านครูประจำชั้น/ ครูพี่เลี้ยง	34	45.90
4	ไม่ยอมเข้าร่วมกิจกรรม	32	43.20
5	วิ่งตาม พยายามเปิดประตูห้อง ออกไปหาผู้ปกครอง	30	40.50
6	ไม่ยอมนอน	26	35.10
7	กรี๊ดร้อง หรือร้องเสียงดัง	24	32.40
8	ไม่ยอมทานอาหาร	24	32.40
9	ฉี่รดน เกลือกกิ้ง	17	23.00
10	กระพืดเท้า สะบัดแขนขา	13	17.60
11	บ๊อสาวะรดกางเกง	11	14.90
12	อุจจาระรดกางเกง	9	12.20
13	ทุบตี หยิกข่วน	5	6.80
14	พูดไม่สุภาพ หรือด่า	4	5.40
ระยะสิ้นหวัง			
1	ร้องไห้คร่ำครวญ หรือ ร้องคราง	43	58.10
2	ไม่สนใจทำกิจกรรม	24	32.40
3	ติดครูพี่เลี้ยงมาก ไม่ยอมห่างจากครูพี่เลี้ยง	26	31.10
4	เฉยเมย ไม่สนใจครูประจำชั้น/ ครูพี่เลี้ยงหรือเพื่อน ๆ	19	25.70
5	แยกตัว นั่งเงียบอยู่คนเดียว	18	24.30
6	เฉื่อยช้า เคลื่อนไหวน้อยลง	16	21.60
7	ติดขวดนมหรือให้ครูพี่เลี้ยงป้อนอาหาร	15	20.30
8	ติดของที่นำมาจากบ้าน เช่น หมอน ผ้า ตุ๊กตา ขวดนม	13	17.60
9	บ๊อสาวะรดขณะหลับ	9	12.20
10	ดูดนิ้ว	5	6.80

ตารางที่ 14 (ต่อ)

ลำดับ	ลักษณะพฤติกรรม	จำนวน	ร้อยละ
11	อุจจาราขณะหลับ	3	4.10
12	นั่งโยกตัว	3	4.10
13	เล่นอวัยวะเพศ	1	1.40
ระยะปฏิเสธ			
1	ร้องไห้เมื่อพบหน้าผู้ปกครองอีกครั้งในตอนมารับ	25	33.80
2	ไม่เรียกหาผู้ปกครอง	24	32.40
3	วิ่งเข้าหา โผกอดครูประจำชั้น/ ครูพี่เลี้ยง	17	23.00
4	เบนหน้าหนีหรือไม่มองหน้าผู้ปกครอง	8	10.80
5	ไม่พูดคุยกับผู้ปกครอง	7	9.50
6	ทုบตี หยิกข่วน ผลักไสผู้ปกครอง	3	4.10

ตารางที่ 15 จำนวนและร้อยละของลักษณะพฤติกรรมความวิตกกังวลจากการพรางจาก
จำแนกตามลำดับที่ของพฤติกรรมใน 3 ระยะ จากการสังเกตของครู ในสัปดาห์ที่ 3

ลำดับ	ลักษณะพฤติกรรม	จำนวน	ร้อยละ
ระยะประท้วง			
1	วิ่งวนและจับยึดผู้ปกครอง	33	44.60
2	เรียกหา มองหา หรือมองตามผู้ปกครอง	28	37.80
3	ต่อต้านครูประจำชั้น/ ครูพี่เลี้ยง	17	23.00
4	ไม่ยอมเข้าร่วมกิจกรรม	16	21.60
5	วิ่งตาม พยายามเปิดประตูห้อง ออกไปหาผู้ปกครอง	15	20.30
6	ไม่ยอมนอน	15	20.30
7	กรี๊ดร้อง หรือร้องเสียงดัง	14	18.90
8	ไม่ยอมทานอาหาร	11	14.90
9	ดิ้นรน เกือบก่อกวน	11	14.90
10	กระแทกเท้า สะบัดแขนขา	9	12.20
11	ปัสสาวะรดกางเกง	9	12.20
12	อุจจาระรดกางเกง	6	8.10
13	ทุบตี หยิกข่วน	5	6.80
14	พูดไม่สุภาพ หรือด่า	1	1.40
ระยะสิ้นหวัง			
1	ร้องไห้คร่ำครวญ หรือ ร้องคราง	25	33.80
2	ไม่สนใจทำกิจกรรม	19	25.70
3	ติดครูพี่เลี้ยงมาก ไม่ยอมห่างจากครูพี่เลี้ยง	11	14.90
4	เฉยเมย ไม่สนใจครูประจำชั้น/ ครูพี่เลี้ยงหรือเพื่อน ๆ	10	13.50
5	แยกตัว นั่งเงียบอยู่คนเดียว	10	13.50
6	เหนื่อยซ้ำ เคลื่อนไหวน้อยลง	10	13.50
7	คิดขูดนมหรือให้ครูพี่เลี้ยงป้อนอาหาร	8	10.80
8	ติดของที่นำมาจากบ้าน เช่น หมอน ผ้า ตุ๊กตา ขวดนม	7	9.50
9	ปัสสาวะรดขณะหลับ	6	8.10
10	คูคนิว	4	5.40

ตารางที่ 15 (ต่อ)

ลำดับ	ลักษณะพฤติกรรม	จำนวน	ร้อยละ
11	อุจจาราขณะหลับ	2	2.70
12	นั่งโยกตัว	2	2.70
13	เล่นอวัยวะเพศ	1	1.40
ระยะปฏิเสธ			
1	ร้องไห้เมื่อพบหน้าผู้ปกครองอีกครั้งในตอนมารับ	20	27.00
2	ไม่เรียกหาผู้ปกครอง	18	24.30
3	วิ่งเข้าหา โฝกอดครูประจำชั้น/ ครูพี่เลี้ยง	14	18.90
4	เบนหน้าหนีหรือไม่มองหน้าผู้ปกครอง	6	8.10
5	ไม่พูดคุยกับผู้ปกครอง	4	5.40
6	ทุบตี หยิกข่วน ผลักไสผู้ปกครอง	1	1.40

ตารางที่ 16 จำนวนและร้อยละของลักษณะพฤติกรรมความวิตกกังวลจากการพรากจาก
จำแนกตามลำดับที่ของพฤติกรรมใน 3 ระยะ จากการสังเกตของครู ในสัปดาห์ที่ 4

ลำดับ	ลักษณะพฤติกรรม	จำนวน	ร้อยละ
ระยะประท้วง			
1	วิ่งวอนและจับยึดผู้ปกครอง	19	25.70
2	เรียกหา มองหา หรือมองตามผู้ปกครอง	14	18.90
3	ต่อต้านครูประจำชั้น/ ครูพี่เลี้ยง	7	9.50
4	ไม่ยอมเข้าร่วมกิจกรรม	6	8.10
5	วิ่งตาม พยายามเปิดประตูห้อง ออกไปหาผู้ปกครอง	6	8.10
6	ไม่ยอมนอน	6	8.10
7	กรี๊ดร้อง หรือร้องเสียงดัง	4	5.40
8	ไม่ยอมทานอาหาร	4	5.40
9	ดิ้นรน เกือบกกลิ้ง	4	5.40
10	กระแทกเท้า สะบัดแขนขา	4	5.40
11	ปัสสาวะรดกางเกง	3	4.10
12	อุจจาระรดกางเกง	2	2.70
13	ทุบตี หยิกข่วน	2	2.70
14	พูดไม่สุภาพ หรือคำ	1	1.40
ระยะสิ้นหวัง			
1	ร้องไห้คร่ำครวญ หรือ ร้องคราง	14	18.90
2	ไม่สนใจทำกิจกรรม	10	13.50
3	ติดครูพี่เลี้ยงมาก ไม่ยอมห่างจากครูพี่เลี้ยง	9	12.20
4	เฉยเมย ไม่สนใจครูประจำชั้น/ ครูพี่เลี้ยงหรือเพื่อน ๆ	7	9.50
5	แยกตัว นั่งเงียบอยู่คนเดียว	5	6.80
6	เหนื่อยซ้ำ เคลื่อนไหวน้อยลง	5	6.80
7	ติดขวดนมหรือให้ครูพี่เลี้ยงป้อนอาหาร	3	4.10
8	ติดของที่นำมาจากบ้าน เช่น หมอน ผ้า ตุ๊กตา ขวดนม	3	4.10
9	ปัสสาวะรดขณะหลับ	3	4.10
10	คูคนิว	1	1.40

ตารางที่ 16 (ต่อ)

ลำดับ	ลักษณะพฤติกรรม	จำนวน	ร้อยละ
11	อุจจาราขณะหลับ	1	1.40
12	นั่งโยกตัว	1	1.40
13	เล่นอวัยวะเพศ	0	0.00
ระยะปฏิเสธ			
1	ร้องไห้เมื่อพบหน้าผู้ปกครองอีกครั้งในตอนมารับ	20	27.00
2	ไม่เรียกหาผู้ปกครอง	15	20.30
3	วิ่งเข้าหา โฝกอดครูประจำชั้น/ ครูพี่เลี้ยง	12	16.20
4	เบนหน้าหนีหรือไม่มองหน้าผู้ปกครอง	3	4.10
5	ไม่พูดคุยกับผู้ปกครอง	2	2.70
6	ทุบตี หยิกข่วน ผลักไสผู้ปกครอง	2	2.70

ตารางที่ 17 จำนวนและร้อยละของลักษณะพฤติกรรมความวิตกกังวลจากการพลาจิก ในระยะ
 ประทั่ง รวมทั้ง 4 สัปดาห์

ลักษณะพฤติกรรมระยะ ประทั่ง	สัปดาห์ที่ 1		สัปดาห์ที่ 2		สัปดาห์ที่ 3		สัปดาห์ที่ 4	
	จำนวน	ร้อยละ	จำนวน	ร้อยละ	จำนวน	ร้อยละ	จำนวน	ร้อยละ
วิงวอนและจับยึด	68	91.90	53	71.60	33	44.60	19	25.70
ผู้ปกครอง								
ต่อต้านครูประจำชั้น/ ครูที่เลี้ยง	50	67.60	32	43.20	17	23.00	6	8.10
ไม่ยอมเข้าร่วมกิจกรรม	49	66.20	30	40.50	14	18.90	4	5.40
เรียกหา มองหา หรือมอง ตามผู้ปกครอง	67	90.50	48	64.90	28	37.80	14	18.90
วิ่งตาม พยายามเปิดประตู ห้องออกไปหาผู้ปกครอง	45	60.80	24	32.40	16	21.60	6	8.10
กรี๊ดร้อง หรือร้องเสียงดัง	42	56.80	24	32.40	15	20.30	6	8.10
ดิ้นรน เกือบกกลิ้ง	34	45.90	17	23.00	11	14.90	4	5.40
กระตืบเท้า สะบัดแขนขา	12	32.40	11	14.90	9	12.20	3	4.10
ทุบตี หยิกข่วน	11	14.90	5	6.80	5	6.80	2	2.70
พูดไม่สุภาพ หรือด่า	4	5.40	4	5.40	1	1.40	1	1.40
ปัสสาวะรดกางเกง	21	28.40	13	17.60	9	12.20	4	5.40
อุจจาระรดกางเกง	13	17.60	9	12.20	6	8.10	2	2.70
ไม่ยอมนอน	44	59.40	34	45.90	15	20.30	7	9.50
ไม่ยอมทานอาหาร	39	52.70	26	35.10	11	14.90	4	5.40

ตารางที่ 18 จำนวนและร้อยละของลักษณะพฤติกรรมความวิตกกังวลจากการพรางจาก ในระยะสั้น
หวัง รวมทั้ง 4 สัปดาห์

ลักษณะพฤติกรรมระยะ สั้นหวัง	สัปดาห์ที่ 1		สัปดาห์ที่ 2		สัปดาห์ที่ 3		สัปดาห์ที่ 4	
	จำนวน	ร้อยละ	จำนวน	ร้อยละ	จำนวน	ร้อยละ	จำนวน	ร้อยละ
ร้องไห้คร่ำครวญหรือ ร้องคราง	62	83.80	43	58.10	25	33.80	14	18.90
เฉยเมย ไม่สนใจครูประจำ ชั้น/ ครูพี่เลี้ยงหรือเพื่อน ๆ	34	45.90	16	21.60	8	10.80	5	6.80
แยกตัว นั่งเงียบอยู่คน เดียว	29	39.20	18	24.30	10	13.50	3	4.10
ไม่สนใจทำกิจกรรม	40	54.10	24	32.40	7	9.50	1	1.40
เฉื่อยช้า เคลื่อนไหว น้อยลง	20	27.00	15	20.30	10	13.50	7	9.50
ดูเศร้า	7	9.50	3	4.10	2	2.70	1	1.40
นั่งโยกตัว	4	5.40	3	4.10	2	2.70	1	1.40
เล่นอวัยวะเพศ	2	2.70	1	1.40	1	1.40	0	0
ติดของที่นำมาจากบ้าน เช่น หมอน ผ้า ตุ๊กตา ขวดนม	19	25.70	19	25.70	11	14.90	9	12.20
ติดขวดนมหรือให้ครูพี่ เลี้ยงป้อนอาหาร	20	27.00	13	17.60	10	13.50	5	6.80
ปัสสาวะราดขณะหลับ	12	16.20	9	12.20	6	8.10	3	4.10
อุจจาระราดขณะหลับ	7	9.50	5	6.80	4	5.40	3	4.10
ติดครูพี่เลี้ยงมาก ไม่ยอม ห่างจากครูพี่เลี้ยง	34	45.90	23	31.10	19	25.70	10	13.50

ตารางที่ 19 จำนวนและร้อยละของลักษณะพฤติกรรมความวิตกกังวลจากการพลาจก ในระยะ
ปฏิบัติ รวมทั้ง 4 สัปดาห์

ลักษณะพฤติกรรมระยะ สิ้นหวัง	สัปดาห์ที่ 1		สัปดาห์ที่ 2		สัปดาห์ที่ 3		สัปดาห์ที่ 4	
	จำนวน	ร้อยละ	จำนวน	ร้อยละ	จำนวน	ร้อยละ	จำนวน	ร้อยละ
ไม่เรียกหาผู้ปกครอง	26	35.10	25	33.80	20	27.00	20	27.00
ร้องไห้เมื่อพบหน้า ผู้ปกครองอีกครั้งในตอน มารับ	40	54.10	24	32.40	18	24.30	15	20.30
เบนหน้าหนีหรือไม่มอง หน้าผู้ปกครอง	13	17.60	8	10.80	6	8.10	3	4.10
ไม่พูดคุยกับผู้ปกครอง	11	14.90	7	9.50	4	5.40	2	2.70
ทุบตี หยิกข่วน ผลักไส ผู้ปกครอง	7	9.50	3	4.10	1	1.40	2	2.70
วิ่งเข้าหา โปกทอด ครูประจำชั้น/ ครูพี่เลี้ยง	14	18.90	17	23.00	14	18.90	12	16.20