

สำนักหอสมุด มหาวิทยาลัยบูรพา  
ต.แสนสุข อ.เมือง จ.ชลบุรี 20131

รายงานการวิจัย

เรื่อง

ปัจจัยที่ส่งผลต่อความสำเร็จในการบริหารสถานศึกษาสู่ประชาคมอาเซียน  
สังกัดสำนักงานคณะกรรมการการศึกษาขั้นพื้นฐานภาคตะวันออก

ผู้ช่วยศาสตราจารย์ ดร.ภารดี อนันต์นารี

#b00244465

11 ก.ค. 2560

372395 เริ่มบริการ  
- 7 ก.พ. 2561

ภาควิชาการบริหารการศึกษา  
คณะศึกษาศาสตร์ มหาวิทยาลัยบูรพา

ธันวาคม 2559

การวิจัยครั้งนี้ได้รับเงินอุดหนุนจากคณะศึกษาศาสตร์  
มหาวิทยาลัยบูรพา

## ประกาศคุณูปการ

การวิจัยฉบับนี้ เรื่อง ปัจจัยที่ส่งผลต่อความสำเร็จในการบริหารสถานศึกษาสู่ประชาคมอาเซียน สังกัดสำนักงานคณะกรรมการการศึกษาขั้นพื้นฐานภาคตะวันออก (Factors Affecting the Success of School Administration Based on ASEAN Community under the Basic Education Commission in the Eastern) สำเร็จได้ด้วยดีได้รับความกรุณาให้คำปรึกษา แนะนำ อนุเคราะห์ในการตรวจสอบความเที่ยงตรงเครื่องมือที่ใช้ในการวิจัย แก้ไขข้อบกพร่องต่าง ๆ อย่างดียิ่งจาก ผู้ทรงคุณวุฒิ ทั้ง 5 ท่าน คือ ผศ.ดร.เจริญวิษณุ สมพงษ์ธรรม ผศ.ดร.สิทธิพร นิยมศรีสมศักดิ์ ดร.สุกิจ โปธิกุล ดร.มุกิตา แพทย์ประทุม และ ดร.สมพัทธ์ สันติพงษ์ไพศาล จึงขอขอบพระคุณเป็นอย่างสูง ณ โอกาสนี้

ขอขอบพระคุณผู้เชี่ยวชาญทุกท่านที่กรุณาให้ข้อมูลเกี่ยวกับความสำเร็จในการบริหารสถานศึกษาสู่ประชาคมอาเซียน ปัจจัยที่ส่งผลต่อความสำเร็จในการบริหารสถานศึกษาสู่ประชาคมอาเซียน และกรุณาตรวจสอบความเหมาะสมและความเป็นไปได้ในการนำไปสู่การปฏิบัติในการบริหารสถานศึกษาสู่ประชาคมอาเซียน สังกัดสำนักงานคณะกรรมการการศึกษาขั้นพื้นฐานภาคตะวันออก รวมทั้งครูทุกท่านที่เป็นกลุ่มตัวอย่างช่วยตอบแบบสอบถามและให้การสัมภาษณ์ ตลอดจนผู้ที่มีส่วนร่วมช่วยอนุเคราะห์ทำให้งานวิจัยสำเร็จเรียบร้อยด้วยดี

ผู้ช่วยศาสตราจารย์ ดร.ภารดี อนันต์นารี

## บทคัดย่อ

การวิจัยครั้งนี้มีวัตถุประสงค์ เพื่อศึกษาความสำเร็จในการบริหารสถานศึกษาสู่ประชาคมอาเซียน ปัจจัยที่ส่งผลต่อความสำเร็จในการบริหารสถานศึกษาสู่ประชาคมอาเซียน และตรวจสอบปัจจัยที่ส่งผลต่อความสำเร็จในการบริหารสถานศึกษาสู่ประชาคมอาเซียน ในการนำไปสู่การปฏิบัติในการบริหารสถานศึกษาสู่ประชาคมอาเซียน สังกัดสำนักงานคณะกรรมการการศึกษาขั้นพื้นฐานภาคตะวันออกเฉียงเหนือ 4 ด้าน ได้แก่ 1) ประสิทธิภาพการบริหารสู่ประชาคมอาเซียนของผู้บริหารสถานศึกษา 2) คุณลักษณะด้านความรู้ของนักเรียนสู่ประชาคมอาเซียน 3) คุณลักษณะด้านทักษะกระบวนการของนักเรียนสู่ประชาคมอาเซียน 4) คุณลักษณะด้านเจตคติของนักเรียนสู่ประชาคมอาเซียน โดยการสัมภาษณ์ผู้เชี่ยวชาญ จำนวน 17 คน กลุ่มตัวอย่างที่ใช้ในการวิจัยสำหรับแบบสอบถามเป็นครูสถานศึกษาขั้นพื้นฐานภาคตะวันออกเฉียงเหนือ จำนวน 742 คน การสุ่มแบบแบ่งชั้น (Stratified Random Sampling) และสนทนากลุ่มเป็นผู้เชี่ยวชาญ สังกัดสำนักงานเขตพื้นที่การศึกษาประถมศึกษาและมัธยมศึกษา จำนวน 20 คน เครื่องมือที่ใช้ในการวิจัย คือ แบบสอบถามความสำเร็จในการบริหารสถานศึกษาสู่ประชาคมอาเซียน ปัจจัยที่ส่งผลต่อความสำเร็จในการบริหารสถานศึกษาสู่ประชาคมอาเซียน สังกัดสำนักงานคณะกรรมการการศึกษาขั้นพื้นฐานภาคตะวันออกเฉียงเหนือ และแบบสัมภาษณ์สภาพ ความสำเร็จในการบริหารสถานศึกษาสู่ประชาคมอาเซียน ปัจจัยที่ส่งผลต่อความสำเร็จในการบริหารสถานศึกษาสู่ประชาคมอาเซียน สถิติที่ใช้ในการวิจัย คือ ร้อยละ ค่าเฉลี่ย ( $\bar{X}$ ) ความเบี่ยงเบนมาตรฐาน ( $SD$ ) การวิเคราะห์ปัจจัยส่งผล โดยการ ใช้โปรแกรม : LISREL จากการสัมภาษณ์โดยใช้การวิเคราะห์เนื้อหา (Content Analysis) และการสนทนากลุ่ม (Focus group) และการวิเคราะห์แบบอุปนัย (Inductive Analysis) ผลการวิจัยพบว่า

1. การสัมภาษณ์ความสำเร็จในการบริหารสถานศึกษาสู่ประชาคมอาเซียน มี 4 ด้าน ได้แก่ ประสิทธิภาพการบริหารสถานศึกษาสู่ประชาคมอาเซียน คุณลักษณะด้านความรู้ของนักเรียนสู่ประชาคมอาเซียน คุณลักษณะด้านกระบวนการของนักเรียนสู่ประชาคมอาเซียน คุณลักษณะด้านเจตคติของนักเรียนสู่ประชาคมอาเซียน และปัจจัยที่ส่งผลต่อความสำเร็จในการบริหารสถานศึกษาสู่ประชาคมอาเซียน 2 ด้าน ได้แก่ สมรรถนะของสถานศึกษา ประกอบด้วย ทิศทางของสถานศึกษา หลักสูตร โครงสร้าง บุคลากร งบประมาณ สถานที่ วัสดุอุปกรณ์ เครื่องมือ และกระบวนการดำเนินงาน ประกอบด้วย การวางแผน การดำเนินการ การตรวจสอบ และการปรับปรุง
2. ความสำเร็จในการบริหารสถานศึกษาสู่ประชาคมอาเซียน ปัจจัยด้านสมรรถนะของสถานศึกษา และปัจจัยด้านกระบวนการดำเนินงาน โดยรวมและรายด้านอยู่ในระดับมาก
3. การวิเคราะห์ปัจจัยที่ส่งผลต่อความสำเร็จในการบริหารสถานศึกษาสู่ประชาคมอาเซียน มีความสอดคล้องกับข้อมูลเชิงประจักษ์ โดยปัจจัยด้านปัจจัยด้านสมรรถนะของสถานศึกษา และปัจจัยด้านกระบวนการดำเนินงานส่งผลทางตรงต่อความสำเร็จในการบริหารสถานศึกษาสู่ประชาคมอาเซียน โดยปัจจัยด้านสมรรถนะของสถานศึกษาส่งผลทางอ้อมผ่านปัจจัยด้านกระบวนการดำเนินงานต่อความสำเร็จในการบริหารสถานศึกษาสู่ประชาคมอาเซียน สามารถพยากรณ์ความสำเร็จในการบริหารสถานศึกษาสู่ประชาคมอาเซียน ได้ร้อยละ 93
4. ผลการตรวจสอบปัจจัยที่ส่งผลต่อความสำเร็จในการบริหารสถานศึกษาสู่ประชาคมอาเซียน สังกัดสำนักงานคณะกรรมการการศึกษาขั้นพื้นฐานภาคตะวันออกเฉียงเหนือ มีความเหมาะสมเป็นไปได้สามารถนำไปปฏิบัติได้ สอดคล้องกับผลการวิจัย

## Abstract

The purposes of the study were to interview and investigate the success of school administration based on ASEAN Community 4 aspects: 1) the efficiency of schools administration based on ASEAN Community 2) knowledge of students based on ASEAN Community, 3) process skills of students based on ASEAN Community, and 4) attitude of students based on ASEAN Community, factors affecting the success of school administration based on ASEAN Community under the Basic Education Commission in the Eastern and the confirmation of the factors to practices. The sample 17 key informants from administrators, vice administrators, teachers, parents and school committees by purposive sampling for interview type and consisted of 742 teachers by stratified random sampling as classified by school size for questionnaires and 20 experts from the Primary Educational Service Area and the Secondary Educational Service Area under the Basic Education Commission in the Eastern for focus group discussion. The instruments used for the study were interview, a rating scale questionnaires 5 level and focus group discussion. Statistics uses for analyzing the data were mean, standard deviation. LISREL Model was analysis, and analysis the success and focus group discussion using by content analysis and inductive analysis. The findings were as follows:

1. The interview about the success of school administration based on ASEAN Community found have 4 aspects: 1) the efficiency of schools administration based on ASEAN Community 2) the knowledge of students based on ASEAN Community, 3) the process skills of students based on ASEAN Community, and 4) the attitude of students based on ASEAN Community and factors affecting the success of school administration based on ASEAN Community under the Basic Education Commission in the Eastern have 2 factors: 1. the school competencies components 1) direct of school 2) curriculum 3) structure 4) personnel 5) budget 6) place 7) material 8) network and 2. the procedure process components: 1) plan 2) do 3) check 4) act
2. The success of school administration based on ASEAN Community, the school competencies and the procedure process factors were rate of total and each aspect at a high level.
3. An analysis of the LISREL Model a agreement with the empirical data which the factors affecting the success of school administration based on ASEAN Community components the school competencies, and the procedure process factors affected directly to the success of school administration based on ASEAN Community for studying this program. The school competencies factor effected in directly through the procedure process factor to the success of school administration based on ASEAN Community for study in this program. This model could predict the success of school administration based on ASEAN Community to study this program including of 93%.
5. The confirmation of the factors of affecting the success of school administration based on ASEAN Community under the Basic Education Commission in the Eastern were found accurate, appropriate, possible and accordance with the results research.

# สารบัญ

หน้า

บทคัดย่อภาษาไทย.....	จ
บทคัดย่อภาษาอังกฤษ.....	ฉ
สารบัญ.....	ช
สารบัญตาราง.....	ฌ
สารบัญภาพ.....	ฐ
บทที่	
1 บทนำ.....	1
ความเป็นมาและความสำคัญของปัญหา.....	1
วัตถุประสงค์ของการวิจัย.....	5
คำถามในการวิจัย.....	6
กรอบแนวคิดในการวิจัย.....	6
สมมติฐานในการวิจัย.....	9
ประโยชน์ที่คาดว่าจะได้รับ.....	9
ขอบเขตของการวิจัย.....	9
นิยามศัพท์เฉพาะ.....	11
2 เอกสารและงานวิจัยที่เกี่ยวข้อง.....	15
สภาพปัจจุบันของสถานศึกษาขั้นพื้นฐานภาคตะวันออกเฉียง.....	15
ประวัติของอาเซียน.....	19
ทิศทางการศึกษาไทยกับการก้าวสู่ประชาคมอาเซียน .....	24
การบริหารจัดการศึกษาไทยสู่ประชาคมอาเซียน.....	33
ความสำเร็จในการบริหารสถานศึกษาสู่ประชาคมอาเซียน.....	51
ปัจจัยที่ส่งผลต่อความสำเร็จในการบริหารจัดการศึกษาสู่ประชาคมอาเซียน.....	58
งานวิจัยที่เกี่ยวข้อง.....	61
3 วิธีดำเนินการวิจัย.....	69
ขั้นที่ 1 การศึกษาความสำเร็จในการบริหารสถานศึกษาสู่ประชาคมอาเซียนและ	
ปัจจัยส่งผลต่อความสำเร็จในการบริหารสถานศึกษาสู่ประชาคมอาเซียน	
ความสำเร็จในการบริหารสถานศึกษาสู่ประชาคมอาเซียน สังกัดสำนักงาน	
คณะกรรมการการศึกษาขั้นพื้นฐานภาคตะวันออกเฉียง.....	69

## สารบัญ (ต่อ)

บทที่	หน้า
ชั้นที่ 2 ศึกษาตรวจสอบความเหมาะสมเป็นไปได้อในการนำไปปฏิบัติของ ปัจจัยที่ส่งผลต่อความสำเร็จในการบริหารสถานศึกษาสู่ประชาคมอาเซียน สังกัด สำนักงานคณะกรรมการการศึกษาขั้นพื้นฐานภาคตะวันออกเฉียง.....	75
4 ผลการวิจัย.....	76
สัญลักษณ์ที่ใช้ในการวิเคราะห์ข้อมูล.....	76
การเสนอผลการวิเคราะห์ข้อมูล.....	77
ผลการวิเคราะห์ข้อมูล.....	78
5 สรุป อภิปรายผลและข้อเสนอแนะ.....	140
สรุปผลการวิจัย.....	141
อภิปรายผล.....	145
ข้อเสนอแนะ.....	165
บรรณานุกรม.....	169
ภาคผนวก.....	180
ภาคผนวก ก.....	181
ภาคผนวก ข.....	223
ประวัติย่อของผู้วิจัย.....	247

## สารบัญตาราง

ตารางที่	หน้า
1	คุณลักษณะของผู้เรียนและ ตัวชี้วัดประเมินศึกษา..... 53
2	ประชากรและกลุ่มตัวอย่างที่ใช้ในการวิจัยจำแนกเป็นสำนักงานเขตพื้นที่การศึกษา ภาคตะวันออกเฉียง..... 71
3	ค่าเฉลี่ย ความเบี่ยงเบนมาตรฐาน ระดับและอันดับที่ของความสำเร็จในการบริหาร สถานศึกษาสู่ประชาคมอาเซียน สังกัดสำนักงานคณะกรรมการการศึกษาขั้นพื้นฐาน ภาคตะวันออกเฉียง..... 85
4	ค่าเฉลี่ย ความเบี่ยงเบนมาตรฐาน ระดับและอันดับที่ของความสำเร็จในการบริหาร สถานศึกษาสู่ประชาคมอาเซียน สังกัดสำนักงานคณะกรรมการการศึกษาขั้นพื้นฐาน ภาคตะวันออกเฉียง ด้านประสิทธิภาพการบริหารสถานศึกษาสู่ประชาคมอาเซียน..... 86
5	ค่าเฉลี่ย ความเบี่ยงเบนมาตรฐาน ระดับและอันดับที่ของความสำเร็จในการบริหาร สถานศึกษาสู่ประชาคมอาเซียน สังกัดสำนักงานคณะกรรมการการศึกษาขั้นพื้นฐาน ภาคตะวันออกเฉียง ด้านคุณลักษณะด้านความรู้ของนักเรียนสู่ประชาคมอาเซียน..... 88
6	ค่าเฉลี่ย ความเบี่ยงเบนมาตรฐาน ระดับและอันดับที่ของความสำเร็จในการบริหาร สถานศึกษาสู่ประชาคมอาเซียน สังกัดสำนักงานคณะกรรมการการศึกษาขั้นพื้นฐาน ภาคตะวันออกเฉียง ด้านคุณลักษณะด้านทักษะกระบวนการของนักเรียนสู่ประชาคม อาเซียน..... 89
7	ค่าเฉลี่ย ความเบี่ยงเบนมาตรฐาน ระดับและอันดับที่ของความสำเร็จในการบริหาร สถานศึกษาสู่ประชาคมอาเซียน สังกัดสำนักงานคณะกรรมการการศึกษาขั้นพื้นฐาน ภาคตะวันออกเฉียง ด้านคุณลักษณะด้านเจตคติของนักเรียนสู่ประชาคมอาเซียน..... 90
8	ค่าเฉลี่ย ความเบี่ยงเบนมาตรฐาน ระดับและอันดับที่ ของปัจจัยที่ส่งผลต่อ ความสำเร็จในการบริหารสถานศึกษาสู่ประชาคมอาเซียน สังกัดสำนักงาน คณะกรรมการการศึกษาขั้นพื้นฐานภาคตะวันออกเฉียง..... 91
9	ระดับและอันดับที่ของปัจจัยด้านสมรรถนะของสถานศึกษา สังกัดสำนักงาน คณะกรรมการการศึกษาขั้นพื้นฐานภาคตะวันออกเฉียง..... 92
10	ค่าเฉลี่ย ความเบี่ยงเบนมาตรฐาน ระดับและอันดับที่ของปัจจัยสมรรถนะของ สถานศึกษาสู่ประชาคมอาเซียน ด้านทิศทางของสถานศึกษา สังกัดสำนักงาน คณะกรรมการการศึกษาขั้นพื้นฐานภาคตะวันออกเฉียง..... 93

## สารบัญตาราง (ต่อ)

ตารางที่		หน้า
11	ค่าเฉลี่ย ความเบี่ยงเบนมาตรฐาน ระดับและอันดับที่ของปัจจัยสมรรถนะของสถานศึกษาสู่ประชาคมอาเซียน ด้านหลักสูตร สังกัดสำนักงานคณะกรรมการการศึกษาขั้นพื้นฐานภาคตะวันออกเฉียงเหนือ.....	94
12	ค่าเฉลี่ย ความเบี่ยงเบนมาตรฐาน ระดับและอันดับที่ของปัจจัยสมรรถนะของสถานศึกษาสู่ประชาคมอาเซียน ด้าน โครงสร้าง สังกัดสำนักงานคณะกรรมการการศึกษาขั้นพื้นฐานภาคตะวันออกเฉียงเหนือผลการเปรียบเทียบสภาพการบริหารของผู้บริหารสถานศึกษาขั้นพื้นฐานภาคตะวันออกเฉียงเหนือ จำแนกตามระดับการศึกษา.....	95
13	ค่าเฉลี่ย ความเบี่ยงเบนมาตรฐาน และอันดับที่ของปัจจัยสมรรถนะของสถานศึกษาสู่ประชาคมอาเซียน ด้านบุคลากร สังกัดสำนักงานคณะกรรมการการศึกษาขั้นพื้นฐานภาคตะวันออกเฉียงเหนือ.....	96
14	ค่าเฉลี่ย ความเบี่ยงเบนมาตรฐาน ระดับและอันดับที่ของปัจจัยสมรรถนะของสถานศึกษาสู่ประชาคมอาเซียน ด้านงบประมาณ สังกัดสำนักงานคณะกรรมการการศึกษาขั้นพื้นฐานภาคตะวันออกเฉียงเหนือ.....	98
15	ค่าเฉลี่ย ความเบี่ยงเบนมาตรฐาน ระดับและอันดับที่ของปัจจัยสมรรถนะของสถานศึกษาสู่ประชาคมอาเซียน ด้านสถานที่ สังกัดสำนักงานคณะกรรมการการศึกษาขั้นพื้นฐานภาคตะวันออกเฉียงเหนือ.....	99
16	ค่าเฉลี่ย ความเบี่ยงเบนมาตรฐาน ระดับและอันดับที่ของปัจจัยสมรรถนะของสถานศึกษาสู่ประชาคมอาเซียน ด้านวัสดุอุปกรณ์ สังกัดสำนักงานคณะกรรมการการศึกษาขั้นพื้นฐานภาคตะวันออกเฉียงเหนือ.....	100
17	ค่าเฉลี่ย ความเบี่ยงเบนมาตรฐาน ระดับและอันดับที่ของปัจจัยสมรรถนะของสถานศึกษาสู่ประชาคมอาเซียน ด้านเครือข่าย สังกัดสำนักงานคณะกรรมการการศึกษาขั้นพื้นฐานภาคตะวันออกเฉียงเหนือ.....	101
18	ค่าเฉลี่ย ความเบี่ยงเบนมาตรฐาน ระดับและอันดับที่ของปัจจัยด้านกระบวนการดำเนินงานของสถานศึกษาสู่ประชาคมอาเซียน สังกัดสำนักงานคณะกรรมการการศึกษาขั้นพื้นฐานภาคตะวันออกเฉียงเหนือ.....	102

## สารบัญตาราง (ต่อ)

ตารางที่	หน้า
19	103
<p>คำเฉลี่ย ความเบี่ยงเบนมาตรฐาน ระดับและอันดับที่ของของปัจจัยกระบวนการ ดำเนินงาน ด้านการวางแผนของสถานศึกษาสู่ประชาคมอาเซียน สังกัดสำนักงาน คณะกรรมการการศึกษาขั้นพื้นฐานภาคตะวันออกเฉียงเหนือ.....</p>	
20	104
<p>คำเฉลี่ย ความเบี่ยงเบนมาตรฐาน ระดับและอันดับที่ของของปัจจัยกระบวนการ ดำเนินงาน ด้านการดำเนินงานของสถานศึกษาสู่ประชาคมอาเซียน สังกัดสำนักงาน คณะกรรมการการศึกษาขั้นพื้นฐานภาคตะวันออกเฉียงเหนือ.....</p>	
21	105
<p>คำเฉลี่ย ความเบี่ยงเบนมาตรฐาน ระดับและอันดับที่ของของปัจจัยกระบวนการ ดำเนินงาน ด้านการตรวจสอบของสถานศึกษาสู่ประชาคมอาเซียน สังกัดสำนักงาน คณะกรรมการการศึกษาขั้นพื้นฐานภาคตะวันออกเฉียงเหนือ .....</p>	
22	106
<p>คำเฉลี่ย ความเบี่ยงเบนมาตรฐาน ระดับและอันดับที่ของของปัจจัยกระบวนการ ดำเนินงาน ด้านการปรับปรุงของสถานศึกษาสู่ประชาคมอาเซียน สังกัดสำนักงาน คณะกรรมการการศึกษาขั้นพื้นฐานภาคตะวันออกเฉียงเหนือ.....</p>	
23	110
<p>คำเฉลี่ย ค่าความเบี่ยงเบนมาตรฐาน ความเบ้ ความโด่งของตัวแปรสังเกตได้ ใน โมเดลปัจจัยที่ส่งผลต่อความสำเร็จในการบริหารสถานศึกษาสู่ประชาคมอาเซียน สังกัดสำนักงานคณะกรรมการการศึกษาขั้นพื้นฐานภาคตะวันออกเฉียงเหนือ.....</p>	
24	111
<p>ค่าสัมประสิทธิ์สหสัมพันธ์ระหว่างตัวแปรแฝงที่ใช้ในการศึกษา โมเดลปัจจัยที่ส่งผล ต่อความสำเร็จในการบริหารสถานศึกษาสู่ประชาคมอาเซียน สังกัดสำนักงาน คณะกรรมการการศึกษาขั้นพื้นฐานภาคตะวันออกเฉียงเหนือ.....</p>	
25	112
<p>การวิเคราะห์องค์ประกอบเชิงยืนยันของตัวแปรแฝงด้านสมรรถนะของ สถานศึกษา.....</p>	
26	114
<p>การวิเคราะห์องค์ประกอบเชิงยืนยันของตัวแปรแฝงด้านกระบวนการดำเนินงาน.....</p>	
27	115
<p>การวิเคราะห์องค์ประกอบเชิงยืนยันของตัวแปรแฝง ความสำเร็จในการบริหาร สถานศึกษาสู่ประชาคมอาเซียน.....</p>	
28	119
<p>แสดงค่าสถิติตรวจสอบความตรงและความกลมกลืนของโมเดล.....</p>	
29	123
<p>แสดงค่าสถิติการวิเคราะห์อิทธิพลทางตรง อิทธิพลทางอ้อม และอิทธิพลรวมของ ปัจจัยที่ส่งผลต่อความสำเร็จในการบริหารสถานศึกษาสู่ประชาคมอาเซียน สังกัด สำนักงานคณะกรรมการการศึกษาขั้นพื้นฐานภาคตะวันออกเฉียงเหนือโดยการวิเคราะห์ โมเดลตามสมมติฐาน.....</p>	

## สารบัญตาราง (ต่อ)

ตารางที่	หน้า
30	แสดงค่าอำนาจจำแนกรายข้อ ( $r$ ) ของแบบสอบถามความสำเร็จในการบริหารของ สถานศึกษาสู่ประชาคมอาเซียน สังกัดสำนักงานคณะกรรมการการศึกษาขั้นพื้นฐาน ภาคตะวันออกเฉียง..... 224
31	แสดงค่าอำนาจจำแนกรายข้อ ( $r$ ) ของแบบสอบถามปัจจัยด้านสมรรถนะของ สถานศึกษาที่ส่งผลต่อความสำเร็จในการบริหารของสถานศึกษาสู่ประชาคมอาเซียน สังกัดสำนักงานคณะกรรมการการศึกษาขั้นพื้นฐานภาคตะวันออกเฉียง ..... 225
32	แสดงค่าอำนาจจำแนกรายข้อ ( $r$ ) ของแบบสอบถามปัจจัยด้านกระบวนการดำเนินงาน ของสถานศึกษาที่ส่งผลต่อความสำเร็จในการบริหารของสถานศึกษาสู่ประชาคม อาเซียน สังกัดสำนักงานคณะกรรมการการศึกษาขั้นพื้นฐานภาคตะวันออกเฉียง..... 226

## สารบัญภาพ

ภาพที่	หน้า
1 กรอบความคิดในการวิจัย.....	8
2 ยุทธศาสตร์การเข้าสู่ประชาคมอาเซียน ปี 2558.....	41
3 การวิเคราะห์องค์ประกอบเชิงยืนยันของตัวแปรแฝงด้านสมรรถนะของสถานศึกษา...	113
4 การวิเคราะห์องค์ประกอบเชิงยืนยันของตัวแปรแฝงกระบวนการดำเนินงาน.....	114
5 การวิเคราะห์องค์ประกอบเชิงยืนยันของตัวแปรแฝง ความสำเร็จในการบริหาร สถานศึกษาสู่ประชาคมอาเซียน.....	115
6 โมเดลความสัมพันธ์โครงสร้างของปัจจัยที่ส่งผลต่อความสำเร็จในการบริหาร สถานศึกษาสู่ประชาคมอาเซียน ตามสมมติฐาน.....	117
7 โมเดลความสัมพันธ์โครงสร้างเชิงสาเหตุของข้อมูลเชิงประจักษ์ที่ปรับแก้แล้ว.....	118

# บทที่ 1

## บทนำ

### ความเป็นมาและความสำคัญของปัญหา

นโยบายรัฐบาล หนึ่งในจุดมุ่งหมาย คือ “เพื่อนำประเทศไทยไปสู่การเป็นประชาคมอาเซียน ในปี 2558 อย่างสมบูรณ์ โดยสร้างความพร้อมและความเข้มแข็ง ทั้งทางด้านเศรษฐกิจ สังคม และวัฒนธรรม และการเมืองและความมั่นคง” โดยนโยบายเร่งด่วนที่จะเริ่มดำเนินการในปีแรกยัง รวมถึงการเร่งดำเนินการตามข้อผูกพันในการรวมตัวเป็นประชาคมอาเซียนในปี 2558 ทั้งในมิติ เศรษฐกิจ สังคม และความมั่นคง ตลอดจนการเชื่อมโยงเส้นทางคมนาคมขนส่งภายในและภายนอก ภูมิภาค นอกจากนี้ ยังมีนโยบายด้านเศรษฐกิจและสังคมอีกหลายประการเพื่อรองรับการเข้าสู่การเป็น ประชาคมอาเซียน (กลุ่มงานนโยบายกรมอาเซียน, 2558) เป็นไปตามข้อเสนอเชิงนโยบายการจัดการ การศึกษาสู่ประชาคมอาเซียน ให้ดำเนินการ 7 ประการ คือ 1) การจัดการศึกษาเพื่อสร้างความรู้ ความเข้าใจ ในสาระและรายละเอียดของกฎบัตรอาเซียน 2) การจัดการศึกษาเพื่อสร้างความรู้ ความเข้าใจ และเพิ่มพูนทักษะการใช้ภาษาอังกฤษซึ่งถูกกำหนดในข้อตกลงเบื้องต้นให้ใช้เป็นภาษา อาเซียน ให้แก่คนไทยในทุกระดับ 3) การจัดการศึกษาเพื่อสร้างความรู้ความเข้าใจเกี่ยวกับภาษาของ ประเทศเพื่อนบ้าน อย่างน้อย 1 ประเทศ เช่น ภาษาจีน ภาษาเวียดนาม ภาษามาลเลย์ 4) การจัดการ การศึกษาเพื่อสร้างความรู้ความเข้าใจเกี่ยวกับประเทศเพื่อนบ้านในอาเซียน และส่งเสริมความเป็น พลเมืองอาเซียน 5) การแลกเปลี่ยนเยาวชน นักเรียน นักศึกษา ระหว่างประเทศ การถ่ายโอน หน่วยกิต และการแลกเปลี่ยนบุคลากร 6) การจัดการศึกษาเพื่อเตรียมความพร้อมด้านอื่น ๆ เพื่อ รองรับผลอันเนื่องมาจากความร่วมมือในเสาหลักต่างๆ เมื่อก้าวสู่ประชาคมอาเซียน 7) การกำหนด มาตรฐานวิชาชีพสาขาต่าง ๆ เพื่อนำไปสู่มาตรฐานอาเซียน (สำนักงานเลขาธิการสภาการศึกษา, 2554)

ประเทศไทยได้กำหนด “การศึกษาเป็นวาระแห่งชาติ” เพื่อเตรียมคนไทยเข้าสู่ประชาคม อาเซียน (ASEAN Community) ในปี พ.ศ. 2558 (สำนักวิชาการและมาตรฐานการศึกษา สำนักงาน คณะกรรมการการศึกษาขั้นพื้นฐาน, 2555, หน้า 9, 18) มีนโยบายการศึกษาไทยเพื่อก้าวสู่ประชาคม อาเซียน โดยได้จัดสรรงบประมาณ 3,000 ล้านบาท (ปี 2552-2557) สำหรับแผนดำเนินการระยะ 5 ปี เพื่อผลักดันให้ประเทศไทยเป็นศูนย์กลางการศึกษาในภูมิภาคอาเซียน โดยมีเป้าหมายว่า ภายในปี 2557 จะต้องมียุโรปนักเรียน นักศึกษาต่างชาติเข้ามาศึกษาต่อในประเทศไทย จำนวนทั้งสิ้น 1 แสนคน ด้วยการพัฒนาสถานศึกษาทุกระดับการศึกษาและจัดการศึกษาให้มีคุณภาพ โดยที่กระทรวง ศึกษาธิการเป็นหน่วยงานหลักในการจัดการศึกษาของประเทศ จึงมีภารกิจสำคัญในการขับเคลื่อน การดำเนินงานด้านการศึกษาเพื่อให้บรรลุการจัดตั้งประชาคมอาเซียน ภายในปี 2558 ตามกฎบัตร

อาเซียน และการดำเนินงานตามปฏิญญา ชะอำ-หัวหิน ว่าด้วยการเสริมสร้างความร่วมมือด้าน การศึกษาเพื่อบรรลุประชาคมอาเซียนที่เอื้ออาทร และแบ่งปันให้บังเกิดผลเป็นรูปธรรม ทั้งนี้ได้มี การตั้งคณะกรรมการระดับชาติ เพื่อขับเคลื่อนความร่วมมือด้านการศึกษาในอาเซียนสู่การบรรลุ เป้าหมาย การจัดตั้งประชาคมอาเซียนภายในปี 2558 ขึ้น 1 คณะ โดยมีรัฐมนตรีว่าการกระทรวง ศึกษาธิการเป็นประธาน ปลัดกระทรวงศึกษาธิการ เป็นรองประธาน และผู้บริหารองค์กรหลักร่วม เป็นกรรมการ มีหน้าที่กำหนดนโยบายการดำเนิน โครงการและกิจกรรมด้านการศึกษา กำกับ ติดตาม ประเมินผล และให้ข้อคิดเห็นเพื่อให้การดำเนินการขับเคลื่อนความร่วมมือด้านการศึกษาในอาเซียน ขององค์กรหลัก สถาบัน และหน่วยงานด้านการศึกษาที่เกี่ยวข้อง ให้เป็นไปอย่างมีประสิทธิภาพ และเป็นรูปธรรม (สำนักยุทธศาสตร์และประเมินผล กรุงเทพมหานคร, 2558)

กระทรวงศึกษาธิการมีนโยบายในการเตรียมความพร้อมของการศึกษาไทย โดยมีจุดมุ่งหมาย คือ 1) การสร้างประชาคมอาเซียนด้านการศึกษา ให้ประเทศไทยเป็น Education Hub มีการเตรียม ความพร้อมในด้านกรอบความคิด คือแผนการศึกษาแห่งชาติที่จะมุ่งสร้างความตระหนักของคนไทย ในการจัดการศึกษา เพื่อสร้างคนไทยให้เป็นคนของประชาคมอาเซียน พัฒนาสมรรถนะให้พร้อมจะ อยู่ร่วมกันและส่งเสริมความร่วมมือระหว่างประเทศด้านการศึกษา 3 ด้านคือ 1) ด้านการพัฒนา คุณภาพการศึกษา การขยายโอกาสทางการศึกษา การส่งเสริมการมีส่วนร่วมในการบริการและจัด การศึกษา 2) ขับเคลื่อนประชาคมอาเซียนด้วยการศึกษา โดยการสร้างความเข้าใจในเรื่องเกี่ยวกับ เพื่อนบ้านในกลุ่มอาเซียน 3) การสร้างประชาคมอาเซียนด้านเทคโนโลยีทางการศึกษา โดยให้ ผู้เรียนได้เรียนรู้ด้วยตนเองตลอดเวลา มีการพัฒนาผู้เรียนสู่การเป็นพลเมืองอาเซียน พร้อมทั้งการ เตรียมการในปี 2555 สู่ประชาคมอาเซียนโดยจัดทำโครงการ English Speaking Year 2012 เพื่อ รองรับการเข้าสู่ประชาคมอาเซียนของประเทศไทยในปี 2558 โดยส่งเสริมให้ทุก โรงเรียนใช้ ภาษาอังกฤษในการสื่อสารมากขึ้น เบื้องต้นกำหนดให้ครูและนักเรียนทั้ง โรงเรียนใช้ภาษาอังกฤษใน การสื่อสารสัปดาห์ละ 1 วัน โดยผ่านการทำกิจกรรมรูปแบบต่าง ๆ เช่น การจัดมุมภาษาอังกฤษหรือ หมู่บ้านภาษาอังกฤษในโรงเรียน การให้นักเรียนฝึกเป็นมัลติทาสก์ เป็นต้น จะมีการอบรมเตรียม ความพร้อมให้แก่ครูทั่วประเทศให้มีทักษะการใช้ภาษาอังกฤษ ทั้งการสื่อสารและการเรียน การสอน เพื่อให้พูดภาษาอังกฤษ ซึ่งกระทรวงศึกษาธิการจะทำกิจกรรมร่วมกับสถานทูตหรือองค์กร ต่างประเทศ รวมทั้งตัวแทนจากสถาบันภาษาในประเทศไทยในการจัดอบรมครูเพื่อสอนวิชาต่าง ๆ รวมทั้งสาขาเฉพาะทาง ในกรณีจะมีการสร้างแรงจูงใจสำหรับโรงเรียนที่สามารถใช้ภาษาอังกฤษเพื่อ การสื่อสารได้ดี เช่น พุนการศึกษาไปดูงานในประเทศอาเซียน โดยจะดำเนินการใน โรงเรียนที่มีความพร้อมก่อนและขยายไปเรื่อย ๆ จนกว่าคนส่วนใหญ่ของประเทศสามารถพูด สื่อสารและใช้ ภาษาอังกฤษได้ดีจะ เริ่มเปิดตัวโครงการ 26 ธันวาคม 2554 (ertlah.com; สำนักข่าวแห่งชาติ; Thanonline, 2554 เข้าถึงข้อมูลได้เมื่อวันที่ 10 ตุลาคม 2558 จาก <http://www.news.mthai>.

com/headline-news/146199.html)

การขับเคลื่อนการศึกษาในอาเซียนเพื่อมุ่งสู่เป้าหมายการจัดตั้งประชาคมอาเซียนในปี 2558 คณะกรรมการระดับชาติเห็นชอบร่างนโยบายเพื่อดำเนินงานตามปฏิญญาอาเซียนด้านการศึกษา มี 5 นโยบาย คือ 1) การเผยแพร่ความรู้ ข้อมูล ข่าวสารและเจตคติที่ดีเกี่ยวกับอาเซียน เพื่อสร้างความตระหนักและเตรียมความพร้อมของครู บุคลากรทางการศึกษา นักเรียนเพื่อก้าวสู่ประชาคมอาเซียนภายในปี 2558 2) การพัฒนาศักยภาพของนักเรียน ให้มีทักษะที่เหมาะสมเพื่อความพร้อมในการก้าวสู่ประชาคมอาเซียน 3) การพัฒนามาตรฐานการศึกษา เพื่อส่งเสริมการแลกเปลี่ยนนักศึกษา ครู อาจารย์ในอาเซียน รวมทั้งให้มีการยอมรับคุณสมบัติทางวิชาการร่วมกันในอาเซียน การส่งเสริมความร่วมมือระหว่างสถาบันการศึกษา การแลกเปลี่ยนเยาวชน 4) การเตรียมความพร้อมเพื่อเปิดเสรีการศึกษาในอาเซียนเพื่อรองรับการก้าวสู่ประชาคมเศรษฐกิจอาเซียน และ 5) การพัฒนาเยาวชนให้เป็นทรัพยากรสำคัญในการก้าวสู่ประชาคมอาเซียน (สำนักงานปลัดกระทรวงศึกษาธิการ, 2553, หน้า 46-47) ซึ่งสำนักงานคณะกรรมการการศึกษาขั้นพื้นฐาน (2553, หน้า 15-16) ได้กำหนดแนวทางพัฒนาสมรรถนะที่สำคัญสำหรับนักเรียนในการดำเนินชีวิตในประชาคมอาเซียนไว้ 5 ประการ คือ 1) Personal Spirit คือความเป็นผู้มีจิตวิญญาณแห่งมิตรไมตรี สันติภาพและความสงบสุข จิตสำนึกแห่งคนดี เรียนรู้และพัฒนาตนเองเพื่อทำความดี 2) Problem Solving คือความสามารถในการแก้ปัญหาที่จำเป็นและมีแผนในการศึกษาวิเคราะห์แก้ปัญหาที่อาจจะเกิดขึ้นอย่างเป็นระบบ 3) Team Work คือความสามารถในการทำงานเป็นคณะบุคคล 4) Communication คือความสามารถในการสื่อสารระหว่างกัน 5) Thinking คือ ความฉลาดในการคิด และกำหนดนโยบายให้ดำเนินการตาม 3 เสา ได้แก่ เสาที่ 1 ประชาคมการเมืองและความมั่นคงอาเซียน (ASEAN Political Security Community APSC) เสาที่ 2 ประชาคมเศรษฐกิจอาเซียน (ASEAN Economic Community AEC) เสาที่ 3 ประชาคมสังคมและวัฒนธรรม (ASEAN Socio-cultural Community ASCC) ได้เตรียมความพร้อมของโรงเรียนเป็นหน่วยขับเคลื่อนมีการวางแผนจัดทำ Road Map การเข้าสู่ประชาคมอาเซียนมีจุดเน้นในการพัฒนาคุณภาพผู้เรียนมุ่งเน้นการใช้ภาษาอังกฤษเพื่อการสื่อสาร คือ 1) กำหนดโรงเรียนคุณภาพ 3 ระดับ ได้แก่ ระดับที่ 1 โรงเรียนมาตรฐานสากล 500 โรงเรียน ระดับที่ 2 โรงเรียนดีประจำอำเภอ 2,500 โรงเรียน ระดับที่ 3 โรงเรียนดีประจำตำบล 7,000 โรงเรียน 2) มีโครงการ Spirit of ASEAN ได้แก่ โรงเรียน Sister School 30 โรงเรียน และโรงเรียน Buffer School จำนวน 24 โรงเรียน ให้ความสำคัญกับภาษาอังกฤษและภาษาเพื่อนบ้านที่โรงเรียนมีเขตแดนเชื่อมต่อกัน ต่อมาสำนักงานคณะกรรมการการศึกษาขั้นพื้นฐาน (2554 ก) มีการเตรียมความพร้อม โดยมีพัฒนา โรงเรียน 2 ลักษณะ ได้แก่ 1) การพัฒนาโรงเรียนทั่วไป ให้มีความรู้เกี่ยวกับอาเซียนโดยบูรณาการในหลักสูตรแกนกลางการศึกษาขั้นพื้นฐาน พุทธศักราช 2551 มุ่งเน้นการจัดกิจกรรมพัฒนาผู้เรียนและตั้งศูนย์อาเซียนศึกษาให้เป็นแหล่งเรียนรู้อาเซียนในพื้นที่ 2) การพัฒนาโรงเรียนต้นแบบ (Spirit of

ASEAN) เพื่อพัฒนาเยาวชนไทยให้มีสมรรถนะที่สำคัญสำหรับการดำเนินชีวิตประชาคมอาเซียน สามารถติดต่อสื่อสารและอยู่ร่วมกัน ได้บนพื้นฐานของความเสมอภาคและผลประโยชน์ร่วมกัน มีการคัดเลือก โรงเรียนร่วมโครงการ 54 โรงเรียน เพื่อให้การขับเคลื่อนนโยบายการจัดการศึกษา เข้าสู่ประชาคมอาเซียนได้ตามเป้าหมาย ประกอบกับแผนยุทธศาสตร์อาเซียนด้านการศึกษาของ กระทรวงศึกษาธิการ เสริมสร้างความเข้าใจ ใฝ่รู้ภาษา มุ่งพัฒนาสัมพันธ์ รู้เท่าทันเทคโนโลยี สานสามัคคีอาเซียน (พ.ศ. 2558-2562) เป็นทิศทางและแนวทางเพื่อรองรับกรอบความร่วมมือของประชาคมอาเซียน (ASEAN Community) 3 เสาหลักให้ดำเนินการได้อย่างราบรื่นและยั่งยืน (กระทรวงศึกษาธิการ, 2558)

จากการศึกษาเรื่อง Attitudes and Awareness toward ASEAN: Finding of a Ten Nation Survey ของ ASEAN Foundation (มูลนิธิอาเซียน) ปี 2551 พบว่า นักศึกษาอาเซียนทั้งหมดเห็นด้วยว่า ตนเป็นพลเมืองอาเซียนร้อยละ 76.80 ส่วนนักศึกษาไทย เห็นด้วยร้อยละ 67 อยู่ในเกณฑ์ค่อนข้างต่ำ (แพรวภัทร ยอดแก้ว, 2555) และผลการวิจัยของสุชาดา นูระณะเดชาชัย (2556) เรื่อง การบริหาร ศูนย์พัฒนาการเรียนการสอนภาษาอังกฤษระดับการศึกษาขั้นพื้นฐานในกลุ่มประเทศอาเซียน พบว่า ปัจจัยการบริหารศูนย์พัฒนาการเรียนการสอนภาษาอังกฤษระดับการศึกษาขั้นพื้นฐานในกลุ่ม ประเทศอาเซียน ประกอบด้วย 4 ปัจจัย ได้แก่ 1) ผู้บริหารศูนย์ 2) การบริหารจัดการศูนย์ 3) โครงสร้างการบังคับบัญชาศูนย์ 4) ครูและบุคลากรทางการศึกษา เอกราช อะมะวัลย์ (2554) ได้ศึกษา เรื่องการพัฒนาการศึกษาของโรงเรียนช่างฝีมือทหารเตรียมความพร้อมสู่ประชาคมอาเซียน ในปี พ.ศ. 2558 พบว่า ปัจจัยที่สำคัญที่ส่งผลต่อการพัฒนาการศึกษาต่อการเป็นประชาคมอาเซียน ได้แก่ ปัจจัยด้านความเข้าใจ ปัจจัยด้านศักยภาพบุคลากร ปัจจัยด้านคุณภาพมาตรฐาน และปัจจัย ด้านการเปิดเสรีการศึกษา วรเดช จันทรรศ (2551, หน้า 45-54) กล่าวว่า ตัวแบบการนำนโยบายสู่ การปฏิบัติมีหลาย ตัวแบบ สำหรับตัวแบบการบริหารจัดการองค์การมีสมรรถนะองค์การ ประกอบด้วย 5 ประการ ได้แก่ 1) โครงสร้าง 2) บุคลากร 3) งบประมาณ 4) สถานที่ 5) วัสดุอุปกรณ์ สำนักงานคณะกรรมการการศึกษาขั้นพื้นฐาน (2555, หน้า 27-33) กำหนดนโยบายการขับเคลื่อน การศึกษาสู่ประชาคมอาเซียน ประกอบด้วย 1) ทิศทางของสถานศึกษา 2) หลักสูตร 3) เครือข่าย และ การบริหารจัดการเชิงระบบตามวงจรคุณภาพของ Deming ของสถาบันเพิ่มผลผลิตแห่งชาติ (2552) ประกอบด้วย 1) วางแผน (Plan) ดำเนินการตามแผน (Do) ตรวจสอบ (Check) การปรับปรุง (Act) ซึ่งสรุปปัจจัยปัจจัยที่ส่งผลต่อความสำเร็จในการบริหารสถานศึกษาสู่ประชาคมอาเซียนของผู้บริหาร สถานศึกษา สังกัดสำนักงานคณะกรรมการการศึกษาขั้นพื้นฐานภาคตะวันออก ได้ 2 ด้าน ได้แก่ 1) ด้านสมรรถนะของ โรงเรียน ประกอบด้วย ทิศทางของสถานศึกษา หลักสูตร โครงสร้าง บุคลากร งบประมาณ สถานที่ วัสดุอุปกรณ์ เครือข่าย 2) กระบวนการดำเนินงาน ประกอบด้วย การวางแผน การดำเนินงาน การตรวจสอบ และการปรับปรุง สำหรับความสำเร็จในการบริหารสู่อาเซียนได้ใช้

การวัดความสำเร็จการบริหารสู่อาเซียนตามสำนักงานคณะกรรมการการศึกษาขั้นพื้นฐาน (2554 ข, หน้า 5-8) มี 4 ด้าน ประกอบด้วย 1) ประสิทธิภาพการบริหารสู่ประชาคมอาเซียนของผู้บริหารสถานศึกษา 2) คุณลักษณะด้านความรู้ของนักเรียนสู่ประชาคมอาเซียน 3) คุณลักษณะด้านทักษะกระบวนการของนักเรียนสู่ประชาคมอาเซียน และ 4) คุณลักษณะด้านเจตคติของนักเรียนสู่ประชาคมอาเซียน

สถานศึกษาสังกัดสำนักงานคณะกรรมการการศึกษาขั้นพื้นฐานภาคตะวันออก มีการพัฒนาและขับเคลื่อนตามนโยบายของกระทรวงศึกษาธิการและสำนักงานคณะกรรมการการศึกษาขั้นพื้นฐาน ในการพัฒนาการบริหารสถานศึกษา โดยสถานศึกษาส่วนใหญ่มีการขับเคลื่อนตามนโยบายโดยการกำหนดทิศทางการดำเนินงานตามนโยบาย จัดทำหลักสูตรสถานศึกษาให้สอดคล้องกับอาเซียน จัดโครงสร้าง กำหนดบุคลากร พัฒนาบุคลากรครูและนักเรียน จัดงบประมาณ สถานที่ วัสดุอุปกรณ์ สร้างเครือข่ายดำเนินงานระหว่างสถานศึกษา และการดำเนินงานอาเซียน มีการจัดศูนย์อาเซียนศึกษา รวบรวมแหล่งการเรียนรู้เกี่ยวกับอาเซียนเพื่อรองรับการจัดการเรียนการสอนสู่ประชาคมอาเซียน ทำให้การขับเคลื่อนตามนโยบายประสบผลสำเร็จบางส่วน แต่ก็ยังพบปัญหาว่า การบริหารสถานศึกษาสู่ประชาคมอาเซียนยังมีประสิทธิภาพเท่าที่ควรเนื่องจากขาดความรู้ ขาดงบประมาณบุคลากรขาดความรู้ความสามารถ ขาดการสนับสนุนจากสำนักงานคณะกรรมการการศึกษาขั้นพื้นฐาน การเตรียมความพร้อมเพื่อบริหารสถานศึกษาสู่ประชาคมอาเซียนอย่างมีประสิทธิภาพ ขาดความรู้ความเข้าใจเกี่ยวกับประชาคมอาเซียนอย่างชัดเจนอีกทั้งภารกิจที่รับผิดชอบมีมาก ผู้บริหารสถานศึกษายังไม่มีกระบวนการบริหารสู่ประชาคมอาเซียนที่ชัดเจน และนักเรียนยังไม่มีคุณลักษณะการเป็นสมาชิกอาเซียนเนื่องจากไม่มีความรู้เกี่ยวกับกลุ่มประเทศอาเซียนทั้งด้านวัฒนธรรม สังคม การเมือง เศรษฐกิจ ขาดทักษะการสื่อสาร (สัมภาษณ์ผู้บริหารสถานศึกษา, ครู, 2558) จากสภาพและปัญหาต่าง ๆ ดังกล่าว จะเห็นว่าโรงเรียนหลายแห่งสามารถบริหารจัดการได้ประสบความสำเร็จ โดยมีปัจจัยต่าง ๆ ดังกล่าวที่ส่งผลทำให้ประสบความสำเร็จ จึงควรมีการวิจัยปัจจัยที่ส่งผลต่อความสำเร็จในการบริหารจัดการศึกษาสู่ประชาคมอาเซียนของผู้บริหารสถานศึกษาภาคตะวันออก เพื่อเป็นประโยชน์ในเตรียมการพัฒนาและเสริมสร้างการจัดการศึกษาของสถานศึกษาขั้นพื้นฐานภาคตะวันออกสู่อาเซียนในปี 2558 ได้อย่างเหมาะสมเป็นไปได้ในการปฏิบัติ อีกทั้งเป็นแนวทางและข้อเสนอแนะเพื่อให้ผู้บริหารสถานศึกษานำปัจจัยที่ส่งผลตามผลการวิจัยไปบริหารจัดการการศึกษาของสถานศึกษาสู่อาเซียนให้มีคุณภาพบรรลุตามเป้าหมายสู่ประชาคมอาเซียนตามนโยบายรัฐบาลได้อย่างมีประสิทธิภาพต่อไป

### วัตถุประสงค์ของการวิจัย

1. เพื่อศึกษาระดับความสำเร็จในการบริหารสถานศึกษาสู่ประชาคมอาเซียน สังกัดสำนักงาน

คณะกรรมการการศึกษาขั้นพื้นฐานภาคตะวันออก

2. เพื่อศึกษาปัจจัยสมรรถนะของ โรงเรียน และปัจจัยกระบวนการดำเนินงานสถานศึกษาสู่ประชาคมอาเซียน สังกัดสำนักงานคณะกรรมการการศึกษาขั้นพื้นฐานภาคตะวันออก
3. เพื่อศึกษาปัจจัยสมรรถนะของ โรงเรียน และปัจจัยกระบวนการดำเนินงานที่ส่งผลต่อความสำเร็จในการบริหารสถานศึกษาศึกษาสู่ประชาคมอาเซียน สังกัดสำนักงานคณะกรรมการการศึกษาขั้นพื้นฐานภาคตะวันออก
4. เพื่อตรวจสอบความเหมาะสมเป็นไปได้ในการนำไปสู่การปฏิบัติของปัจจัยสมรรถนะของโรงเรียน และปัจจัยกระบวนการดำเนินงานที่ส่งผลต่อความสำเร็จในการบริหารสถานศึกษาศึกษาสู่ประชาคมอาเซียน สังกัดสำนักงานคณะกรรมการการศึกษาขั้นพื้นฐานภาคตะวันออก

### คำถามในการวิจัย

1. ความสำเร็จในการบริหารสถานศึกษาสู่ประชาคมอาเซียน สังกัดสำนักงานคณะกรรมการการศึกษาขั้นพื้นฐานภาคตะวันออก อยู่ในระดับใด
2. ปัจจัยสมรรถนะของ โรงเรียน และปัจจัยกระบวนการดำเนินงานสถานศึกษาสู่ประชาคมอาเซียน สังกัดสำนักงานคณะกรรมการการศึกษาขั้นพื้นฐานภาคตะวันออก อยู่ในระดับใด
3. ปัจจัยสมรรถนะของ โรงเรียน และปัจจัยกระบวนการดำเนินงานที่ส่งผลต่อความสำเร็จในการบริหารสถานศึกษาศึกษาสู่ประชาคมอาเซียน สังกัดสำนักงานคณะกรรมการการศึกษาขั้นพื้นฐานภาคตะวันออก หรือไม่
4. ปัจจัยสมรรถนะของ โรงเรียน และปัจจัยกระบวนการดำเนินงานที่ส่งผลต่อความสำเร็จในการบริหารสถานศึกษาศึกษาสู่ประชาคมอาเซียน สังกัดสำนักงานคณะกรรมการการศึกษาขั้นพื้นฐานภาคตะวันออก มีความเหมาะสมเป็นไปได้ สามารถนำไปสู่การปฏิบัติได้หรือไม่

### กรอบความคิดในการวิจัย

การวิจัยครั้งนี้ ผู้วิจัยได้ศึกษาปัจจัยที่ส่งผลต่อความสำเร็จในการบริหารสถานศึกษาสู่ประชาคมอาเซียนของผู้บริหารสถานศึกษาขั้นพื้นฐานภาคตะวันออก ตามทฤษฎีระบบ (Systematic Thinking Process) ของ Lunenburg and Omstein (2012) ที่กล่าวว่า องค์การเป็นระบบหนึ่งทีประกอบด้วยชุดองค์ประกอบที่สัมพันธ์กันอย่างเป็นเอกภาพเพื่อไปสู่จุดมุ่งหมายขององค์การร่วมกัน ประกอบด้วย ปัจจัยป้อนเข้า (Inputs) กระบวนการเปลี่ยนแปลง (Transformational process) ปัจจัยผลิต (Outputs) โดยที่ปัจจัยป้อนเข้า (Inputs) ได้แก่ ปัจจัยสมรรถนะของสถานศึกษาเป็นเครื่องบ่งชี้ความสามารถในการปฏิบัติงานสู่ความสำเร็จขององค์การ ผู้วิจัยใช้ตามแนวคิดของ วรเดช

จันทร์ศร (2551, หน้า 45-54) กล่าวว่า ตัวแบบการนำนโยบายสู่การปฏิบัติมีหลายตัวแบบ สำหรับตัวแบบการบริหารจัดการองค์การมีสมรรถนะขององค์การ ประกอบด้วย 5 ประการ ได้แก่ 1) โครงสร้าง 2) บุคลากร 3) งบประมาณ 4) สถานที่ 5) วัสดุอุปกรณ์ สำนักงานคณะกรรมการการศึกษาขั้นพื้นฐาน (2555, หน้า 27-33) กำหนดนโยบายการขับเคลื่อนการศึกษาสู่ประชาคมอาเซียน ประกอบด้วย 1) ทิศทางของสถานศึกษา 2) หลักสูตร 3) เครื่องช่วย และปัจจัยด้านกระบวนการ (Process) ผู้วิจัยใช้ตามการบริหารจัดการเชิงระบบตามวงจรคุณภาพของDeming ของสถาบันเพิ่มผลผลิตแห่งชาติ (2552) ประกอบด้วย 1) วางแผน(Plan) ดำเนินการตามแผน (Do) ตรวจสอบ (Check) การปรับปรุง (Act) ซึ่งผู้วิจัยสรุปปัจจัยที่ส่งผลต่อความสำเร็จในการบริหารสถานศึกษาสู่ประชาคมอาเซียน สังกัดสำนักงานคณะกรรมการการศึกษาขั้นพื้นฐานภาคตะวันออก ได้ 2 ด้าน ได้แก่ 1) ด้านสมรรถนะของสถานศึกษา ประกอบด้วย ทิศทางของโรงเรียน หลักสูตร โครงสร้าง บุคลากร งบประมาณ สถานที่ วัสดุอุปกรณ์ เครื่องช่วย 2) กระบวนการดำเนินงาน ประกอบด้วย การวางแผน การดำเนินงาน การตรวจสอบ และการปรับปรุง ความสำเร็จในการบริหารสถานศึกษาสู่อาเซียนเป็นปัจจัยผลิต (Outputs) ได้ใช้การวัดความสำเร็จการบริหารสถานศึกษาสู่อาเซียนตามสำนักงานคณะกรรมการการศึกษาขั้นพื้นฐาน (2554 ข, หน้า 5-8) มี 4 ด้าน ประกอบด้วย 1) ประสิทธิภาพการบริหารสถานศึกษาสู่ประชาคมอาเซียน 2) คุณลักษณะด้านความรู้ของนักเรียนสู่ประชาคมอาเซียน 3) คุณลักษณะด้านทักษะกระบวนการของนักเรียนสู่ประชาคมอาเซียน 4) คุณลักษณะด้านเจตคติของนักเรียนสู่ประชาคมอาเซียน ดังภาพที่ 1

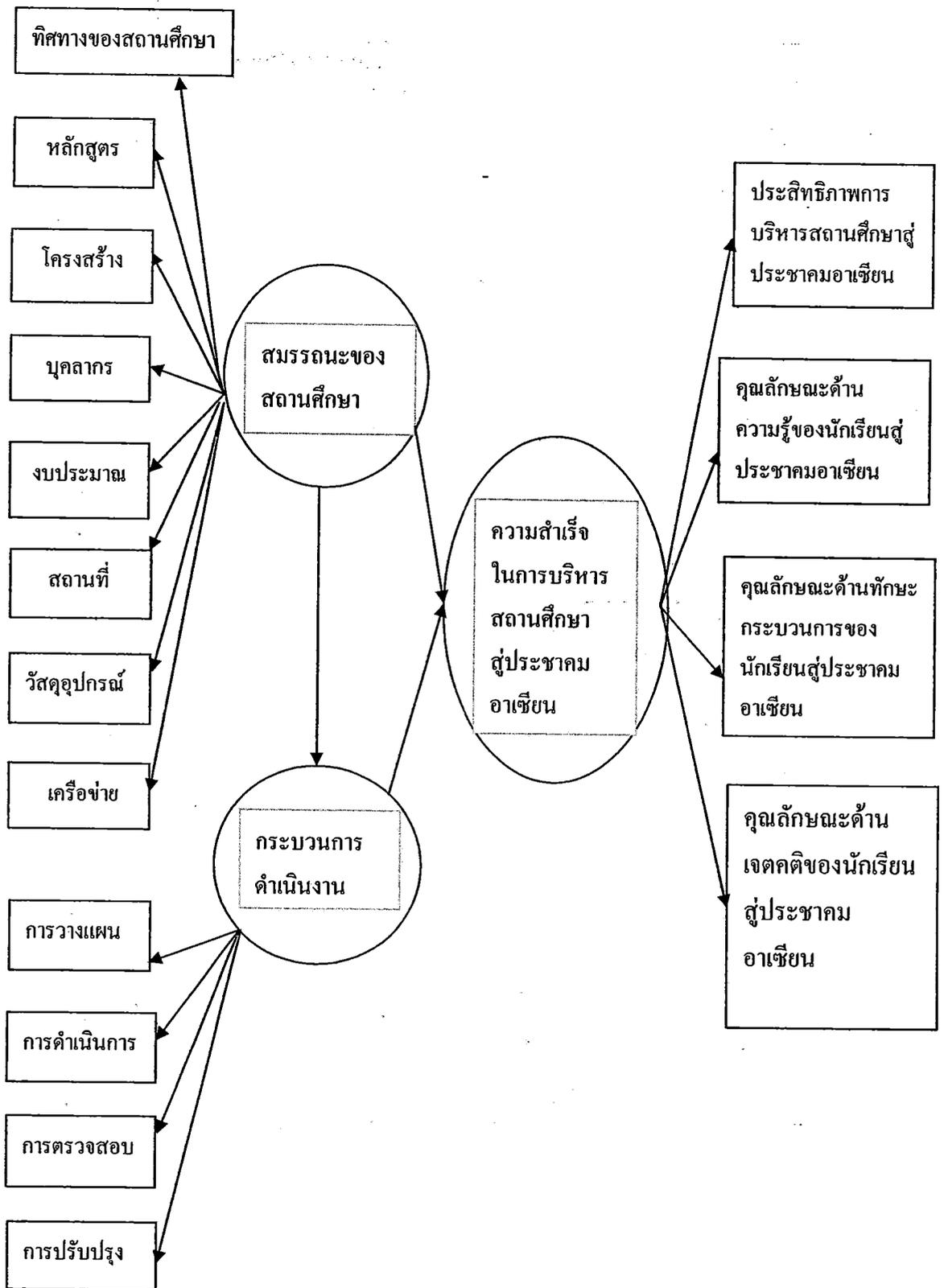

ภาพที่ 1 กรอบความคิดในการวิจัย

## สมมติฐานของการวิจัย

1. ปัจจัยสมรรถนะของสถานศึกษาส่งผลทางตรงต่อความสำเร็จในการบริหารสถานศึกษาสู่ประชาคมอาเซียน สังกัดสำนักงานคณะกรรมการการศึกษาขั้นพื้นฐานภาคตะวันออก และส่งผลทางอ้อมผ่านปัจจัยกระบวนการดำเนินงาน ไปยังความสำเร็จในการบริหารสถานศึกษาสู่ประชาคมอาเซียน สังกัดสำนักงานคณะกรรมการการศึกษาขั้นพื้นฐานภาคตะวันออก
2. ปัจจัยกระบวนการดำเนินงานส่งผลทางตรงต่อความสำเร็จในการบริหารสถานศึกษาสู่ประชาคมอาเซียน สังกัดสำนักงานคณะกรรมการการศึกษาขั้นพื้นฐานภาคตะวันออก

## ประโยชน์ที่คาดว่าจะได้รับ

1. สถานศึกษาสังกัดสำนักงานคณะกรรมการการศึกษาขั้นพื้นฐานภาคตะวันออก สามารถนำปัจจัยที่ส่งผลต่อความสำเร็จตามผลการวิจัยไปใช้ในการบริหารสู่ประชาคมอาเซียนให้ประสบความสำเร็จตามนโยบายของสำนักงานคณะกรรมการการศึกษาขั้นพื้นฐาน กระทรวงศึกษาธิการ และรัฐบาลได้อย่างมีประสิทธิภาพมากยิ่งขึ้น
2. สำนักงานเขตพื้นที่การศึกษาประถมศึกษา สำนักงานเขตพื้นที่การศึกษามัธยมศึกษา สังกัดสำนักงานคณะกรรมการการศึกษาขั้นพื้นฐานภาคตะวันออก สามารถนำปัจจัยที่ส่งผลต่อความสำเร็จตามผลการวิจัยเป็นแนวทางกำหนดคน นโยบายพัฒนาการบริหารจัดการให้สถานศึกษาบริหารสู่ประชาคมอาเซียนให้ประสบความสำเร็จตามเป้าหมายได้อย่างมีประสิทธิภาพและเกิดประสิทธิผลมากยิ่งขึ้น
3. สำนักงานคณะกรรมการการศึกษาขั้นพื้นฐาน สามารถใช้ผลการวิจัยกำหนดคน นโยบายการบริหารสถานศึกษาสู่ประชาคมอาเซียนให้สถานศึกษาเพื่อพัฒนาการจัดการศึกษาขั้นพื้นฐานสู่ประชาคมอาเซียนให้มีคุณภาพตามเป้าหมายต่อไป

## ขอบเขตของการวิจัย

### 1. ขอบเขตด้านเนื้อหา

การวิจัยครั้งนี้มุ่งศึกษาปัจจัยที่ส่งผลต่อความสำเร็จในการบริหารสถานศึกษาสู่ประชาคมอาเซียนของผู้บริหารสถานศึกษาขั้นพื้นฐานภาคตะวันออก ผู้วิจัยได้ใช้แนวคิดตามสำนักงานคณะกรรมการการศึกษาขั้นพื้นฐาน (2554 ข, หน้า 5-8) ที่กำหนดความสำเร็จในการบริหารสถานศึกษาสู่ประชาคมอาเซียน ประกอบด้วย 1) ประสิทธิภาพการบริหารสถานศึกษาสู่ประชาคมอาเซียน 2) คุณลักษณะด้านความรู้ของนักเรียนสู่ประชาคมอาเซียน 3) คุณลักษณะด้านทักษะกระบวนการของนักเรียนสู่ประชาคมอาเซียน 4) คุณลักษณะด้านเจตคติของนักเรียนสู่ประชาคมอาเซียน และปัจจัยที่ส่งผลต่อความสำเร็จในการบริหารสถานศึกษาสู่ประชาคมอาเซียนได้ใช้ตาม

ทฤษฎีระบบ (Systematic Thinking Process) ของ Lunenburg and Ornstein (2012) ที่กล่าวว่า องค์การเป็นระบบหนึ่งที่ประกอบด้วยชุดองค์ประกอบที่สัมพันธ์กันอย่างเป็นเอกภาพเพื่อไปสู่จุดมุ่งหมายขององค์การร่วมกัน ประกอบด้วย ปัจจัยป้อนเข้า (Inputs) กระบวนการเปลี่ยนแปลง (Transformational process) ปัจจัยผลผลิต (Outputs) โดยที่ปัจจัยป้อนเข้า (Inputs) ได้แก่ ปัจจัยสมรรถนะของสถานศึกษา เครื่องบ่งชี้ความสามารถในการปฏิบัติงานสู่ความสำเร็จขององค์การ ผู้วิจัยใช้แนวคิดของ วรเดช จันทรร (2551, หน้า 45-54) กล่าวว่า ตัวแบบการนำนโยบายสู่การปฏิบัติมีหลายตัวแบบ สำหรับตัวแบบการบริหารจัดการองค์การมีสมรรถนะขององค์การ ประกอบด้วย 5 ประการ ได้แก่ 1) โครงสร้าง 2) บุคลากร 3) งบประมาณ 4) สถานที่ 5) วัสดุอุปกรณ์ สำนักงานคณะกรรมการการศึกษาขั้นพื้นฐาน (2555, หน้า 27-33) กำหนดนโยบายการขับเคลื่อนการศึกษาสู่ประชาคมอาเซียน ประกอบด้วย 1) ทิศทางของโรงเรียน 2) หลักสูตร 3) เครือข่าย และการบริหารจัดการเชิงระบบตามวงจรคุณภาพของ Deming ของสถาบันเพิ่มผลผลิตแห่งชาติ (2552) ประกอบด้วย 1) วางแผน (Plan) 2) ดำเนินการตามแผน (Do) 3) ตรวจสอบ (Check) 4) การปรับปรุง (Act)

## 2. ผู้ให้ข้อมูลหลัก

ผู้ให้ข้อมูลหลัก ในการศึกษาความสำเร็จในการบริหารสถานศึกษาสู่ประชาคมอาเซียน ปัจจัยที่ส่งผลต่อความสำเร็จในการบริหารสถานศึกษาสู่ประชาคมอาเซียนของผู้บริหารสถานศึกษาขั้นพื้นฐานภาคตะวันออก โดยใช้แบบสัมภาษณ์ ประกอบด้วย ผู้เชี่ยวชาญการจัดการศึกษาสู่ประชาคมอาเซียน ได้แก่ ผู้บริหารสถานศึกษา รองผู้บริหารสถานศึกษา ครู คณะกรรมการการศึกษาขั้นพื้นฐาน และผู้ปกครองนักเรียน จำนวน 17 คน

## 3. ประชากรและกลุ่มตัวอย่าง

ประชากรและกลุ่มตัวอย่าง ในการศึกษาปัจจัยที่ส่งผลต่อความสำเร็จในการบริหารสถานศึกษาสู่ประชาคมอาเซียนของผู้บริหารสถานศึกษาขั้นพื้นฐานภาคตะวันออก สำหรับการวิจัยครั้งนี้ โดยใช้แบบสอบถาม

3.1 ประชากร ได้แก่ ครูสถานศึกษาขั้นพื้นฐาน ภาคตะวันออก จำนวน 19 เขต จำนวน 35,600 คน

3.2 กลุ่มตัวอย่าง ได้แก่ ครูสถานศึกษาขั้นพื้นฐานภาคตะวันออก กำหนดหาขนาดของกลุ่มตัวอย่างตามตารางกำหนดกลุ่มตัวอย่างของเครจซี่และมอร์แกน (Krejcie & Morgan, 1970, pp. 607-610) ได้กลุ่มตัวอย่าง จำนวน 742 คน โดยการสุ่มแบบแบ่งชั้น (Stratified Random Sampling) จากครูสถานศึกษาขั้นพื้นฐาน ภาคตะวันออก สังกัดสำนักงานเขตพื้นที่การศึกษา ประถมศึกษา จำนวน 377 คน และสำนักงานเขตพื้นที่การศึกษามัธยมศึกษาเขต 4 เขต จำนวน 365 คน

#### 4. ตัวแปรที่ศึกษา

##### 4.1 ตัวแปรต้น ได้แก่

##### 4.1.1 สมรรถนะของสถานศึกษา

4.1.1.1 ทิศทางของสถานศึกษา

4.1.1.2 หลักสูตร

4.1.1.3 โครงสร้าง

4.1.1.4 บุคลากร

4.1.1.5 งบประมาณ

4.1.1.6 สถานที่

4.1.1.7 วัสดุอุปกรณ์

4.1.1.8 เครือข่าย

##### 4.1.2 กระบวนการดำเนินงาน

4.1.2.1 การวางแผน

4.1.2.2 การดำเนินงาน

4.1.2.3 การตรวจสอบ

4.1.2.4 การปรับปรุง

##### 4.2 ตัวแปรตาม ได้แก่ ความสำเร็จในการบริหารสถานศึกษาสู่ประชาคมอาเซียน สังกัดสำนักงานคณะกรรมการการศึกษาขั้นพื้นฐานภาคตะวันออก

4.2.1 ประสิทธิภาพการบริหารสถานศึกษาสู่ประชาคมอาเซียน

4.2.2 คุณลักษณะด้านความรู้ของนักเรียนสู่ประชาคมอาเซียน

4.2.3 คุณลักษณะด้านทักษะกระบวนการของนักเรียนสู่ประชาคมอาเซียน

4.2.4 คุณลักษณะด้านเจตคติของนักเรียนสู่ประชาคมอาเซียน

5. กลุ่มผู้สนทนากลุ่ม สำหรับการตรวจสอบความเหมาะสมเป็นไปได้ในการนำไปปฏิบัติของปัจจัยที่ส่งผลต่อความสำเร็จในการบริหารสถานศึกษาสู่ประชาคมอาเซียนของผู้บริหารสถานศึกษาขั้นพื้นฐานภาคตะวันออก มี 2 กลุ่ม ประกอบด้วย ผู้บริหารสถานศึกษา รองผู้บริหารสถานศึกษา และครู สังกัดสำนักงานเขตพื้นที่การศึกษาประถมศึกษา จำนวน 10 คน และ สังกัดสำนักงานเขตพื้นที่การศึกษามัธยมศึกษา จำนวน 10 คน

#### นิยามศัพท์เฉพาะ

1. ปัจจัย หมายถึง องค์ประกอบ สาเหตุต่าง ๆ ที่ส่งผลต่อความสำเร็จในการบริหารสถานศึกษาสู่ประชาคมอาเซียน สังกัดสำนักงานคณะกรรมการการศึกษาขั้นพื้นฐานภาคตะวันออก

2. ความสำเร็จในการบริหารสถานศึกษาสู่ประชาคมอาเซียน หมายถึง การดำเนินงาน การจัดการของผู้บริหารโรงเรียนประถมศึกษาสู่ประชาคมอาเซียนเป็นไปตามนโยบายของสำนักงานคณะกรรมการการศึกษาขั้นพื้นฐานและบรรลุเป้าหมายตามที่โรงเรียนกำหนดไว้ ประกอบด้วย ประสิทธิภาพการบริหารสถานศึกษาสู่อาเซียน คุณลักษณะด้านความรู้ของนักเรียนสู่ประชาคมอาเซียน คุณลักษณะด้านทักษะกระบวนการของนักเรียนสู่ประชาคมอาเซียน และ

2.1 ประสิทธิภาพการบริหารสถานศึกษาสู่ประชาคมอาเซียน หมายถึง การดำเนินงานที่สอดคล้องกับนโยบายของสำนักงานคณะกรรมการการศึกษาขั้นพื้นฐานสู่ประชาคมอาเซียน ประกอบด้วย การบริหารจัดการ การบริหารงานบุคคล การบริหารจัดการเรียนรู้และการบริหารจัดการเครือข่ายการเป็นสมาชิกประชาคมอาเซียน และคุณลักษณะด้านเจตคติของนักเรียนสู่ประชาคมอาเซียน

2.2 คุณลักษณะด้านความรู้ของนักเรียนสู่ประชาคมอาเซียน หมายถึง นักเรียนมีความรู้เกี่ยวกับกลุ่มประเทศอาเซียนทั้งด้านการเมือง ด้านเศรษฐกิจ ด้านสังคมและวัฒนธรรม

2.3 คุณลักษณะด้านทักษะกระบวนการของนักเรียนสู่ประชาคมอาเซียน หมายถึง นักเรียนมีทักษะกระบวนการเกี่ยวกับทักษะพื้นฐาน ทักษะพลเมือง ความรับผิดชอบทางสังคม ทักษะการเรียนรู้และพัฒนาคน

2.4 คุณลักษณะด้านเจตคติของนักเรียนสู่ประชาคมอาเซียน หมายถึง นักเรียนมีเจตคติที่ดีต่อความเป็นอาเซียนเกี่ยวกับความภูมิใจในความเป็นไทย ความเป็นอาเซียน ร่วมกันรับผิดชอบต่อประชาคมอาเซียน มีวิถีชีวิตประชาธิปไตย ยึดมั่นในหลักธรรมาภิบาล ยอมรับความแตกต่างในการนับถือศาสนา และดำเนินชีวิตตามหลักปรัชญาเศรษฐกิจพอเพียง

3. สมรรถนะของสถานศึกษา หมายถึง ความสามารถของสถานศึกษาที่ผู้บริหารสถานศึกษาดำเนินการพัฒนาให้เอื้อต่อการดำเนินงานให้สอดคล้องกับนโยบายของสำนักงานคณะกรรมการการศึกษาขั้นพื้นฐานสู่ประชาคมอาเซียน ประกอบด้วย ทิศทางของสถานศึกษา หลักสูตร โครงสร้าง บุคลากร งบประมาณ สถานที่ วัสดุอุปกรณ์ และเครือข่าย

3.1 ทิศทางของสถานศึกษา หมายถึง การที่สถานศึกษาได้แปลงนโยบายประชาคมอาเซียนเป็นกรอบแนวทางการดำเนินงานของสถานศึกษาตามสภาพความพร้อมที่โรงเรียนจะสามารถบริหารจัดการและดำเนินการได้สำเร็จ

3.2 หลักสูตร หมายถึง ประมวลผลประสบการณ์ที่โรงเรียนจัดให้มีการจัดการเรียนการสอนทั้งในเวลาเรียนและจัดจัดเสริมเพื่อให้นักเรียนมีความรู้ ทักษะกระบวนการ เจตคติที่ดีต่อการเป็นสมาชิกประชาคมอาเซียน

3.3 โครงสร้าง หมายถึง การจัดผังการบริหารโรงเรียนตามความเหมาะสมให้สอดคล้องกับการดำเนินงานสู่ประชาคมอาเซียน

3.4 บุคลากร หมายถึง การพัฒนาความสามารถของครูให้สามารถดำเนินงานของโรงเรียนสู่ประชาคมอาเซียน

3.5 งบประมาณ หมายถึง การจัดตั้งและการจัดการงบประมาณที่ใช้ในการบริหารโรงเรียนสู่ประชาคมอาเซียน

3.6 สถานที่ หมายถึง การจัดอาคารสถานที่ให้เหมาะสมต่อการบริหารโรงเรียนสู่ประชาคมอาเซียน

3.7 วัสดุอุปกรณ์ หมายถึง เครื่องมือ เครื่องใช้ในการดำเนินการต่อการบริหารโรงเรียนสู่ประชาคมอาเซียน

3.8 เครือข่าย หมายถึง การมีเครือข่ายการดำเนินงานต่อการบริหารโรงเรียนสู่ประชาคมอาเซียน

4. กระบวนการดำเนินงาน หมายถึง การดำเนินการบริหารคุณภาพของโรงเรียนโดยให้บุคลากรมีส่วนร่วมและมีความพึงพอใจในการปฏิบัติงานของโรงเรียนสู่ประชาคมอาเซียน

4.1 การวางแผน หมายถึง การเตรียมการดำเนินงาน การให้บุคลากรมีส่วนร่วมในการวางแผนและมีการตัดสินใจร่วมกันการบริหารโรงเรียนสู่ประชาคมอาเซียนอย่างเหมาะสม

4.2 การดำเนินงาน หมายถึง การให้บุคลากรมีส่วนร่วมในการดำเนินงานของโรงเรียนสู่ประชาคมอาเซียนอย่างเป็นระบบ มีความเหมาะสม

4.3 การตรวจสอบ หมายถึง การให้บุคลากรมีส่วนร่วมในการติดตาม ประเมินผลการบริหารโรงเรียนสู่ประชาคมอาเซียนอย่างเป็นระบบ มีความเหมาะสม

4.4 การปรับปรุง หมายถึง การให้บุคลากรมีส่วนร่วมในการนำผลจากการประเมินผลมาพัฒนาดำเนินการบริหารโรงเรียนสู่ประชาคมอาเซียนอย่างเหมาะสม

5. ครู หมายถึง ครูในโรงเรียนสังกัดสำนักงานเขตพื้นที่การศึกษาประถมศึกษา และสำนักงานเขตพื้นที่การศึกษามัธยมศึกษา ภาคตะวันออก

6. สถานศึกษา หมายถึง โรงเรียนสังกัดสำนักงานคณะกรรมการการศึกษาขั้นพื้นฐาน ได้แก่ โรงเรียนในสังกัดสำนักงานเขตพื้นที่การศึกษาประถมศึกษาและสังกัดสำนักงานเขตพื้นที่การศึกษามัธยมศึกษาภาคตะวันออก ที่จัดการศึกษาระดับปฐมวัยถึงมัธยมศึกษาตอนต้น และตั้งแต่ระดับมัธยมศึกษาตอนต้นถึงระดับมัธยมศึกษาตอนปลาย

7. สำนักงานเขตพื้นที่การศึกษาประถมศึกษา หมายถึง สำนักงานเขตพื้นที่การศึกษาประถมศึกษาภาคตะวันออก จำนวน 14 เขตพื้นที่ที่ได้แก่ สำนักงานเขตพื้นที่การศึกษาประถมศึกษาชลบุรี สำนักงานเขตพื้นที่การศึกษาประถมศึกษาระยอง สำนักงานเขตพื้นที่การศึกษาประถมศึกษาจันทบุรี สำนักงานเขตพื้นที่การศึกษาประถมศึกษาตราด สำนักงานเขตพื้นที่การศึกษาประถมศึกษา

ฉะเชิงเทรา สำนักงานเขตพื้นที่การศึกษาประถมศึกษานครนายก สำนักงานเขตพื้นที่การศึกษา  
ประถมศึกษาปราจีนบุรี และสำนักงานเขตพื้นที่การศึกษาประถมศึกษาสระแก้ว

8. สำนักงานเขตพื้นที่การศึกษามัธยมศึกษา หมายถึง สำนักงานเขตพื้นที่การศึกษา  
มัธยมศึกษาภาคตะวันออก จำนวน 3 เขตพื้นที่ ได้แก่ สำนักงานเขตพื้นที่การศึกษามัธยมศึกษา เขต 6  
ได้แก่ สถานศึกษามัธยมศึกษาในจังหวัดฉะเชิงเทรา สำนักงานเขตพื้นที่การศึกษามัธยมศึกษา เขต 18  
ได้แก่ สถานศึกษามัธยมศึกษาในจังหวัดชลบุรีและจังหวัดระยอง สำนักงานเขตพื้นที่การศึกษา  
มัธยมศึกษา เขต 17 ได้แก่สถานศึกษามัธยมศึกษาในจังหวัดจันทบุรีและจังหวัดตราด สำนักงานเขต  
พื้นที่การศึกษามัธยมศึกษา เขต 7 ได้แก่ สถานศึกษามัธยมศึกษาจังหวัดปราจีนบุรี จังหวัดนครนายก  
และจังหวัดสระแก้ว

## บทที่ 2

### เอกสารและงานวิจัยที่เกี่ยวข้อง

การวิจัยเรื่องปัจจัยสมรรถนะของโรงเรียน และปัจจัยกระบวนการดำเนินงานที่ส่งผลต่อความสำเร็จในการบริหารสถานศึกษาศึกษาสู่ประชาคมอาเซียน สังกัดสำนักงานคณะกรรมการการศึกษาขั้นพื้นฐานภาคตะวันออกเฉียง ผู้วิจัยได้ศึกษาเอกสารและงานวิจัยที่เกี่ยวข้องดังนี้

1. สภาพปัจจุบันของสถานศึกษาขั้นพื้นฐาน ภาคตะวันออกเฉียง
2. ประวัติของอาเซียน
3. ทิศทางการศึกษาไทยกับการก้าวสู่อาเซียน
4. การบริหารจัดการศึกษาไทยสู่ประชาคมอาเซียน
5. ความสำเร็จในการบริหารสถานศึกษาสู่ประชาคมอาเซียน
6. ปัจจัยที่ส่งผลต่อความสำเร็จในการบริหารจัดการศึกษาสู่ประชาคมอาเซียน
7. งานวิจัยที่เกี่ยวข้อง

#### สภาพปัจจุบันของสถานศึกษาขั้นพื้นฐานภาคตะวันออกเฉียง

พระราชบัญญัติระเบียบบริหารราชการกระทรวงศึกษาธิการ พ.ศ. 2546 มาตรา 6 ให้จัดระเบียบราชการกระทรวงศึกษาธิการ โดยให้มีระเบียบบริหารราชการเขตพื้นที่การศึกษา และมาตรา 33 มาตรา 34 กำหนดให้มีสำนักงานเขตพื้นที่การศึกษาซึ่งมีการประกาศจัดตั้ง จำนวน 175 เขต เพื่อจัดการศึกษาให้มีคุณภาพอย่างเท่าเทียมกัน โดยมีโครงสร้างการบริหารสำนักงานเขตพื้นที่การศึกษาเบื้องต้นมีการแบ่งส่วนราชการออกเป็น 6 กลุ่ม กับ 1 หน่วย ได้แก่ 1) กลุ่มอำนวยการ 2) กลุ่มบริหารงานบุคคล 3) กลุ่มนโยบายและแผน 4) กลุ่มส่งเสริมการจัดการศึกษา 5) กลุ่มนิเทศติดตามและประเมินผลการจัดการศึกษา 6) กลุ่มส่งเสริมประสิทธิภาพการจัดการศึกษา 7) หน่วยตรวจสอบภายใน ซึ่งตามระเบียบการบริหารจัดการตามโครงสร้างของสำนักงานเขตพื้นที่การศึกษา สำนักงานคณะกรรมการการศึกษาขั้นพื้นฐาน ได้มอบหมายให้ผู้อำนวยการสำนักงานเขตพื้นที่การศึกษาและคณะกรรมการสำนักงานเขตพื้นที่การศึกษามีหน้าที่ในการกำกับ ควบคุม ติดตาม ตรวจสอบในฐานะผู้บังคับบัญชาบุคลากรในเขตพื้นที่การศึกษา (กระทรวงศึกษาธิการ, 2546) สำหรับสภาพของสถานศึกษาภาคตะวันออกเฉียง สังกัดสำนักงานเขตพื้นที่การศึกษาประถมศึกษา มีจำนวน 14 เขต และสังกัดสำนักงานเขตพื้นที่การศึกษามัธยมศึกษา จำนวน 4 เขต ในแต่ละเขตพื้นที่การศึกษามีอำนาจหน้าที่ในการกำกับดูแล ยุบตั้ง ยุบ รวม หรือเลิกสถานศึกษาขั้นพื้นฐานในเขตพื้นที่

การศึกษาและบริหารจัดการศึกษางาน 4 งาน ได้แก่ ด้านวิชาการ งบประมาณ การบริหารงานบุคคล และการบริหารทั่วไป ที่ได้รับการกระจายอำนาจจากกระทรวงศึกษาธิการ (สำนักงานคณะกรรมการการศึกษาแห่งชาติ สำนักนายกรัฐมนตรี, 2545)

พระราชบัญญัติการศึกษาแห่งชาติ พ.ศ. 2542 แก้ไขเพิ่มเติม (ฉบับที่ 2) พ.ศ. 2545 และแก้ไขเพิ่มเติม (ฉบับที่ 3) พ.ศ. 2553 กำหนด การจัดการศึกษาให้สถานศึกษายึดหลักว่าผู้เรียนทุกคนมีความสามารถเรียนรู้และพัฒนาตนเองได้ และถือว่าผู้เรียนมีความสำคัญที่สุด กระบวนการจัดการศึกษาต้องส่งเสริมให้ผู้เรียนสามารถพัฒนาตามธรรมชาติและเต็มศักยภาพ และให้สถานศึกษาร่วมกับบุคคล ครอบครัว ชุมชน องค์กรชุมชน องค์กรปกครองส่วนท้องถิ่น เอกชน องค์กรเอกชน องค์กรวิชาชีพ สถาบันศาสนา สถานประกอบการ และสถาบันสังคมอื่น ส่งเสริมความเข้มแข็งของชุมชน โดยจัดกระบวนการเรียนรู้ภายในชุมชน เพื่อให้ชุมชนมีการจัดการศึกษาอบรม มีการแสวงหาความรู้ ข้อมูล ข่าวสาร และรู้จักเลือกสรรภูมิปัญญาและวิทยาการต่าง ๆ เพื่อพัฒนาชุมชนให้สอดคล้องกับสภาพปัญหาและความต้องการรวมทั้งหาวิธีการสนับสนุนให้มีการแลกเปลี่ยนประสบการณ์การพัฒนา ระหว่างชุมชน ซึ่งปัจจุบันสถานศึกษาเป็นนิติบุคคลย่อมมีสิทธิและหน้าที่ในการดำเนินการจัดการศึกษา มีขอบข่าย ภารกิจการบริหารจัดการของสำนักงานเขตพื้นที่การศึกษาและสถานศึกษาโดยกระจายอำนาจให้ปฏิบัติ 4 งาน ได้แก่ 1) การบริหารงานวิชาการ 2) การบริหารงานบุคคล 3) การบริหารงานงบประมาณ 4) การบริหารงานบริหารทั่วไป

ซึ่งขอบข่ายการบริหารงานของสถานศึกษาทั้ง 4 งาน มีดังนี้ (ภารดี อนันต์นาวิ, 2557, หน้า 280-310)

ด้านการบริหารงานวิชาการ มีขอบข่ายได้แก่

1. การพัฒนาหลักสูตรสถานศึกษา
2. การพัฒนากระบวนการเรียนรู้
3. การวัดผล ประเมินผลและเทียบโอนผลการศึกษา
4. การวิจัยเพื่อพัฒนาคุณภาพการศึกษา
5. การพัฒนาสื่อ นวัตกรรมและเทคโนโลยีเพื่อการศึกษา
6. การพัฒนาแหล่งการเรียนรู้
7. การนิเทศการศึกษา
8. การแนะแนวการศึกษา
9. การพัฒนาระบบการประกันคุณภาพภายในสถานศึกษา
10. การส่งเสริมความรู้ด้านวิชาการแก่ชุมชน
11. การประสานความร่วมมือในการพัฒนาวิชาการกับสถานศึกษาอื่น
12. การส่งเสริมและสนับสนุนงานวิชาการแก่บุคคล ครอบครัว องค์กร หน่วยงานและ

### สถาบันอื่นที่จัดการศึกษา

ด้านบริหารงานงบประมาณ มีขอบข่ายได้แก่

1. การจัดทำและเสนองบประมาณ
2. การจัดสรรงบประมาณ โดยเกี่ยวข้องกับการจัดสรรงบประมาณ การเบิกจ่ายและการอนุมัติงบประมาณ การโอนและการเปลี่ยนแปลงงบประมาณ และการรายงานผล
3. การตรวจสอบ ติดตามและประเมินประสิทธิภาพการใช้จ่ายงบประมาณ โดยเกี่ยวข้องกับการตรวจสอบติดตามการใช้งบประมาณ และการตรวจสอบติดตามการใช้ผลผลิต
4. การระดมทรัพยากร และการลงทุนเพื่อการศึกษา โดยเกี่ยวข้องกับการศึกษา กองทุนกู้ยืมเพื่อการศึกษา กองทุนสวัสดิการเพื่อการศึกษา การจัดการทรัพยากร และการส่งเสริมการบริหาร จัดหารายได้และผลประโยชน์ในรูปแบบที่หลากหลาย
5. การบริหารการเงิน โดยเกี่ยวข้องกับการเบิกเงินจากคลัง การรับเงิน การเก็บรักษาเงิน การจ่ายเงิน และการนำส่งเงิน
6. การบริหารบัญชี โดยเกี่ยวข้องกับการจัดทำบัญชีการเงิน การจัดทำทะเบียนทางการเงิน การจัดทำรายงานทางการเงินและงบการเงิน และการจัดทำและจัดหาแบบพิมพ์บัญชี ทะเบียน และรายงาน
7. การบริหารพัสดุและสินทรัพย์ โดยเกี่ยวข้องกับการวางแผนการจัดหาพัสดุ การกำหนดแบบรูปรายการหรือคุณลักษณะเฉพาะ การพัฒนาระบบข้อมูลและสารสนเทศเพื่อการ จัดทำและ จัดหาพัสดุ การจัดหาพัสดุ การควบคุมดูแล บำรุงรักษาและจำหน่ายพัสดุ และการจัดหาผลประโยชน์สินทรัพย์

ด้านการบริหารงานบุคคล มีขอบข่ายได้แก่

1. การวางแผนอัตรากำลังและกำหนดตำแหน่ง
2. การสรรหาและบรรจุแต่งตั้ง
3. การเสริมสร้างประสิทธิภาพการปฏิบัติราชการ
4. วินัยและการรักษาวินัย
5. การออกจากราชการ

ด้านบริหารงานทั่วไป มีขอบข่ายได้แก่

1. การดำเนินงานธุรการ
2. งานเลขานุการคณะกรรมการการศึกษาขั้นพื้นฐาน
3. การพัฒนาระบบและเตรียมข้อมูลสารสนเทศ
4. การประสานและพัฒนาเครือข่ายการพัฒนา
5. การจัดระบบการบริหารและพัฒนาองค์กร

6. งานเทคโนโลยีสารสนเทศ
7. การส่งเสริมสนับสนุนด้านวิชาการ งบประมาณ บุคลากรและบริหารงานทั่วไป
8. การบริหารจัดการอาคารสถานที่และสภาพแวดล้อม
9. การจัดทำสำมะโนผู้เรียน
10. การรับนักเรียน
11. การส่งเสริมและประสานงานจัดการศึกษาในระบบ นอกระบบ และตามอัธยาศัย
12. การระดมทรัพยากรเพื่อการศึกษา
13. การส่งเสริมงานกิจการนักเรียน
14. การประชาสัมพันธ์งานการศึกษา
15. การส่งเสริมสนับสนุนและประสานงานการจัดการศึกษาของบุคคล ชุมชน องค์กร  
หน่วยงานและสถาบันสังคมอื่นที่จัดการศึกษา
16. งานประสานราชการกับเขตพื้นที่การศึกษาและหน่วยงานอื่น
17. การจัดระบบการควบคุมภายในหน่วยงาน
18. งานบริการสาธารณะ
19. งานที่ไม่ได้ระบุไว้ในงานอื่น

ในการบริหารงานของสถานศึกษาจะต้องบริหารในขอบข่ายงานทั้ง 3 เสาให้เกิด  
ประสิทธิภาพและประสิทธิผล โดยบริหารมุ่งเน้นผลงาน และผู้บริหารสถานจะต้องบริหารงานใน  
โรงเรียนเพื่อให้ประสบความสำเร็จตามนโยบายของกระทรวงศึกษาธิการ (2558) มี 3 เสา ได้แก่  
ได้แก่ เสาที่ 1 ประชาคมการเมืองและความมั่นคงอาเซียน (ASEAN Political Security Community  
APSC) เสาที่ 2 ประชาคมเศรษฐกิจอาเซียน (ASEAN Economic Community AEC) เสาที่ 3  
ประชาคมสังคมและวัฒนธรรม (ASEAN Socio-cultural Community ASCC) และแนวทางพัฒนาการ  
บริหารสถานศึกษาสู่อาเซียนให้ประสบความสำเร็จของผู้บริหารสถานศึกษาขั้นพื้นฐาน  
ภาคตะวันออกเฉียงใต้ตามสำนักงานคณะกรรมการการศึกษาขั้นพื้นฐาน (2554 ข, หน้า 5-8) มี 4 ด้าน  
ประกอบด้วย 1) ประสิทธิภาพการบริหารสู่ประชาคมอาเซียนของผู้บริหารสถานศึกษา  
2) คุณลักษณะด้านความรู้ของนักเรียนสู่ประชาคมอาเซียน 3) คุณลักษณะด้านทักษะกระบวนการของ  
นักเรียนสู่ประชาคมอาเซียน และ 4) คุณลักษณะด้านเจตคติของนักเรียนสู่ประชาคมอาเซียน

สถานศึกษาภาคตะวันออกเฉียงใต้สังกัดสำนักงานเขตพื้นที่การศึกษาประถมศึกษาระดับประถมศึกษาและสังกัด  
สำนักงานเขตพื้นที่การศึกษามัธยมศึกษา ส่วนใหญ่เป็นสถานศึกษาที่มีอาณาเขตติดต่อกับประเทศ  
กัมพูชา บางส่วนอยู่ในพื้นที่เศรษฐกิจด้านอุตสาหกรรม มีความหลากหลายทางเชื้อชาติ ศาสนา ภาษา  
สภาพสังคมและสภาพเศรษฐกิจอันเนื่องมาจากการประกอบอาชีพของประชาชนจากทุกภูมิภาคใน  
ประเทศไทยตลอดจนชาวต่างชาติ อาทิ กัมพูชา เวียดนาม พม่า เป็นต้น สำนักงานเขตพื้นที่การศึกษา

จึงได้จัดทำพัฒนาคุณภาพการศึกษา พ.ศ. 2555-2558 โดยกำหนดวิสัยทัศน์ในการขับเคลื่อนการศึกษา ให้มีคุณภาพมาตรฐาน โดยใช้เทคโนโลยีและการบริหารแบบมีส่วนร่วมสู่ประชาคมอาเซียนในปี 2558 ตามหลักปรัชญาของเศรษฐกิจพอเพียง มีเป้าประสงค์ให้ครู บุคลากรทางการศึกษาและนักเรียน มีทักษะการใช้เทคโนโลยีอย่างสร้างสรรค์ และผู้บริหารสถานจะต้องบริหารงานในโรงเรียนเพื่อ ประสพความสำเร็จสู่ประชาคมอาเซียนตามนโยบายของสำนักงานคณะกรรมการการศึกษา ขั้นพื้นฐาน (2554 ข, หน้า 5-8) มี 4 ด้าน ประกอบด้วย 1) ประสิทธิภาพการบริหารสู่ประชาคม อาเซียนของผู้บริหารสถานศึกษา 2) คุณลักษณะด้านความรู้ของนักเรียนสู่ประชาคมอาเซียน 3) คุณลักษณะด้านทักษะกระบวนการของนักเรียนสู่ประชาคมอาเซียน และ 4) คุณลักษณะด้านเจตคติ ของนักเรียนสู่ประชาคมอาเซียน

## ประวัติของอาเซียน

### การก่อตั้งอาเซียน

อาเซียนเริ่มก่อตั้งเมื่อเดือนกรกฎาคม พ.ศ. 2504 โดยมีประเทศไทย มาเลเซียและฟิลิปปินส์ ร่วมมือกันจัดตั้ง สมาคมประชาชาติแห่งเอเชียตะวันออกเฉียงใต้ หรือ Association of South East Asia Nations หรือ ASEAN ขึ้น เพื่อให้เกิดความร่วมมือกันทางเศรษฐกิจ สังคมและวัฒนธรรม แต่ดำเนินการได้เพียง 2 ปี ก็ต้องหยุดชะงักเนื่องจากความผกผันทางการเมืองระหว่างประเทศ อินโดนีเซียและประเทศมาเลเซีย

ช่วงทศวรรษ 2500 ระบอบการปกครองแบบคอมมิวนิสต์ได้แพร่เข้ามาสู่ภูมิภาคเอเชีย ตะวันออกเฉียงใต้ทำให้เกิดความกังวลทางด้านความช่วยเหลือเท่าที่ควร ทำให้ประเทศในกลุ่มเดียวกันมาหาความร่วมมือซึ่งกันและกันและได้มีการฟื้นฟูสัมพันธภาพระหว่างประเทศขึ้น ด้วยเหตุนี้จึงได้มีการแสวงหาลู่ทางจัดตั้งองค์การความร่วมมือทางเศรษฐกิจขึ้น ในภูมิภาค “สมาคม ประชาชาติแห่งเอเชียตะวันออกเฉียงใต้” จึงได้จัดตั้งขึ้น โดยรัฐมนตรีว่าการกระทรวงการต่างประเทศ ของประเทศสมาชิกก่อตั้ง 5 ประเทศ ได้แก่ ประเทศไทย อินโดนีเซีย ฟิลิปปินส์ มาเลเซียและ สิงคโปร์ ได้ร่วมลงนาม “ปฏิญญากรุงเทพ (Bangkok Declaration) หรือที่เรียกว่า ปฏิญญาอาเซียน (ASEAN Declaration) ที่พระราชวังสราญรมย์ เมื่อวันที่ 8 สิงหาคม พ.ศ. 2510 โดยมีวัตถุประสงค์ เพื่อส่งเสริมความเข้าใจอันดีระหว่างกัน ในภูมิภาค ชำรงไว้ซึ่งสันติภาพและความมั่นคงทางการเมือง สร้างสรรค์ความเจริญทางด้านเศรษฐกิจ การพัฒนาทางสังคม วัฒนธรรม การกินดีอยู่ดีบนพื้นฐาน ของความเสมอภาคและผลประโยชน์ร่วมกันของสมาชิก ในเวลาต่อมาได้มีประเทศต่าง ๆ เข้าเป็น สมาชิกเพิ่มเติม ได้แก่ บรูไนดารุสซาลาม (เป็นสมาชิกเมื่อ 8 ม.ค.2527) เวียดนาม (วันที่ 28 ก.ค. 2538) สปป.ลาว พม่า (วันที่ 23 ก.ค. 2540) และ กัมพูชา เข้าเป็นสมาชิกล่าสุด (วันที่ 30 เม.ย. 2542) ทำให้ปัจจุบันมีสมาชิกอาเซียนทั้งหมด 10 ประเทศ (สำนักงานคณะกรรมการการศึกษาขั้นพื้นฐาน,

2555)

### วัตถุประสงค์ของการก่อตั้งอาเซียน

เพื่อส่งเสริมความเข้าใจอันดีต่อกันระหว่างประเทศในภูมิภาค ชำรงไว้ซึ่งสันติภาพ เสถียรภาพ และความมั่นคงทางการเมือง สร้างสรรค์ความเจริญก้าวหน้าทางด้านเศรษฐกิจ การพัฒนาทางสังคมและวัฒนธรรม การกินดีอยู่ดีของประชาชนบนพื้นฐานของความเสมอภาคและผลประโยชน์ร่วมกันของประเทศสมาชิก ซึ่งวัตถุประสงค์ของการก่อตั้งอาเซียนตามปฏิญญากรุงเทพฯ มีดังนี้

1. เพื่อเร่งรัดความเจริญทางเศรษฐกิจ ความก้าวหน้าทางสังคมและการพัฒนา ด้านวัฒนธรรมในภูมิภาคด้านการผนึกความร่วมมือบนพื้นฐานแห่งความเท่าเทียม และความเป็นหุ้นส่วนระหว่างกัน เพื่อเสริมรากฐานสำหรับประชาคมที่มีความรุ่งเรือง และสันติสุขแห่งประชาชาติในเอเชียตะวันออกเฉียงใต้
2. เพื่อส่งเสริมสันติภาพและเสถียรภาพในภูมิภาค โดยการเคารพหลักความยุติธรรมและหลักแห่งนิติธรรมในการดำเนินความสัมพันธ์ระหว่างประเทศในภูมิภาค ตลอดจนยึดมั่นในหลักการแห่งกฎบัตรสหประชาชาติ
3. เพื่อส่งเสริมความร่วมมือและความช่วยเหลือซึ่งกันและกัน ทางด้านเศรษฐกิจ สังคม วัฒนธรรม เทคโนโลยี วิทยาศาสตร์และการบริการ
4. เพื่อจัดให้มีการช่วยเหลือซึ่งกันและกันในรูปแบบการอำนวยความสะดวก การฝึกอบรม และการวิจัยทางการศึกษา วิชาชีพ วิชาการและการบริหาร
5. เพื่อร่วมมืออย่างมีประสิทธิภาพมากขึ้น เพื่อการใช้ประโยชน์ในการเกษตรกรรมและอุตสาหกรรม การขยายการค้า รวมทั้งการศึกษาปัญหาในเรื่องการค้าระหว่างประเทศเกี่ยวกับ โภคภัณฑ์ การปรับปรุง บริการความสะดวกเกี่ยวกับการขนส่งและการคมนาคม และการยกระดับการครองชีพของประชาชน
6. เพื่อส่งเสริมการศึกษาเกี่ยวกับเอเชียตะวันออกเฉียงใต้
7. เพื่อรื้อฟื้นความร่วมมืออย่างใกล้ชิดระหว่างอาเซียนกับองค์การระหว่างประเทศและระดับภูมิภาค ที่มีความมุ่งหมายและมุ่งประสงค์คล้ายคลึงกันเพื่อให้มีความร่วมมืออย่างใกล้ชิดระหว่างกัน

### หลักการพื้นฐานของอาเซียน

ประเทศสมาชิกอาเซียนทั้ง 10 ประเทศ ได้ยอมรับในการปฏิบัติตามหลักฐานในการดำเนินความสัมพันธ์ระหว่างกัน ดังที่ปรากฏในกฎบัตรอาเซียนซึ่งเป็นกฎหมายสูงสุดของอาเซียน ซึ่งมีผลบังคับใช้เมื่อกลางเดือนธันวาคม พ.ศ. 2551 โดยให้อาเซียนและรัฐสมาชิกปฏิบัติตามหลักการคือ

1. การเคารพเอกราช อธิปไตย ความเสมอภาค บูรณภาพแห่งดินแดนและอัตลักษณ์แห่ง

## สมาชิกอาเซียนทั้งปวง

2. ความผูกพันและความรับผิดชอบร่วมกัน ในการเพิ่มพูนสันติภาพความมั่นคงและความมั่งคั่งของภูมิภาค
3. การไม่ใช้การรุกราน และการข่มขู่ว่าจะใช้หรือการกระทำอื่นใดในลักษณะที่ขัดต่อกฎหมายระหว่างประเทศ
4. การอาศัยการระงับข้อพิพาทโดยสันติ
5. การไม่แทรกแซงกิจการภายในของรัฐสมาชิกอาเซียน
6. การเคารพสิทธิของรัฐสมาชิกทุกรัฐการอ้างประชาชาติของตน โดยปราศจากการแทรกแซง การบ่อนทำลายและการบังคับจากภายนอก
7. การปรึกษาหารือหรือที่เพิ่มพูนขึ้นในเรื่องที่มีผลกระทบอย่างร้ายแรงต่อผลประโยชน์ร่วมกันของอาเซียน
8. การยึดมั่นต่อหลักนิติธรรม ธรรมาภิบาล หลักประชาธิปไตยและรัฐบาลตามรัฐธรรมนูญ
9. การเคารพเสรีภาพพื้นฐาน การส่งเสริมและคุ้มครองสิทธิมนุษยชนและการส่งเสริมความยุติธรรมทางสังคม
10. การยึดกฎบัตรสหประชาชาติและกฎหมายระหว่างประเทศ รวมถึงกฎหมายด้านมนุษยธรรมระหว่างประเทศที่รัฐสมาชิกอาเซียนยอมรับ
11. การยอมรับการมีส่วนร่วมในนโยบายหรือกิจกรรมใด ๆ รวมถึงการใช้ดินแดนของตนซึ่งดำเนินการ โดยรัฐสมาชิกอาเซียน หรือรัฐที่มีใช้สมาชิกอาเซียนหรือผู้กระทำไม่ใช่รัฐใด ๆ ซึ่งคุกคามอธิปไตย บูรณภาพแห่งดินแดนหรือเสถียรภาพทางการเมืองและเศรษฐกิจของรัฐสมาชิกอาเซียน

### สัญลักษณ์ของอาเซียน

สัญลักษณ์ของอาเซียน คือ รูปวงข้าว สีเหลืองบนพื้นสีแดงล้อมรอบด้วยวงกลม สีขาวและสีน้ำเงิน วงข้าว 10 ต้น หมายถึง ประเทศสมาชิก 10 ประเทศ

สีเหลือง หมายถึง ความเจริญรุ่งเรือง

สีแดง หมายถึง ความกล้าหาญและการมีพลวัติ

สีขาว หมายถึง ความบริสุทธิ์

สีน้ำเงิน หมายถึง สันติภาพและความมั่นคง

### กฎบัตรอาเซียน (ASEAN Charter)

ในการประชุมสุดยอดอาเซียน ครั้งที่ 13 เมื่อปี 2550 ที่ประเทศสิงคโปร์ ผู้นำอาเซียนได้ลงนามในกฎบัตร อาเซียนซึ่งเปรียบเสมือนธรรมนูญของอาเซียนที่จะวางกรอบทางกฎหมายและโครงสร้างองค์กรเพื่อเพิ่มประสิทธิภาพของอาเซียน ในการดำเนินการตามวัตถุประสงค์และเป้าหมาย

โดยเฉพาะอย่างยิ่งการขับเคลื่อนการรวมตัวเป็นประชาคมอาเซียนภายในปี 2558 (ค.ศ. 2015) ตามที่ผู้นำอาเซียนได้ตกลงกันไว้ โดยวัตถุประสงค์ของกฎบัตรอาเซียน คือ ทำให้อาเซียนเป็นองค์กรที่มีประสิทธิภาพ มีประชาชนเป็นศูนย์กลาง และเคารพกฎกติกาในการทำงานมากขึ้น นอกจากนี้กฎบัตรจะให้สถานะนิติบุคคลแก่อาเซียนเป็นองค์กรระหว่างรัฐบาล (Intergovernmental Organization) กฎบัตรอาเซียน ประกอบด้วยข้อบทต่าง ๆ 13 บท 55 ข้อ มีประเด็นใหม่ที่แสดงความก้าวหน้าของอาเซียน ได้แก่

- (1) การจัดตั้งองค์กรสิทธิมนุษยชนของอาเซียน
- (2) การให้อำนาจเลขาธิการอาเซียนสอดส่องและรายงานการทำตามความตกลงของรัฐสมาชิก
- (3) การจัดตั้งกลไกสำหรับการระงับข้อพิพาทต่าง ๆ ระหว่างประเทศสมาชิก
- (4) การให้ผู้นำเป็นผู้ตัดสินว่าจะดำเนินการอย่างไรต่อรัฐผู้ละเมิดพันธกรณีตามกฎหมายอย่างร้ายแรง
- (5) การเปิดช่องให้ใช้วิธีการอื่นในการตัดสินใจได้หากไม่มีฉันทมติ
- (6) การส่งเสริมการปรึกษาหารือกันระหว่างประเทศสมาชิกเพื่อแก้ไขปัญหาที่กระทบต่อผลประโยชน์ร่วม
- (7) การเพิ่มบทบาทของประธานอาเซียนเพื่อให้อาเซียนสามารถตอบสนองต่อสถานการณ์ฉุกเฉินได้อย่างทันท่วงที
- (8) การเปิดช่องทางให้อาเซียนสามารถมีปฏิสัมพันธ์กับองค์กรภาคประชาสังคมมากขึ้น และ
- (9) การปรับปรุงโครงสร้างองค์กรให้มีประสิทธิภาพมากยิ่งขึ้น เช่น ให้มีการประชุมสุดยอดอาเซียน 2 ครั้งต่อปี จัดตั้งคณะมนตรีเพื่อประสานความร่วมมือในแต่ละ 3 สาขาหลัก และการมีคณะกรรมการผู้แทนถาวรประจำอาเซียน ที่กรุงจาการ์ตา เพื่อลดเวลาและค่าใช้จ่ายในการประชุมของอาเซียน เป็นต้น

กฎบัตรอาเซียนมีผลบังคับใช้ตั้งแต่วันที่ 15 ธันวาคม 2551 หลังจากที่ประเทศสมาชิกครบทั้ง 10 ประเทศ ได้ให้สัตยาบันกฎบัตร และการประชุมสุดยอดอาเซียน ครั้งที่ 14 ระหว่างวันที่ 28 กุมภาพันธ์ - 1 มีนาคม 2552 ที่จังหวัดเพชรบุรี เป็นการประชุมระดับผู้นำอาเซียนครั้งแรกหลังจากกฎบัตรมีผลบังคับใช้

### **ประชาคมอาเซียน (ASEAN Community)**

ประชาคมอาเซียนประกอบด้วยความร่วมมือ 3 สาขาหลัก คือ

1. ประชาคมการเมืองและความมั่นคงอาเซียน (ASEAN Political and Security Community-APSC)
2. ประชาคมเศรษฐกิจอาเซียน (ASEAN Economic Community-AEC)

3. ประชาคมสังคมและวัฒนธรรม (ASEAN Socio-Cultural Community-ASCC)

**ประชาคมการเมืองและความมั่นคงอาเซียน (ASEAN Political and Security Community – APSC)** มีวัตถุประสงค์เพื่อเสริมสร้างและธำรงไว้ซึ่งสันติภาพและความมั่นคงของภูมิภาค เพื่อให้ประเทศในภูมิภาคอยู่ร่วมกันอย่างสันติสุข และสามารถแก้ไขปัญหาและความขัดแย้งโดยสันติวิธี อาเซียนจึงได้จัดทำแผนงานการจัดตั้งประชาคมการเมืองและความมั่นคงอาเซียน (ASEAN Political-Security Community Blueprint) โดยเน้นใน 3 ประการ คือ

1. การมีกฎเกณฑ์และค่านิยมร่วมกัน ครอบคลุมถึงกิจกรรมต่าง ๆ ที่จะร่วมกันทำเพื่อสร้างความเข้าใจในระบบสังคม วัฒนธรรม และประวัติศาสตร์ที่แตกต่างของประเทศสมาชิก ส่งเสริมพัฒนาการทางการเมืองไปในทิศทางเดียวกัน เช่น หลักการประชาธิปไตย การส่งเสริมและคุ้มครองสิทธิมนุษยชน การสนับสนุนการมีส่วนร่วมของภาคประชาสังคม การต่อต้านการทุจริต การส่งเสริมหลักนิติธรรมและธรรมาภิบาล เป็นต้น

2. ส่งเสริมความสงบสุขและรับผิดชอบร่วมกันในการรักษาความมั่นคงสำหรับประชาชนที่ครอบคลุมในทุกด้าน ครอบคลุมความร่วมมือเพื่อเสริมสร้างความมั่นคงในรูปแบบเดิม มาตรการสร้างความไว้เนื้อเชื่อใจและการระงับข้อพิพาท โดยสันติเพื่อป้องกันสงครามและให้ประเทศสมาชิกอาเซียนอยู่ด้วยกันโดยสงบสุขและไม่มีความหวาดระแวง และขยายความร่วมมือเพื่อต่อต้านภัยคุกคามรูปแบบใหม่ เช่น การต่อต้านการก่อการร้าย อาชญากรรมข้ามชาติต่าง ๆ เช่น ยาเสพติด การค้ามนุษย์ ตลอดจนการเตรียมความพร้อมเพื่อป้องกันและจัดการภัยพิบัติและภัยธรรมชาติ

3. การมีพลวัตและปฏิสัมพันธ์กับโลกภายนอก เพื่อเสริมสร้างบทบาทของอาเซียนในความร่วมมือระดับภูมิภาคเช่น กรอบอาเซียน+3 กับจีน ญี่ปุ่น สาธารณรัฐเกาหลี (เกาหลีใต้) และการประชุมสุดยอดเอเชียตะวันออก ตลอดจนความสัมพันธ์ที่เข้มแข็งกับมิตรประเทศ และองค์การระหว่างประเทศ เช่น สหประชาชาติ

**ประชาคมเศรษฐกิจอาเซียน (ASEAN Political-Security Community-AEC)**

มีวัตถุประสงค์เพื่อให้อาเซียนมีตลาดและฐานการผลิตเดียวกันและมีการเคลื่อนย้ายสินค้า บริการ การลงทุน เงินทุน และแรงงานมีฝีมืออย่างเสรี อาเซียนได้จัดทำแผนงานการจัดตั้งประชาคมเศรษฐกิจอาเซียน (ASEAN Economic Community Blueprint) ซึ่งเป็นแผนงานบูรณาการ การดำเนินงานในด้านเศรษฐกิจเพื่อให้บรรลุวัตถุประสงค์ 4 ด้าน คือ

1. การเป็นตลาดและฐานการผลิตเดียว (Single market and production base) โดยจะมีการเคลื่อนย้ายสินค้า บริการ การลงทุน และแรงงานมีฝีมืออย่างเสรี และการเคลื่อนย้ายเงินทุนอย่างเสรีมากขึ้น

2. การสร้างขีดความสามารถในการแข่งขันทางเศรษฐกิจของอาเซียน โดยให้ความสำคัญกับประเด็นนโยบายที่จะช่วยส่งเสริมการรวมกลุ่มทางเศรษฐกิจ เช่น นโยบายการแข่งขัน การคุ้มครอง

372395

371.2  
3464 2

ผู้บริโภคนโยบายสิทธิในทรัพย์สินทางปัญญา นโยบายภาษี และการพัฒนาโครงสร้างพื้นฐาน (การเงิน การขนส่ง เทคโนโลยีสารสนเทศ และพลังงาน)

3. การพัฒนาเศรษฐกิจอย่างเสมอภาค ให้มีการพัฒนาวิสาหกิจขนาดกลางและขนาดย่อม และการเสริมสร้างขีดความสามารถผ่าน โครงการต่าง ๆ

4. การบูรณาการเข้ากับเศรษฐกิจโลก เน้นการปรับประสานนโยบายเศรษฐกิจของอาเซียน กับประเทศภายนอกภูมิภาค เพื่อให้อาเซียนมีท่าทีร่วมกันอย่างชัดเจน

**ประชาคมสังคมและวัฒนธรรมอาเซียน (ASEAN Socio-Cultural Community – ASCC)**  
อาเซียน ได้ตั้งเป้าเป็นประชาคมสังคมและวัฒนธรรมอาเซียน ในปี 2558 โดยมุ่งหวังเป็นประชาคมที่มีประชาชนเป็นศูนย์กลาง มีสังคมที่เอื้ออาทรและแบ่งปัน ประชากรอาเซียนมีสภาพความเป็นอยู่ที่ดีและมีการพัฒนาในทุกด้านเพื่อยกระดับคุณภาพชีวิตของประชาชน ส่งเสริมการใช้ทรัพยากรธรรมชาติอย่างยั่งยืน รวมทั้งส่งเสริมอัตลักษณ์อาเซียน (ASEAN Identity) เพื่อรองรับการเป็นประชาคมสังคมและวัฒนธรรมอาเซียน โดยได้จัดทำแผนงานการจัดตั้งประชาคมสังคมและวัฒนธรรมอาเซียน (ASEAN Socio-Cultural Community Blueprint) ซึ่งประกอบด้วยความร่วมมือใน 6 ด้าน ได้แก่

1. การพัฒนาทรัพยากรมนุษย์
2. การคุ้มครองและสวัสดิการสังคม
3. สิทธิและความยุติธรรมทางสังคม
4. ความยั่งยืนด้านสิ่งแวดล้อม
5. การสร้างอัตลักษณ์อาเซียน
6. การลดช่องว่างทางการพัฒนา

ทั้งนี้โดยมีกลไกการดำเนินงาน ได้แก่ การประชุมรายสาขาระดับเจ้าหน้าที่อาวุโส และระดับรัฐมนตรีและคณะมนตรีประชาคมสังคมและวัฒนธรรมอาเซียน (เข้าถึงข้อมูลได้จาก

<http://www.thaigoodview.com/node/125108๗>)

### ทิศทางการศึกษาไทยกับการก้าวสู่ประชาคมอาเซียน

กระทรวงศึกษาธิการมีนโยบายพัฒนาการศึกษา เพื่อพัฒนาการศึกษาของประเทศให้เป็นที่น่าพอใจอย่างมีคุณภาพ กระจายโอกาสอย่างทั่วถึงและเป็นธรรม เพิ่มประสิทธิภาพการบริหารจัดการ ส่งเสริมการมีส่วนร่วมจากทุกภาคส่วนให้สามารถก้าวทันและแข่งขันกับนานาชาติได้ โดยเฉพาะการเข้าสู่ประชาคมอาเซียน ซึ่งในความเป็นจริงประเทศไทยเป็นผู้ริเริ่มก่อตั้งอาเซียน โดยมี 3 เสาหลักมี 3 เสาหลัก ได้แก่ ความร่วมมือทางด้านเศรษฐกิจ ความร่วมมือทางการเมืองและความมั่นคง และ

ความร่วมมือทางสังคม วัฒนธรรม ซึ่งเสาหลักความร่วมมือทางสังคมมีความก้าวหน้ามากที่สุด กระทรวงศึกษาธิการได้เตรียมความพร้อมด้านการศึกษาเพื่อการเข้าสู่ประชาคมอาเซียน ดังนี้ (สำนักงานคณะกรรมการการศึกษาขั้นพื้นฐาน, 2554)

1. จัดให้มีหลักสูตรอาเซียนศึกษา เพื่อให้คนไทยเข้าใจอาเซียน เข้าใจการอยู่ร่วมกันกับประเทศเพื่อนบ้าน ที่มีวัฒนธรรมการกิน การอยู่ การดำเนินชีวิตที่คล้ายคลึงกัน จึงจำเป็นที่จะต้องทำความเข้าใจกับประเทศเพื่อนบ้านทั้งประเทศจีน พม่า ลาว เวียดนาม กัมพูชา มาเลเซีย เป็นต้น

2. การแลกเปลี่ยน ICT ที่จะต้องเชื่อมโยงภายในประชาคมอาเซียนกันได้ ได้มีการจัดตั้ง ASEAN University และ Cyber University เพื่อการเชื่อมโยง และได้เตรียมการเพื่อให้มีการรับรองคุณวุฒิการศึกษาระหว่างกัน เพื่อสร้างความเชื่อมั่นให้กับผู้เรียน ซึ่งขณะนี้ไทย-จีน และ ไทย-มาเลเซีย สามารถรับรองคุณวุฒิได้แล้ว แต่สำหรับฟิลิปปินส์ยังไม่สามารถรับรองได้

3. การใช้ภาษาอังกฤษเป็นภาษากลางของประชาคมอาเซียน ได้ตั้งเป้าหมายให้นักเรียนที่จบชั้นประถมศึกษาปีที่ 6 สามารถสื่อสารเป็นภาษาอังกฤษได้ เพื่อรองรับการเข้าสู่ประชาคมอาเซียน รวมทั้งจะต้องใช้ภาษาอังกฤษในการค้นคว้าหาความรู้จากอินเทอร์เน็ต และสื่อการเรียนรู้ที่มีความหลากหลายมากขึ้น ได้เร่งผลักดันและดำเนินการในหลายด้าน

3.1 สร้างศูนย์อำนวยการเพื่อให้ครูเจ้าของภาษามาสอน ครูเกษียณอายุก่อนกำหนด และครูอาสาสมัครจากประเทศสหรัฐอเมริกา อังกฤษ จีน และฟิลิปปินส์ มาสอนภาษาใน โรงเรียน เพื่อให้เด็กเกิดการเรียนรู้

3.2 พัฒนาการเรียนการสอนแบบ English for Integrated Studies (EIS) จะมีการบูรณาการการสอนภาษาอังกฤษในวิชาวิทยาศาสตร์และคณิตศาสตร์ ซึ่งสำนักงานคณะกรรมการการศึกษาขั้นพื้นฐานได้จัดตั้งงบประมาณเพื่อให้ครูที่จะสอนวิชาเหล่านี้ ได้ฝึกใช้ภาษาอังกฤษในการสื่อสารระหว่างกัน นักเรียนก็สามารถเชื่อมโยงและพูดคุยกับเพื่อนต่างชาติในประชาคมอาเซียนได้

3.3 พัฒนาห้องเรียนแห่งอนาคต (The Global Class) ซึ่งเป็นห้องเรียนอิเล็กทรอนิกส์ที่สามารถเชื่อมโยงการเรียนการสอนได้อย่างหลากหลาย เช่น การเรียนการสอนวิชาวิทยาศาสตร์ของโรงเรียนมหิดลวิทยานุสรณ์ การสอนภาษาอังกฤษของดิวิเตอร์ที่มีชื่อเสียงและเป็นที่ยอมรับ โดยครูจะเป็นผู้ควบคุมการสอนและทดสอบความเข้าใจของนักเรียน หากต้องการจะให้สอนซ้ำในช่วงใดก็สามารถทำได้ทันที ซึ่งจะเริ่มดำเนินการใน โรงเรียนสู่มาตรฐานสากล โรงเรียนดีประจำอำเภอ และลงไปสู่โรงเรียนดีประจำตำบล

3.4 การอบรมภาษาอังกฤษให้กับครู เพื่อให้ครูยุคใหม่สามารถสื่อสารเป็นภาษาอังกฤษ และใช้ ICT ได้ ซึ่งในยุคปัจจุบันระบบการศึกษาต้องรองรับความก้าวหน้าของเทคโนโลยีและครูจะต้องเท่าทันต่อเทคโนโลยี

3.4 พัฒนาห้องเรียนแห่งอนาคต (The Global Class) ซึ่งเป็นห้องเรียนอิเล็กทรอนิกส์ที่

สามารถเชื่อมโยงการเรียนการสอนได้อย่างหลากหลาย เช่น การเรียนการสอนวิชาวิทยาศาสตร์ของโรงเรียนมหิดลวิทยานุสรณ์ การสอนภาษาอังกฤษของคิวเตอร์ที่มีชื่อเสียงและเป็นที่ยอมรับ โดยครูจะเป็นผู้ควบคุมการสอนและทดสอบความเข้าใจของนักเรียน หากต้องการจะให้สอนซ้ำในช่วงใดก็สามารถทำได้ทันที ซึ่งจะเริ่มดำเนินการในโรงเรียนสู่มาตรฐานสากล โรงเรียนดีประจำอำเภอ และลงไปสู่โรงเรียนดีประจำตำบล

### การเตรียมความพร้อมสู่ประชาคมอาเซียน

#### การสร้างประชาคมอาเซียนด้านการศึกษา

กระทรวงศึกษาธิการได้มีนโยบายพัฒนาการศึกษาของประเทศไทยให้เป็นที่น่าพอใจและมีคุณภาพกระจายโอกาสอย่างทั่วถึงและเป็นธรรม เพิ่มประสิทธิภาพการบริหารจัดการ ส่งเสริมการมีส่วนร่วมจากทุกภาคส่วนตลอดจนสามารถก้าวทันและแข่งขันกับนานาชาติได้ โดยเฉพาะการเข้าสู่ประชาคมอาเซียนตามที่ประเทศไทยได้เป็นผู้ริเริ่มก่อตั้งอาเซียน กระทรวงศึกษาธิการจึงได้มีการกำหนดนโยบายในการขับเคลื่อนการดำเนินงานด้านการศึกษา ตามปฏิญญาอาเซียนด้านการศึกษา ดังนี้ (สำนักงานคณะกรรมการการศึกษาขั้นพื้นฐาน, 2554, หน้า 18-22)

1. การเผยแพร่ความรู้ ข้อมูลข่าวสารเกี่ยวกับอาเซียนเพื่อสร้างความตระหนักและเตรียมความพร้อมของครู คณาจารย์และบุคลากรทางการศึกษา นักเรียน นักศึกษาและประชาชนให้ก้าวสู่ประชาคมอาเซียนภายในปี 2558
2. การพัฒนาศักยภาพของนักเรียน นักศึกษาและประชาชนให้มีทักษะที่เหมาะสมเพื่อเตรียมความพร้อมในการก้าวสู่ประชาคมอาเซียน เช่น ความรู้ภาษาอังกฤษ ภาษาเพื่อนบ้าน เทคโนโลยีสารสนเทศ ทักษะและความชำนาญการที่สอดคล้องกับการปรับตัวและเปลี่ยนแปลงทางอุตสาหกรรมและเพิ่มโอกาสในการทำงานของประชาชนรวมทั้งการพิจารณาแผนผลิตกำลังคน
3. การพัฒนามาตรฐานการศึกษา เพื่อส่งเสริมการหมุนเวียนของนักศึกษา ครูและอาจารย์ในอาเซียน รวมทั้งเพื่อให้มีการตอบรับในคุณสมบัติทางวิชาการร่วมกันในอาเซียน การส่งเสริมความร่วมมือระหว่างสถานศึกษาการศึกษาต่าง ๆ และการแลกเปลี่ยนเยาวชน การพัฒนาระบบการศึกษาทางไกล ซึ่งช่วยสนับสนุนการศึกษาตลอดชีวิต ก็ส่งเสริมและการปรับปรุงการศึกษาด้านอาชีวศึกษาและการฝึกอบรมทางอาชีพทั้งขั้นต้นและขั้นต่อเนื่อง ตลอดจนส่งเสริมและเพิ่มพูนความร่วมมือระหว่างสถาบันการศึกษาของประเทศสมาชิกของอาเซียน
4. การเตรียมความพร้อมเพื่อเปิดเสรีการศึกษาในอาเซียน เพื่อรองรับการก้าวสู่ประชาคมอาเซียน เศรษฐกิจอาเซียน ประกอบด้วย การจัดทำความตกลงยอมรับร่วมด้านการศึกษา การพัฒนาความสามารถประสพการณ์ในสาขาวิชาชีพสำคัญ ๆ เพื่อรองรับการเปิดเสรีการศึกษาควบคู่กับการเปิดเสรีด้านการเคลื่อนย้ายแรงงาน
5. การพัฒนาเยาวชน เพื่อเป็นทรัพยากรสำคัญในการก้าวสู่ประชาคมอาเซียน

ซึ่งกำหนดแผนยุทธศาสตร์การศึกษาไทยด้านการศึกษาอาเซียน 2554-2558 เป็นยุทธศาสตร์ 5 ปี โดยมียุทธศาสตร์ที่เกี่ยวข้องดังนี้

ยุทธศาสตร์ที่ 1 การเสริมสร้างความตระหนักเกี่ยวกับอาเซียน อาเซียนกำหนดเป้าหมายในการเสริมสร้างอัตลักษณ์ ด้วยการเสริมสร้างความตระหนักและค่านิยมร่วมกันเป็นประชาคมอาเซียนในสังคมทุกระดับ รวมทั้งสาขาการศึกษา มียุทธศาสตร์การดำเนินการได้แก่ การส่งเสริมและสนับสนุนให้มีการจัดทำรูปแบบ โครงการอาเซียนศึกษาในภูมิภาค การจัดการเรียนการสอนเรื่องอาเซียนในหลักสูตร โรงเรียนประถมศึกษาและมัธยมศึกษา การจัดทำโครงการฝึกอบรมครูและพัฒนาสื่อการเรียนการสอนภายในภูมิภาค รวมทั้งการสนับสนุนให้มีการแลกเปลี่ยนวัฒนธรรม

ยุทธศาสตร์ที่ 2 ประกอบด้วยยุทธศาสตร์ย่อย 2 ยุทธศาสตร์ ได้แก่

ยุทธศาสตร์ที่ 2.1 สร้างโอกาสในการได้รับการศึกษาในระดับประถมและมัธยมศึกษา ให้มีความสำคัญกับการจัดการศึกษาเพื่อบรรลุเป้าหมายคือการจัดการศึกษาเพื่อปวงชนที่สืบเนื่องมาจากการประชุมโลกว่าด้วยการศึกษาเพื่อปวงชนปี พ.ศ. 2533 โดยประเทศสมาชิกได้ให้การรับรองการสร้างโอกาสการเรียนรู้และส่งเสริมให้มีการจัดการศึกษาในระดับประถมศึกษาและมัธยมศึกษาทั่วโลกและให้มีการลดอัตราผู้ไม่รู้หนังสือ และต่อมาได้มีการกำหนดให้บรรลุเป้าหมายการจัดการศึกษาเพื่อปวงชนภายในปี 2558 และต่อมาการประชุมรัฐมนตรีศึกษาอาเซียนครั้งที่ 3 เมื่อวันที่ 15 มีนาคม พ.ศ. 2551 รัฐมนตรีได้ตกลงร่วมกันที่จะให้ความสำคัญต่อการบรรลุเป้าหมายการจัดการศึกษาเพื่อประชาชนภายในปี 2558 โดยได้มอบให้องค์การซีมีโอและสำนักเลขาธิการอาเซียนจัดการประชุมเชิงปฏิบัติการภายใต้การจัดการศึกษาสำหรับกลุ่มด้อยโอกาส เพื่อแบ่งปันประสบการณ์ที่ดีด้านการศึกษาระหว่างกัน

ยุทธศาสตร์ที่ 2.2 การเพิ่มคุณภาพการศึกษา ให้มีความสำคัญกับการจัดมาตรฐานการศึกษา การศึกษาตลอดชีวิตและการพัฒนาคุณภาพการจัดการศึกษาในระดับประถมศึกษาและมัธยมศึกษา ส่งเสริมการจัดการศึกษาทั้งในระบบ โรงเรียนและนอกระบบ โรงเรียนอย่างมีคุณภาพตามมาตรฐานการศึกษาที่กำหนดไว้ การส่งเสริมโอกาสให้มีการเรียนรู้ตลอดชีวิต เพื่อให้ประชาชนทุกคนสามารถศึกษาอย่างต่อเนื่อง การส่งเสริมให้มีการประกันคุณภาพและการเพิ่มคุณค่าด้านการสร้างสรรค์นวัตกรรมเพื่อฝึกอบรมครูและผู้นำทางการศึกษา และการใช้ประโยชน์จากข้อมูลข่าวสารและเทคโนโลยีการสื่อสาร

ยุทธศาสตร์ที่ 3 การเคลื่อนย้ายข้ามพรมแดนและจัดการศึกษาให้เป็นสากล ให้มีความสำคัญกับสภาพการจัดการศึกษา ดังนี้

1. การจัดการศึกษาแก่ผู้เรียนเพื่อตอบสนองความต้องการของตลาดแรงงานและสภาพเศรษฐกิจของยุคโลกาภิวัตน์ที่จำเป็นต้องอาศัยแรงงานที่มีทักษะและความชำนาญการสูงและสามารถเคลื่อนย้ายไปสู่ภูมิภาคได้

2. การจัดการศึกษาในระดับอุดมศึกษาจำเป็นต้องได้รับการพัฒนาในด้านคุณภาพ ให้บริการในสาขาวิชาต่าง ๆ ที่มีทางเลือกอย่างหลากหลายและมีสาขาความเชี่ยวชาญ โดยเฉพาะ

3. สังคมเศรษฐกิจฐานความรู้ทำให้ประเทศต่าง ๆ มีความต้องการแรงงานที่มีทักษะสูงที่จำเป็นจะต้องได้รับพัฒนาความเชี่ยวชาญภายใต้การจัดโครงการทางการศึกษาเฉพาะด้าน รัฐบาลประเทศต่าง ๆ ได้กำหนดเป้าหมายเพื่อให้เกิดการจัดการศึกษาข้ามพรมแดน ส่งผลให้เกิดการพัฒนาการศึกษาที่ต้องคำนึงถึงด้านการพัฒนาคุณภาพ การเสริมสร้างเศรษฐกิจและมีความสัมพันธ์กับประเทศต่าง ๆ ในภูมิภาค

ยุทธศาสตร์ที่ 4 การสนับสนุนการดำเนินงานขององค์กรสาขาอื่น ๆ เพื่อพัฒนาการศึกษา ให้ความสำคัญด้านการศึกษา เกี่ยวกับการศึกษาสภาพแวดล้อม การจัดการด้านความเสี่ยงและภัยพิบัติ การจัดการศึกษาเพื่อสิทธิมนุษยชน การจัดการศึกษาเพื่อป้องกัน HIV/AIDS จะเกี่ยวกับการสนับสนุนการจัดทำแผนปฏิบัติการศึกษาด้านสภาพแวดล้อมเพื่อให้ระบบโรงเรียนมีการนำประเด็นการสอนด้านการจัดการศึกษาเพื่อสภาพแวดล้อมและการศึกษาเพื่อการพัฒนาอย่างยั่งยืน รวมทั้งการสนับสนุนการสร้างเครือข่ายขององค์กรพัฒนาเอกชน มหาวิทยาลัยและสื่อมวลชนต่าง ๆ เพื่อส่งเสริมให้เกิดการดำเนินการด้านการศึกษาเพื่อการพัฒนาอย่างยั่งยืนอย่างมีประสิทธิภาพ

การขับเคลื่อนการดำเนินงานสู่ประชาคมอาเซียนของประเทศไทย

ประเทศไทยมีการจัดทำแผนพัฒนาเศรษฐกิจและสังคมแห่งชาติ เพื่อใช้เป็นกรอบกำหนดทิศทางและยุทธศาสตร์การพัฒนาประเทศมาตั้งแต่ พ.ศ. 2504 ซึ่งปัจจุบันอยู่ระหว่างการจัดทำแผนพัฒนาเศรษฐกิจและสังคมแห่งชาติ ฉบับที่ 10 (พ.ศ. 2555-2559) เป็นช่วงที่ประเทศไทยต้องเผชิญกับสถานการณ์ทางเศรษฐกิจและสังคม ทั้งภายในและภายนอกประเทศที่มีการเปลี่ยนแปลงอย่างรวดเร็ว ส่งผลกระทบต่อความเป็นอยู่ของประชาชนอย่างกว้างขวาง โดยเฉพาะอย่างยิ่งการที่ประเทศไทยจะต้องก้าวเข้าสู่ประชาคมอาเซียน (ASEAN Community; AC) ใน พ.ศ. 2558 จึงนำเสนอถึงแนวทางการเตรียมความพร้อมประเทศไทยเข้าสู่ประชาคมอาเซียน ตามยุทธศาสตร์ของแผนพัฒนาเศรษฐกิจและสังคมแห่งชาติ ฉบับที่ 11 ซึ่งประกาศใช้อย่างเป็นทางการในวันที่ 1 ตุลาคม พ.ศ. 2554 อันเป็นวันเริ่มต้นปีงบประมาณ พ.ศ. 2555 ทั้งนี้ การสร้างความพร้อมในการเข้าสู่ประชาคมอาเซียนได้ระบุในยุทธศาสตร์การสร้างความเชื่อมโยงทางเศรษฐกิจและความมั่นคงในภูมิภาค ที่มีสาระสำคัญเกี่ยวกับการสร้างความพร้อมในการเข้าสู่ประชาคมอาเซียน โดยผลักดันให้ประเทศไทยมีบทบาทที่สร้างสรรค์ในเวทีระหว่างประเทศในประชาคมเศรษฐกิจอาเซียน โดยจะต้องเตรียมการดังนี้

1. พัฒนาบุคลากรในทุกภาคส่วนเศรษฐกิจ ภาคการผลิต อุตสาหกรรมแปรรูป รวมทั้งผู้ประกอบการขนาดกลางและขนาดย่อม (SMEs) โดยเสริมสร้างความรู้ความเข้าใจเกี่ยวกับประชาคมอาเซียน เพื่อให้มีความรู้และมีสมรรถนะในการแข่งขันในระบบเสรี เพื่อเตรียมความพร้อม

การจะก้าวสู่อาเซียน

2. ยกระดับการให้บริการด้านสุขภาพและบริการด้านสาธารณสุข ทั้งบุคลากรและมาตรฐานการให้บริการเพื่อก้าวสู่การเป็นศูนย์กลางการให้บริการสุขภาพของภูมิภาค

3. เสริมสร้างความเข้มแข็งให้สถาบันการศึกษาทั้งของรัฐและเอกชนให้มีมาตรฐานเป็นที่ให้บริการในระดับสากล ตลอดจนการยกระดับทักษะด้านภาษาเพื่อเตรียมความพร้อมของแรงงานไทยเข้าสู่ตลาดแรงงานในภูมิภาคอาเซียน โดยประเทศไทยมีบทบาทนำในอาเซียนร่วมกับประเทศอื่นที่มีศักยภาพ

4. กำหนดมาตรฐานขั้นพื้นฐานของคุณภาพสินค้าและบริการ เพื่อป้องกันสินค้าและบริการที่ไม่ได้คุณภาพ

#### การส่งเสริมประชาคมอาเซียนด้านเทคโนโลยีสารสนเทศ

อาเซียนเน้นการดำเนิน โครงการพัฒนาทรัพยากรมนุษย์ที่ส่งเสริมการปฏิบัติตามข้อริเริ่มของภูมิภาคด้านไอซีที โดยเน้นมาตรการ ดังนี้ (กองอาเซียน 4 กระทรวงต่างประเทศ, 2552, หน้า 10)

1. ดำเนิน โครงการเสริมสร้างขีดความสามารถ เพื่อเพิ่มพูนความรู้ด้าน ไอซีทีในอาเซียน โดยเฉพาะในกลุ่มสตรี เด็ก ผู้สูงวัย และผู้พิการ

2. ส่งเสริมการใช้ไอซีทีในเชิงบวก โดยเฉพาะอินเทอร์เน็ต

3. สนับสนุนการใช้ไอซีทีในทุกระดับการศึกษา

4. ริเริ่มการใช้ไอซีทีใน โรงเรียนประถมให้เร็วขึ้น

5. ส่งเสริมการใช้ไอซีทีเพื่อสนับสนุนการเรียนรู้ทางอินเทอร์เน็ต

6. พัฒนาผู้ใช้แรงงานและกำลังคนเพื่อการมีวิชาชีพและความชำนาญทางด้าน ไอซีที

#### การสร้างประชาคมอาเซียนด้านสังคมและวัฒนธรรม

มุ่งหวังให้ประชาชนแต่ละประเทศอยู่ร่วมกันภายใต้แนวคิดของสังคมเอื้ออาทร มีสวัสดิการที่ดีและมีความมั่นคง อาเซียนมุ่งหวังประโยชน์จากการรวมตัวกันเพื่อให้ประชาชนมีการกินดีอยู่ดี ปราศจากโรคภัยไข้เจ็บ มีสิ่งแวดล้อมที่ดีและมีความรู้สึกเป็นอันหนึ่งอันเดียวกันโดยมีความร่วมมือเฉพาะด้าน (Functional Cooperation) ภายใต้สังคมและวัฒนธรรมที่ครอบคลุมในหลายด้าน ได้แก่ เยาวชน การศึกษาและการพัฒนาทรัพยากรมนุษย์ สิทธิมนุษยชน สาธารณสุข วิทยาศาสตร์และเทคโนโลยี สิ่งแวดล้อม สตรี แรงงาน การขจัดความยากจน สวัสดิการสังคมและการพัฒนา วัฒนธรรมและสารสนเทศ กิจกรรมพลเรือน การตรวจคนเข้าเมืองและกงสุล ยาเสพติด และการจัดการภัยพิบัติ โดยมีคณะทำงานอาเซียนรับผิดชอบการดำเนินความร่วมมือในแต่ละด้าน (สำนักการประชาสัมพันธ์ต่างประเทศ, 2552, หน้า 39) โดยอาเซียนได้ตั้งเป้าเป็นประชาคมสังคมและวัฒนธรรมอาเซียนในปี 2558 โดยมุ่งหวังเป็นประชาคมมีประชาคมเป็นศูนย์กลาง มีสังคมที่เอื้ออาทรและแบ่งปัน ประชาคมอาเซียนมีสภาพความเป็นอยู่ที่ดีและมีการพัฒนาในทุกด้าน เพื่อยกระดับคุณภาพ

ชีวิตของประชาชน ส่งเสริมการใช้ทรัพยากรธรรมชาติอย่างยั่งยืน รวมทั้งส่งเสริมอัตลักษณ์ของอาเซียน (ASEAN Identity) เพื่อรองรับการเป็นประชาคมสังคมและวัฒนธรรมอาเซียน อาเซียน ได้จัดทำแผนงานตั้งประชาคมสังคมและวัฒนธรรมอาเซียน (ASEAN Socio-Cultural Community Blueprint) ซึ่งประกอบด้วยความร่วมมือใน 6 ด้าน ๆ ได้แก่ (สำนักงานประชาสัมพันธ์ต่างประเทศ, 2552, หน้า 59-61)

1. การพัฒนาทรัพยากรมนุษย์ (Human Development)
2. การคุ้มครองและสวัสดิการสังคม (Social Welfare and Production)
3. สิทธิและความยุติธรรมทางสังคม (Social Justice and Rights)
4. ความยั่งยืนด้านสิ่งแวดล้อม (Environmental Sustainability)
5. การสร้างอัตลักษณ์อาเซียน (Building an ASEAN Identity)
6. การลดช่องว่างทางการพัฒนา (Narrowing the Development Gap)

#### คุณลักษณะและองค์ประกอบ

ประชาคมสังคมและวัฒนธรรมอาเซียน หรือ เอเอสซีซี มีเป้าหมายในการดำเนินงาน ดังนี้ (กองอาเซียน 4 กระทรวงต่างประเทศ, 2552, หน้า 2-3 )

1. ดำเนินงานให้เกิดประชาคมอาเซียนที่มีประชาชนเป็นศูนย์กลาง และเป็นสังคมที่รับผิดชอบเพื่อก่อให้เกิดความเป็นอันหนึ่งอันเดียวกันและความเป็นเอกภาพในหมู่ประชาชาติและประชาชนอาเซียน โดยเสริมสร้างอัตลักษณ์ร่วมกัน สร้างสังคมที่เอื้ออาทรและแบ่งปัน ประชาชนมีส่วนร่วม โดยมีคุณภาพชีวิตและความเป็นอยู่และสวัสดิการของประชาชนดีขึ้น
2. ประชาคมสังคมและวัฒนธรรมอาเซียน ตอบสนองต่อความต้องการของภูมิภาคในการยกระดับคุณภาพชีวิตของประชาชน โดยดำเนินกิจกรรมที่เน้นการให้ความสำคัญกับประชาชนและเป็นมิตรกับสิ่งแวดล้อม เพื่อมุ่งไปสู่การพัฒนาอย่างยั่งยืน ประชาคมสังคมและวัฒนธรรมอาเซียนที่จะช่วยสนับสนุนการสร้างพื้นฐานที่แข็งแกร่งสำหรับความเข้าใจอันดี การเป็นเพื่อนบ้านที่ดี และการแบ่งปันความรับผิดชอบ
3. ประชาคมสังคมและวัฒนธรรมอาเซียน ถูกกำหนดลักษณะโดยวัฒนธรรมที่ยึดหยุ่น ยึดมั่นในหลักการ มีความร่วมมือ มีความรับผิดชอบร่วมกันเพื่อส่งเสริมพัฒนามนุษย์และสังคม เศรษฐกิจในเสรีภาพขั้นพื้นฐาน ความเท่าเทียมกันทางเพศ การส่งเสริมและคุ้มครองสิทธิมนุษยชนและการส่งเสริมความยุติธรรมทางสังคม
4. ประชาคมสังคมและวัฒนธรรมอาเซียนเคารพในความแตกต่างทางวัฒนธรรม ภาษาและศาสนาของประชาคมอาเซียน จึงได้เน้นคุณค่าร่วมกันท่ามกลางความเป็นเอกภาพในความหลากหลาย โดยปรับให้เข้ากับสถานการณ์ โอกาสและสิ่งท้าทายในปัจจุบัน
5. ประชาคมสังคมและวัฒนธรรมอาเซียน ให้ความสำคัญกับมติดิจิทัลในเรื่อง

การลดช่องว่างการพัฒนา โดยขจัดความแตกต่างทางการพัฒนาประเทศสมาชิกอาเซียน

6. ประชาคมสังคมและวัฒนธรรมอาเซียนครอบคลุมคุณลักษณะ ดังนี้

6.1 การพัฒนามนุษย์

6.2 การคุ้มครองและสวัสดิการทางสังคม

6.3 ความยุติธรรมและสิทธิ

6.4 ความยั่งยืนด้านสิ่งแวดล้อม

6.5 การสร้างอัตลักษณ์อาเซียน

6.6 การลดช่องว่างการพัฒนา

ประชาคมสังคมและวัฒนธรรมอาเซียน มีจุดมุ่งหมายในการยกระดับคุณภาพชีวิตของประชาชน ส่งเสริมการใช้ทรัพยากรธรรมชาติอย่างยั่งยืน และเสริมสร้าง อัตลักษณ์ทางวัฒนธรรมของอาเซียน โดยมีแผนปฏิบัติการประชาสังคมและวัฒนธรรมอาเซียนซึ่งครอบคลุมความร่วมมือในหลายสาขาเช่น ความร่วมมือด้านการปราบปรามยาเสพติด การพัฒนาชนบท การขจัดความยากจน สิ่งแวดล้อม การศึกษา วัฒนธรรม สตรี สาธารณะสุข โรคนเอดส์ และ เยาวชน เป็นต้น เป็นกลไกสำคัญเพื่อการบรรลุจุดมุ่งหมายของประชาคมนั้น และรองรับการเป็นประชาคม อาเซียนสำหรับโรงเรียนเพื่อใช้เป็นตัวอ้างอิงสำหรับการฝึกอบรมและการสอนของครูอาจารย์เสนอให้มีหลักสูตรปริญญาด้านศิลปวัฒนธรรมอาเซียนในมหาวิทยาลัยเสนอให้มีภาษาประจำชาติอาเซียน ให้เป็นภาษาต่างประเทศวิชาเลือกใน โรงเรียนสนับสนุน โครงการระดับภูมิภาคที่มุ่งเน้นที่การส่งเสริม การตระหนักรู้เกี่ยวกับอาเซียนให้แก่เยาวชนรับรองการมีอยู่ของ โครงการอื่นๆ เช่น การนำเที่ยว โรงเรียนอาเซียน โครงการแลกเปลี่ยนนักเรียนนักศึกษาอาเซียน การประชุมเยาวชนอาเซียน ด้านวัฒนธรรม การประชุมสุดยอดเยาวชนนักศึกษาระดับมหาวิทยาลัยอาเซียน การประชุมเครือข่ายมหาวิทยาลัยอาเซียน และการประกวดสุนทรพจน์ระดับเยาวชนสนับสนุนการเรียนรู้ตลอดชีวิตในประเทศสมาชิกอาเซียน โดยการสนับสนุนการศึกษาสำหรับทุกคนจัดให้มีการประชุมวิจัยทางด้านการศึกษาอาเซียนเพื่อส่งเสริมความร่วมมือทางการวิจัยและพัฒนาในภูมิภาคให้เป็นเวทีสำหรับนักวิจัยจากประเทศสมาชิกเพื่อแลกเปลี่ยนมุมมองในประเด็นและเรื่องที่เกี่ยวข้องของภูมิภาค สนับสนุนความเข้าใจและการตระหนักรู้ในประเด็นและเรื่องราวต่าง ๆ เกี่ยวกับสิ่งแวดล้อมในภูมิภาคอาเซียน โดยการบูรณาการให้อยู่ในหลักสูตรใน โรงเรียน และการมอบรางวัล โรงเรียนสีเขียวอาเซียนเฉลิมฉลองวันอาเซียน (วันที่ 8 สิงหาคม) ในโรงเรียน โดยเฉพาะในเดือนสิงหาคมผ่านกิจกรรมที่หลากหลาย เช่น การร้องเพลงชาติอาเซียน การจัดการแข่งขันเรื่องประวัติศาสตร์และวัฒนธรรมอาเซียนการจัดแสดงเครื่องหมายและสัญลักษณ์อื่นๆ ของอาเซียน การจัดค่ายเยาวชนอาเซียน เทศกาลเยาวชนอาเซียนและวันเด็กอาเซียนเห็นชอบที่จะเสนอในรัฐสมาชิกอาเซียนแบ่งปันทรัพยากรแก่กัน และพิจารณาการจัดตั้งกองทุนพัฒนาการศึกษาของภูมิภาคเพื่อให้มั่นใจว่าจะ

ได้รับการสนับสนุนทางการเงินอย่างเพียงพอในการปฏิบัติการต่าง ๆ ได้ตามที่ได้รับการเสนอแนะมา มอบหมายให้ องค์การระดับรัฐมนตรีรายสาขาของอาเซียนที่เกี่ยวข้องและเลขาธิการอาเซียน ดำเนินการปฏิบัติตามปฏิญญานี้ โดยการให้แนวทางและสนับสนุนแผน 5 ปีของอาเซียนว่าด้วยเรื่อง การศึกษา รวมทั้งข้อตกลงในการควบคุมดูแลที่ได้รับการสนับสนุน โดยคณะกรรมการผู้แทนถาวร และรายงานต่อที่ประชุม สหประชาชาติอาเซียนเป็นประจำผ่านคณะมนตรีประชาคมสังคมและวัฒนธรรม อาเซียนทราบผลการคืบหน้าของการดำเนินการปฏิญญาว่าความมุ่งมั่นและข้อผูกพันของผู้นำอาเซียน ในการเสริมสร้างความเข้มแข็งด้านการศึกษาเพื่อให้เกิดประชาคมอาเซียนที่มีการเคลื่อนไหว ประชาคมที่มีความเชื่อมโยงกัน และประชาคมของประชาชนอาเซียนและเพื่อประชาชนอาเซียน นโยบายกระทรวงศึกษาธิการในการดำเนินการด้านการศึกษาดำเนินการตามปฏิญญาชะอำ-หัวหิน ว่าด้วยการเสริมสร้างความร่วมมือด้านการศึกษาเพื่อบรรลุประชาคมอาเซียนที่เอื้ออาทรและแบ่งปัน

จากการประชุมคณะกรรมการระดับชาติเพื่อขับเคลื่อนการศึกษาในอาเซียนสู่การบรรลุ เป้าหมายการจัดตั้งประชาคมอาเซียน ในปี 2558 เมื่อวันที่ 23 สิงหาคม 2553 ณ กระทรวงศึกษาธิการ โดยมีรัฐมนตรีว่าการกระทรวงศึกษาธิการเป็นประธาน และผู้เข้าร่วมประชุม ประกอบด้วย ผู้แทนองค์กรหลักของกระทรวงศึกษาธิการ ผู้แทนสำนักงานเลขาธิการคุรุสภา ผู้อำนวยการเครือข่ายมหาวิทยาลัยอาเซียน และผู้แทนกรมอาเซียน กระทรวงการต่างประเทศ ที่ประชุมได้ให้ความเห็นชอบร่างนโยบายเพื่อดำเนินงานตามปฏิญญาชะอำ-หัวหิน ด้านการศึกษา จำนวน 5 นโยบาย ดังนี้ (กองอาเซียน 4 กระทรวงต่างประเทศ, 2552, หน้า 3-9)

นโยบายที่ 1 การเผยแพร่ความรู้ ข้อมูลข่าวสาร และเจตคติที่ดีเกี่ยวกับอาเซียน เพื่อสร้างความตระหนักและเตรียมความพร้อมของครู ศึกษานิเทศก์ และบุคลากรทางการศึกษา นักเรียน นักศึกษา และประชาชน เพื่อก้าวเข้าสู่ประชาคมอาเซียน ภายในปี 2558

นโยบายที่ 2 การพัฒนาศักยภาพของนักเรียน นักศึกษา และประชาชนให้มีทักษะที่เหมาะสมเพื่อเตรียมความพร้อมในการก้าวสู่ประชาคมอาเซียน เช่น ความรู้ภาษาอังกฤษ ภาษาเพื่อนบ้าน เทคโนโลยีสารสนเทศ ทักษะและความชำนาญการที่สอดคล้องกับการปรับตัวและเปลี่ยนแปลงทางอุตสาหกรรม และการเพิ่มโอกาสในการหางานทำของประชาชน รวมทั้ง การพิจารณาแผนผลิตกำลังคน

นโยบายที่ 3 การพัฒนามาตรฐานการศึกษาเพื่อส่งเสริมการหมุนเวียนของนักศึกษาและครู อาจารย์ในอาเซียน รวมทั้งเพื่อให้มีการยอมรับในคุณสมบัติทางวิชาการร่วมกันในอาเซียน การส่งเสริมความร่วมมือระหว่างสถาบันการศึกษาต่าง ๆ และการแลกเปลี่ยนเยาวชน การพัฒนาระบบการศึกษาทางไกล ซึ่งช่วยสนับสนุนการศึกษาตลอดชีวิต การส่งเสริมและปรับปรุงการศึกษา ด้านอาชีวศึกษาและการฝึกอบรมทางอาชีพ ทั้งในขั้นต้นและขั้นต่อเนื่อง ตลอดจนส่งเสริมและเพิ่มพูนความร่วมมือระหว่างสถาบันการศึกษาของประเทศสมาชิกของอาเซียน

นโยบายที่ 4 การเตรียมความพร้อมเพื่อเปิดเสรีการศึกษาในอาเซียนเพื่อรองรับการก้าวสู่ประชาคมเศรษฐกิจอาเซียน ประกอบด้วย การจัดทำความตกลงยอมรับร่วมด้านการศึกษา การพัฒนาความสามารถ ประสิทธิภาพในสาขาวิชาชีพสำคัญต่าง ๆ เพื่อรองรับการเปิดเสรีการศึกษา ควบคู่กับการเปิดเสรีด้านการเคลื่อนย้ายแรงงาน

นโยบายที่ 5 การพัฒนาเยาวชนเพื่อเป็นทรัพยากรสำคัญในการก้าวสู่ประชาคมอาเซียน การขับเคลื่อนประชาคมอาเซียนด้านการศึกษา

ประเทศไทยมีการจัดการและการให้บริการการศึกษาที่มีคุณภาพอย่างต่อเนื่องและทั่วถึงเพื่อพัฒนาสังคมไทยให้เป็นสังคมที่มีความเข้มแข็งทั้งทางด้านเศรษฐกิจ สังคม วัฒนธรรมและการเมือง เป็นแนวคิดหลักการปฏิรูปการศึกษาและยุทธศาสตร์การพัฒนาศักยภาพในการแข่งขัน รัฐบาลไทยได้ให้ความสำคัญแก่การแก้ปัญหาพื้นฐานระยะยาวของประเทศ พร้อมทั้งให้ความสำคัญต่อคุณภาพการศึกษา โดยเฉพาะผลสัมฤทธิ์ทางการศึกษาของนักเรียนในวิชาสำคัญ เช่น ภาษาไทย ภาษาอังกฤษ คณิตศาสตร์ และวิทยาศาสตร์ที่อาจส่งผลกระทบต่อคุณภาพชีวิตของคนไทย และความพยายามในการแข่งขันของประเทศ กระทรวงศึกษาธิการได้กำหนดบทบาทการดำเนินงานด้านต่างประเทศเชิงรุก โดยเน้นกระชับความสัมพันธ์และการขยายความร่วมมือกับประเทศเพื่อนบ้าน และในภูมิภาคเอเชียภายใต้กรอบความร่วมมือด้านต่าง ๆ โดยเฉพาะด้านการศึกษาอาเซียน ความร่วมมือเป็นไปในทิศทางที่สอดคล้องกับแนวทางการปฏิรูปการศึกษาของประเทศสมาชิกอาเซียน ประกอบด้วย การปรับปรุงเชิงปริมาณ โดยเฉพาะอย่างยิ่งการขยายโอกาสทางการศึกษา การขยายโอกาสทางการศึกษา การยกระดับคุณภาพการศึกษา การนำโครงสร้างพื้นฐาน สิ่งอำนวยความสะดวกและการยกระดับคุณภาพการศึกษาตลอดจนการบริหารจัดการทางการศึกษาในเชิงคุณภาพและการจัดทำแผนการศึกษา การประชุมวิชาการระดับชาติเพื่อบูรณาการความร่วมมือด้านการศึกษา

### การบริหารจัดการศึกษาไทยสู่ประชาคมอาเซียน

การปฏิรูปการศึกษาในทศวรรษที่ 2 (พ.ศ. 2552-2561) แผนการศึกษาแห่งชาติ ฉบับปรับปรุง (พ.ศ. 2552-2559) กำหนดนโยบายการพัฒนาคุณภาพและมาตรฐานการศึกษาและการเรียนรู้สู่การปฏิบัติ 5 นโยบาย คือ 1) ปรับเปลี่ยนหลักสูตร การเรียนการสอน การวัดและประเมินผลทุกระดับ 2) ปรับปรุงการผลิต การพัฒนาและการใช้ครู 3) พัฒนาการบริหารจัดการและการกระจายอำนาจ 4) ปรับและใช้ระบบการจัดสรรและการระดมทรัพยากรให้เป็นเครื่องมือในการยกระดับคุณภาพการศึกษาของชาติ 5) ส่งเสริมการเรียนรู้ตลอดชีวิต และกำหนดประเด็นสำคัญที่ต้องปฏิรูปเร่งด่วน 4 ประการ คือ 1) พัฒนาคุณภาพคนไทยยุคใหม่ 2) พัฒนาคุณภาพครูยุคใหม่ 3) พัฒนาคุณภาพสถานศึกษาและแหล่งการเรียนรู้ยุคใหม่ 4) พัฒนาการบริหารจัดการใหม่

จากกระแสโลกาภิวัตน์ที่มีการเปลี่ยนแปลงอย่างรวดเร็วทำให้ประเทศต่าง ๆ ต้องเผชิญกับความแข่งขัน ผลกระทบกับปัญหาต่าง ๆ ทั้งด้านสังคม เศรษฐกิจ ทำให้เกิดประชาคมอาเซียนที่รวมตัวกันของประเทศสมาชิกอาเซียน หรือสมาคมประชาชาติแห่งเอเชียตะวันออกเฉียงใต้ (Association of Southeast Asian Nations: ASEAN) มีสัญลักษณ์ของอาเซียนเป็นรวงข้าวสีเหลือง 10 มัด อยู่ในวงกลม สีน้ำเงิน (สันติภาพและความมั่นคง) สีแดง (ความกล้าหาญและการมีพลวัติ) สีขาว (ความบริสุทธิ์) และมีสีเหลือง (ความเจริญรุ่งเรือง) ประกอบด้วย 10 ประเทศ คือ ไทย อินโดนีเซีย ฟิลิปปินส์ สิงคโปร์ มาเลเซีย บรูไน เวียดนาม ลาว พม่า และกัมพูชา เพื่อเพิ่มอำนาจการต่อรองและขีดความสามารถในการแข่งขันในเวทีโลกทุกด้าน โดยกำเนิดขึ้นเมื่อเดือนตุลาคม พุทธศักราช 2546 ผู้นำประเทศได้ร่วมลงนามในปฏิญญาว่าด้วยความร่วมมือให้จัดตั้งประชาคมอาเซียนภายใน พุทธศักราช 2563 และต่อมาได้ตกลงระยะเวลาการจัดตั้งให้แล้วเสร็จภายใน พุทธศักราช 2558 หลายประเทศต้องเร่งเตรียมพร้อม โดยการสร้างกลไกและพัฒนาคนให้มีศักยภาพสูงขึ้น ให้สามารถปรับตัวและรู้เท่าทันกระแสการเปลี่ยนแปลงที่เกิดขึ้น เพื่อให้ประเทศชาติก้าวไปข้างหน้าได้อย่างมั่นคงและเท่าเทียม แผนงานสำหรับประชาคมอาเซียน ได้ให้ความสำคัญในการใช้กลไกการศึกษาขับเคลื่อนอาเซียนให้บรรลุวิสัยทัศน์อาเซียน 2558 ที่มุ่งให้อาเซียนมีวิสัยทัศน์สู่ภายนอก มีสันติสุข และเชื่อมโยงเข้าด้วยกันในการเป็นหุ้นส่วนในสิ่งแวดล้อมของประชาธิปไตยและ มีอยู่ร่วมกันอย่างกลมกลืน การพัฒนาที่มีพลวัติ และการรวมตัวทางเศรษฐกิจที่ใกล้ชิดและในสังคมที่เอื้ออาทรที่ระลึกถึงสายสัมพันธ์ทางประวัติศาสตร์ รับรู้มรดกทางวัฒนธรรมที่มีร่วมกัน และเชื่อมโยงในอัตลักษณ์ของภูมิภาค ร่วมมือในเป้าหมาย 3 เสาหลัก คือ ประชาคมด้านการเมืองและความมั่นคงอาเซียน (ASEAN Political Security Community) ประชาคมด้านเศรษฐกิจอาเซียน (ASEAN Economic Community) และประชาคมสังคมและวัฒนธรรม (ASEAN Socio - Cultural Community) ให้ถือว่าความงดงามมาจากความแตกต่างและหลากหลาย วัฒนธรรมในแต่ละพื้นที่ไม่จำเป็นต้องเหมือนกัน แต่ในความหลากหลายทางวัฒนธรรมนั้นจะช่วยสร้างความร่วมมือในลักษณะสังคมเอื้ออาทรและร่วมมือ (Caring and Sharing Society) (สำนักงานเลขาธิการสภาการศึกษา, 2554)

กระทรวงศึกษาธิการมีการดำเนินการ โดยมีจุดมุ่งหมาย คือ 1) การสร้างประชาคมอาเซียน ด้วยการศึกษา ให้ประเทศไทยเป็นศูนย์กลางการศึกษาในภูมิภาค (Education Hub) ตามแผนการศึกษาแห่งชาติที่มุ่งสร้างความตระหนักรู้ของคนไทยในการจัดการศึกษาเพื่อสร้างคนไทยให้เป็นคนของประชาคมอาเซียน พัฒนาสมรรถนะให้พร้อมจะอยู่ร่วมกันและส่งเสริมความร่วมมือระหว่างประเทศ ด้านการศึกษา 3 ด้าน ได้แก่ การพัฒนาคุณภาพการศึกษา การขยายโอกาสทางการศึกษา และการส่งเสริมการมีส่วนร่วมในการบริการและการจัดการศึกษา 2) การขับเคลื่อนประชาคมอาเซียน ด้วยการศึกษา โดยการสร้างความเข้าใจเกี่ยวกับกลุ่มประเทศอาเซียน ความแตกต่างทางด้านชาติพันธุ์

หลักสิทธิมนุษยชน วัฒนธรรม การส่งเสริมการเรียนการสอนภาษาต่างประเทศในการติดต่อสื่อสาร ทั้งครูและผู้เรียน 3) ด้านเทคโนโลยีเพื่อการศึกษา จะมีการพัฒนา 3N ได้แก่ เครือข่ายเพื่อการศึกษา แห่งชาติ (NEd Net: National Education Network) ศูนย์สารสนเทศเพื่อการศึกษาแห่งชาติ (NEIS: National Education Information System) ศูนย์กลางรวบรวม จัดเก็บและเชื่อมโยงข้อมูลสารสนเทศ ด้านการศึกษา ศูนย์เรียนรู้แห่งชาติ (NLC: National Learning Center) เพื่อให้ผู้เรียนฯ ได้เรียนรู้ด้วย ตนเองตลอดเวลา พัฒนาผู้เรียนสู่ความเป็นพลเมืองอาเซียน และยังมีการเร่งพัฒนาเด็กและเยาวชน ไทยให้รู้จักวัฒนธรรม สังคม ความเป็นอยู่ของประเทศอาเซียน เพื่อที่จะสามารถก้าวสู่ประชาคม อาเซียนอย่างมั่นใจ โดยการดำเนิน โครงการพัฒนาประชาคมสู่อาเซียน (Spirit of ASEAN) เพื่อรองรับการรวมกลุ่มของประเทศอาเซียนภายในปี 2558 เช่น โรงเรียน Buffer School เป็นโรงเรียนที่อยู่ติดชายแดนกับประเทศสมาชิกอาเซียน 4 ประเทศ ได้แก่ ลาว พม่า กัมพูชา และ มาเลเซีย โรงเรียน Sister School เป็นโรงเรียนที่มีความพร้อม มีความเข้มแข็งทั้งในเรื่องของภาษา และ ICT ที่อยู่ในพื้นที่อื่น ๆ ที่ไม่ติดชายแดน แต่มีประสานสัมพันธ์กับอาเซียน 5 ประเทศ ได้แก่ เวียดนาม สิงคโปร์ ฟิลิปปินส์ อินโดนีเซีย และบรูไน เป็นต้น (สำนักงานคณะกรรมการ การศึกษาขั้นพื้นฐาน, 2554)

การศึกษามีหน้าที่โดยตรงเกี่ยวกับบทบาทในการให้ความรู้ที่จำเป็นในการขับเคลื่อนและ เตรียมการเพื่อก้าวสู่การเป็นประชาคมอาเซียนให้ทันตามกำหนด ในกรอบความร่วมมือของ ประชาคมอาเซียนทั้ง 3 เสาหลัก (Three Pillars of ASEAN Community) ซึ่งประกอบด้วยประชาคม การเมืองและความมั่นคงอาเซียน (ASEAN Political – Security Community -APSC) ประชาคม เศรษฐกิจอาเซียน (ASEAN Economic Community -AEC) และประชาคมสังคมและวัฒนธรรม (ASEAN Socio-Cultural-ASCC) กลไกความร่วมมือด้านการศึกษาก็จำเป็นพื้นฐานในการสร้าง อาเซียนสู่การเป็นประชาคมที่มีความมั่นคงทางด้านเศรษฐกิจ การเมืองและสังคม โดยเฉพาะ การพัฒนาศักยภาพมนุษย์เพื่อสร้างความรุ่งเรืองของอาเซียน ความร่วมมืออาเซียนด้านการศึกษา จึงเป็นส่วนหนึ่งของความร่วมมือด้านอาเซียน ซึ่งเริ่มดำเนินการมาตั้งแต่ทศวรรษแรกของการก่อตั้ง อาเซียนเมื่อมีการประชุมด้านการศึกษา กลไกการบริหารจัดการในเชิงสาระความร่วมมือ มีความพยายามในการผลักดันให้ความร่วมมือด้านการศึกษาของอาเซียนมีลักษณะทางการและมีผล นโยบายเชิงนโยบายและเชิงปฏิบัติมากขึ้นต่อมามีการปรับตัวในเชิงโครงสร้างเพื่อให้ความร่วมมือ ในด้านต่าง ๆ ของอาเซียนเข้มแข็งขึ้น มีการจัดตั้ง ASEAN Committee on Education (ASCOE) เป็นกลไกการบริหารความร่วมมือด้านการศึกษาดังแต่ปี 2532 ต่อมาในปี 2549 ได้มีการประชุม รัฐมนตรีว่าการกระทรวงศึกษาอาเซียนครั้งแรกคู่ขนานกับการประชุมสภาซิมเมค ระหว่างวันที่ 21-23 มีนาคม 2549 ที่ประเทศสิงคโปร์และมีการจัดการต่อเนื่องทุกปี การจัดการศึกษาในอาเซียน เป็นรากฐานสำคัญในการสร้างความเข้มแข็งและความเจริญรุ่งเรืองทางเศรษฐกิจของอาเซียนและ

เศรษฐกิจโลก ซึ่งการขับเคลื่อนความร่วมมือด้านการศึกษาในกรอบอาเซียน ที่ปรากฏในแผนงานการจัดตั้งประชาคมสังคมและวัฒนธรรมอาเซียน ได้กำหนดเป้าหมายในการดำเนินการเพื่อก้าวสู่ประชาคมสังคมและวัฒนธรรมอาเซียนด้วยการพัฒนาทรัพยากรมนุษย์โดยมีความสัมพันธ์อย่างใกล้ชิดกับประเทศในภูมิภาคในขอบข่ายด้านการศึกษา ด้านวิทยาศาสตร์และเทคโนโลยีเพื่อสร้างเสริมศักยภาพด้านเทคโนโลยีและทรัพยากรมนุษย์ในอาเซียน ในการจัดการศึกษาในแผนงานการจัดตั้งประชาคมสังคมและวัฒนธรรมอาเซียน ประกอบด้วย

1. การจัดการศึกษาอย่างทั่วถึงและมีคุณภาพ
2. การส่งเสริมทุนอาเซียนและเครือข่ายการศึกษา
3. การส่งเสริมความเข้าใจเข้าใจอันดีระหว่างกัน
4. การพัฒนาเยาวชนอาเซียน

ซึ่งประเทศไทยมีบทบาทสำคัญในการผลักดันให้เกิดความร่วมมือด้านการศึกษาเพื่อก้าวสู่ประชาคมอาเซียน โดยให้เสนอปริญญาชะอำ-หัวหินว่าด้วยการเสริมสร้างความร่วมมือด้านการศึกษาเพื่อสร้างประชาคมอาเซียนที่เอื้ออาทรและบางปีภายในปี 2558 ต่อผู้นำอาเซียนเพื่อให้การรองรับในระหว่างการประชุมสุดยอดอาเซียนครั้งที่ 15 ณ ชะอำ-หัวหิน ประเทศไทยและที่ประชุมได้ให้การรับรองเมื่อวันที่ 24 ตุลาคม 2552 (สำนักงานคณะกรรมการการศึกษาขั้นพื้นฐาน, 2554 ข)

#### การประยุกต์ใช้ในการบริหารการศึกษา

นักวิชาการในประเทศไทยต่างระดมความคิดจากจากผู้เกี่ยวข้องทั้ง 3 เสาหลัก รวมถึงผู้บริหารการศึกษา ครูผู้สอน นักวิชาการ มีข้อเสนอแนะแนวทางการจัดการศึกษา เช่น การให้ความรู้แก่พลเมือง ส่งเสริมการเรียนรู้ภาษาเพื่อนบ้าน การสร้างอัตลักษณ์อาเซียน และจิตสำนึกของพลเมืองอาเซียน ทุกภาคส่วนในสังคมร่วมจัดกิจกรรมด้านการศึกษา สร้างเด็กให้มีคุณภาพสอดคล้องกับความต้องการของตลาดแรงงานและสถานประกอบการ การจัดหลักสูตรการศึกษาอาเซียน ด้วยการส่งเสริมการใช้ภาษาอังกฤษและภาษาเพื่อนบ้าน การบูรณาการขนบธรรมเนียม ประเพณีและวัฒนธรรมโดยการนำเทคโนโลยีมาใช้เพื่อความเข้าใจร่วมกัน ปฏิบัติโดยการกระจายอำนาจเน้นการมีส่วนร่วม ดังแผนยุทธศาสตร์อาเซียนด้านการศึกษาของกระทรวงศึกษาธิการ (2554)

#### แผนยุทธศาสตร์อาเซียนด้านการศึกษาของกระทรวงศึกษาธิการ

##### วิสัยทัศน์

“คนไทยมีศักยภาพพร้อมอยู่ในประชาคมอาเซียนอย่างมีคุณภาพ”

##### พันธกิจ

1. จัดการศึกษาของชาติให้สอดคล้องกับแผน นโยบายของรัฐ เป้าหมายการพัฒนาประเทศและประเด็นสำคัญด้านการศึกษา (Key Elements on Education) ของอาเซียน โดยมุ่งส่งเสริมบทบาทของประเทศไทยด้านการศึกษาในประชาคมอาเซียน และการใช้โอกาสในประชาคมให้เกิดประโยชน์

## สูงสุด

2. สนับสนุนการผลิตและพัฒนากำลังคนที่มีองค์ความรู้ ฝีมือทักษะ สมรรถนะทางวิชาชีพ และมีคุณภาพเพื่อเข้าสู่ตลาดแรงงานอาเซียน

3. เสริมสร้างความเข้มแข็งของกลไกความร่วมมือทางการศึกษาระดับภูมิภาคอาเซียน ในการขับเคลื่อนการพัฒนาการศึกษาไทย

4. เร่งรัดการดำเนิน โครงการและกิจกรรมเพื่อเสริมสร้างศักยภาพคนไทยให้พร้อมเป็น พลเมือง อาเซียน และสามารถแข่งขันได้ในระดับสากล

## วัตถุประสงค์

1. เพื่อสร้างความรู้ความเข้าใจเกี่ยวกับประเทศสมาชิกอาเซียน ประชาคมอาเซียน และ ผลกระทบหลังจากการเข้าร่วมประชาคมอาเซียน

2. เพื่อพัฒนาทักษะและสมรรถนะที่จำเป็นของคนไทย โดยเฉพาะภาษา ทักษะฝีมือต่าง ๆ และการใช้เทคโนโลยีสำหรับการหาความรู้และการทำงานสำหรับการดำรงชีวิตในสังคมที่มีพลวัตสูง และพัฒนาขีดความสามารถของคนไทยให้พร้อมแข่งขันได้ในเวทีโลก

3. เพื่อให้หน่วยงานต่าง ๆ ในกระทรวงศึกษาธิการได้นำแผนยุทธศาสตร์ไปใช้เป็นแนวทางการดำเนินงานและกิจกรรมด้านอาเซียนอย่างบูรณาการ

4. เพื่อสร้างโอกาสในการส่งเสริมเครือข่ายระหว่างกันในทุกระดับเพื่อก้าวข้ามความแตกต่างทางวัฒนธรรม ทำให้เกิดความสามัคคีและสามารถดำรงตนอยู่ในประชาคมอาเซียนที่มีความหลากหลายได้อย่างสันติสุข (สำนักงานปลัดกระทรวงศึกษาธิการ. 2558, หน้า 7)

## ขอบเขตของแผนยุทธศาสตร์

แผนยุทธศาสตร์อาเซียนด้านการศึกษาของกระทรวงศึกษาธิการ ครอบคลุมแนวทางการจัดการศึกษาทุกระดับและทุกประเภทที่ดำเนินการ โดยหน่วยงานทั้งภาครัฐและเอกชน เพื่อให้ความรู้ เสริมสร้างศักยภาพและขีดความสามารถของเยาวชน บุคลากรทางการศึกษา และประชาชนไทยให้พร้อมอยู่ในประชาคมอาเซียนและก้าวสู่ตลาดแรงงานอาเซียนได้อย่างมีประสิทธิภาพ

## เป้าหมาย

1. คนไทย มีความรู้ ความเข้าใจประเทศสมาชิกอาเซียนในทุก ๆ ด้านเพิ่มมากขึ้น
2. คนไทย มีทักษะภาษาต่างประเทศ (ภาษาอังกฤษและภาษาอาเซียน) ที่สามารถสื่อสารได้ และมีทักษะที่จำเป็นในศตวรรษที่ 21 โดยเฉพาะการใช้เทคโนโลยีที่ทันสมัย
3. ผู้เรียน มีสมรรถนะที่ได้รับรับรองตามกรอบคุณวุฒิอ้างอิงอาเซียน (ASEAN Qualifications Reference Framework : AQRF) และข้อตกลงยอมรับร่วมในเรื่องคุณสมบัติของ นักวิชาชีพอาเซียน (Mutual Recognition Arrangements : MRAs) ในระดับที่สามารถเคลื่อนย้ายไป ประกอบอาชีพในตลาดแรงงานอาเซียนเพิ่มขึ้น

4. สถานศึกษาทั่วประเทศ มีคุณภาพเป็นที่ยอมรับตามมาตรฐานสากล
5. ข้าราชการครู คณาจารย์ และบุคลากรทางการศึกษา มีองค์ความรู้เกี่ยวกับอาเซียน ที่สามารถประยุกต์ใช้เพื่อพัฒนางานในหน้าที่ให้สอดคล้องกับแนวนโยบายในการพัฒนาประเทศ
6. ผู้บริหาร และบุคลากรสนับสนุนการจัดการศึกษา มีความรู้เกี่ยวกับอาเซียน มีศักยภาพ ในการประยุกต์ใช้องค์ความรู้ในการบริหารจัดการสถานศึกษาเพื่อให้เกิดการพัฒนาที่สอดคล้องกับแนวนโยบาย การพัฒนาประเทศ
7. กระทรวงศึกษาธิการ มีกลไกและเครือข่ายเพื่อขับเคลื่อนการดำเนินงานอาเซียน ด้านการศึกษาในทุกระดับทั้งในส่วนกลางและภูมิภาค

#### แผนยุทธศาสตร์อาเซียนด้านการศึกษาของกระทรวงศึกษาธิการ (2558)

##### ยุทธศาสตร์

1. เสริมสร้างความเข้าใจเกี่ยวกับประชาคมอาเซียน
2. ยกระดับคุณภาพและสร้าง โอกาสทางการศึกษา
3. ผลิดกำลังคนให้มีทักษะสอดคล้องกับตลาดแรงงานอาเซียน
4. พัฒนาการใช้เทคโนโลยีสารสนเทศและการสื่อสาร
5. พัฒนากลไกที่เกี่ยวข้องเพื่อรองรับการเคลื่อนย้าย/แลกเปลี่ยน
6. เสริมสร้างเครือข่ายระหว่างกัน ในภูมิภาค

##### กลยุทธ์

1. เสริมสร้างความเข้าใจเกี่ยวกับประชาคมอาเซียน
  - 1.1 สร้างความรู้ความเข้าใจเกี่ยวกับประเทศไทยและความรู้พื้นฐานของประเทศสมาชิกอาเซียน โดยเฉพาะองค์ความรู้ด้านประวัติศาสตร์ วัฒนธรรม และประเพณีของประเทศสมาชิกอาเซียน รวมถึงความเป็นพลเมืองอาเซียน
  - 1.2 พัฒนาบุคลากรให้มีความรู้ความเชี่ยวชาญด้านประวัติศาสตร์ วัฒนธรรม และประเพณีของอาเซียน
  - 1.3 บูรณาการความรู้เกี่ยวกับประเทศสมาชิกอาเซียนไว้ในหลักสูตรการเรียน การสอน ทุกระดับ
  - 1.4 จัดตั้งศูนย์ข้อมูลอาเซียนศึกษาเพื่อทำหน้าที่เป็นคลังความรู้ระดับชาติและพัฒนาสื่อการเรียนการสอนเกี่ยวกับอาเซียนและประชาคมอาเซียน และพัฒนากลไก การเข้าถึงข้อมูลของภาคส่วนต่าง ๆ โดยใช้เทคโนโลยีทุกรูปแบบ
2. ยกระดับคุณภาพและสร้าง โอกาสทางการศึกษา
  - 2.1 พัฒนาความรู้ภาษาต่างประเทศ โดยเฉพาะภาษาอังกฤษ ภาษาของประเทศสมาชิกอาเซียน และภาษาที่จำเป็นในการเจรจาประเทศคู่เจรจาให้แก่ ผู้บริหาร ครูอาจารย์ และบุคลากร

ทางการศึกษาทุกระดับให้สามารถสื่อสารได้

2.2 จัดการอบรมพัฒนาครูและผู้บริหารทางการศึกษาเพื่อพัฒนา เพิ่มพูน ประสิทธิภาพ และทักษะต่าง ๆ ที่จำเป็น โดยเฉพาะภาษาอังกฤษเพื่อให้ สามารถสื่อสารได้

2.3 ส่งเสริมการแลกเปลี่ยนบุคลากร ทั้งผู้บริหาร ครู อาจารย์ นักเรียน และนักศึกษา ให้ ได้มีโอกาสแลกเปลี่ยนเรียนรู้ในประเทศสมาชิกอาเซียน

2.4 ส่งเสริมบทบาทความเป็นผู้นำของสำนักงานเขตพื้นที่การศึกษา/หน่วยงาน ในระดับ พื้นที่ สถานศึกษา สถาบันการศึกษา และแหล่งเรียนรู้ของไทย

2.5 ส่งเสริมให้กลุ่มผู้ด้อยโอกาสได้มีโอกาสเข้ารับการศึกษาเพื่อพัฒนาศักยภาพ และ ทักษะต่าง ๆ ที่จำเป็นในการดำรงชีวิตในสังคมได้อย่างมีคุณภาพ

2.6 สนับสนุนการจัดกิจกรรมอื่น ๆ เพื่อส่งเสริมทักษะผู้เรียนให้มีผลสัมฤทธิ์ ทางการเรียนอย่างมีคุณภาพและเป็นไปตามมาตรฐานสากล

2.7 จัดตั้งกองทุนเพื่อเปิด โอกาสให้ครู และนักเรียน ได้ไปมีประสบการณ์หรือ ศึกษาต่อ ในประเทศสมาชิกอาเซียน

2.8 พัฒนาสถานศึกษาให้สามารถเปิดห้องเรียนพิเศษเพื่อปรับบรรยากาศ การศึกษาให้ รองรับการเป็นประชาคมอาเซียน

### 3. ผลิดกำลังคนให้มีทักษะสอดคล้องกับตลาดแรงงานอาเซียน

3.1 เร่งรัดการพัฒนาศักยภาพด้านภาษาต่างประเทศของผู้เรียนควบคู่กับทักษะ ที่จำเป็น ในศตวรรษที่ 21

3.2 ยกระดับสมรรถนะผู้เรียนให้มีทักษะด้านวิชาชีพสูงขึ้นเพื่อสามารถเคลื่อนย้าย ไปทำงานในอาเซียนได้

3.3 สนับสนุนการพัฒนากรอบคุณวุฒิวิชาชีพเพื่อให้ผู้เรียนได้รับการรับรอง ด้านทักษะ วิชาชีพและเชื่อมโยงประสบการณ์ในการทำงานกับค่าตอบแทน เพื่อเพิ่มผู้เรียนด้านอาชีวศึกษา มากขึ้น

3.4 ส่งเสริมการเชื่อมโยงคุณวุฒิวิชาชีพ/มาตรฐานฝีมือแรงงานกับประเทศต่าง ๆ ในอาเซียนให้เป็นมาตรฐานเดียวกัน

3.5 สนับสนุนให้สถาบันอุดมศึกษาปฏิบัติตามกรอบมาตรฐานคุณวุฒิ ระดับอุดมศึกษา แห่งชาติเพื่อประกันคุณภาพของบัณฑิตในแต่ละระดับ คุณวุฒิและสาขาวิชา

### 4. พัฒนาการใช้เทคโนโลยีสารสนเทศและการสื่อสาร

4.1 สนับสนุนการใช้เทคโนโลยีสารสนเทศและการสื่อสารทุกประเภท เพื่อใช้ ในการ จัดการเรียนการสอน การทำงาน และการดำรงชีวิตประจำวันอย่างเข้มแข็ง

4.2 พัฒนาผู้เรียน ครู และบุคลากรทางการศึกษาให้มีความรู้เกี่ยวกับการใช้ เทคโนโลยี สารสนเทศและการสื่อสาร

4.3 สนับสนุนการพัฒนาสื่อและนวัตกรรมการเรียนการสอนโดยใช้เทคโนโลยี สารสนเทศและการสื่อสาร เพื่อใช้ในการจัดการเรียนการสอนเกี่ยวกับ อาเซียนอย่างเป็นรูปธรรม

5. พัฒนากลไกที่เกี่ยวข้องเพื่อรองรับการเคลื่อนย้าย/แลกเปลี่ยน

5.1 จัดตั้งหน่วยงานหรือมอบหมายให้มีผู้รับผิดชอบจัดทำคู่มืองานด้านการศึกษา ของอาเซียนเป็นการเฉพาะ

5.2 พัฒนามาตรฐาน กฎ ระเบียบ และกฎหมายที่สนับสนุนกับการเคลื่อนย้าย/ แลกเปลี่ยนนักเรียน นักศึกษา และประชากรวัยแรงงานอาเซียน

5.3 เผยแพร่และให้ความรู้คนไทยเกี่ยวกับมาตรฐาน กฎ ระเบียบ และกฎหมาย ที่เกี่ยวข้องกับอาเซียน

5.4 พัฒนาลิขานวยความสะดวกเพื่อรองรับการเคลื่อนย้ายและแลกเปลี่ยนบุคลากร ในอาเซียน

5.5 พัฒนากลไกการเชื่อมโยงกรอบคุณวุฒิแห่งชาติกับกรอบคุณวุฒิอ้างอิงอาเซียน

6. เสริมสร้างเครือข่ายระหว่างกันในกลุ่มภาค

6.1 ส่งเสริมการสร้างเครือข่ายของนักเรียน นักศึกษา ครู อาจารย์ นักวิจัย ของ ประเทศสมาชิกอาเซียนและประเทศคู่เจรจา

6.2 ส่งเสริมการดำเนินความร่วมมือระหว่างหน่วยงานภาครัฐและเอกชน และ/หรือ สถาบันการศึกษาของประเทศสมาชิกอาเซียน ประเทศคู่เจรจา รวมทั้ง ภาคีเครือข่าย

6.3 ส่งเสริมความร่วมมือกับสถานประกอบการที่มีศักยภาพในกลุ่มภาคอาเซียน

6.4 ส่งเสริมความร่วมมือกับองค์กรระหว่างประเทศ และภาคประชาสังคมต่าง ๆ ที่เกี่ยวข้องกับการศึกษาเพื่อสร้างเครือข่ายระหว่างกัน ในอาเซียน

สามารถสรุปได้ดังภาพที่ 2

# ยุทธศาสตร์การเข้าสู่ประชาคมอาเซียน ปี 2558

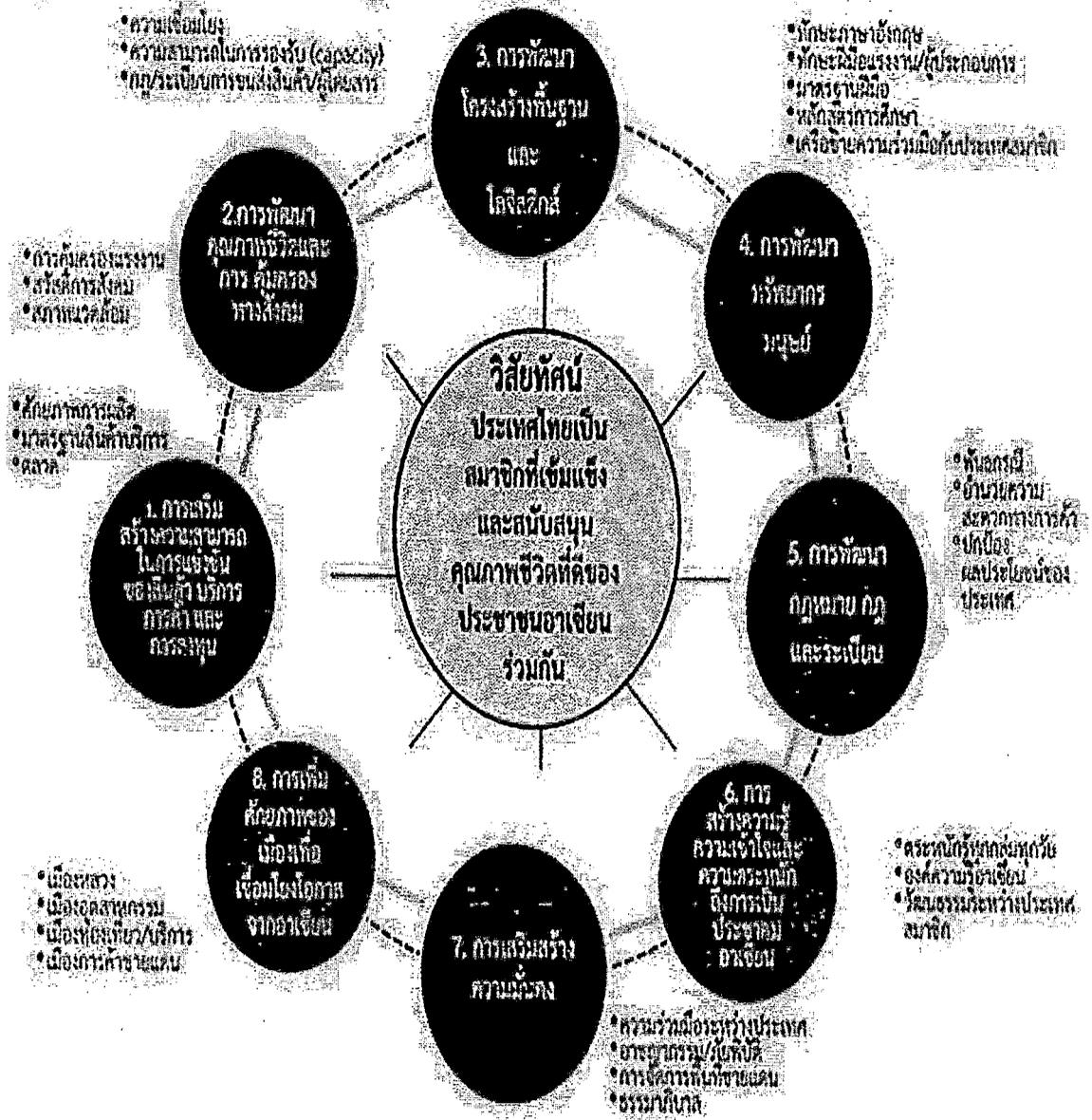

ภาพที่ 2 ยุทธศาสตร์การเข้าสู่ประชาคมอาเซียน ปี 2558 .(กระทรวงศึกษาธิการ, 2558)

## การบริหารจัดการศึกษาสู่ประชาคมอาเซียน

นับจากวันที่ 31 ธันวาคม 2558 ประชาคมอาเซียนจะได้ก้าวผ่านพรมแดนแห่งอุปสรรคและมุ่งไปข้างหน้าเพื่อขับเคลื่อนประชาคมไปสู่การเป็นประชาคมเดียวตามเป้าหมายการก่อตั้งที่ผู้นำประเทศสมาชิกมุ่งหวังไว้ คือการส่งเสริมความร่วมมือให้เกิดขึ้นอย่างเป็นรูปธรรม มีการบูรณาการในมิติที่ลึกซึ้งแต่ยังคงดำรงไว้ซึ่งความต่อเนื่องของการดำเนินความร่วมมือระหว่างกันในทุกภาค

รวมถึง การใช้ประโยชน์จากการเป็นประชาชนในการแสวงหาความร่วมมือกับประเทศภายนอก ภูมิภาคในมิติของการศึกษา ซึ่งที่ประชุมรัฐมนตรีศึกษาอาเซียน ครั้งที่ 8 และที่ประชุม เจ้าหน้าที่อาวุโสด้านการศึกษา ครั้งที่ 9 เมื่อวันที่ 11-12 กันยายน 2557 ณ นครหลวงเวียงจันทน์ สาธารณรัฐประชาธิปไตยประชาชนลาว ได้รับรองประเด็นสำคัญด้านการศึกษา (Key Elements on Education) 8 ประการ ที่จะใช้เป็นแนวทางการดำเนินความร่วมมือด้านการศึกษาระหว่างประเทศสมาชิกอาเซียน ภายหลังปี พ.ศ. 2558 ผ่านการจัดกิจกรรมตามประเด็นสำคัญ ได้แก่ (กระทรวงศึกษาธิการ, 2558, หน้า 19-20)

1. การส่งเสริมให้เกิดความตระหนักรู้เกี่ยวกับอาเซียนผ่านการเรียนรู้ประวัติศาสตร์และความรู้พื้นเมือง
2. การยกระดับคุณภาพและสร้าง โอกาสการเข้าถึงการศึกษาขั้นพื้นฐาน สำหรับทุกคน โดยไม่ละเลยผู้พิการและผู้ด้อยโอกาส
3. การพัฒนาการใช้เทคโนโลยีสารสนเทศเพื่อการสื่อสาร
4. การสนับสนุนการพัฒนาการอาชีวศึกษาและการเรียนรู้ตลอดชีวิตในภูมิภาค
5. การส่งเสริมการดำเนินงานของทุกภาคส่วนในการพัฒนาคนให้สอดคล้องกับความต้องการของตลาดแรงงานเพื่อให้บรรลุตามเป้าหมายของการจัดการศึกษาเพื่อการพัฒนาที่ยั่งยืน
6. การเสริมสร้างความเข้มแข็งให้การอุดมศึกษาด้วยการพัฒนาระบบประกันคุณภาพทางการศึกษาที่มีประสิทธิภาพ
7. การส่งเสริมบทบาทของการอุดมศึกษาให้เข้มแข็งด้วยการสร้างเครือข่ายระหว่างผู้ประกอบการกับมหาวิทยาลัย

8. การดำเนิน โครงการพัฒนา ศักยภาพครูและบุคลากรทางการศึกษา

สำนักงานคณะกรรมการการศึกษาขั้นพื้นฐาน (สพฐ.) (2554, หน้า 24-28) ได้กำหนดจุดเน้นของสำนักงานคณะกรรมการการศึกษาขั้นพื้นฐาน ปี พ.ศ. 2554 ไว้ในข้อที่ 8 นักเรียน ครู และบุคลากรทางการศึกษามีความพร้อมเข้าสู่ประชาคมอาเซียน มีภูมิคุ้มกันต่อการเปลี่ยนแปลงในสังคมพหุวัฒนธรรม (ASEAN Community) ดังนั้น เพื่อให้สอดคล้องกับนโยบายดังกล่าว สำนักงานคณะกรรมการการศึกษาขั้นพื้นฐานได้ดำเนินการ ดังนี้

การขับเคลื่อน โรงเรียนสู่ประชาคมอาเซียนของสำนักงานคณะกรรมการการศึกษาขั้นพื้นฐานสำนักงานคณะกรรมการการศึกษาขั้นพื้นฐานได้มอบหมายให้สำนักวิชาการและมาตรฐานการศึกษาดำเนิน โครงการพัฒนาสู่ประชาคมอาเซียน: Spirit of ASEAN เพื่อเตรียมเยาวชนไทยให้มีความพร้อมในการเป็นสมาชิกที่ดีของประชาคมอาเซียน สามารถติดต่อสื่อสารและอยู่ร่วมกัน ได้บนพื้นฐานของความเสมอภาคและผลประโยชน์ร่วมกัน โดยพัฒนาโรงเรียน ประถมศึกษาและมัธยมศึกษาจากทุกภูมิภาค จำนวน 68 โรงเรียนแบ่งเป็น โรงเรียน 3 รูปแบบ ได้แก่

1. Sister School จำนวน 30 โรงเรียน เป็น โรงเรียนที่จัดการเรียนรู้เกี่ยวกับประชาคมอาเซียน เน้นการเรียนการสอนภาษาอังกฤษ เทคโนโลยี และภาษาของประเทศสมาชิกอาเซียนอีก 1 ภาษา พหุวัฒนธรรม

2. Buffer School จำนวน 24 โรงเรียน เป็น โรงเรียนที่จัดการเรียนรู้เกี่ยวกับประชาคมอาเซียน เน้นการเรียนการสอนภาษาของประเทศอาเซียน 1 ภาษา (ภาษาของประเทศที่มีชายแดนติดที่ตั้งของ โรงเรียน เช่น ลาว พม่า กัมพูชา และมาเลเซีย) พหุวัฒนธรรม เทคโนโลยี โดยพัฒนาให้โรงเรียนทั้ง 2 รูปแบบเป็นศูนย์อาเซียนศึกษาที่มีความพร้อมและศักยภาพในการจัดกิจกรรมสร้างความรู้ ความเข้าใจ และความตระหนัก รวมทั้งจัดการเรียนรู้เพื่อการเรียนรู้ และแหล่งการเรียนรู้เกี่ยวกับ ประชาคมอาเซียน ซึ่งประกอบด้วยเสาหลัก 3 เสา ได้แก่ เสาหลักประชาคมการเมืองและความมั่นคง อาเซียน เสาหลักประชาคมเศรษฐกิจอาเซียน และเสาหลักประชาคมสังคมและวัฒนธรรมอาเซียน เพื่อเตรียมคนสู่ประชาคมอาเซียน ในปี พ.ศ. 2558 และการขับเคลื่อนการศึกษาสู่ประชาคมอาเซียน สร้างความเข้มแข็งให้แก่โรงเรียนใน โครงการเป็นต้นแบบในการขยายผลให้โรงเรียนทุกโรงเรียนทั่วประเทศขับเคลื่อนการพัฒนาสู่ประชาคมอาเซียน สร้างความรู้ ความเข้าใจ และความตระหนัก เกี่ยวกับประชาคมอาเซียนให้แก่ผู้เรียน ผู้ปกครอง และประชาชนทั่วไป

3. ASEAN FOCUS SCHOOL จำนวน 14 โรงเรียน เป็น โรงเรียนที่จัดการเรียนรู้เกี่ยวกับประชาคมอาเซียน เน้นการจัดทำหน่วยการเรียนรู้อาเซียนศึกษาในกลุ่มสาระการเรียนรู้สังคมศึกษา ศาสนา และวัฒนธรรม กิจกรรมพัฒนาผู้เรียน และพัฒนาศูนย์อาเซียนศึกษาใน โรงเรียน เพื่อเป็น แหล่งการเรียนรู้เกี่ยวกับประชาคมอาเซียน

นอกจากนี้ สำนักวิชาการและมาตรฐานการศึกษาได้ดำเนินการส่งเสริมและสนับสนุน ให้สำนักงานเขตพื้นที่การศึกษาประถมศึกษาและมัธยมศึกษา จำนวน 225 เขตพื้นที่ มีความพร้อม ในการเตรียมบุคลากรและ โรงเรียนในเขตพื้นที่สู่ประชาคมอาเซียนในสำนักงานเขตพื้นที่การศึกษา ที่ไม่มีศูนย์อาเซียนศึกษา เพื่อรองรับการเป็นประชาคมอาเซียน ในปี พ.ศ. 2558 รวมทั้งจัดประชุม อบรม ชี้แจงสัมมนาสร้างความรู้ ความเข้าใจ และความตระหนักเกี่ยวกับประชาคมอาเซียน และ ประเด็นสำคัญของอาเซียน การพัฒนาหลักสูตรสถานศึกษาที่เน้นอาเซียน การจัดการเรียนรู้เกี่ยวกับ ประชาคมอาเซียนการพัฒนาสื่อการเรียนรู้และแหล่งการเรียนรู้ การวัดและประเมินผล ตลอดจน การศึกษาดูงานเกี่ยวกับการจัดการศึกษา การเมือง เศรษฐกิจ สังคมและวัฒนธรรมของประเทศ สมาชิกอาเซียน ประเทศคู่เจรจา และประสานความร่วมมือกับหน่วยงาน หรือองค์กรที่เกี่ยวข้องทั้ง ภาครัฐและเอกชน ทั้งภายในประเทศและต่างประเทศ ทั้งนี้ ยังมีหน่วยงานอื่น ๆ ได้ดำเนินโครงการ เพื่อเตรียมคนสู่ประชาคมอาเซียน เช่นสำนักบริหารงานการมัธยมศึกษาตอนปลาย ดำเนินโครงการ พัฒนาประเทศไทยเป็นศูนย์กลางการศึกษาในภูมิภาคเพื่อพัฒนาคุณภาพการบริหารจัดการการศึกษา ในระดับมัธยมศึกษาให้มีความเป็นเลิศสู่สากลและสามารถแข่งขันได้ในระดับนานาชาติ และพัฒนา

ประเทศไทยให้เป็นศูนย์กลางการแลกเปลี่ยนเรียนรู้ในการจัดการศึกษาขั้นพื้นฐานนานาชาติ โดยมีโรงเรียนเข้าร่วมโครงการ จำนวน 14 โรงเรียนการขับเคลื่อนการศึกษาสู่ประชาคมอาเซียน

นอกจากนี้ สำนักวิชาการและมาตรฐานการศึกษาได้ประสานความร่วมมือกับศูนย์ SEAMOLEC ดำเนินโครงการ โรงเรียนคู่พัฒนาระหว่าง โรงเรียนมัธยมศึกษาของประเทศไทยกับ สาธารณรัฐอินโดนีเซีย เพื่อสร้างความร่วมมือด้านการพัฒนาคุณภาพการศึกษาผ่านการเรียนรู้ร่วมกัน และแลกเปลี่ยนเรียนรู้ ความรู้ วัฒนธรรม และค่านิยมระหว่างกันด้วยวิธีการที่หลากหลาย โดยคัดเลือกโรงเรียนมัธยมศึกษาเข้าร่วมโครงการ จำนวน 23 โรงเรียน เป็นโรงเรียนที่จัดการเรียนรู้ เพื่อส่งเสริมและปลูกฝังให้ผู้เรียนเกิดความรู้ ความเข้าใจ และมีค่านิยมที่ดีเกี่ยวกับประเด็นสำคัญของอาเซียน ซึ่งเป็นการเตรียมความพร้อมในการเข้าสู่ประชาคมอาเซียน ในปี พ.ศ. 2558 สอดคล้องกับ กรอบความร่วมมือและกระชับความสัมพันธ์กับประเทศเพื่อนบ้านและประเทศในภูมิภาคเอเชียที่ กระทรวงศึกษาธิการ ได้กำหนดไว้ว่าความร่วมมืออาเซียนด้านการศึกษาเป็นส่วนหนึ่งของการจัดตั้งประชาคมอาเซียน ซึ่งมีเป้าหมายเพื่อยกระดับคุณภาพชีวิตของประชาชนและการพัฒนาภูมิภาคอย่างยั่งยืน โดยมีประชาชนเป็นศูนย์กลาง ซึ่งสอดคล้องกับยุทธศาสตร์การจัดการศึกษาเพื่อการพัฒนาที่ยั่งยืนของกระทรวงศึกษาธิการด้วยการสร้างและพัฒนา “ทุนมนุษย์” ให้เข้มแข็งมีพลัง พร้อมรับการเปลี่ยนแปลงทางเศรษฐกิจและสังคมสู่ความมั่นคงของประเทศในอนาคต และรู้จักศักยภาพของตนเอง ศักยภาพของผู้อื่น มีสมรรถนะที่สำคัญสำหรับการดำเนินชีวิตในประชาคมอาเซียน รู้เท่าทันและสามารถแข่งขันได้ในประชาคมอาเซียนและประชาคมโลก

สถานศึกษาและหน่วยงานที่เกี่ยวข้องจำเป็นต้องปรับตัวและบทบาทในการเตรียมนักเรียนเข้าสู่ประชาคมอาเซียน เพื่อผลักดันการดำเนินการด้านการศึกษาของประเทศไทยให้สอดคล้องต่อการเป็นประชาคมอาเซียน และพัฒนานักเรียนให้มีความพร้อมในการเป็นสมาชิกที่ดีของประชาคมอาเซียน และมีสมรรถนะที่สำคัญในการดำเนินชีวิตในประชาคมอาเซียนและสังคมโลก ได้แก่

1. Personal Spirit ความเป็นผู้มีจิตวิญญาณแห่งมิตรไมตรี สันติภาพ และความสงบสุข จิตสำนึกแห่งคนดี เรียนรู้และพัฒนาตนเองเพื่อทำความดี ทำคุณประโยชน์แก่ผู้อื่นเสมอ
2. Problem Solving ความสามารถในการแก้ไขปัญหา จำเป็นต้องเรียนรู้และมีแผนในการศึกษาวิเคราะห์ และแก้ไขปัญหาที่อาจจะเกิดขึ้นอย่างเป็นระบบ
3. Team Work การมีทีมทำงานและที่ปรึกษาจะเกิดพลังความสามารถในการปฏิบัติงาน และการดำรงชีวิตที่มีประสิทธิภาพ ลดความเสี่ยงและความผิดพลาดที่อาจจะเกิดขึ้น โดยมีสมรรถนะได้
4. Communication การติดต่อสื่อสารระหว่างกัน ต้องเรียนรู้และเข้าใจซึ่งกันและกัน ทั้งด้านกว้างและลึก โดยเฉพาะด้านศิลปวัฒนธรรมที่หลากหลาย โดยใช้ภาษาอังกฤษ/ภาษาต่างประเทศที่ 2

5. **Thinking** ความฉลาดในการคิด มีพื้นฐานมาจากการรักการอ่าน การศึกษาหาความรู้ อยู่เสมอการสั่งสมความรู้และวิทยาการ ทำให้เกิดไหวพริบ มีปัญญาเป็นคนที่ฉลาดในการคิดรวมทั้งมีความสามารถในการใช้ ICT และ Web Community ความสามารถในการแสวงหาความรู้ การใช้กระบวนการกลุ่ม การแก้ปัญหา การสร้างความตระหนัก มีทักษะชีวิต กล้าแสดงออกเอื้ออาทรและแบ่งปัน เข้าใจตนเองและผู้อื่น ยอมรับความแตกต่างระหว่างบุคคล ฯลฯ เพื่อให้สามารถติดต่อสื่อสารและอยู่ร่วมกันได้บนพื้นฐานของความเสมอภาคและผลประโยชน์ร่วมกันในการเสริมสร้างความมั่นคงในด้านเศรษฐกิจ การเมือง สังคมและวัฒนธรรมของภูมิภาคอาเซียนปัจจัยสำคัญที่ส่งเสริมและสนับสนุนให้สถานศึกษาสามารถเตรียมนักเรียนเข้าสู่ประชาคมอาเซียน

สำนักงานเขตพื้นที่การศึกษามีหน้าที่ส่งเสริมและสนับสนุน เพื่อให้การดำเนิน โครงการพัฒนาสู่ประชาคมอาเซียนในสถานศึกษาประสบผลสำเร็จ โดยดำเนินการดังนี้ (สำนักงานคณะกรรมการการศึกษาขั้นพื้นฐาน, 2554. หน้า 30-33)

1. แต่งตั้งคณะกรรมการหรือคณะทำงาน ประกอบด้วย ผู้อำนวยการสำนักงานเขตพื้นที่การศึกษา รองผู้อำนวยการสำนักงานเขตพื้นที่การศึกษา ศึกษาพิเศษ ผู้อำนวยการ โรงเรียนที่เป็นศูนย์อาเซียนศึกษา และผู้อำนวยการโรงเรียนเครือข่ายอาเซียน
  2. ดำเนินการตามคู่มือดำเนินงาน โครงการพัฒนาสู่ประชาคมอาเซียน: Spirit of ASEAN
  3. สำนักงานเขตพื้นที่การศึกษาร่วมกับ โรงเรียนที่เป็นศูนย์อาเซียนศึกษาชี้แจงสร้างความเข้าใจเกี่ยวกับการดำเนิน โครงการพัฒนาสู่ประชาคมอาเซียน: Spirit of ASEAN ให้แก่โรงเรียนเครือข่ายอาเซียน
  4. สำนักงานเขตพื้นที่การศึกษาร่วมกับ โรงเรียนที่เป็นศูนย์อาเซียนศึกษาประชาสัมพันธ์ การเตรียมตัวสู่ประชาคมอาเซียน โดยผ่านสื่อสารมวลชน แผ่นพับ/โปสเตอร์ เว็บไซต์ ฯลฯ
  5. สำนักงานเขตพื้นที่การศึกษาร่วมกับ โรงเรียนที่เป็นศูนย์อาเซียนศึกษาส่งเสริม สนับสนุน และเสริมสร้างความเข้มแข็ง พัฒนารอบหลักสูตรประชาคมอาเซียนและภาษาต่างประเทศใน โรงเรียนเครือข่ายอาเซียน
  6. สำนักงานเขตพื้นที่การศึกษาร่วมกับ โรงเรียนที่เป็นศูนย์อาเซียนศึกษาส่งเสริมและสนับสนุนจัดกิจกรรมค่ายวิชาการประชาคมอาเซียน ประกวดโครงการความรู้ ความตระหนักในอาเซียนสำหรับนักเรียน ครู ผู้บริหารระหว่าง โรงเรียนที่เป็นศูนย์อาเซียนศึกษาและ โรงเรียนเครือข่ายอาเซียน
  7. นิเทศ กำกับ ติดตาม ประเมินผล และรายงานผลการดำเนินงานของ โรงเรียนที่เป็นศูนย์อาเซียนศึกษาและ โรงเรียนเครือข่ายอาเซียนเสนอสำนักงานคณะกรรมการการศึกษาขั้นพื้นฐาน
- บทบาท หน้าที่ และแนวทางการดำเนินงานของโรงเรียนที่เป็นศูนย์อาเซียนศึกษา  
โรงเรียนที่เป็นศูนย์อาเซียนศึกษามีบทบาทหน้าที่ ดังนี้

1. จัดตั้งศูนย์อาเซียนศึกษา เพื่อเป็นแหล่งเรียนรู้โดยจัดกิจกรรมสร้างความตระหนักรู้ ให้บริการและพัฒนาการเรียนรู้เกี่ยวกับอาเซียน
2. พัฒนาหลักสูตรสถานศึกษาตาม โครงการพัฒนาสู่ประชาคมอาเซียน
3. จัดกิจกรรมสร้างความตระหนักรู้ ตาม โครงการพัฒนาสู่ประชาคมอาเซียน ใน โรงเรียน
4. จัดการเรียนการสอนภาษาของประเทศสมาชิกอาเซียน ตามโครงการพัฒนาสู่ประชาคมอาเซียน
5. แต่งตั้งครูในสถานศึกษา เพื่อทำหน้าที่เป็นครูผู้รับผิดชอบศูนย์อาเซียนศึกษา
6. จัดกิจกรรมการเรียนรู้ภายในโรงเรียน
  - 6.1 การจัดกิจกรรมการเรียนรู้เพื่อพัฒนานักเรียนสู่ประชาคมอาเซียน สามารถดำเนินการใน 3 ลักษณะ ได้แก่
    - 6.1.1 นำไปสอนสอดแทรก หรือบูรณาการในรายวิชาพื้นฐาน 8 กลุ่มสาระการเรียนรู้
    - 6.1.2 จัดทำเป็นรายวิชาเพิ่มเติมในกลุ่มสาระการเรียนรู้สังคมศึกษา ศาสนา และวัฒนธรรม ภาษาต่างประเทศ การงานอาชีพและเทคโนโลยี เช่น ประชาคมอาเซียน ภาษาอังกฤษ เพื่อเยาวชนอาเซียน ภาษาและวัฒนธรรมเวียดนาม ICT กับประชาคมอาเซียน
    - 6.1.3 จัดทำเป็นกิจกรรมพัฒนาผู้เรียน เช่น หุมนม/ชมรมรักษ์อาเซียน เยาวชนอาเซียน ค่ายเยาวชนอาเซียน ภาษาในอาเซียน หรือจัดกิจกรรมเสริมและจัดบรรยากาศที่เอื้อต่อการเรียนรู้เกี่ยวกับประชาคมอาเซียน
  - 6.2 แนวการจัดการเรียนรู้
    - 6.2.1 จัดการเรียนรู้ที่เน้นนักเรียนเป็นสำคัญ เปิด โอกาสให้นักเรียนเข้ามา มีส่วนร่วมในการจัดการเรียนรู้
    - 6.2.2 จัดการเรียนรู้โดยใช้การบูรณาการในกลุ่มสาระการเรียนรู้ 8 กลุ่มสาระการเรียนรู้ และกิจกรรมพัฒนาผู้เรียน
    - 6.2.3 จัดการเรียนรู้ที่มีความยืดหยุ่น ปรับเปลี่ยนกิจกรรมได้ตามความเหมาะสม
    - 6.2.4 ใช้กระบวนการเรียนรู้ที่เน้นกระบวนการสื่อสาร กระบวนการคิด กระบวนการแก้ปัญหา กระบวนการสร้างความตระหนัก
    - 6.2.5 ออกแบบการจัดการเรียนรู้ โดยใช้วิธีสอนและเทคนิคการสอน สื่อการเรียนรู้/แหล่งการเรียนรู้ที่หลากหลาย การวัดและประเมินผลตามสภาพจริง
    - 6.2.6 การจัดการเรียนรู้เกี่ยวกับประชาคมอาเซียน โดยใช้ภาษาอังกฤษ และ ภาษาของประเทศสมาชิกอาเซียนเป็นสื่อในการจัดการเรียนรู้
    - 6.2.7 จัดการเรียนรู้ที่ส่งเสริมการพัฒนาสมรรถนะสำคัญ คุณธรรม จริยธรรม

และค่านิยมที่ดี เพื่อความเป็นพลเมืองที่ดีในประชาคมอาเซียน

### 6.3 สื่อการเรียนรู้

6.3.1 สื่อการเรียนรู้ ที่สำนักงานคณะกรรมการการศึกษาขั้นพื้นฐาน โดยสำนักวิชาการและมาตรฐานการศึกษาจัดทำ/จัดซื้อ/จัดหา

6.3.2 สื่อการเรียนรู้และแหล่งการเรียนรู้อื่น ๆ ที่โรงเรียนจัดทำ/จัดซื้อ/จัดหา

6.3.3 คอมพิวเตอร์ อินเทอร์เน็ต Web-Community

6.4 การวัดและประเมินผล วัดและประเมินการเรียนรู้ที่หลากหลายตามสภาพจริง

7. บริการสื่อการเรียนรู้ภายใน โรงเรียนและ โรงเรียนเครือข่าย
8. บริการจัดการเรียนรู้เคลื่อนที่ให้กับ โรงเรียนเครือข่าย
9. จัดกิจกรรมค่ายวิชาการเกี่ยวกับประชาคมอาเซียนที่เน้นเรื่องอัตลักษณ์ ประวัติศาสตร์ และวัฒนธรรมอาเซียน และ โครงการสร้างความตระหนักในอาเซียน
10. ประสานสัมพันธ์กับประเทศสมาชิกอาเซียน 9 ประเทศ
11. สรุปและรายงานผลการดำเนินงาน โครงการของศูนย์อาเซียนศึกษาต่อสำนักงานเขตพื้นที่การศึกษาและสำนักงานคณะกรรมการการศึกษาขั้นพื้นฐาน

#### บทบาทและหน้าที่ของโรงเรียนทั่วไป

ผู้บริหารสถานศึกษา ครู และบุคลากรทางการศึกษานักเรียนให้มีความพร้อมในการเป็นสมาชิกที่ดีของประชาคมอาเซียน และอยู่ร่วมกันได้บนพื้นฐานของความเสมอภาคและผลประโยชน์ร่วมกัน รวมทั้งพัฒนานักเรียนให้มีสมรรถนะที่สำคัญสำหรับการดำเนินชีวิตในประชาคมอาเซียน เช่น (สำนักงานคณะกรรมการการศึกษาขั้นพื้นฐาน, 2554, หน้า 32-34)

1. ความสามารถในการใช้ภาษาอังกฤษและภาษาของประเทศสมาชิกอาเซียน
2. ความสามารถในการใช้ ICT อินเทอร์เน็ต Web-Community
3. ความสามารถในการคิด วิเคราะห์ สร้างสรรค์ การคำนวณ การให้เหตุผล การแสวงหาความรู้
4. ความสามารถในการใช้กระบวนการกลุ่ม การแก้ปัญหา การสืบเสาะ การสร้างความตระหนัก การแสวงหาความรู้
5. มีคุณลักษณะอันพึงประสงค์ เช่น มีทักษะชีวิต กล้าแสดงออก เอื้ออาทรและแบ่งปัน เข้าใจตนเองและผู้อื่น ยอมรับความแตกต่างระหว่างบุคคล โดยสถานศึกษาดำเนินการ ดังนี้
  - 5.1 จัดทำหลักสูตรสถานศึกษาที่เน้นอาเซียนและจัดกิจกรรมการเรียนรู้เพื่อสร้างความรู้ความเข้าใจ และความตระหนักเกี่ยวกับการเข้าสู่ประชาคมอาเซียน
  - 5.2 จัดบรรยากาศการเรียนรู้และจัดมุมอาเซียน หรือตั้งศูนย์อาเซียนศึกษา เพื่อเป็นแหล่งเรียนรู้เกี่ยวกับประชาคมอาเซียน

### 5.3 จัดกิจกรรมการเรียนรู้ภายในโรงเรียน

5.3.1 การจัดกิจกรรมการเรียนรู้เพื่อพัฒนานักเรียนสู่ประชาคมอาเซียน สามารถดำเนินการใน 3 ลักษณะ ได้แก่

5.3.1.1 นำไปสอนสอดแทรก หรือบูรณาการในรายวิชาพื้นฐาน 8 กลุ่มสาระการเรียนรู้

5.3.1.2 จัดทำเป็นรายวิชาเพิ่มเติมในกลุ่มสาระการเรียนรู้สังคมศึกษา ศาสนา และวัฒนธรรม ภาษาต่างประเทศ การงานอาชีพและเทคโนโลยี เช่น ประชาคมอาเซียน ภาษาอังกฤษ เพื่อเยาวชนอาเซียน ภาษาและวัฒนธรรมเวียดนาม ICT กับประชาคมอาเซียน

5.3.1.3 จัดทำเป็นกิจกรรมพัฒนาผู้เรียน เช่น ชุมนุม/ชมรมรักอาเซียน เยาวชนอาเซียน ค่ายเยาวชนอาเซียน ภาษาในอาเซียน หรือจัดกิจกรรมเสริมและจัดบรรยากาศที่เอื้อต่อการเรียนรู้เกี่ยวกับประชาคมอาเซียน

#### 5.3.2 แนวการจัดการเรียนรู้

5.3.2.1 จัดการเรียนรู้ที่เน้นนักเรียนเป็นสำคัญ เปิดโอกาสให้นักเรียนเข้ามามีส่วนร่วมในการจัดการเรียนรู้

5.3.2.2 จัดการเรียนรู้โดยใช้การบูรณาการในกลุ่มสาระการเรียนรู้ 8 กลุ่มสาระการเรียนรู้ และกิจกรรมพัฒนาผู้เรียน

5.3.2.3 จัดการเรียนรู้ที่มีความยืดหยุ่น ปรับเปลี่ยนกิจกรรมได้ตามความเหมาะสม

5.3.2.4 ใช้กระบวนการเรียนรู้ที่เน้นกระบวนการสื่อสาร กระบวนการคิด กระบวนการแก้ปัญหา กระบวนการสร้างความตระหนัก

5.3.2.5 ออกแบบการจัดการเรียนรู้ โดยใช้วิธีสอนและเทคนิคการสอน สื่อการเรียนรู้/แหล่งการเรียนรู้ที่หลากหลาย การวัดและประเมินผลตามสภาพจริง

5.3.2.6 การจัดการเรียนรู้เกี่ยวกับประชาคมอาเซียน โดยใช้ภาษาอังกฤษ และภาษาของประเทศสมาชิกอาเซียนเป็นสื่อในการจัดการเรียนรู้

5.3.2.7 จัดการเรียนรู้ที่ส่งเสริมการพัฒนาสมรรถนะสำคัญ คุณธรรม จริยธรรม และค่านิยมที่ดี เพื่อความเป็นพลเมืองที่ดีในประชาคมอาเซียน

#### 5.3.3 สื่อการเรียนรู้

5.3.3.1 สื่อการเรียนรู้ ที่สำนักงานคณะกรรมการการศึกษาขั้นพื้นฐาน โดยสำนักวิชาการและมาตรฐานการศึกษาจัดทำ/จัดซื้อ/จัดหา

5.3.3.2 สื่อการเรียนรู้และแหล่งการเรียนรู้อื่น ๆ ที่โรงเรียนจัดทำ/จัดซื้อ/จัดหา

5.3.3.3 คอมพิวเตอร์ อินเทอร์เน็ต Web-Community

5.3.4 การวัดและประเมินผล วัดและประเมินการเรียนรู้ที่หลากหลายตามสภาพจริง

5.4 จัดงานวันอาเซียนเคย์ สัปดาห์อาเซียน หรือกิจกรรมค่ายวิชาการเกี่ยวกับประชาคมอาเซียน

5.5 ประสานสัมพันธ์กับประเทศสมาชิกอาเซียน 9 ประเทศ

บทบาทและหน้าที่ของชุมชนหรือหน่วยงานอื่น ๆ

สถานศึกษาดำเนินการเพื่อเตรียมนักเรียนให้มีความพร้อมและมีสมรรถนะที่สำคัญในการเข้าสู่ประชาคมอาเซียน ได้ตามบริบทและความเหมาะสม ซึ่งการดำเนินการดังกล่าวนั้นประสบผลสำเร็จหรือไม่นั้น ทุกฝ่ายที่เกี่ยวข้องจะต้องเข้าใจบทบาทของตนเอง และเข้ามามีส่วนร่วมในการพัฒนาหรือการเตรียมความพร้อมอย่างจริงจัง โดยการส่งเสริมและสนับสนุนการดำเนินกิจกรรมต่าง ๆ ของสถานศึกษา ตามความพร้อมในด้านต่าง ๆ ของตนเอง เช่น ด้านความรู้ความสามารถ สื่อการเรียนรู้/แหล่งการเรียนรู้ งบประมาณ ความสนใจ และเข้าร่วมกิจกรรม เป็นต้น

การพัฒนาหลักสูตรสถานศึกษาที่เน้นอาเซียน เพื่อให้สถานศึกษาใช้ในการจัดการเรียนรู้เกี่ยวกับอาเซียน ให้สถานศึกษาดำเนินการ ดังนี้ (สำนักงานคณะกรรมการการศึกษาขั้นพื้นฐาน, 2555, หน้า 33-35)

1. พิจารณานโยบายของกระทรวงศึกษาธิการ 5 ประการ (พ.ศ. 2553-2554) และยุทธศาสตร์ของกระทรวงศึกษาธิการ (พ.ศ. 2555-2558) ยุทธศาสตร์ที่ 1 การปรับตัวเข้าสู่ประชาคมอาเซียน/ประชาคมโลก เพื่อขับเคลื่อนความร่วมมือด้านการศึกษาในอาเซียน ให้บรรลุตามเป้าหมายในปี พ.ศ. 2558

2. พิจารณาจุดเน้นข้อที่ 8 ของสำนักงานคณะกรรมการการศึกษาขั้นพื้นฐาน (พ.ศ. 2554)

3. วิเคราะห์หลักสูตรแกนกลางการศึกษาขั้นพื้นฐาน พุทธศักราช 2551 ในส่วนที่เกี่ยวข้องอาเซียน

4. วิเคราะห์ ASEAN Curriculum Sourcebook ซึ่งเป็นหลักสูตรแกนกลางของอาเซียน

5. วิเคราะห์องค์ความรู้ ทักษะ/กระบวนการ และคุณลักษณะอันพึงประสงค์ เกี่ยวกับอาเซียน

6. จัดทำหลักสูตรสถานศึกษาที่เน้นอาเซียน โดยกำหนด

6.1 ส่วนนำ (ความนำ วิสัยทัศน์โรงเรียน สมรรถนะสำคัญของผู้เรียน คุณลักษณะอันพึงประสงค์)

6.2 โครงสร้างหลักสูตรสถานศึกษา (โครงสร้างเวลาเรียน โครงสร้างหลักสูตรชั้นปี)

6.3 คำอธิบายรายวิชา รายวิชาพื้นฐานที่บูรณาการอาเซียน รายวิชาเพิ่มเติมที่เน้นอาเซียน กิจกรรมพัฒนาผู้เรียนที่เน้นอาเซียน กิจกรรมเสริมหลักสูตรที่เน้นอาเซียน

6.4 กิจกรรมพัฒนาผู้เรียน

6.5 เกณฑ์การจบการศึกษา

7. จัดทำรายวิชาพื้นฐานที่บูรณาการอาเซียน รายวิชาเพิ่มเติมที่เน้นอาเซียน และกิจกรรม

## พัฒนาผู้เรียนที่เน้นอาเซียน

8. จัดทำหน่วยการเรียนรู้ที่ออกแบบด้วยกระบวนการออกแบบย้อนกลับ (Backward Design Process) และแผนการจัดการเรียนรู้ที่พัฒนาสมรรถนะสำคัญและปลูกฝังคุณลักษณะของเด็กไทยในอาเซียน

9. จัดกิจกรรมเสริมหลักสูตรที่ส่งเสริม/ปลูกฝังคุณลักษณะของเด็กไทยในอาเซียน โดยจัดบรรยายภาค กิจกรรมวันสำคัญ แหล่งการเรียนรู้ต่าง ๆ เช่น ป้ายนิเทศ มุมอาเซียนศึกษา หรือ ศูนย์อาเซียนศึกษา เป็นต้น

รายละเอียด การพัฒนาหลักสูตรสถานศึกษาที่เน้นอาเซียน และการจัดการเรียนรู้ด้วยกระบวนการออกแบบย้อนกลับ ตามลำดับ

หลักสูตรสถานศึกษา ประกอบด้วย

- ส่วนนำ (ความนำ วิสัยทัศน์โรงเรียน สมรรถนะสำคัญของผู้เรียนคุณลักษณะอันพึงประสงค์)

- โครงสร้างหลักสูตรสถานศึกษา(โครงสร้างเวลาเรียน โครงสร้างหลักสูตรชั้นปี)

- คำอธิบายรายวิชา

- กิจกรรมพัฒนาผู้เรียน

- เกณฑ์การจบการศึกษาอาเซียน

องค์ความรู้

- ความรู้พื้นฐานเกี่ยวกับอาเซียน

- ข้อมูลพื้นฐานเกี่ยวกับประเทศสมาชิกอาเซียน

- วิถีชีวิต/พหุวัฒนธรรม- ประชาคมอาเซียน กฎบัตรอาเซียน ปฏิญญาอาเซียน

- ประเด็นสำคัญ เช่น พลเมือง สิทธิมนุษยชนประชาธิปไตย ประวัติศาสตร์เชิงบวก สันติ

ศึกษาสิ่งแวดล้อม การเปลี่ยนแปลงสภาพภูมิอากาศ สุขภาพการก้าวเสรี ฯลฯ

- สื่อการเรียนรู้/แหล่งการเรียนรู้ทักษะ/กระบวนการ

- การใช้ภาษาอังกฤษ ภาษาเพื่อนบ้าน

- การใช้ ICT

- การคำนวณ การให้เหตุผล

- กระบวนการคิด วิเคราะห์ สร้างสรรค์ กระบวนการกลุ่ม แก้ปัญหา สืบเสาะ สื่อสาร

สร้างความตระหนัก คุณลักษณะอันพึงประสงค์

- มีทักษะชีวิต

- กล้าแสดงออก

- เอื้ออาทรและแบ่งปัน

- เข้าใจตนเองและผู้อื่น
- ยอมรับความแตกต่างระหว่างบุคคล
- Common Values
- Gender Sensitivity ฯลฯ

การพัฒนาหลักสูตรสถานศึกษาที่เน้นอาเซียน นโยบาย/ยุทธศาสตร์ การขับเคลื่อนสู่อาเซียน  
หลักสูตรแกนกลางการศึกษาขั้นพื้นฐานพุทธศักราช 2551 ASEAN Curriculum Sourcebook

### ความสำเร็จในการบริหารสถานศึกษาสู่ประชาคมอาเซียน

ความสำเร็จในการบริหารสู่อาเซียน การวัดความสำเร็จการบริหารสู่อาเซียนตามสำนักงานคณะกรรมการการศึกษาขั้นพื้นฐาน (2554 ข, หน้า 5-8) มี 4 ด้าน ประกอบด้วย 1) ประสิทธิภาพการบริหารสู่ประชาคมอาเซียนของผู้บริหารสถานศึกษา 2) คุณลักษณะด้านความรู้ของนักเรียนสู่ประชาคมอาเซียน 3) คุณลักษณะด้านทักษะกระบวนการของนักเรียนสู่ประชาคมอาเซียน และ 4) คุณลักษณะด้านเจตคติของนักเรียนสู่ประชาคมอาเซียน

ประสิทธิภาพการบริหารสถานศึกษาสู่ประชาคมอาเซียน หมายถึง การดำเนินงานที่สอดคล้องกับนโยบายของสำนักงานคณะกรรมการการศึกษาขั้นพื้นฐานสู่ประชาคมอาเซียน ประกอบด้วย การบริหารจัดการ การบริหารงานบุคคล การบริหารจัดการเรียนรู้และการบริหารจัดการเครือข่ายการเป็นสมาชิกประชาคมอาเซียน และคุณลักษณะด้านเจตคติของนักเรียนสู่ประชาคมอาเซียน โดยมีคุณลักษณะด้านความรู้ของนักเรียนสู่ประชาคมอาเซียน หมายถึง นักเรียนมีความรู้เกี่ยวกับกลุ่มประเทศอาเซียนทั้งด้านการเมือง ด้านเศรษฐกิจ ด้านสังคมและวัฒนธรรม คุณลักษณะด้านทักษะกระบวนการของนักเรียนสู่ประชาคมอาเซียน หมายถึง นักเรียนมีทักษะกระบวนการเกี่ยวกับทักษะพื้นฐาน ทักษะพลเมือง ความรับผิดชอบทางสังคม ทักษะการเรียนรู้และพัฒนาคน และคุณลักษณะด้านเจตคติของนักเรียนสู่ประชาคมอาเซียน หมายถึง นักเรียนมีเจตคติที่ดีต่อความเป็นอาเซียนเกี่ยวกับความภูมิใจในความเป็นไทย ความเป็นอาเซียน ร่วมกันรับผิดชอบต่อประชาคมอาเซียน มีวิถีชีวิตประชาธิปไตย ยึดมั่นในหลักธรรมาภิบาล ยอมรับความแตกต่างในการนับถือศาสนา และดำเนินชีวิตตามหลักปรัชญาเศรษฐกิจพอเพียง

#### คุณลักษณะเด็กไทยและตัวชี้วัดความสำเร็จ

การพัฒนาการเรียนรู้ของเด็กไทยสู่ประชาคมอาเซียนให้ประสบผลสำเร็จ จำเป็นต้องกำหนดเป้าหมาย ได้แก่ คุณลักษณะของเด็กไทยที่จะพัฒนาสู่การเป็นประชาคมอาเซียนให้ชัดเจน ทั้งด้านความรู้ทักษะ/กระบวนการ และเจตคติ

## แนวการจัดการเรียนรู้สู่ประชาคมอาเซียน

การเตรียมการและดำเนินการก้าวสู่ประชาคมอาเซียน ทั้งด้านการเมือง เศรษฐกิจ สังคม และวัฒนธรรมของมหาวิทยาลัยและหน่วยงานต่างๆ เช่น สถานทูตมหาวิทยาลัยภาครัฐและเอกชน ในการร่วมกำหนดคุณลักษณะเด็กไทยในประชาคมอาเซียน ตามแนวการจัดการเรียนรู้สู่ประชาคมอาเซียนระดับประถมศึกษา

คุณลักษณะเด็กไทยในประชาคมอาเซียนกำหนดเป็น 3 ด้าน คือ (สำนักงานคณะกรรมการการศึกษาขั้นพื้นฐาน, 2554 ก, หน้า 5-9)

### 1. ด้านความรู้

- 1.1 มีความรู้เกี่ยวกับประเทศอาเซียนในด้านการเมือง เศรษฐกิจ สังคมและวัฒนธรรม
- 1.2 มีความรู้เกี่ยวกับกฎบัตรอาเซียน

### 2. ทักษะ/กระบวนการ

#### 2.1 ทักษะพื้นฐาน

2.1.1 สื่อสารอย่างน้อย 2 ภาษา (ภาษาอังกฤษ และภาษาประเทศในอาเซียน อีกอย่างน้อย 1 ภาษา)

2.1.2 มีทักษะในการใช้เทคโนโลยีสารสนเทศอย่างสร้างสรรค์

2.1.3 มีความสามารถในการแก้ปัญหาอย่างสันติวิธี

2.1.4 มีความสามารถในการทำงานและอยู่ร่วมกับผู้อื่น

#### 2.2 ทักษะพลเมือง /ความรับผิดชอบต่อสังคม

2.2.1 เคารพและยอมรับความหลากหลายทางวัฒนธรรม

2.2.2 มีภาวะผู้นำ

2.2.3 เห็นปัญหาสังคมและลงมือทำเพื่อนำไปสู่การเปลี่ยนแปลง

#### 2.3 ทักษะการเรียนรู้และพัฒนาคน

2.3.1 เห็นคุณค่าความเป็นมนุษย์เท่าเทียมกัน

2.3.2 มีส่วนร่วมในการแสดงความคิดเห็นและแลกเปลี่ยนเรียนรู้

2.3.3 มีความสามารถในการคิดวิเคราะห์อย่างมีเหตุผล มีวิธีคิดอย่างถูกต้อง

2.3.4 มีความสามารถในการจัดการ/ควบคุมตนเอง

### 3. เจตคติ

3.1 มีความภูมิใจในความเป็นไทย/ความเป็นอาเซียน

3.2 ร่วมกันรับผิดชอบต่อประชาคมอาเซียน

3.3 มีความตระหนักในความเป็นอาเซียน

3.4 มีวิถีชีวิตประชาธิปไตย ยึดมั่นในหลักธรรมาภิบาล สันติวิธี/สันติธรรม

3.5 ยอมรับความแตกต่างในการนับถือศาสนา

3.6 ดำเนินชีวิตตามหลักปรัชญาของเศรษฐกิจพอเพียง

ตัวชี้วัดคุณภาพนักเรียน

ตัวชี้วัดคุณภาพนักเรียนระดับประถมศึกษา มีดังนี้

1. ด้านความรู้ ดังตารางที่ 1

ตารางที่ 1 คุณลักษณะของผู้เรียนและ ตัวชี้วัดประถมศึกษา

คุณลักษณะของผู้เรียน	ตัวชี้วัดประถมศึกษา
<p>1. มีความรู้เกี่ยวกับประเทศอาเซียน</p> <p>1.1 ด้านการเมือง ได้แก่</p> <ul style="list-style-type: none"> <li>- ระบอบการปกครอง</li> <li>- ความสัมพันธ์ระหว่างประเทศ</li> <li>- สิทธิเด็ก/สิทธิมนุษยชน</li> <li>- กฎหมายระหว่างประเทศ</li> </ul> <p>1.2 ด้านเศรษฐกิจ ได้แก่</p> <ul style="list-style-type: none"> <li>- ระบบเงินตราของประเทศในกลุ่มอาเซียน</li> <li>- ระบบเศรษฐกิจ</li> <li>- ปัจจัยการผลิต</li> <li>- แรงงาน การค้าเสรี ข้อตกลงทางการค้า</li> </ul> <p>ความร่วมมือทางเศรษฐกิจ</p> <p>1.3 ด้านสังคมและวัฒนธรรม ได้แก่</p> <ul style="list-style-type: none"> <li>- ชาติพันธุ์</li> <li>- ภาษา</li> <li>- ศาสนา</li> <li>- การแต่งกาย</li> <li>- สาธารณสุข</li> <li>- สภาพทางภูมิศาสตร์</li> <li>- เอกลักษณ์ไทย</li> <li>- บุคคลสำคัญ</li> <li>- ประวัติศาสตร์</li> </ul>	<p>1.1 ร้อยละของนักเรียนที่สามารถอธิบายความรู้เกี่ยวกับระบอบการปกครอง สิทธิเด็ก ในด้านการเมือง</p> <p>1.2 ร้อยละของนักเรียนที่สามารถอธิบายความรู้เกี่ยวกับระบบเงินตรา ระบบเศรษฐกิจ ปัจจัยการผลิตแรงงาน</p> <p>1.3 ร้อยละของนักเรียนที่สามารถอธิบายความรู้เกี่ยวกับภาษา ศาสนา บุคคลสำคัญ สภาพทางภูมิศาสตร์ สาธารณสุข เอกลักษณ์ไทย ประวัติศาสตร์ในด้านสังคมและวัฒนธรรม</p>

## ตารางที่ 1 (ต่อ)

คุณลักษณะของผู้เรียน	ตัวชี้วัดประถมศึกษา
<ul style="list-style-type: none"> <li>- สภาพทางภูมิศาสตร์</li> <li>- เอกลักษณ์ไทย</li> <li>- บุคคลสำคัญ</li> <li>- ประวัติศาสตร์</li> </ul> <p>2. มีความรู้เกี่ยวกับกฎบัตรอาเซียน ได้แก่</p> <p>2.1 ความหมาย ความสำคัญ</p> <p>2.2 สารสำคัญของกฎบัตรอาเซียน</p> <ul style="list-style-type: none"> <li>- เป้าหมายและหลักการ</li> <li>- องค์กรอาเซียน</li> <li>- องค์กรที่มีความสัมพันธ์กับอาเซียน</li> <li>- กระบวนการตัดสินใจ</li> <li>- การระงับข้อพิพาท</li> <li>- อัตลักษณ์ สัญลักษณ์</li> <li>- ความสัมพันธ์กับภายนอก</li> </ul>	<p>2.1 ร้อยละของนักเรียนที่สามารถอธิบายความหมายความสำคัญของอาเซียน</p> <p>2.2 ร้อยละของนักเรียนที่สามารถอธิบายเป้าหมายและหลักการ อัตลักษณ์ สัญลักษณ์ กฎบัตรอาเซียน</p>

## 2. ด้านทักษะ/กระบวนการ

คุณลักษณะของผู้เรียน	ตัวชี้วัดประถมศึกษา
<p><b>ทักษะพื้นฐาน</b></p> <p>1. สื่อสารได้อย่างน้อย 2 ภาษา (ภาษาอังกฤษและภาษาประเทศในอาเซียนอีก อย่างน้อย 1 ภาษา)</p> <p>2. มีทักษะในการใช้เทคโนโลยีสารสนเทศอย่างสร้างสรรค์</p> <p>3. มีความสามารถในการแก้ปัญหาอย่างสันติวิธี</p> <p>4. มีความสามารถในการทำงานและอยู่ร่วมกับผู้อื่น</p>	<p>1. ร้อยละของนักเรียนที่สามารถสื่อสารได้อย่างน้อย 2 ภาษา คือ ภาษาไทยและภาษาอังกฤษ</p> <p>2. ร้อยละของนักเรียนที่สามารถใช้เทคโนโลยีสารสนเทศในการเรียนรู้สื่อสาร</p> <p>3. ร้อยละของนักเรียนที่สามารถแก้ปัญหาได้อย่างสันติวิธี</p> <p>4. ร้อยละของนักเรียนที่สามารถทำงานและอยู่ร่วมกับผู้อื่น</p>

## ตารางที่ 1 (ต่อ)

<p>2. มีภาวะผู้นำ</p> <p>3. เห็นปัญหาสังคมและลงมือทำเพื่อนำไปสู่การเปลี่ยนแปลง</p>	<p>2. ร้อยละของนักเรียนที่ปฏิบัติตนเป็นผู้นำที่เกี่ยวข้องกับกิจกรรมอาเซียนศึกษา</p> <p>3. ร้อยละของนักเรียนที่สามารถเสนอปัญหาและแสดงความคิดเห็น</p>
<p><b>ทักษะการเรียนรู้และพัฒนาตน</b></p> <p>1. เห็นคุณค่าความเป็นมนุษย์เท่าเทียมกัน (สิทธิเด็ก/สิทธิมนุษยชน)</p> <p>2. มีส่วนร่วมในการแสดงความคิดเห็นและแลกเปลี่ยนเรียนรู้</p> <p>3. มีความสามารถในการคิดวิเคราะห์ห้อย่างมีเหตุผล มีวิธีคิดอย่างถูกต้อง</p> <p>4. มีความสามารถในการจัดการ/ควบคุมตนเอง (การวางแผน การดำเนินการตามแผน ประเมินผล)</p>	<p>1. ร้อยละของนักเรียนที่ยอมรับความเท่าเทียมกันของความเป็นมนุษย์บนความแตกต่าง</p> <p>2. ร้อยละของนักเรียนที่มีส่วนร่วมแสดงความคิดเห็นและแลกเปลี่ยนเรียนรู้</p> <p>3. ร้อยละของนักเรียนที่สามารถอธิบายเหตุผลในด้านการเมือง เศรษฐกิจ สังคม และวัฒนธรรมได้อย่างถูกต้อง</p> <p>4. ร้อยละของนักเรียนที่สามารถปฏิบัติตนตามขั้นตอนอย่างเป็นระบบ</p>

## 3. ด้านเจตคติ

คุณลักษณะของผู้เรียน	ตัวชี้วัดประถมศึกษา
1. มีความภูมิใจในความเป็นไทย/ความเป็นอาเซียน	1. ร้อยละของนักเรียนที่เข้าร่วมกิจกรรมด้วยความกระตือรือร้น
2. ร่วมกันรับผิดชอบต่อประชาคมอาเซียน	2. ร้อยละของนักเรียนที่แสดงความเอื้ออาทรแบ่งปันระหว่างสมาชิกในประเทศอาเซียน
3. มีความตระหนักในความเป็นอาเซียน	3. ร้อยละของนักเรียนที่ยอมรับและเห็นประโยชน์ของการเป็นอาเซียน
4. มีวิถีชีวิตประชาธิปไตย ยึดมั่นในหลักธรรมาภิบาล (การระบธรรม ปญญาธรรม สามัคคีธรรม) สันติวิธี/ สันติธรรม	4.1 ร้อยละของนักเรียนที่มีภาวะธรรม ปญญาธรรมสามัคคีธรรม 4.2 ร้อยละของนักเรียนที่สามารถแก้ปัญหาอย่างสันติวิธี/สันติธรรม
5. ยอมรับความแตกต่างในการนับถือศาสนา	5. ร้อยละของนักเรียนที่ยอมรับความแตกต่างในการนับถือศาสนา

ตารางที่ 1 (ต่อ)

6. ดำเนินชีวิตตามหลักปรัชญาของเศรษฐกิจพอเพียง	6. ร้อยละของนักเรียนที่สามารถดำเนินชีวิตตามหลักปรัชญาของเศรษฐกิจพอเพียง
---	---

**ตัวชี้วัดคุณภาพครู**

ครูผู้สอนมีความรู้เกี่ยวกับประชาคมอาเซียน

1. ครูสามารถใช้ภาษาต่างประเทศในการสื่อสาร
2. ครูใช้หนังสือ ตำราเรียน และสื่อที่เป็นภาษาต่างประเทศในการจัดการเรียนรู้
3. ครูใช้สื่ออิเล็กทรอนิกส์ (ICT) ในการจัดการเรียนรู้ การวัดและประเมินผล และการเผยแพร่ผลงาน ทั้งระบบออนไลน์ (Online) และออฟไลน์ (Offline)
4. ครูใช้เทคนิคและวิธีสอนที่หลากหลายในการจัดการเรียนรู้
5. ครูสามารถแลกเปลี่ยนประสบการณ์ ในการจัดการเรียนรู้ทั้งในประเทศ และในกลุ่มประชาคมอาเซียน

6. ครูใช้ประสบการณ์การวิจัย สื่อ นวัตกรรมเพื่อพัฒนาผู้เรียนอย่างต่อเนื่อง

**ตัวชี้วัดคุณภาพผู้บริหาร**

1. ผู้บริหารมีวิสัยทัศน์ในการจัดการศึกษาสู่ประชาคมอาเซียน
2. ผู้บริหารมีความสามารถในการบริหารจัดการภายใต้สภาวะการณ์จำกัดได้อย่างมีประสิทธิภาพ
3. ผู้บริหารมีทักษะในการใช้ภาษาอังกฤษเพื่อการสื่อสาร และทักษะในการใช้ ICT แนวทางการจัดการเรียนรู้สู่ประชาคมอาเซียนระดับประถมศึกษา
4. ผู้บริหารมีความสามารถในการประสานภาคีเครือข่ายเพื่อความร่วมมือการจัดการเรียนรู้สู่ประชาคมอาเซียน (เช่น โรงเรียน องค์กรเอกชน หน่วยงานราชการ ฯลฯ)
5. ผู้บริหารมีความสามารถในการนิเทศ ติดตามผลการดำเนินงาน
6. ผู้บริหารมีความสามารถในการใช้เทคโนโลยีในการติดต่อสื่อสารกับภาคีเครือข่ายในกลุ่มประชาคมอาเซียน

**การนำแผนไปสู่การปฏิบัติ**

1. แต่งตั้งคณะกรรมการดำเนินการตามยุทธศาสตร์อาเซียนด้านการศึกษาของกระทรวงศึกษาธิการ เพื่อกำหนดแนวทางในการนำแผนไปสู่การปฏิบัติในลักษณะการบูรณาการดำเนินงาน ของทุกหน่วยงานในกระทรวงศึกษาธิการ
2. จัดการสัมมนาเพื่อทำความเข้าใจกับผู้ปฏิบัติงานในทุกระดับ

3. หน่วยงานที่เกี่ยวข้องพัฒนาแผนปฏิบัติการของตนให้สอดคล้องกับแผนยุทธศาสตร์
4. กำหนดตัวชี้วัดความก้าวหน้า/ความสำเร็จ
5. ติดตามประเมินผล (ผู้ตรวจราชการกระทรวงศึกษาธิการ/องค์กรหลัก/ทีมวิชาการ)
6. มีการแลกเปลี่ยนข้อมูลข่าวสารระหว่างกันเพื่อให้เกิดการประสานงานระหว่างหน่วยงานต่าง ๆ (สำนักงานคณะกรรมการการศึกษาขั้นพื้นฐาน, 2554 ข)

#### แนวทางการจัดการเรียนรู้สู่ประชาคมอาเซียน

ลักษณะการจัดการเรียนรู้สู่ประชาคมอาเซียนในสถานศึกษา (สำนักงานคณะกรรมการการศึกษาขั้นพื้นฐาน, 2554, หน้า 11)

1. สถานศึกษาจำเป็นต้องจัดการเรียนรู้ให้ผู้เรียนเกิดความตระหนัก เห็นความสำคัญ มีเจตคติที่ดีเกี่ยวกับอาเซียน และมีทักษะพร้อมที่จะเข้าสู่การรวมกลุ่มเป็นส่วนหนึ่งของกลุ่มประเทศสมาชิกอาเซียน โดยสามารถจัดการเรียนรู้ได้หลากหลายลักษณะ แต่ที่สอดคล้องมากที่สุดคือ กลุ่มสาระการเรียนรู้สังคมศึกษา ศาสนาและวัฒนธรรม ตามหลักสูตรแกนกลางการศึกษาขั้นพื้นฐาน พุทธศักราช 2551 การจัดการเรียนรู้เรื่องอาเซียน ที่สามารถจัดได้ในหลากหลายลักษณะ มีดังนี้

1. จัดการเรียนรู้เรื่องอาเซียนในกลุ่มสาระการเรียนรู้สังคมศึกษา ศาสนาและวัฒนธรรม ซึ่งมีมาตรฐานการเรียนรู้/ตัวชี้วัด/สาระการเรียนรู้ที่ชัดเจนเกี่ยวกับอาเซียน ในชั้นประถมศึกษาปีที่ 6 มาตรฐาน ส 4.2 ข้อ 2 บอกร่วมสัมพันธ์ของกลุ่มอาเซียน โดยสังเขป สาระการเรียนรู้แกนกลาง ความเป็นมาของกลุ่มอาเซียน โดยสังเขป สมาชิกของอาเซียนในปัจจุบัน ความสัมพันธ์ของกลุ่มอาเซียนทางเศรษฐกิจและสังคมในปัจจุบัน โดยสังเขป

2. จัดการเรียนรู้แบบบูรณาการกับกลุ่มสาระการเรียนรู้ต่าง ๆ โดยอาจบูรณาการในแต่ละกลุ่มสาระการเรียนรู้ หรือบูรณาการหลายกลุ่มสาระการเรียนรู้เข้าด้วยกัน โดยให้กลุ่มสาระการเรียนรู้กลุ่มใดกลุ่มหนึ่งเป็นแกน

3. จัดการเรียนรู้โดยการจัดทำเป็นรายวิชาเพิ่มเติม

4. จัดการเรียนรู้ในกิจกรรมพัฒนาผู้เรียน

5. จัดเป็นกิจกรรมเสริมที่เป็นกิจกรรมในสถานศึกษา

กระบวนการก่อนจัดการเรียนรู้

ก่อนที่สถานศึกษาจะดำเนินการจัดการเรียนรู้เพื่อพัฒนาผู้เรียน เพื่อเตรียมสู่การเป็นประชาคมอาเซียนในลักษณะต่าง ๆ ดังที่กล่าวมาข้างต้นนั้น จำเป็นจะต้องดำเนินการ ดังนี้

1. วิเคราะห์ประเด็นสำคัญต่าง ๆ เกี่ยวกับอาเซียน

2. วิเคราะห์ความสอดคล้องกับมาตรฐานการเรียนรู้/ตัวชี้วัด/สาระการเรียนรู้ของหลักสูตร

แกนกลางการศึกษาขั้นพื้นฐาน พุทธศักราช 2551

## หลักปรัชญาของเศรษฐกิจพอเพียง

### แนวคิดหลัก

เป็นปรัชญาที่ชี้ถึงแนวทางการดำรงอยู่และปฏิบัติตนของประชาชนทุกระดับให้ดำเนินไปในทางสายกลาง โดยเฉพาะการพัฒนาเศรษฐกิจเพื่อให้ก้าวทันต่อโลกยุคโลกาภิวัตน์

### เป้าหมาย

มุ่งให้เกิดความสมดุลและความพร้อมต่อการรองรับการเปลี่ยนแปลงอย่างรวดเร็วและกว้างขวางทั้งทางวัตถุ สังคม สิ่งแวดล้อมและวัฒนธรรม จากโลกภายนอกได้เป็นอย่างดี

### หลักการ

ความพอเพียง หมายถึง ความพอประมาณ ความมีเหตุผล การสร้างภูมิคุ้มกันที่ดีในตัว พอสมควรต่อการมีผลกระทบใด ๆ อันเกิดจากการเปลี่ยนแปลงทั้งภายนอกและภายใน

### เงื่อนไขพื้นฐาน (ความรู้คู่คุณธรรม)

- ต้องอาศัยความรู้ ความรอบคอบ และความระมัดระวังอย่างยิ่ง ในการนำวิชาการต่าง ๆ มาใช้ในการวางแผนและการดำเนินการทุกขั้นตอน

- การเสริมสร้างจิตใจของคนในชาติให้มีจิตสำนึกในคุณธรรม ความซื่อสัตย์สุจริต และให้มีความรอบรู้ที่เหมาะสม ดำเนินชีวิตด้วยความอดทน ความเพียร มีสติปัญญา และความรอบคอบ (สำนักงานคณะกรรมการการศึกษาขั้นพื้นฐาน, 2554 ข)

### แนวทางการวัดและประเมินผลการจัดการเรียนรู้สู่ประชาคมอาเซียน

การวัดและประเมินผลการจัดการเรียนรู้สู่ประชาคมอาเซียน เป็นการตรวจสอบว่า ผู้เรียนมีความก้าวหน้าในการเรียนรู้ มีความรู้ มีทักษะ มีความสามารถ และเจตคติ ตามคุณลักษณะเด็กไทยในประชาคมอาเซียน และตัวชี้วัด ที่กำหนดไว้มากน้อยเพียงใด

## ปัจจัยที่ส่งผลต่อความสำเร็จในการบริหารจัดการศึกษาสู่ประชาคมอาเซียน

ปัจจัยที่มีอิทธิพลต่อการบริหารจัดการศึกษาสู่ประชาคมอาเซียนให้ประสบความสำเร็จตามทฤษฎีระบบ (Systematic Thinking Process) ของ Lunenburg and Ornstein (2012) ที่กล่าวว่า องค์การเป็นระบบหนึ่งประกอบด้วยชุดองค์ประกอบที่สัมพันธ์กันอย่างเป็นเอกภาพเพื่อไปสู่จุดมุ่งหมายขององค์การร่วมกัน ประกอบด้วย ปัจจัยป้อนเข้า (Inputs) กระบวนการเปลี่ยนแปลง (Transformational process) ปัจจัยผลผลิต (Outputs) โดยที่ปัจจัยป้อนเข้า (Inputs) ได้แก่ ปัจจัยสมรรถนะของสถานศึกษาเป็นเครื่องบ่งชี้ความสามารถในการปฏิบัติงานสู่ความสำเร็จขององค์การ ผู้วิจัยใช้ตามแนวคิดของวรเดช จันทรศร (2551, หน้า 45-54) กล่าวว่า ตัวแบบการนำนโยบายสู่การปฏิบัติมีหลายตัวแบบ สำหรับตัวแบบการบริหารจัดการองค์การมีสมรรถนะองค์การประกอบด้วย 5 ประการ ได้แก่ 1) โครงสร้าง 2) บุคลากร 3) งบประมาณ 4) สถานที่ 5) วัสดุอุปกรณ์

สำนักงานคณะกรรมการการศึกษาขั้นพื้นฐาน (2555, หน้า 27-33) กำหนดนโยบายการขับเคลื่อน การศึกษาสู่ประชาคมอาเซียน ประกอบด้วย 1) ทิศทางของสถานศึกษา 2) หลักสูตร 3) เครือข่าย และ การบริหารจัดการเชิงระบบตามวงจรคุณภาพของDeming ของสถาบันเพิ่มผลผลิตแห่งชาติ (2552) ประกอบด้วย 1) วางแผน (Plan) ดำเนินการตามแผน (Do) ตรวจสอบ (Check) การปรับปรุง (Act) สอดคล้องกับจากการศึกษางานวิจัยของสุชาดา นูระเดชาชัย (2556) เรื่อง การบริหารศูนย์พัฒนา การเรียนการสอนภาษาอังกฤษระดับการศึกษาขั้นพื้นฐานในกลุ่มประเทศอาเซียน พบว่า ปัจจัย การบริหารศูนย์พัฒนาการเรียนการสอนภาษาอังกฤษระดับการศึกษาขั้นพื้นฐานในกลุ่มประเทศ อาเซียน ประกอบด้วย 4 ปัจจัย ได้แก่ 1) ผู้บริหารศูนย์ 2) การบริหารจัดการศูนย์ 3) โครงสร้าง การบังคับบัญชาศูนย์ 4) ครูและบุคลากรทางการศึกษา เอกราช อะมะวัยล์ (2554) ได้ศึกษาเรื่อง การพัฒนาการศึกษาของ โรงเรียนช่างฝีมือทหารเตรียมความพร้อมสู่ประชาคมอาเซียน ในปี พ.ศ. 2558 พบว่า ปัจจัยที่สำคัญที่ส่งผลต่อการพัฒนาการศึกษาต่อการเป็นประชาคมอาเซียน ได้แก่ ปัจจัยด้านความเข้าใจ ปัจจัยด้านศักยภาพบุคลากร ปัจจัยด้านคุณภาพมาตรฐาน และปัจจัยด้าน การเปิดเสรีการศึกษา ซึ่งสรุปปัจจัยปัจจัยที่ส่งผลต่อความสำเร็จในการบริหารสถานศึกษาสู่ประชาคม อาเซียนของผู้บริหารสถานศึกษา สังกัดสำนักงานคณะกรรมการการศึกษาขั้นพื้นฐานภาคตะวันออก ได้ 2 ด้าน ได้แก่ 1) ด้านสมรรถนะของโรงเรียน ประกอบด้วย ทิศทางของสถานศึกษา หลักสูตร โครงสร้าง บุคลากร งบประมาณ สถานที่ วัสดุอุปกรณ์ เครือข่าย 2) กระบวนการดำเนินงาน ประกอบด้วย การวางแผน การดำเนินงาน การตรวจสอบ และการปรับปรุง

การขับเคลื่อนการศึกษาสู่ประชาคมอาเซียนหรือการนำนโยบายไปปฏิบัติ (Implementation) เป็นการที่องค์กรมีความสามารถที่จะผลักดันให้การทำงานของกลไกที่สำคัญ ทั้งมวลสามารถ บรรลุผลตามนโยบายที่ได้ตั้งเป้าหมายไว้ โดยมีการแสวงหาวิธีการ และแนวทางเพื่อปรับปรุง นโยบาย แผนงาน และการปฏิบัติงาน ในโครงการให้ดีขึ้น การนำนโยบายไปปฏิบัติที่ประสบ ความสำเร็จจะต้องมีตัวแบบการนำนโยบายสู่การปฏิบัติ ซึ่งมีหลายตัวแบบ สำหรับตัวแบบการ บริหารจัดการองค์กรมีสมรรถนะองค์กร ประกอบด้วย 5 ประการ ได้แก่ (วรเดช จันทรศร, 2551, หน้า 45-54)

1. โครงสร้างขององค์กร จะต้องมีความแข็งแกร่งทั้งภายนอกและภายใน มีการปรับ โครงสร้างองค์กร เพื่อรองรับการเปลี่ยนแปลงของการใช้กลยุทธ์และการใช้ทรัพยากร เป็นต้น
2. บุคลากร จะต้องมีการมอบหมายงานให้ปฏิบัติตามความรู้ความสามารถของแต่ละบุคคล เพื่อให้สามารถนบนโยบายสู่การปฏิบัติได้ประสบความสำเร็จตามเป้าหมาย ความสำเร็จของการนำ นโยบายไปปฏิบัติขึ้นอยู่กับปัจจัย 3 ด้าน ได้แก่
  - 2.1 จำนวนหรือความเพียงพอของบุคลากร
  - 2.2 คุณภาพของบุคลากร

### 2.3 ระดับการนำบุคลากรไปใช้ประโยชน์

3. งบประมาณ มีความสำคัญในการนำนโยบายสู่การปฏิบัติจะต้องค่าใช้จ่ายในการดำเนินงาน มี 2 ส่วนที่ถือว่าเป็นรากฐานแห่งสมรรถนะขององค์กรและโอกาสที่นโยบายประสบความสำเร็จ ได้แก่

3.1 ความเพียงพอ (Adequacy) ของงบประมาณ ถ้างบประมาณเพียงพอหน่วยงานที่รับผิดชอบในการนำนโยบายไปปฏิบัติก็สามารถนำนโยบายไปปฏิบัติได้อย่างต่อเนื่อง สามารถใช้งบประมาณ นำทรัพยากรบริหารมาใช้ให้เกิดผลต่อนโยบายได้สำเร็จ

3.2 การจัดสรรงบประมาณ (Budget allocation) สมรรถนะขององค์กรที่รับผิดชอบในการนำนโยบายไปปฏิบัติจะมีความแข็งแกร่ง งบประมาณนั้น ได้มีการจัดสรรไปยังผู้ปฏิบัติระดับต่าง และผู้รับบริการได้รับประโยชน์อย่างทั่วถึงทันเวลา

4. สถานที่ ทำเลที่ตั้งและความพร้อม เป็นปัจจัยที่องค์กรจะประสบความสำเร็จในการนำนโยบายไปปฏิบัติที่เกี่ยวข้องกับการติดต่อการปฏิบัติงานที่สะดวก ตลอดจนความพร้อมของอาคารสถานที่ในการปฏิบัติงาน

5. วัสดุอุปกรณ์ เครื่องมือ เครื่องใช้ ตลอดจนวิทยากรหรือเทคโนโลยีที่เกี่ยวข้อง สมรรถนะขององค์กรจะมีสูงขึ้นถ้าได้รับสนับสนุนอย่างเพียงพอและทันเวลา

สำนักงานคณะกรรมการการศึกษาขั้นพื้นฐาน (2555; หน้า 27-33) ได้กำหนดนโยบายการขับเคลื่อนการศึกษาสู่ประชาคมอาเซียน ประกอบด้วย

1. ทิศทางของสถานศึกษา ให้สถานศึกษากำหนดทิศทางการบริหารจัดการศึกษาสู่ประชาคมอาเซียน โดยมีการแต่งตั้งคณะกรรมการดำเนินงาน

2. หลักสูตร ให้สถานศึกษาจัดทำหลักสูตรสถานศึกษาที่เน้นอาเซียนและจัดกิจกรรมการเรียนรู้เพื่อสร้างความรู้ความเข้าใจ และความตระหนักเกี่ยวกับการเข้าสู่ประชาคมอาเซียน

3. เครือข่าย ให้สถานศึกษาจัดสร้างเครือข่ายการดำเนินการจัดการศึกษาสู่ประชาคมอาเซียน ประกอบด้วย สถานศึกษากลุ่มเครือข่าย ชุมชน หน่วยงานอื่น ๆ

ส่วนกระบวนการดำเนินงานสู่ประชาคมอาเซียนให้ประสบความสำเร็จ ได้ใช้การบริหารจัดการเชิงระบบตามวงจรคุณภาพของDeming ของสถาบันเพิ่มผลผลิตแห่งชาติ (2552) ประกอบด้วย

1. วางแผน(Plan) การบริหารจัดการให้ได้คุณภาพจำเป็นต้องมีการวางแผนว่าจะดำเนินการอย่างไร ที่ไหน กับใคร ใช้งบประมาณเท่าไร

2. ดำเนินการตามแผน (Do) ต้องดำเนินการตามแผนที่ได้กำหนดไว้

3. ตรวจสอบ (Check) เมื่อดำเนินการแล้วจำเป็นต้องมีการตรวจสอบเป็นระยะ ๆ เพื่อให้ทราบความก้าวหน้าของงานที่ดำเนินการ ว่าเป็นไปตามแผนที่วางไว้หรือไม่

4. การปรับปรุง (Act) เมื่อทราบผลการดำเนินงานจากการประเมินตรวจสอบ หากผลไม่เป็นไปตามแผนจำเป็นต้องมีการปรับปรุงแก้ไข

### งานวิจัยที่เกี่ยวข้อง

สำนักงานคณะกรรมการการศึกษาขั้นพื้นฐาน (2554) ได้วิจัยเกี่ยวกับการพัฒนามาตรฐานและยุทธศาสตร์ในการพัฒนาโรงเรียนสู่ประชาคมอาเซียน สังกัดสำนักงานคณะกรรมการการศึกษาขั้นพื้นฐาน พบว่า ความต้องการพัฒนาโรงเรียนสู่ประชาคมอาเซียน ได้แก่ ความต้องการจำเป็นด้านปัจจัยสนับสนุน คือ โรงเรียนจัดตั้งกองทุนเพื่อส่งเสริมการศึกษาอาเซียน ด้านกระบวนการ ได้แก่ การบริหารจัดการศึกษาคือ โรงเรียนมีการจัดกิจกรรมของเชิดชูประกาศเกียรติคุณครูและนักเรียนที่มีผลงานที่เกิดจากการเรียนรู้อาเซียน และกระบวนการจัดการเรียนการสอน คือครูใช้กระบวนการวิจัยในการพัฒนาการเรียนรู้ของผู้เรียนและความต้องการจำเป็นด้านคุณภาพผู้เรียน มีทักษะการใช้ภาษาอังกฤษเพื่อการเรียนรู้

เอกราช ยะมะวัลย์ (2554) ได้วิจัยเรื่องการพัฒนาการศึกษาของโรงเรียนช่างฝีมือทหารในการเตรียมความพร้อมด้านบุคลากรสู่ความเป็นประชาคมอาเซียนในปี พ.ศ. 2558 พบว่า ปัจจัยสำคัญที่ส่งผลต่อการพัฒนาการศึกษาต่อการเข้าเป็นประชาคมอาเซียน ได้แก่ 1) ปัจจัยด้านความเข้าใจ เพื่อสร้างความตระหนักและเตรียมความพร้อมของบุคลากรที่เกี่ยวข้อง 2) ปัจจัยศักยภาพของบุคลากร ที่ต้องได้รับการพัฒนาให้มีทักษะที่เหมาะสมมีความชำนาญการที่สอดคล้องกับการปรับตัวและเปลี่ยนแปลงทางอุตสาหกรรม ได้รับการเพิ่มโอกาสในการทำงานทำ รวมทั้งมีการพิจารณาแผนผลิตกำลังคน 3) ปัจจัยคุณภาพมาตรฐานเพื่อส่งเสริมการหมุนเวียนของนักศึกษาและครูอาจารย์ในอาเซียน ให้มีการยอมรับในคุณสมบัติทางวิชาการร่วมกัน ตลอดจนส่งเสริมและเพิ่มความร่วมมือระหว่างสถาบันการศึกษาของประเทศสมาชิกอาเซียน 4) ปัจจัยการเปิดเสรีการศึกษา ประกอบด้วย การจัดทำความตกลงยอมรับร่วมด้านการศึกษา การพัฒนาความสามารถ ประสิทธิภาพในสาขาวิชาชีพสำคัญต่าง ๆ เพื่อรองรับการเปิดเสรีการศึกษา ควบคู่กับการเปิดเสรีด้านการเคลื่อนย้ายแรงงาน สุดทำงานวิจัยยังได้ให้ข้อเสนอแนะเป็นแนวทางการพัฒนาการศึกษาของโรงเรียนช่างฝีมือทหารเพื่อเตรียมความพร้อมสู่ความเป็นอาเซียนในปี พ.ศ. 2558 ซึ่งประกอบไปด้วย การพัฒนาองค์ความรู้ การพัฒนาบุคลากรและการพัฒนาความร่วมมือ

สมพงษ์ จิตระดับ (2555) ได้ทำวิจัยโครงการพัฒนาบุคลากรและผลิตภาพบุคลากรเพื่อรองรับการเปิดเสรีอาเซียน 2558 พบว่า ข้าราชการครู ผู้อำนวยการสถานศึกษา ผู้อำนวยการสำนักงานเขตพื้นที่ อาจารย์มหาวิทยาลัย นักศึกษา ประมาณ 70-80% มีความรู้เกี่ยวกับการเข้าสู่ประชาคมอาเซียน น้อยมาก หรือแทบไม่รู้เลยและไม่รู้ว่านโยบายที่ออกมาเกี่ยวกับประชาคมอาเซียน มีอะไรบ้าง การเตรียมการสู่ประชาคมอาเซียนของกระทรวงศึกษาธิการ ได้สอบถามผู้อำนวยการสถานศึกษา

ผู้อำนวยการเขตพื้นที่ พบว่า ไม่มีงบประมาณสนับสนุนและนโยบายไม่มีกรอบและความชัดเจนในการให้ดำเนินการและเตรียมการอะไรในการก้าวเข้าสู่ประชาคมอาเซียน ในส่วนที่จัดทำก็คือมีโครงการส่งเสริมภาษาอังกฤษ ปิดเปิดภาคเรียนของสถานศึกษาและสถาบันอุดมศึกษาเท่านั้น

เมืองปาย รัฐอรุณาจัภ (2555) ได้ศึกษาความพร้อมและแนวทางการจัดการเรียนรู้สู่ประชาคมอาเซียนของ โรงเรียนราชวินิตบางแก้ว สังกัดสำนักงานเขตพื้นที่การศึกษามัชฌิมศึกษา เขต 6 พบว่า ความพร้อมการจัดการเรียนรู้สู่ประชาคมอาเซียน โดยรวมและรายด้านอยู่ในระดับมาก เรียงจากมากไปน้อย ได้แก่ เจตคติของบุคลากร ความรู้ความสามารถของบุคลากร ความพร้อมของสถานศึกษา ส่วนอันดับสุดท้าย ได้แก่ สิ่งแวดล้อมในสถานศึกษา ส่วนแนวทางการจัดการเรียนรู้สู่ประชาคมอาเซียน พบว่ามีข้อเสนอแนะคือ ด้านความพร้อมของสถานศึกษา อาเซียนศึกษาเป็นหลักสูตรใหม่ที่โรงเรียนจะต้องบรรจุในหลักสูตรสถานศึกษาจึงควรเชิญวิทยากรที่เชี่ยวชาญด้านอาเซียนเข้ามามีส่วนร่วมในการจัดทำหลักสูตรสถานศึกษา ด้านความรู้ความสามารถของบุคลากร ครู นักเรียนมีโอกาสนำภาษาต่างประเทศในการสื่อสารน้อย จึงควรมีการส่งเสริมสนับสนุนให้ครู นักเรียนได้ใช้ภาษาต่างประเทศในการสื่อสารอย่างน้อย 1 ภาษาคือภาษาอังกฤษ โดยจัดหาครูชาวต่างประเทศมาทำการสอนในโรงเรียนรายวิชาภาษาอังกฤษเพื่อการสื่อสารเพื่อให้ทั้งครูและนักเรียนได้ประสบการณ์ตรงครูชาวต่างประเทศ ด้านเจตคติของบุคลากร นักเรียนยังขาดความกระตือรือร้นและตระหนักถึงความสำคัญถึงความสำคัญของการเข้าสู่ประชาคมอาเซียน โรงเรียนจึงควรจัดกิจกรรมเพื่อกระตุ้นความสนใจและตระหนักถึงความสำคัญของการเข้าสู่ประชาคมอาเซียน

การดี อนันต์นาวิ (2556) ได้วิจัยสภาพ ปัญหาและแนวทางพัฒนาการบริหารของผู้บริหารสถานศึกษาขั้นพื้นฐานภาคตะวันออกเฉียงเหนือ พบว่า โดยรวมและรายด้านอยู่ในระดับปานกลาง มีค่าเฉลี่ยสูงสุดคือ การสร้างประชาคมอาเซียนด้านการศึกษา มีค่าเฉลี่ยต่ำสุดคือ การขับเคลื่อนประชาคมอาเซียนด้านการศึกษาและจากการสัมภาษณ์มีสภาพการบริหารของผู้บริหารสถานศึกษาขั้นพื้นฐาน พบว่า ด้านการสร้างประชาคมอาเซียนด้านการศึกษา มีการเตรียมด้านอาคารสถานที่ ศูนย์การเรียน สารการเรียนรู้ และกิจกรรมด้านอาเซียนศึกษา กำหนดหลักสูตรอาเซียน โดยบูรณาการในทุกสาระ ตั้งศูนย์อาเซียนศึกษาในโรงเรียน ด้านการขับเคลื่อนประชาคมอาเซียน มีการจัดหลักสูตรและการเรียนการสอนเกี่ยวกับประเทศอาเซียน พัฒนาสถานศึกษาให้เป็นแหล่งเรียนรู้เกี่ยวกับอาเซียนทั้งภายในและภายนอกสถานศึกษา พัฒนาครูและบุคลากรทางการศึกษาเกี่ยวกับอาเซียน จัดนิทรรศการอาเซียนในโรงเรียน ด้านการสร้างประชาคมอาเซียนด้านสังคมและวัฒนธรรม มีการใช้กิจกรรมพัฒนาผู้เรียน และกิจกรรมเสริมต่าง ๆ พัฒนาผู้เรียนเกี่ยวกับสังคมและวัฒนธรรมเกี่ยวกับประเทศอาเซียน การส่งเสริมแหล่งเรียนรู้ด้านศิลปวัฒนธรรมจากผู้เชี่ยวชาญชาติ เมื่อจำแนกตามวุฒิการศึกษา โดยรวมและรายด้าน แตกต่างกันอย่างไม่มีนัยสำคัญทางสถิติ ยกเว้นด้านการขับเคลื่อนประชาคมอาเซียนด้านการศึกษาแตกต่างกันอย่างมีนัยสำคัญทางสถิติที่ระดับ .05

จำแนกตามระดับการการจัดการศึกษา โดยรวมและรายด้านแตกต่างกันอย่างไม่มีนัยสำคัญทางสถิติ ยกเว้นการสร้างประชาคมอาเซียนด้านการศึกษา แตกต่างกันอย่างมีนัยสำคัญทางสถิติที่ระดับ .05

จำแนกตามขนาดของสถานศึกษา โดยรวมและรายด้าน แตกต่างกันอย่างมีนัยสำคัญทางสถิติที่ระดับ .05

จำแนกตามสำนักงานเขตพื้นที่การศึกษา โดยรวมและรายด้านแตกต่างกันอย่างไม่มีนัยสำคัญทางสถิติ ส่วนปัญหาการบริหารของผู้บริหารสถานศึกษาขั้นพื้นฐานภาคตะวันออกเฉียงเหนือ โดยรวมและ รายด้านอยู่ในระดับปานกลาง และจากการสัมภาษณ์มีปัญหาการบริหารของผู้บริหารสถานศึกษาขั้นพื้นฐาน พบว่า ด้านการสร้างประชาคมอาเซียนด้านการศึกษา สภาพการณ์ที่ค่อนข้างจำกัดทั้งในด้านงบประมาณ บุคลากร อาคารสถานที่และสิ่งแวดลอมเกี่ยวกับอาเซียน การพัฒนาในด้านต่าง ๆ ไม่มีความชัดเจนเกี่ยวกับอาเซียน ผู้บริหารสถานศึกษายังขาดความเป็นผู้นำทางการศึกษาด้านการพัฒนาการศึกษาสู่อาเซียน ขาดการสนับสนุนจากหน่วยงานต้นสังกัด ด้านการขับเคลื่อนประชาคมอาเซียนด้านการศึกษา ขาดความเป็นเอกภาพในการดำเนินการสู่อาเซียน งบประมาณเพื่อการขับเคลื่อนเกี่ยวกับอาเซียนยังมีน้อย นโยบายกำหนดชัดเจน แต่การขับเคลื่อนล่าช้า ทิศทางการดำเนินงานสู่การปฏิบัติของสถานศึกษายังไม่แน่นอน ด้านการสร้างประชาคมอาเซียนด้านเทคโนโลยีเพื่อการศึกษา ระบบงานเทคโนโลยีมีอุปสรรคในด้านความพร้อมของวัสดุอุปกรณ์และคุณธรรม จริยธรรมในการใช้เนื่องจากขาดการควบคุมที่มีประสิทธิภาพ ขาดเทคโนโลยีที่จะใช้งานมีจำนวนน้อย ด้านการสร้างประชาคมอาเซียนด้านสังคมและวัฒนธรรม นักเรียนยังไม่เข้าใจ วัฒนธรรมของประเทศอาเซียนการสร้างและพัฒนาแนวความคิดที่ให้ทุกคนในอาเซียน เคารพและยอมรับความแตกต่างซึ่งกันและกันอย่างแท้จริง บุคลากรขาดความรู้ ขาดการเตรียมความพร้อมเพื่อรองรับประชาคมอาเซียน เมื่อจำแนกตามวุฒิการศึกษา ระดับการศึกษาและสำนักงานเขตพื้นที่การศึกษา โดยรวมและรายด้านแตกต่างกันอย่างไม่มีนัยสำคัญทางสถิติ จำแนกตามขนาดของสถานศึกษา โดยรวมและรายด้าน แตกต่างกันอย่างมีนัยสำคัญทางสถิติที่ระดับ .05 ยกเว้นด้านการสร้างประชาคมอาเซียนด้านการศึกษา และการขับเคลื่อนประชาคมอาเซียนด้านการศึกษา แตกต่างกันอย่าง ไม่มีนัยสำคัญทางสถิติ และมีข้อเสนอแนะแนวทางพัฒนาการบริหาร ควรพัฒนาเป็นศูนย์กลางอาเซียนศึกษาในภูมิภาค (Education Hub) จัดให้มีการศึกษาสู่ประชาคมอาเซียน: Spirit ASEAN ควรดำเนินการ โครงการพัฒนาสู่ประชาคมอาเซียน มีวัตถุประสงค์เพื่อเตรียมเยาวชนไทยให้มีความพร้อมในการเป็นสมาชิกที่ดีของประชาคมอาเซียน สามารถติดต่อสื่อสารและอยู่ร่วมกันได้บนพื้นฐานของความเสมอภาคและผลประโยชน์ร่วมกัน ด้านการขับเคลื่อนประชาคมอาเซียน ควรเตรียมการสร้างความตระหนักและความพร้อมของครู บุคลากรและนักเรียน โดยให้ความรู้ด้านประชาคมอาเซียน ทั้งในระดับประถมศึกษาและมัธยมศึกษา ควรส่งเสริมให้มีการเชื่อมโยงเครือข่ายและใช้เทคโนโลยีเพื่อการศึกษาาร่วมกัน ควรมีการนำเทคโนโลยีทางการศึกษามาใช้ในการเรียนรู้และเกิดประโยชน์กับนักเรียนในการพัฒนาความรู้ ทักษะและเจตคติ ควรจัดให้มีการสร้าง

ประชาคมอาเซียนด้านสังคมและวัฒนธรรมของประเทศอาเซียนทั้งในระดับส่วนกลาง ภูมิภาคและระดับโรงเรียน เพื่อส่งเสริมให้นักเรียน ครู บุคลากรและประชาชน ได้มีความรู้ ความเข้าใจและตระหนักถึงความสำคัญ

อัจฉนพร หิรัญอมรกุล (2556) ได้วิจัยมาตรฐานสมรรถนะครูผู้สอนวิชาภาษาอังกฤษระดับมัธยมศึกษาเพื่อรองรับประชาคมอาเซียน พบว่า องค์ประกอบมาตรฐานสมรรถนะครูผู้สอนวิชาภาษาอังกฤษเพื่อรองรับประชาคมอาเซียน มี 7 องค์ประกอบ 22 ตัวบ่งชี้ และ 72 ตัวบ่งชี้ย่อย ได้แก่ ด้านการวิเคราะห์บริบทอาเซียนที่เกี่ยวข้องกับการจัดการเรียนการสอนภาษาอังกฤษ ประกอบด้วย การแสวงหาความรู้เกี่ยวกับประวัติและโครงสร้างอาเซียน การส่งเสริมการเรียนรู้วัฒนธรรม ประเพณีอาเซียน การศึกษาวิเคราะห์ 3 เสาหลักอาเซียน และความเข้าใจทิศทางการศึกษาไทยเพื่อรองรับประชาคมอาเซียน ด้านการสร้างความรู้ทางภาษาอังกฤษ ประกอบด้วย ความเข้าใจธรรมชาติและองค์ประกอบของภาษาอังกฤษ การพัฒนาทักษะภาษาอังกฤษและความสามารถในการสื่อสาร ด้านการออกแบบการเรียนรู้ ประกอบด้วย การพัฒนาหลักสูตรเพื่อรองรับประชาคมอาเซียน การเลือกวิธีสอนและจัดกิจกรรมการเรียนรู้ที่เหมาะสม การกำหนดการวัดและประเมินผลที่เหมาะสมด้านการพัฒนาผู้เรียนให้มีทักษะภาษาอังกฤษ ประกอบด้วย การวิเคราะห์ผู้เรียน ภาษาอังกฤษเป็นรายบุคคล การสร้างแรงจูงใจให้เกิดการเรียนรู้ภาษาอังกฤษ การใช้แหล่งเรียนรู้ ภูมิปัญญาทางภาษาอังกฤษ และการมีวินัยเชิงบวกเพื่อปรับพฤติกรรมนักเรียน ด้านการสร้างสื่อและใช้เทคโนโลยีส่งเสริมการเรียนรู้ภาษาอังกฤษ ประกอบด้วย การออกแบบสื่อการเรียนการสอน ภาษาอังกฤษ การใช้โปรแกรมคอมพิวเตอร์การจัดการเรียนรู้ภาษาอังกฤษ และการบูรณาการเทคโนโลยีสารสนเทศ (ICT) กับการเรียนการสอนภาษาอังกฤษ ด้านการบริหารจัดการชั้นเรียน ภาษาอังกฤษ ประกอบด้วย การสร้างบรรยากาศที่เอื้อต่อการเรียนรู้ภาษาอังกฤษ การบริหารจัดการกิจกรรมในชั้นเรียนภาษาอังกฤษ การส่งเสริมภาวะผู้นำและการทำงานเป็นทีม และด้านการสร้างเครือข่ายการเรียนรู้ ประกอบด้วย มีความรู้ที่เกี่ยวข้องกับเครือข่ายการเรียนรู้และการสร้างเครือข่ายเพื่อพัฒนาผู้เรียน ทั้ง 7 องค์ประกอบ มุ่งสู่การรองรับประชาคมอาเซียน และผลการตรวจสอบความเที่ยงตรงของโมเดล โครงสร้างกับข้อมูลเชิงประจักษ์ ความเที่ยงตรงเชิงเหมือนและความเที่ยงตรงเชิงจำแนกองค์ประกอบทุกคู่มีความแตกต่างกันอย่างมีนัยสำคัญทางสถิติที่ระดับ .01

ชัยชนต์ เสรีเรืองยุทธ (2556) ได้วิจัยเกี่ยวกับการบริหารจัดการเรียนรู้สู่ประชาคมอาเซียนของโรงเรียนปรานีนิวส์ สำนักงานเขตจตุร กรุงเทพมหานคร พบว่า โดยรวมมีการปฏิบัติงานในการบริหารจัดการเรียนรู้สู่ประชาคมอาเซียน อยู่ในระดับปฏิบัติปานกลาง มีการปฏิบัติอยู่ในระดับมาก 3 ด้าน ได้แก่ ด้านที่ 1 ด้านการบริหารจัดการ ด้านที่ 2 ด้านการจัดการเรียนการสอน ด้านที่ 3 ด้านกิจกรรมส่งเสริมใน โรงเรียนและมีการปฏิบัติงานในการบริหารจัดการเรียนรู้ประชาคมอาเซียน อยู่ในระดับปานกลาง 1 ด้าน คือ ด้านกิจกรรมสัมพันธ์ชุมชน พบว่าด้านที่มีค่าเฉลี่ยต่ำสุดเรียงดังนี้

1) จัดตั้งชมรมประชาคมอาเซียนในสถานศึกษา 2) จัดการเรียนรู้เกี่ยวกับอาเซียน โดยการจัดทำรายวิชาเพิ่มเติม 3) แต่งตั้งผู้แทนจากชุมชน ผู้นำองค์กรปกครองส่วนท้องถิ่น หน่วยงานภาครัฐและเอกชนร่วมเป็นคณะกรรมการดำเนินงานสู่ประชาคมอาเซียน 4) จัดค่ายภาษาอังกฤษให้นักเรียนอย่างน้อยภาคเรียนละ 1 ครั้ง

สรศักดิ์ บัวแย้ม (2556) ได้วิจัยเรื่องการเตรียมความพร้อมเพื่อเข้าสู่ประชาคมอาเซียนของโรงเรียนมัธยมศึกษา สหวิทยาเขตระยอง 2 สังกัดสำนักงานเขตพื้นที่การศึกษามัธยมศึกษา เขต 18 พบว่า การเตรียมความพร้อมเพื่อเข้าสู่ประชาคมอาเซียนของโรงเรียนมัธยมศึกษา สหวิทยาเขตระยอง 2 สังกัดสำนักงานเขตพื้นที่การศึกษามัธยมศึกษา เขต 18 โดยรวมและรายด้านอยู่ในระดับมาก เรียงลำดับคะแนนเฉลี่ยจากมากไปหาน้อย 3 อันดับแรก ได้แก่ ด้านการบริหารงานบุคคล ด้านบริหารงานทั่วไป และด้านการบริหารงานวิชาการ และเมื่อเปรียบเทียบจำแนกตามขนาดโรงเรียน โดยรวมและรายด้าน แตกต่างกันอย่างมีนัยสำคัญทางสถิติที่ระดับ .05 ส่วนจำแนกตามสถานภาพ โดยรวมและรายด้าน แตกต่างกันอย่างไม่มีนัยสำคัญทางสถิติ

ประไพศรี ไพศาล (2556) ได้ศึกษาการเตรียมความพร้อมของสถานศึกษาเพื่อเข้าสู่ประชาคมอาเซียนของโรงเรียนประถมศึกษา สังกัดสำนักงานเขตพื้นที่การศึกษาประถมศึกษานครพนม เขต 2 พบว่า โดยรวมและอยู่ในระดับมาก คือ ด้านผู้เรียนมีค่าเฉลี่ยสูงสุด ด้านผู้บริหารมีค่าเฉลี่ยต่ำสุด เมื่อเปรียบเทียบจำแนกตามสถานภาพ โดยรวมไม่แตกต่างกัน เมื่อพิจารณาเป็นรายด้าน พบว่า ด้านครูผู้สอน แตกต่างกันอย่างมีนัยสำคัญทางสถิติที่ระดับ .01 โดยผู้บริหารมีความคิดเห็นสูงกว่าครูผู้สอน และด้านผู้เรียนแตกต่างกันอย่างมีนัยสำคัญทางสถิติที่ระดับ .05 โดยครูผู้สอนมีความคิดเห็นสูงกว่าผู้บริหาร จำแนกตามขนาดของโรงเรียน โดยรวมและรายด้านแตกต่างกันอย่างมีนัยสำคัญทางสถิติที่ระดับ .01 โดยสถานศึกษาขนาดใหญ่ มีการเตรียมความพร้อมมากกว่าสถานศึกษาขนาดเล็กและขนาดกลาง

อนุสรรา ไชยปัญญา (2556) ได้ทำวิจัยเรื่องปัจจัยสำคัญที่ช่วยในการกำหนดทิศทางการจัดการศึกษาของ โรงเรียนวัดคำหารุ มิตรภาพที่ 65 เพื่อเตรียมความพร้อมเข้าสู่การเป็นประชาคมอาเซียน ในปี พ.ศ. 2558 พบว่า ปัจจัยสำคัญที่ช่วยในการกำหนดทิศทางการจัดการศึกษามี 5 ปัจจัย คือ 1) ปัจจัยด้านเทคโนโลยีที่โรงเรียนจะต้องส่งเสริมให้บุคลากรมีความรู้ด้านเทคโนโลยี พร้อมทั้งจัดการศึกษาให้เท่าทันสังคมตลอดเวลา 2) ปัจจัยด้านเศรษฐกิจ มีส่วนในการจัดการศึกษาของโรงเรียน ทั้งทางด้านสถานะทางเศรษฐกิจในปัจจุบันและด้านสภาพเศรษฐกิจในอนาคต ดังนั้นผู้บริหารจะต้องคำนึงถึงความต้องการของตลาดแรงงานด้วย 3) ปัจจัยด้านระบบราชการที่ต้องบริหารจัดการอย่างรวดเร็วและทั่วถึง รวมทั้งต้องยึดหลักคุณธรรมจริยธรรมในการทำงาน 4) ปัจจัยด้านการเมืองที่ผู้บริหารต้องยึดนโยบายด้านการศึกษาเป็นหลักในการพัฒนาการจัดการศึกษา 5) ปัจจัยด้านวัฒนธรรมที่ต้องได้รับการปลูกฝังค่านิยมอันดีงามให้เกิดแก่ผู้เรียน ผู้บริหารควรคำนึงถึง

สภาพแวดล้อมและวัฒนธรรมทางสังคมในการจัดการศึกษาของ โรงเรียน

จารุวรรณี แพร่ศรีสกุล (2556) ได้ศึกษาสภาพและแนวทางการบริหารสถานศึกษาสู่ประชาคมอาเซียน โรงเรียนในสังกัดองค์การบริหารส่วนจังหวัดกาฬสินธุ์ พบว่า สภาพการบริหารสถานศึกษาสู่ประชาคมอาเซียน โรงเรียนในสังกัดองค์การบริหารส่วนจังหวัดกาฬสินธุ์อยู่ในระดับมากที่สุดทั้ง 4 ด้าน คือ ด้านที่บริหารจัดการ การบริหารงานบุคลากร และการบริหารการจัดการเรียนรู้ อันดับสุดท้ายคือ การบริหารจัดการเครือข่ายและชุมชนสัมพันธ์ และจากการสัมภาษณ์ พบว่า องค์การบริหารส่วนจังหวัดกาฬสินธุ์มีการจัดสรรงบประมาณสนับสนุนการจัดการศึกษาได้ดีในระดับหนึ่งด้านการบริหารจัดการ สนับสนุนจัดสรรครูชาวต่างชาติเพื่อสอนภาษาอังกฤษและภาษาจีน ให้กับนักเรียนในด้านการบริหารบุคลากร โรงเรียนมีการจัดการเรียนการสอนภาษาอังกฤษและภาษาจีน โดยครูผู้เป็นเจ้าของภาษาในด้านการบริหารจัดการเรียนรู้ โรงเรียนร่วมเป็นเครือข่ายกับหน่วยงานอื่น ๆ เพื่อเตรียมความพร้อมสู่การเป็นประชาคมอาเซียน ในด้านการบริหารเครือข่ายและชุมชนสัมพันธ์ มีข้อเสนอแนะแนวทางว่า ควรมีการพัฒนาครูเพื่อเข้าสู่ประชาคมอาเซียนเพิ่มมากยิ่งขึ้น

ณัฐวรินทร์ โยธาภิรมย์ (2556) ได้ศึกษาเรื่องปัญหาและแนวทางพัฒนาระบบเทคโนโลยีสารสนเทศ เพื่อเตรียมความพร้อมเข้าสู่ประชาคมอาเซียนของ โรงเรียนมัธยมศึกษาในจังหวัดตราด พบว่า ปัญหาในระบบเทคโนโลยีสารสนเทศ เพื่อเตรียมความพร้อมเข้าสู่ประชาคมอาเซียนของ โรงเรียนมัธยมศึกษาในจังหวัดตราด โดยรวมอยู่ในระดับปานกลาง ผลการเปรียบเทียบปัญหาในระบบเทคโนโลยีสารสนเทศ เพื่อเตรียมความพร้อมเข้าสู่ประชาคมอาเซียนของ โรงเรียนมัธยมศึกษาในจังหวัดตราด จำแนกตามตำแหน่งพบว่า ผู้บริหารสถานศึกษาและครูผู้สอนมีปัญหาในระบบคอมพิวเตอร์และเทคโนโลยีสารสนเทศโดยรวมไม่แตกต่างกัน เมื่อจำแนกตามขนาด โรงเรียนและประสบการณ์ทำงาน พบว่า มีปัญหาโดยรวมแตกต่างกันอย่างมีนัยสำคัญทางสถิติที่ระดับ .05 และแนวทางพัฒนาระบบเทคโนโลยีสารสนเทศ เพื่อเตรียมความพร้อมเข้าสู่ประชาคมอาเซียนของ โรงเรียนมัธยมศึกษาในจังหวัดตราด พบว่า ควรมุ่งเน้นการพัฒนาในด้านการจัดหาและปรับปรุงสมรรถนะเครื่องคอมพิวเตอร์ให้ตอบสนองการใช้งานอย่างเหมาะสม และพัฒนาบุคลากรที่มีความรู้ความสามารถในการบำรุงรักษาเครื่องคอมพิวเตอร์และอุปกรณ์ต่อพ่วงอย่างมีประสิทธิภาพ

ณัฐภิกรณ์ ดัสกรณ (2556) ได้ศึกษาคุณลักษณะที่พึงประสงค์ของผู้บริหารสถานศึกษาสู่ประชาคมอาเซียนด้วยเทคนิค EDFR ของผู้บริหารและครู สังกัดสำนักงานเขตพื้นที่การศึกษาประถมศึกษากาฬสินธุ์ เขต 3 พบว่า คุณลักษณะที่พึงประสงค์ของผู้บริหารสถานศึกษาสู่ประชาคมอาเซียน ได้คุณลักษณะ 5 ด้าน ได้แก่ ด้านบุคลิกภาพ ด้านความสามารถในการบริหาร ด้านความเป็นผู้นำ ด้านคุณธรรมจริยธรรม และด้านอื่น ๆ โดยคุณลักษณะที่พึงประสงค์มากที่สุด 3 อันดับแรก

Ho and Wong (2005, pp. 385-393) ได้ศึกษาการประยุกต์ใช้ภาษาศาสตร์ในภูมิภาคเอเชียหรืออาเซียน 10 ประเทศ พบว่า บทบาทสำคัญของนโยบายทางภาษา การวางแผนใช้ภาษาและการศึกษาภาษาในการพัฒนาสังคม การเมืองและการศึกษาของแต่ละประเทศ ประเด็นของภาษา หลักฐานและการใช้สองภาษาร่วมกันในลักษณะหลายภาษาเป็นเรื่องที่ต้องพิจารณาเหมือนกัน โดยให้บทบาทของภาษาอังกฤษขยายออกไปเพราะการสอนภาษาอังกฤษเป็นการพิจารณาส่วนประกอบในการประยุกต์วรรณกรรมทางภาษาที่เผยแพร่ออกไป ซึ่งเป็นเหตุผลนำไปสู่บรรทัดฐานทางวัฒนธรรม ความคาดหวัง และความปรารถนาตลอดจนการนำไปใช้งานจริง

Salathong (2007, p. 34). ได้ศึกษาการศึกษาที่สนับสนุนการพัฒนาและความปลอดภัยของมนุษย์ (ESD) ปรากฏว่าสัมพันธ์กับการศึกษาและการพัฒนาในระดับสากล เมื่อเปรียบเทียบสองหลักการ โดยเฉพาะที่เกี่ยวข้องกับการพัฒนาพื้นฐานทั้งสองหลักการครอบคลุมหลักการพื้นฐานจำนวนมาก ประกอบด้วยหลักการที่สัมพันธ์กับการพัฒนา เพราะในขณะนี้มีการเพิ่มขึ้นให้เห็นตามวาระการประชุมที่สำคัญ อย่างไรก็ตามหลักการทั้งสองยังเป็นของใหม่และบ่อยครั้งที่ป็นรายการย่อยหลายครั้งที่น่าไปสู่ความยุ่งยากที่จะส่งเสริม แม้ว่า การค้นพบหลักการพึ่งพาหลักการ ESD และความปลอดภัยของมนุษย์มีความเป็นไปได้สูง ดังนั้น การวิจัยมีไม่บ่อยนักที่จะยอมรับ การศึกษาเปรียบเทียบนี้อาจเป็นข้อเสนอแนะซึ่งกันและกันระหว่าง ESD และความปลอดภัยของมนุษย์ โดยเฉพาะบางตัวเลือกและแย้งกันในลำดับของความสำเร้ง ทั้งสองหลักการเป็นจุดหมายปลายทางและมีความหมายมากกว่าการสนับสนุนในอนาคต

Sucharithanarugse (1997) พบว่า ปัญหาอันเกิดจากการขยายจำนวนสมาชิกของประเทศอาเซียนเป็น 10 ประเทศในเอกสารเรื่อง ASEAN-10 Internal Factors. Versus Regional/ Factors กล่าวไว้ว่าการเพิ่มสมาชิกใหม่ คือ พม่าและกัมพูชาอาจนำมาซึ่งปัญหา แต่อย่างไรก็ตามได้ชี้ให้เห็นถึงลักษณะพิเศษบางประการของภูมิภาคที่มีเอกลักษณ์ของตนเอง นับว่าเป็นทั้งจุดดีและจุดด้อยของอาเซียนในขณะเดียวกัน และกล่าวถึงนโยบายเกี่ยวพันเชิงสร้างสรรค์ (Constructive Engagement) ว่าคำว่า Engaged Constructively และคำว่า Intervention อาจนำมาใช้ได้ในกรณีของกัมพูชา แต่กลับกันในกรณีอื่น ๆ จะได้รับการยอมรับมากน้อยเพียงใด โดยรัฐมนตรีว่าการต่างประเทศของประเทศไทย นายสุรินทร์ พิศสุวรรณ ได้กล่าวถึงการสนับสนุนให้อาเซียนทบทวนแนวทางใหม่ในกรณีการดำเนินความสัมพันธ์กัน ซึ่งกล่าวไว้ในหนังสือพิมพ์บางกอกโพสต์เมื่อวันที่ 14 กรกฎาคม ค.ศ. 1098 ว่า” 31-Year Old (Construction engagement) Must be Replaced by the Flexible Engagement

จากการศึกษาเอกสาร ผลการวิจัยดังกล่าว สามารถสรุปได้ว่ามีปัจจัยที่ส่งผลต่อความสำเร็จในการบริหารสถานศึกษาขั้นพื้นฐานมีหลายปัจจัย ได้แก่ ปัจจัยด้านสมรรถนะของสถานศึกษา ประกอบด้วย ทิศทางของสถานศึกษา หลักสูตร โครงสร้าง บุคลากร งบประมาณ สถานที่

วัสดุอุปกรณ์ เครื่องมือ และปัจจัยด้านกระบวนการดำเนินงาน ประกอบด้วย การวางแผน การดำเนินงาน การตรวจสอบ และการปรับปรุง สำหรับความสำเร็จในการบริหารสถานศึกษาสู่อาเซียนได้ใช้การวัดความสำเร็จ มี 4 ด้าน ประกอบด้วย 1) ประสิทธิภาพการบริหารสถานศึกษาสู่ประชาคมอาเซียน 2) คุณลักษณะด้านความรู้ของนักเรียนสู่ประชาคมอาเซียน 3) คุณลักษณะด้านทักษะกระบวนการของนักเรียนสู่ประชาคมอาเซียน 4) คุณลักษณะด้านเจตคติของนักเรียนสู่ประชาคมอาเซียน ที่ทำให้ผู้สนใจเข้าศึกษาต่อตัดสินใจศึกษาตามสถาบันการศึกษา

## บทที่ 3

### วิธีดำเนินการวิจัย

การวิจัยครั้งนี้ ผู้วิจัยมุ่งศึกษาปัจจัยที่ส่งผลต่อความสำเร็จในการบริหารสถานศึกษา ผู้ประชาคมอาเซียน สังกัดสำนักงานคณะกรรมการการศึกษาขั้นพื้นฐานภาคตะวันออก โดยใช้การวิจัยผสมผสาน (Mixed- Method) ประกอบด้วย การวิจัยเชิงคุณภาพ (Qualitative Research) และการวิจัยเชิงปริมาณ (Quantitative Research) มีขั้นตอนการวิจัยดังนี้

**ขั้นที่ 1 การศึกษาความสำเร็จในการบริหารสถานศึกษา ผู้ประชาคมอาเซียน และปัจจัยส่งผลต่อความสำเร็จในการบริหารสถานศึกษา ผู้ประชาคมอาเซียน ความสำเร็จในการบริหารสถานศึกษา ผู้ประชาคมอาเซียน สังกัดสำนักงานคณะกรรมการการศึกษาขั้นพื้นฐานภาคตะวันออก ขั้นตอนนี้**

1. เป็นการวิจัยเชิงคุณภาพ (Qualitative Research) มุ่งตอบคำถามตามวัตถุประสงค์การวิจัย ข้อที่ 1 ความสำเร็จในการบริหารสถานศึกษา ผู้ประชาคมอาเซียน มีอะไรบ้าง และข้อที่ 3 มีปัจจัยอะไรบ้างที่ส่งผลต่อความสำเร็จในการบริหารสถานศึกษา ผู้ประชาคมอาเซียน ปัจจัยสมรรถนะของโรงเรียน และปัจจัยกระบวนการดำเนินงานสถานศึกษา ผู้ประชาคมอาเซียน สังกัดสำนักงานคณะกรรมการการศึกษาขั้นพื้นฐานภาคตะวันออก กลุ่มผู้ให้ข้อมูลหลัก ได้แก่ ผู้ที่ปฏิบัติงานในสถานศึกษาขั้นพื้นฐาน ผู้ประชาคมอาเซียน ที่ประสบความสำเร็จ จำนวน 17 คน ประกอบด้วย ผู้บริหารสถานศึกษา รองผู้บริหารสถานศึกษา ครู คณะกรรมการสถานศึกษา ขั้นพื้นฐาน ผู้ปกครองนักเรียน สังกัดสำนักงานเขตพื้นที่การศึกษา ประถมศึกษา และสังกัดสำนักงานเขตพื้นที่การศึกษามัธยมศึกษา สังกัดสำนักงานคณะกรรมการการศึกษาขั้นพื้นฐานภาคตะวันออก จำนวน 17 คน โดยการสุ่มแบบเจาะจง (purposive sampling) เครื่องมือในการวิจัยเป็นแบบสัมภาษณ์แบบมีโครงสร้าง (Structured interview) เกี่ยวกับความสำเร็จในการบริหารสถานศึกษา ผู้ประชาคมอาเซียน ประกอบด้วย 1) ประสิทธิภาพการบริหารสถานศึกษา ผู้ประชาคมอาเซียนของผู้บริหารสถานศึกษา 2) คุณลักษณะด้านความรู้ของนักเรียน ผู้ประชาคมอาเซียน 3) คุณลักษณะด้านทักษะกระบวนการของนักเรียน ผู้ประชาคมอาเซียน และ 4) คุณลักษณะด้านเจตคติของนักเรียน ผู้ประชาคมอาเซียน และปัจจัยที่ส่งผลต่อความสำเร็จในการบริหารสถานศึกษา ผู้ประชาคมอาเซียน มี 2 ด้าน ได้แก่ ปัจจัยด้านสมรรถนะของสถานศึกษา ประกอบด้วย ทิศทางของสถานศึกษาหลักสูตร โครงสร้างบุคลากร งบประมาณ สถานที่ วัสดุอุปกรณ์ เครื่องมือ และปัจจัยด้านกระบวนการดำเนินงาน ผู้ประชาคมอาเซียน ประกอบด้วย การวางแผน การดำเนินงาน การตรวจสอบ และการปรับปรุง การเก็บรวบรวมข้อมูล ผู้วิจัยเก็บรวบรวมข้อมูลด้วยตนเองและผู้ช่วยผู้วิจัย โดยการสัมภาษณ์ผู้ให้ข้อมูลหลัก จำนวน 17 คน การวิเคราะห์ข้อมูล จากการสัมภาษณ์ โดยการวิเคราะห์เนื้อหา (Content

Analysis) และการวิเคราะห์แบบอุปนัย (Inductive Analysis) สรุปผลเป็นประเด็นความสำเร็จในการบริหารสถานศึกษาสู่ประชาคมอาเซียนและปัจจัยที่ส่งผลต่อความสำเร็จในการบริหารสถานศึกษาสู่ประชาคมอาเซียน เพื่อนำไปกำหนดกรอบความคิดในการวิจัย จัดทำวิจัยเชิงปริมาณในข้อที่ 2 ต่อไป

2. การวิจัยเชิงปริมาณ (Quantitative Research) มุ่งตอบคำถามตามวัตถุประสงค์การวิจัยข้อที่ 1 ข้อที่ 2 และข้อ 3 คือ การศึกษาระดับความสำเร็จในการบริหารสถานศึกษาสู่ประชาคมอาเซียน และปัจจัยสมรรถนะของสถานศึกษา และปัจจัยกระบวนการดำเนินงานสถานศึกษาสู่ประชาคมอาเซียน สังกัดสำนักงานคณะกรรมการการศึกษาขั้นพื้นฐานภาคตะวันออกเฉียงใต้ มีรายละเอียดดังนี้

2.1 ศึกษาและวิเคราะห์ทฤษฎี เอกสารงานวิจัยและรายงานการสัมมนาที่เกี่ยวข้องกับการจัดการศึกษา ความเป็นมาเกี่ยวกับสถานศึกษาขั้นพื้นฐาน สังกัดสำนักงานเขตพื้นที่การศึกษาและการบริหารของผู้บริหารสถานศึกษาสู่ประชาคมอาเซียน ตลอดจนปัจจัยที่ส่งผลต่อความสำเร็จในการบริหารสถานศึกษาสู่ประชาคมอาเซียนเกี่ยวข้องกับการจัดการศึกษาสู่ประชาคมอาเซียน พระราชบัญญัติการศึกษาแห่งชาติ พ.ศ. 2542 และที่แก้ไขเพิ่มเติม (ฉบับที่ 2) พ.ศ. 2545 และแก้ไขเพิ่มเติม (ฉบับที่ 3) พ.ศ. 2553 ทฤษฎีระบบ (Systematic Thinking Process) ตัวแบบการนำนโยบายสู่การปฏิบัติ ผลการสัมภาษณ์ในข้อ 1 เพื่อกำหนดกรอบความคิดในการวิจัยและออกแบบการวิจัย

## 2.2 ประชากรและกลุ่มตัวอย่าง

2.2.1 ประชากรที่ใช้ในการวิจัยครั้งนี้ ได้แก่ ครูในสถานศึกษาขั้นพื้นฐาน ภาคตะวันออกเฉียงใต้ ปี 2558 ได้แก่ สำนักงานเขตพื้นที่การศึกษาชลบุรี ฉะเชิงเทรา ระยอง จันทบุรี ตราด นครนายก ปราจีนบุรี และสระแก้ว จำนวน 14 เขต สังกัดสำนักงานเขตพื้นที่การศึกษาประถมศึกษา จำนวน 25,861 คน และสังกัดสำนักงานเขตพื้นที่ศึกษามัธยมศึกษาเขต 4 เขต จำนวน 7,839 คน รวมจำนวน 33,700 คน

2.2.2 จำนวนกลุ่มตัวอย่างที่ใช้ในการวิจัยครั้งนี้ ได้แก่ ครูในสถานศึกษาขั้นพื้นฐานภาคตะวันออกเฉียงใต้ ปี 2558 ได้แก่ สำนักงานเขตพื้นที่การศึกษาชลบุรี ฉะเชิงเทรา ระยอง จันทบุรี ตราด นครนายก ปราจีนบุรี และสระแก้ว จำนวน 14 เขต สังกัดสำนักงานเขตพื้นที่การศึกษาประถมศึกษา จำนวน 377 คน และสำนักงานเขตพื้นที่ศึกษามัธยมศึกษาเขต 4 เขต จำนวน 365 คน โดยการสุ่มตัวอย่างแบบแบ่งชั้น (Stratified random sampling) ตามสำนักงานเขตพื้นที่การศึกษา ซึ่งมีวิธีการดังนี้

2.2.2.1 กำหนดขนาดของกลุ่มตัวอย่างตามตารางคำนวณ ขนาดของกลุ่มตัวอย่างของเครจซี่และมอร์แกน (Krejcie & Morgan, 1970, pp. 607 - 610) จากจำนวนครูในสถานศึกษาขั้นพื้นฐาน ภาคตะวันออกเฉียงใต้ จำนวน 18 เขต ทั้งหมด 33,700 คน ได้กลุ่มตัวอย่าง

จำนวน 742 คน

2.2.2.2 สุ่มครูในสถานศึกษาชั้นพื้นฐานภาคตะวันออก จำนวน 18 เขต  
แบ่งตามสำนักงานเขตพื้นที่การศึกษา ได้กลุ่มตัวอย่างทั้งหมด 742 คน ดังปรากฏใน ตารางที่ 2

ตารางที่ 2 ประชากรและกลุ่มตัวอย่างที่ใช้ในการวิจัยจำแนกเป็นสำนักงานเขตพื้นที่การศึกษา  
ภาคตะวันออก

ครูในสถานศึกษาสำนักงานเขตพื้นที่	ประชากร			กลุ่มตัวอย่าง		
	สพป.	สพม.	รวม	สพป.	สพม.	รวม
ชลบุรี เขต 1/มัธยม สพม.เขต 18	2457	743	3,200	36	35	71
ชลบุรี เขต 2/มัธยม สพม.เขต 18	1651	500	2,151	24	23	47
ชลบุรี เขต 3/มัธยม สพม.เขต 18	1961	594	2,555	28	28	56
ฉะเชิงเทรา เขต 1/มัธยม สพม.เขต 5	2072	628	2,700	30	29	59
ฉะเชิงเทรา เขต 2/มัธยม สพม.เขต 5	1988	602	2,590	29	28	57
ระยอง เขต 1/มัธยม สพม.เขต 18	1723	522	2,245	25	24	49
ระยอง เขต 2/มัธยม สพม.เขต 18	1627	493	2,120	24	23	47
จันทบุรี เขต 1/มัธยม สพม.เขต 17	1385	420	1,805	20	20	40
จันทบุรี เขต 2/มัธยม สพม.เขต 18	1155	350	1,505	17	16	33
ตราด/มัธยม สพม.เขต 18	1258	382	1,640	18	18	36
นครนายก/มัธยม สพม.เขต 7	2304	698	3,002	34	32	66
ปราจีนบุรี/มัธยม สพม.เขต 7	2498	759	3,257	37	35	72
สระแก้ว เขต 1/มัธยม สพม.เขต 7	2014	611	2,625	29	29	58
สระแก้ว เขต 2/มัธยม สพม.เขต 7	1768	537	2,305	26	25	51
<b>รวม</b>	<b>25,861</b>	<b>7,839</b>	<b>33,700</b>	<b>377</b>	<b>365</b>	<b>742</b>

### 2.3 เครื่องมือและการสร้างเครื่องมือที่ใช้ในการวิจัย

เครื่องมือที่ใช้ในการเก็บรวบรวมข้อมูลเพื่อการวิจัยครั้งนี้ เป็นแบบสอบถาม แบ่งเป็น  
3 ตอน รายละเอียดแบบสอบถามแต่ละตอนมีดังนี้

ตอนที่ 1 แบบสอบถามเกี่ยวกับวุฒิการศึกษา ระดับการจัดการศึกษา ขนาดของสถานศึกษา และสำนักงานเขตพื้นที่การศึกษา เป็นแบบตรวจสอบรายการ (Checklist)

ตอนที่ 2 แบบสอบถามความสำเร็จในการบริหารสถานศึกษาสู่ประชาคมอาเซียน สังกัดสำนักงานคณะกรรมการการศึกษาขั้นพื้นฐานภาคตะวันออกเฉียงเหนือ จำนวน 35 ข้อ เป็นแบบมาตราส่วนประมาณค่า (Rating Scale) 5 ระดับ ประกอบด้วย ด้านประสิทธิภาพการบริหารสถานศึกษาสู่ประชาคมอาเซียน จำนวน 11 ข้อ ด้านคุณลักษณะด้านความรู้ของนักเรียนสู่ประชาคมอาเซียน จำนวน 6 ข้อ ด้านคุณลักษณะด้านทักษะกระบวนการของนักเรียนสู่ประชาคมอาเซียน จำนวน 4 ข้อ ด้านคุณลักษณะด้านเจตคติของนักเรียนสู่ประชาคมอาเซียน จำนวน 14 ข้อ ซึ่งผู้วิจัยได้สร้างขึ้น

ตอนที่ 3 แบบสอบถามปัจจัยที่ส่งผลต่อความสำเร็จในการบริหารสถานศึกษาสู่ประชาคมอาเซียน สังกัดสำนักงานคณะกรรมการการศึกษาขั้นพื้นฐานภาคตะวันออกเฉียงเหนือ จำนวน 65 ข้อ เป็นแบบมาตราส่วนประมาณค่า (Rating Scale) 5 ระดับ ได้แก่ 1. ปัจจัยด้านสมรรถนะของสถานศึกษา ประกอบด้วย 8 ปัจจัยย่อย คือ 1) ทิศทางของสถานศึกษา จำนวน 8 ข้อ 2) หลักสูตร จำนวน 9 ข้อ 3) โครงสร้าง จำนวน 2 ข้อ 4) บุคลากร จำนวน 10 ข้อ 5) งบประมาณ จำนวน 6 ข้อ 6) สถานที่ จำนวน 5 ข้อ 7) วัสดุอุปกรณ์ จำนวน 4 ข้อ 8) เครือข่าย จำนวน 6 ข้อ และ 2. ปัจจัยด้านกระบวนการ ประกอบด้วย 4 ปัจจัยย่อย คือ 1) การวางแผน จำนวน 5 ข้อ 2) การดำเนินงาน จำนวน 3 ข้อ 3) การตรวจสอบ จำนวน 4 ข้อ 4) การปรับปรุง จำนวน 3 ข้อ ซึ่งผู้วิจัยได้สร้างขึ้น

เกณฑ์การให้คะแนน

ให้คะแนน 5 ระดับ คือ

- 5 หมายถึง มีความสำเร็จในการบริหาร สมรรถนะของสถานศึกษาและกระบวนการดำเนินงานบริหารสู่อาเซียนมากที่สุด
- 4 หมายถึง มีความสำเร็จในการบริหาร สมรรถนะของสถานศึกษาและกระบวนการดำเนินงานบริหารสู่อาเซียนมาก
- 3 หมายถึง มีความสำเร็จในการบริหาร สมรรถนะของสถานศึกษาและกระบวนการดำเนินงานบริหารสู่อาเซียนปานกลาง
- 2 หมายถึง มีความสำเร็จในการบริหาร สมรรถนะของสถานศึกษาและกระบวนการดำเนินงานบริหารสู่อาเซียนน้อย
- 1 หมายถึง มีความสำเร็จในการบริหาร สมรรถนะของสถานศึกษาและกระบวนการดำเนินงานบริหารสู่อาเซียนน้อยที่สุด

#### 2.4 การหาคุณภาพของเครื่องมือ

การหาคุณภาพของแบบสอบถามในการวิจัยฉบับนี้ เป็นการหาความเที่ยงตรงเชิงเนื้อหา (Content Validity) การทดสอบหาค่าอำนาจจำแนก (Discrimination) และการหาความเชื่อมั่น

(Reliability) ซึ่งมีรายละเอียดดังนี้

1. การหาความเที่ยงตรงเชิงเนื้อหา (Context Validity) การหาความเที่ยงตรงของแบบสอบถาม ผู้วิจัยได้นำแบบสอบถามที่สร้างขึ้นเสนอให้ผู้ทรงคุณวุฒิพิจารณาตรวจสอบความถูกต้อง ด้าน โครงสร้างเนื้อหาและภาษาเพื่อให้มีความสมบูรณ์เกิดความเข้าใจแก่ผู้ตอบและสามารถวัดได้ตรงกับเรื่องที่ต้องการศึกษา แล้วนำมาปรับปรุงให้เหมาะสม มีความถูกต้องก่อนนำไปใช้เก็บข้อมูล รายชื่อผู้ทรงคุณวุฒิที่ขอความอนุเคราะห์ให้ตรวจสอบแบบสอบถาม มีดังนี้

- 1.1 ศศ.ดร.เจริญวิษณุ สมพงษ์ธรรม คณบดีคณะศึกษาศาสตร์ มหาวิทยาลัยราชธานี  
อดีตรองผู้อำนวยการศูนย์นวัตกรรมกรรมการบริหาร  
และผู้นำทางการศึกษา คณะศึกษาศาสตร์  
มหาวิทยาลัยบูรพา
- 1.2 ศศ.ดร.สิทธิพร นิยมศรีสมศักดิ์ ผู้ช่วยศาสตราจารย์ประจำภาควิชาการบริหาร  
การศึกษา คณะศึกษาศาสตร์ มหาวิทยาลัยบูรพา
- 1.3 ดร.สุกิจ โพธิ์ศิริกุล ผู้อำนวยการเชี่ยวชาญโรงเรียนบ้านค่าย สังกัด  
สำนักงานเขตพื้นที่การศึกษามัธยมศึกษา เขต 18
- 1.4 ดร.มุกิตา แพทย์ประทุม รองผู้อำนวยการชำนาญการพิเศษ โรงเรียน  
สตรีประเสริฐศิลป์ สังกัดสำนักงานเขตพื้นที่  
การศึกษามัธยมศึกษา เขต 17
- 1.5 ดร.สมพักตร์ สันติพงษ์ศักดิ์ รองผู้อำนวยการชำนาญการพิเศษ โรงเรียน  
วัดชนะสงคราม สังกัดสำนักงานเขตพื้นที่การศึกษา  
ประถมศึกษาจระเข้เจียงตรา เขต 1

## 2. การหาค่าอำนาจจำแนก (Discrimination) และความเชื่อมั่น (Reliability)

การหาค่าอำนาจจำแนก และความเชื่อมั่น ของแบบสอบถาม ผู้วิจัยนำไปทดลองใช้กับครูในสถานศึกษาชั้นพื้นฐาน สังกัดสำนักงานเขตพื้นที่การศึกษา ภาคตะวันออก จำนวน 30 คน ที่ไม่ใช่กลุ่มตัวอย่างในการวิจัย แล้วนำมาวิเคราะห์หาค่าอำนาจจำแนกเป็นรายข้อ โดยใช้ค่าสหสัมพันธ์อย่างง่ายของเพียร์สัน (Pearson Product-Moment Correlation Coefficient) ระหว่างคะแนนรายข้อกับคะแนนรวม (Item-total Correlation) ของไวร์สมา และจัวร์ส (Wiersma & Jurs, 1990, pp. 139 – 147) แบบสอบถามความสำเร็จในการบริหารสถานศึกษาสู่ประชาคมอาเซียน สังกัดสำนักงานเขตพื้นที่การศึกษาชั้นพื้นฐานภาคตะวันออก มีค่าเท่ากับ .31 - .74 และแบบสอบถามปัจจัยที่ส่งผลต่อความสำเร็จในการบริหารสถานศึกษาสู่ประชาคมอาเซียน สังกัดสำนักงานเขตพื้นที่การศึกษาชั้นพื้นฐานภาคตะวันออก ปัจจัยด้านสมรรถนะของสถานศึกษา เท่ากับ .46 - .88 ปัจจัยด้านกระบวนการดำเนินงานของสถานศึกษา เท่ากับ .60 - .90 ตามลำดับ และนำแบบสอบถามมาหาค่า

ความเชื่อมั่นทั้งฉบับ โดยใช้ค่าสัมประสิทธิ์อัลฟา (Alpha Coefficient) ของครอนบาค (Cronbach, 1990, pp. 202 – 204) มีค่าความเชื่อมั่นทั้งฉบับเท่ากับ .94, .86 และ .95

### 1.5 การเก็บรวบรวมข้อมูลและการจัดกระทำข้อมูล

1.5.1 การเก็บรวบรวมข้อมูลในการวิจัยครั้งนี้ ผู้วิจัยได้ดำเนินการตามขั้นตอนดังนี้

ผู้วิจัยและผู้ช่วยผู้วิจัย นำแบบสอบถามส่งถึงครูในสถานศึกษาชั้นพื้นฐาน

ภาคตะวันออกเฉียงใต้ เป็นกลุ่มตัวอย่างเพื่อตอบแบบสอบถาม และนำส่งคืนที่ผู้วิจัยหรือผู้ช่วย

### 1.5.2 การจัดกระทำข้อมูล

1.5.2.1 ตรวจสอบความสมบูรณ์ของแบบสอบถาม

1.5.2.2. นำแบบสอบถามที่มีคำตอบสมบูรณ์ทุกฉบับมาให้คะแนนตามน้ำหนักที่กำหนดไว้ ที่ได้รับกลับคืนมา 742 ฉบับ คิดเป็นร้อยละ 100

1.5.2.3 นำข้อมูลตรวจให้คะแนนตามเกณฑ์น้ำหนักที่กำหนดไว้มาวิเคราะห์ โดยวิธีการทางสถิติ

### การแปลความหมายของคะแนน

เมื่อตรวจและกำหนดน้ำหนักคะแนนของแบบสอบถามแล้ว ผู้วิจัยหาค่าเฉลี่ย (Mean) นำค่าเฉลี่ยไปเทียบกับเกณฑ์ของคะแนน ดังนี้

แบบสอบถามสภาพและปัญหาการบริหารสถานศึกษาชั้นพื้นฐานสู่อาเซียนและแปลความหมายของค่าเฉลี่ยของการบริหารจัดการที่ดีแต่ละหลักตามช่วงคะแนน ดังนี้ (บุญชม ศรีสะอาด 2556, หน้า 102)

4.51 – 5.00 หมายถึง ความสำเร็จในการบริหาร สมรรถนะของสถานศึกษาและกระบวนการดำเนินงานบริหารสู่ประชาคมอาเซียนอยู่ในระดับมากที่สุด

3.51 – 4.50 หมายถึง ความสำเร็จในการบริหาร สมรรถนะของสถานศึกษาและกระบวนการดำเนินงานบริหารสู่ประชาคมอาเซียนอยู่ในระดับมาก

2.51 – 3.50 หมายถึง ความสำเร็จในการบริหาร สมรรถนะของสถานศึกษาและกระบวนการดำเนินงานบริหารสู่ประชาคมอาเซียนอยู่ในระดับปานกลาง

1.51 – 2.50 หมายถึง ความสำเร็จในการบริหาร สมรรถนะของสถานศึกษาและกระบวนการดำเนินงานบริหารสู่ประชาคมอาเซียนอยู่ในระดับน้อย

1.00 - 1.50 หมายถึง ความสำเร็จในการบริหาร สมรรถนะของสถานศึกษาและกระบวนการดำเนินงานบริหารสู่ประชาคมอาเซียนอยู่ในระดับน้อยที่สุด

### 1.6 การวิเคราะห์ข้อมูล

วิเคราะห์ข้อมูลโดยใช้โปรแกรมสำเร็จรูป หาค่าเฉลี่ย ( $\bar{X}$ ) ความเบี่ยงเบนมาตรฐาน (SD) และการศึกษาความสัมพันธ์เชิงสาเหตุของปัจจัยที่ส่งผลต่อความสำเร็จในการบริหารสถานศึกษา

สู่ประชาคมอาเซียน สังกัดสำนักงานคณะกรรมการการศึกษาขั้นพื้นฐานภาคตะวันออก โดยใช้  
การวิเคราะห์ความสัมพันธ์เชิงสาเหตุกับข้อมูลเชิงประจักษ์โดยใช้โปรแกรม LISREL

### 1.7 สรุปผล เขียนรายงานการวิจัยเสนอเป็นตาราง

**ขั้นที่ 2 ศึกษาตรวจสอบความเหมาะสมเป็นไปได้ในการนำไปปฏิบัติของปัจจัยที่ส่งผลต่อ  
ความสำเร็จในการบริหารสถานศึกษาสู่ประชาคมอาเซียน สังกัดสำนักงานคณะกรรมการการศึกษา  
ขั้นพื้นฐานภาคตะวันออก**

การตรวจสอบความเหมาะสมเป็นไปได้ในการนำไปปฏิบัติของปัจจัยที่ส่งผลต่อ  
ความสำเร็จในการบริหารสถานศึกษาสู่ประชาคมอาเซียน สังกัดสำนักงานคณะกรรมการการศึกษา  
ขั้นพื้นฐานภาคตะวันออก โดยการสนทนากลุ่ม (Focus group discussion) ดังนี้

1. การสนทนากลุ่ม ซึ่งผู้วิจัยและผู้ช่วยผู้วิจัยจัดขึ้นและเป็นผู้ดำเนินการอภิปราย เพื่อ  
ตรวจสอบความเหมาะสมความเป็นไปได้ของปัจจัยที่ส่งผลต่อความสำเร็จในการบริหารสถานศึกษา  
สู่ประชาคมอาเซียน สังกัดสำนักงานคณะกรรมการการศึกษาขั้นพื้นฐานภาคตะวันออก  
กับผู้ปฏิบัติงานในสถานศึกษา สังกัดสำนักเขตพื้นที่การศึกษาประถมศึกษา ได้แก่ ผู้บริหาร  
สถานศึกษา รองผู้บริหารสถานศึกษาและครู จำนวน 10 คน และผู้ปฏิบัติงานในสถานศึกษาสังกัด  
สำนักเขตพื้นที่การศึกษามัธยมศึกษา ได้แก่ ผู้บริหารสถานศึกษา รองผู้บริหารสถานศึกษาและครู  
จำนวน 10 คน โดยวิธีการเลือกแบบเจาะจง (Purposive sampling) เป็นผู้ที่ปฏิบัติงานในตำแหน่ง  
ผู้บริหารสถานศึกษา รองผู้บริหารสถานศึกษา หรือครูที่ได้ปฏิบัติงาน และเป็นผู้ที่มีความรู้  
ความเข้าใจในการบริหารสถานศึกษาขั้นพื้นฐานสู่ประชาคมอาเซียน

2. เครื่องมือที่ใช้ในการวิจัยในครั้งนี้ ได้แก่ เอกสารประกอบการสนทนาสำหรับ  
พิจารณาปัจจัยที่ส่งผลต่อความสำเร็จในการบริหารสถานศึกษาสู่ประชาคมอาเซียน สังกัดสำนักงาน  
คณะกรรมการการศึกษาขั้นพื้นฐานภาคตะวันออก เพื่อให้กลุ่มผู้สนทนาพิจารณาว่าเห็นควรหรือไม่  
กับปัจจัยที่ส่งผลต่อความสำเร็จในการบริหารสถานศึกษาสู่ประชาคมอาเซียนดังกล่าว

3. การเก็บรวบรวมข้อมูล ผู้วิจัยและผู้ช่วยผู้วิจัยดำเนินการจัดสนทนากลุ่มและ  
ให้พิจารณาเอกสารประกอบการสนทนากลุ่ม

4. การวิเคราะห์ข้อมูล โดยสรุปว่าผู้สนทนากลุ่มเห็นด้วยหรือไม่กับปัจจัยที่ส่งผลต่อ  
ความสำเร็จในการบริหารสถานศึกษาสู่ประชาคมอาเซียน

5. สรุปผล เขียนรายงานการวิจัยและจัดทำรูปเล่มต่อไป

## บทที่ 4

### ผลการวิจัย

การวิจัยครั้งนี้ เพื่อศึกษาปัจจัยที่ส่งผลต่อความสำเร็จในการบริหารสถานศึกษาสู่ประชาคมอาเซียน สังกัดสำนักงานคณะกรรมการการศึกษาขั้นพื้นฐานภาคตะวันออกเฉียง

#### สัญลักษณ์ที่ใช้ในการวิเคราะห์ข้อมูล

เพื่อให้เกิดความเข้าใจตรงกันในการแปลความหมายของการวิเคราะห์ข้อมูล ผู้วิจัยได้ใช้สัญลักษณ์ต่าง ๆ แทนความหมายดังต่อไปนี้

$n$	แทน	จำนวนกลุ่มตัวอย่าง
$\bar{X}$	แทน	ค่าเฉลี่ย
$SD$	แทน	ความเบี่ยงเบนมาตรฐาน
$t$	แทน	ค่าสถิติที่ใช้ในการทดสอบสมมติฐาน (t-distribution)
$F$	แทน	ค่าสถิติตามการแจกแจง F (F-distribution)
$SS$	แทน	ผลรวมของคะแนนเบี่ยงเบนแต่ละตัวยกกำลังสอง
$MS$	แทน	ค่าความแปรปรวน (mean squares)
$df$	แทน	ระดับชั้นแห่งความเป็นอิสระ
*	แทน	ค่ามีนัยสำคัญทางสถิติที่ระดับ .05
Competency	แทน	ตัวแปรแฝงปัจจัยด้านสมรรถนะของสถานศึกษา
Process	แทน	ตัวแปรแฝงกระบวนการดำเนินงาน
Success	แทน	ตัวแปรแฝง ความสำเร็จในการบริหารสถานศึกษาสู่ประชาคมอาเซียน
EffAEC	แทน	ประสิทธิภาพการบริหารสถานศึกษาสู่อาเซียน
KSAEC	แทน	คุณลักษณะของนักเรียนสู่ประชาคมอาเซียน
DSchool	แทน	ทิศทางของสถานศึกษา
Curricu	แทน	หลักสูตร
Structure	แทน	โครงสร้าง
Person	แทน	บุคคล
BUTGET	แทน	งบประมาณ
Places	แทน	สถานที่
Material	แทน	วัสดุอุปกรณ์

Network	แทน	เครือข่าย
Plan	แทน	การวางแผน
Dot	แทน	การดำเนินงาน
Cleckt	แทน	การตรวจสอบ
Actt	แทน	การปรับปรุง
Sk	แทน	ความเบ้
Kur	แทน	ความโด่ง
$\chi^2$	แทน	ค่าสถิติไค-สแควร์
P	แทน	ค่าความน่าจะเป็นทางสถิติ
df	แทน	องศาอิสระ
GFI	แทน	ดัชนีวัดระดับความกลมกลืน
AGFI	แทน	ดัชนีวัดระดับความกลมกลืนที่ปรับแก้แล้ว
CFI	แทน	ค่าวัดระดับความสอดคล้องเปรียบเทียบ
Standardized RMR	แทน	ค่ารากของค่าเฉลี่ยกำลังสองของความคลาดเคลื่อนมาตรฐาน
RMSEA	แทน	ค่าความคลาดเคลื่อนในการประมาณค่าพารามิเตอร์
$R^2$	แทน	ค่าสัมประสิทธิ์การพยากรณ์
TE	แทน	อิทธิพลรวม

### การเสนอผลการวิเคราะห์ข้อมูล

การเสนอผลการวิเคราะห์ข้อมูล แบ่งออกเป็น 3 ตอน คือ

ตอนที่ 1 ผลการสัมภาษณ์ความสำเร็จในการบริหารสถานศึกษาสู่ประชาคมอาเซียน และปัจจัยที่ส่งผลต่อความสำเร็จในการบริหารสถานศึกษาสู่ประชาคมอาเซียน สังกัดสำนักงานคณะกรรมการการศึกษาระดับพื้นฐานภาคตะวันออก โดยนำผลการวิจัยจากการสัมภาษณ์ (Interview) สรุปปัจจัยที่ส่งผลต่อความสำเร็จในการบริหารสถานศึกษาสู่ประชาคมอาเซียน สังกัดสำนักงานคณะกรรมการการศึกษาระดับพื้นฐานภาคตะวันออก เพื่อผสมผสานจากการศึกษาแนวคิด ทฤษฎี เอกสาร งานวิจัย และกำหนดเป็นกรอบแนวคิดในการวิจัย เพื่อจัดทำวิจัยเชิงปริมาณในตอนต่อไป

ตอนที่ 2 ผลการวิเคราะห์ความสำเร็จในการบริหารสถานศึกษาสู่ประชาคมอาเซียน สังกัดสำนักงานคณะกรรมการการศึกษาระดับพื้นฐานภาคตะวันออก

ตอนที่ 3 ผลการตรวจสอบความเหมาะสมเป็นไปได้ในการนำไปปฏิบัติของปัจจัยที่ส่งผลต่อความสำเร็จในการบริหารสถานศึกษาสู่ประชาคมอาเซียน สังกัดสำนักงานคณะกรรมการการศึกษาขั้นพื้นฐานภาคตะวันออก

### ผลการวิเคราะห์ข้อมูล

ตอนที่ 1 ผลการสัมภาษณ์ปัจจัยที่ส่งผลต่อความสำเร็จในการบริหารสถานศึกษาสู่ประชาคมอาเซียน สังกัดสำนักงานคณะกรรมการการศึกษาขั้นพื้นฐานภาคตะวันออก

จากการสัมภาษณ์ผู้บริหารสถานศึกษา รองผู้บริหารสถานศึกษา ครู คณะกรรมการสถานศึกษาขั้นพื้นฐาน ผู้ปกครองนักเรียน จำนวน 17 คน พบว่า ความสำเร็จในการบริหารสถานศึกษาขั้นพื้นฐานสู่ประชาคมอาเซียน ปัจจัยที่ส่งผลต่อความสำเร็จในการบริหารสถานศึกษาขั้นพื้นฐานสู่ประชาคมอาเซียน สังกัดสำนักงานคณะกรรมการการศึกษาขั้นพื้นฐานภาคตะวันออก สรุปได้ว่า

#### 1. ความสำเร็จในการบริหารสถานศึกษาขั้นพื้นฐานสู่ประชาคมอาเซียน ประกอบด้วย

1.1 การมีประสิทธิภาพการบริหารสถานศึกษา ทำให้ประสบความสำเร็จในการบริหารสถานศึกษาขั้นพื้นฐานสู่ประชาคมอาเซียน โดยต้องดำเนินงานที่สอดคล้องกับนโยบายของสำนักงานคณะกรรมการการศึกษาขั้นพื้นฐานสู่ประชาคมอาเซียน ประกอบด้วย การบริหารจัดการงาน 4 งาน การบริหารงานวิชาการ การบริหารงานบุคคล การบริหารงานงบประมาณ การบริหารงานทั่วไป มีการบริหารจัดการเรียนรู้และการบริหารจัดการเครือข่ายการเป็นสมาชิกประชาคมอาเซียน ดังคำสัมภาษณ์ของผู้บริหารสถานศึกษาคนหนึ่งที่ว่า “...การบริหารจัดการงานทั้ง 4 งาน คำนึงถึงประสิทธิภาพการบริหารสู่ประชาคมอาเซียน มีการดำเนินการประชุมในการดำเนินงาน เกี่ยวกับประชาคมอาเซียน จัดทำหลักสูตรอาเซียนศึกษา นำนโยบายด้านการพัฒนาคุณภาพการศึกษา เพื่อก้าวสู่อาเซียน การเตรียมความพร้อม...” ผู้บริหารสถานศึกษาอีกคนหนึ่งว่า “...มีการพัฒนาครู นักเรียน รวมทั้งคณะกรรมการสถานศึกษาขั้นพื้นฐาน ให้มีความรู้ ความเข้าใจเกี่ยวกับประเทศอาเซียน” รองผู้อำนวยการสถานศึกษาคนหนึ่งว่า “จัดให้ครูไปศึกษาดูงาน ทักษะศึกษาในสถานที่ที่จัดเกี่ยวกับกิจกรรมอาเซียนเพื่อให้มีความรู้ ความเข้าใจในการจัดการเรียนการสอนเกี่ยวกับอาเซียน” ครูคนหนึ่งว่า “มีการจัดนิทรรศการอาเซียนร่วมกันของโรงเรียนเครือข่าย”

1.2 การบริหารจัดการคุณลักษณะด้านความรู้ของนักเรียนสู่ประชาคมอาเซียน จัดดำเนินการคำนึงถึงความรู้ของนักเรียนสู่ประชาคมอาเซียน ให้มีความรู้เกี่ยวกับกลุ่มประเทศอาเซียน ทั้งด้านการเมือง ด้านเศรษฐกิจ ด้านสังคมและวัฒนธรรม ดังคำสัมภาษณ์ของผู้บริหารสถานศึกษาคนหนึ่งว่า “...มีการคำนึงถึงความรู้ของนักเรียนสู่ประชาคมอาเซียน ให้มีความรู้เกี่ยวกับกลุ่มประเทศอาเซียน ทั้งด้านการเมือง ด้านเศรษฐกิจ ด้านสังคมและวัฒนธรรม...” ครูคนหนึ่งว่า

“...มีการสอนวิชาอาเซียน สอดแทรกในทุกรายวิชา จัดกิจกรรมเกี่ยวกับอาเซียน...” คณะกรรมการสถานศึกษาท่านหนึ่งว่า “...โรงเรียนมีการจัดกิจกรรมเกี่ยวกับอาเซียน เช่น วันอาเซียนเดย์ มีการจัดแข่งขันความรู้ของนักเรียนเกี่ยวกับประเทศอาเซียน มีการแต่งกายชุดเกี่ยวกับประเทศอาเซียน...” ผู้ปกครองนักเรียนคนหนึ่งว่า “...นักเรียนมีการพูดคุยภาษาประเทศติชชายแดนไทย คือประเทศเขมร เป็นบางคำ...”

1.3 การบริหารจัดการด้านทักษะกระบวนการของนักเรียนสู่ประชาคมอาเซียน  
 จัดดำเนินการคำนึงถึงนักเรียนต้องมีทักษะกระบวนการเกี่ยวกับทักษะพื้นฐาน ทักษะพลเมือง ความรับผิดชอบทางสังคม ทักษะการเรียนรู้และพัฒนาคน ดังคำสัมภาษณ์ของผู้บริหารสถานศึกษาคนหนึ่งว่า “...มีการคำนึงถึงนักเรียนต้องมีทักษะกระบวนการเกี่ยวกับทักษะพื้นฐาน ทักษะพลเมือง ความรับผิดชอบทางสังคม ทักษะการเรียนรู้และพัฒนาคน...” ครูคนหนึ่งว่า “...ดังคำสัมภาษณ์ของครูคนหนึ่งว่า “...มีการจัดการเรียนการสอนภาษาเขมรในโรงเรียนทุกระดับชั้น มีการจัดการเรียนการสอนภาษาจีนทุกระดับชั้นมีการจัดการเรียนการสอนวิทยาศาสตร์และคณิตศาสตร์เป็นภาษาอังกฤษ...” คณะกรรมการสถานศึกษาคนหนึ่งว่า “...โรงเรียนจัดนิทรรศการอาเซียนในโรงเรียนนักเรียน ครู คณะกรรมการสถานศึกษา ผู้ปกครอง ได้รับรู้ มีความเข้าใจเกี่ยวกับประเทศอาเซียน...” คณะกรรมการสถานศึกษาคนหนึ่งว่า “...โรงเรียนมีการจัดค่ายเยาวชนอาเซียน จัดกิจกรรม จัดค่าย ก็ยินดีให้ความร่วมมือ ทั้งด้านจัดหางบประมาณ จัดหาครูภาษาอังกฤษส่งเสริมให้ลูกหลานเรียนเก่ง เรียนดี รู้ภาษาอังกฤษ พูดได้...” ครูคนหนึ่งว่า “...การจัดการเรียนการสอนมีการใช้สื่อเทคโนโลยีสารสนเทศ เพื่อให้นักเรียนมีทักษะการใช้เทคโนโลยีสารสนเทศในการเรียน เพื่อค้นหาประเพณี วัฒนธรรมและความรู้ต่าง ๆ เกี่ยวกับประเทศในอาเซียน...” และผู้บริหารสถานศึกษาคนหนึ่งว่า “ได้สนับสนุน ส่งเสริมให้ครูจัดการเรียนการสอนโดยใช้ Internet เพื่อให้นักเรียนสามารถเรียนรู้เกี่ยวกับประเทศสมาชิกอาเซียน...”

1.4 การบริหารจัดการด้านเจตคติของนักเรียนสู่ประชาคมอาเซียน จัดดำเนินการคำนึงถึงนักเรียนต้องมีเจตคติที่ดีต่อความเป็นอาเซียน มีความภูมิใจในความเป็นไทย ความเป็นอาเซียน มีความร่วมกันรับผิดชอบต่อประชาคมอาเซียน ดังคำสัมภาษณ์ของผู้บริหารสถานศึกษาคนหนึ่งว่า “...มีการคำนึงถึงนักเรียนต้องมีเจตคติที่ดีต่อความเป็นอาเซียน มีความภูมิใจในความเป็นไทย ความเป็นอาเซียน มีความร่วมกันรับผิดชอบต่อประชาคมอาเซียน...” ครูคนหนึ่งว่า “...มีการเรียนการสอน จัดกิจกรรมให้นักเรียนรู้จักการใช้วิถีชีวิตประชาธิปไตย ยึดมั่นในหลักธรรมาภิบาล โดยยอมรับความแตกต่างในการนับถือศาสนา...” คณะกรรมการสถานศึกษาชั้นพื้นฐานคนหนึ่งว่า “...นักเรียนมีการดำเนินชีวิตตามหลักปรัชญาเศรษฐกิจพอเพียงที่โรงเรียนบริหารจัดการ จัดทำแปลงเกษตร เลี้ยงสัตว์ เช่น การเลี้ยงไก่ การจัดตั้งสถานักเรียน เป็นต้น มีการเรียนรู้การดำเนิน

ชีวิตประจำวันตามความพอเพียง...” ผู้ปกครองนักเรียนคนหนึ่งว่า “...นักเรียนที่เป็นลูกกลับบ้านได้ พูดเกี่ยวกับวัฒนธรรมการแต่งกายไทย ลาว ว่ามีความคล้ายคลึงกัน ดูเรียบร้อยดี...”

2. ปัจจัยที่ส่งผลต่อความสำเร็จในการบริหารสถานศึกษาขั้นพื้นฐานสู่ประชาคมอาเซียน สังกัดสำนักงานคณะกรรมการการศึกษาขั้นพื้นฐานภาคตะวันออก จากการสัมภาษณ์ สรุปได้ดังนี้

2.1 สมรรถนะของสถานศึกษา มีผลต่อการบริหารสถานศึกษาสู่ประชาคมอาเซียน ซึ่งผู้บริหารสถานศึกษาสามารถดำเนินการพัฒนาสถานศึกษาสู่ประชาคมอาเซียนตามความสามารถ หรือศักยภาพของสถานศึกษา ดังคำสัมภาษณ์ผู้บริหารสถานศึกษาคนหนึ่งว่า “...มีการจัดการงาน 4 งานที่เอื้อต่อการดำเนินงานสู่ประชาคมอาเซียนให้สอดคล้องกับนโยบายของสำนักงานคณะกรรมการการศึกษาขั้นพื้นฐาน นโยบายของสำนักงานเขตพื้นที่การศึกษา...” ผู้บริหารสถานศึกษาอีกคนหนึ่งว่า “...จัดพัฒนาการศึกษาของสถานศึกษาสู่อาเซียน โดยความร่วมมือกับชุมชน หน่วยงานที่เกี่ยวข้อง...” รองผู้บริหารสถานศึกษาอีกคนหนึ่งว่า “...จัดประชุมร่วมกับคณะกรรมการสถานศึกษา วางแผน กำหนดนโยบายของสถานศึกษาสู่ประชาคมอาเซียน เพื่อพัฒนาคุณภาพการศึกษา การส่งเสริมด้านสังคมวัฒนธรรมรวมทั้งประเพณีท้องถิ่น เศรษฐกิจ สังคมการเมือง การพัฒนาคุณภาพการศึกษาสู่ประชาคมอาเซียน...” ครูคนหนึ่งว่า “...ได้เข้าร่วมประชุมวางแผน กำหนดนโยบายวิสัยทัศน์ พันธกิจ เป้าหมายการดำเนินงานสู่อาเซียน โดยมีผู้อำนวยการโรงเรียน คณะครู คณะกรรมการสถานศึกษา ผู้ปกครองร่วมด้วย...” คณะกรรมการสถานศึกษาคนหนึ่งว่า “...ได้เข้าร่วมประชุมวางแผน กำหนดกำหนดนโยบาย วิสัยทัศน์ พันธกิจ เป้าหมายการดำเนินงานสู่อาเซียนของโรงเรียนเพื่อให้การจัดการศึกษาเข้าสู่อาเซียน...”

2.1.1 ทิศทางของสถานศึกษา มีการแปลงนโยบายประชาคมอาเซียนเป็นกรอบแนวทางการดำเนินงานของสถานศึกษาตามสภาพความพร้อมที่สถานศึกษาจะสามารถบริหารจัดการ ดำเนินการได้สำเร็จ มีการจัดทำวิสัยทัศน์ พันธกิจกับการพัฒนาสถานศึกษาสู่ประชาคมอาเซียน ดังที่ผู้บริหารสถานศึกษาคนหนึ่งว่า “...สถานศึกษามีการแปลงนโยบายประชาคมอาเซียนเป็นกรอบแนวทางการดำเนินงานของสถานศึกษาตามสภาพความพร้อมที่โรงเรียนจะสามารถบริหารจัดการ ดำเนินการได้สำเร็จ...” รองผู้บริหารสถานศึกษาคนหนึ่งว่า “...มีการจัดทำวิสัยทัศน์ พันธกิจกับการพัฒนาโรงเรียนสู่ประชาคมอาเซียน...” คณะกรรมการสถานศึกษาคนหนึ่งว่า “...ได้มีส่วนร่วมในการจัดทำแผนพัฒนาการจัดการศึกษาที่สอดคล้องกับยุทธศาสตร์ประชาคมอาเซียนของโรงเรียน...” ครูคนหนึ่งว่า “...ผู้บริหารมีการชี้แจงแนวทางปฏิบัติและสร้างความตระหนัก ในการจัดการศึกษาอาเซียนศึกษา...” รองผู้อำนวยการอีกคนหนึ่งว่า “...มีการกำหนดนโยบายและแนวทางในการขับเคลื่อนการจัดการเรียนรู้สู่ประชาคมอาเซียน โดยชัดเจน...”

2.1.2 หลักสูตร จัดทำพัฒนาหลักสูตร สื่อการเรียนการสอนเกี่ยวกับอาเซียน มีการสร้างทักษะ ตัวชี้วัดในการเข้าสู่ประชาคมอาเซียน จัดให้มีการจัดการเรียนการสอนทั้งในเวลาเรียน

และจัดเสริมเพื่อให้นักเรียนมีความรู้ ทักษะกระบวนการ เจตคติที่ดีต่อการเป็นสมาชิกประชาคมอาเซียน ดังที่ผู้บริหารสถานศึกษาคนหนึ่งว่า “...มีการจัดทำประมวลประสบการณ์ที่โรงเรียนจัดให้มีการจัดการเรียนการสอนทั้งในเวลาเรียนและจัดเสริมเพื่อให้ นักเรียนมีความรู้ ทักษะกระบวนการ เจตคติที่ดีต่อการเป็นสมาชิกประชาคมอาเซียน...” ผู้บริหารสถานศึกษาอีกคนหนึ่งว่า “...มีการพัฒนาหลักสูตร สื่อการเรียนการสอนเกี่ยวกับอาเซียน มีการสร้างทักษะ ตัวชี้วัดในการเข้าสู่ประชาคมอาเซียน...” ครูคนหนึ่งว่า “...มีการประชุมวางแผนกำหนดรายวิชาหรือสาระเพิ่มเติมเกี่ยวกับอาเซียน ในหลักสูตรสถานศึกษา...” คณะกรรมการสถานศึกษาคนหนึ่งว่า “...ได้ร่วมประชุมวางแผน พัฒนาหลักสูตรสู่ประชาคมอาเซียน มีการกำหนดรายวิชาในหลักสูตรจัดการเรียนการสอนเป็นภาษาอังกฤษ ในหลักสูตรสถานศึกษาสู่ประชาคมอาเซียน...” ผู้ปกครองคนหนึ่งว่า “...โรงเรียนมีการจัดกิจกรรม ส่งเสริมให้นักเรียนมีทักษะใช้ภาษาอังกฤษและภาษาอาเซียน จัดนิทรรศการเกี่ยวกับอาเซียนให้นักเรียนได้เรียนรู้เพิ่มเติม...”

2.1.3 โครงสร้าง การจัดผังการบริหารสถานศึกษาตามความเหมาะสมให้สอดคล้องกับการดำเนินงานสู่ประชาคมอาเซียน ดังที่ผู้บริหารสถานศึกษาคนหนึ่งว่า “...การจัดผังการบริหารโรงเรียนตามความเหมาะสมให้สอดคล้องกับการดำเนินงานสู่ประชาคมอาเซียน...” รองผู้บริหารสถานศึกษาคนหนึ่งว่า “... มีการจัดทำโครงสร้างการทำงานด้านการส่งเสริม นโยบายการพัฒนาคุณภาพการศึกษา...” ครูคนหนึ่งว่า “...ผู้บริหารมีการแต่งตั้งคณะกรรมการบริหาร โครงสร้างที่ชัดเจน ครอบคลุมทุกงานที่เกี่ยวข้อง...” คณะกรรมการสถานศึกษาคนหนึ่งว่า “...โรงเรียนมีการจัดโครงสร้างการจัดการศึกษาอาเซียนศึกษาและกำหนดบทบาทหน้าที่ของบุคลากรรับผิดชอบอย่างชัดเจน....”

2.1.4 บุคลากร มีการพัฒนาความรู้ ความสามารถของครู บุคลากรเกี่ยวกับประชาคมอาเซียนให้สามารถดำเนินงานของสถานศึกษาสู่ประชาคมอาเซียน โดยการส่งเข้าอบรมเกี่ยวกับอาเซียน ดังที่ผู้บริหารสถานศึกษาคนหนึ่งว่า “...มีการพัฒนาความสามารถของครู โดยส่งเข้าอบรมเกี่ยวกับอาเซียนให้สามารถดำเนินงานของโรงเรียนสู่ประชาคมอาเซียน...” ผู้บริหารสถานศึกษาอีกคนหนึ่งว่า “...พัฒนาครู อบรมสร้างความรู้ ความเข้าใจเกี่ยวกับประชาคมอาเซียน หลักสูตรอาเซียนศึกษา แผนการจัดการเรียนรู้...” ครูคนหนึ่งว่า “...มีการดำเนินการพัฒนาครูให้มีความชำนาญ ทักษะจัดสาระเพิ่มเติม สาระการเรียนรู้สังคมศึกษาเพิ่มเติมกระบวนการเรียนรู้เกี่ยวกับอาเซียน...” รองผู้บริหารสถานศึกษาคนหนึ่งว่า “...มีการจัดการให้ความรู้เกี่ยวกับอาเซียน ทั้งครู นักเรียน และ คณะกรรมการสถานศึกษาในโรงเรียน...” ครูคนหนึ่งว่า “...ได้รับการพัฒนาให้มีเจตคติที่ดีต่อการจัดการศึกษาเกี่ยวกับอาเซียน...”

2.1.5 งบประมาณ มีการจัดตั้งและการจัดการงบประมาณที่ใช้ในการบริหารสถานศึกษาสู่ประชาคมอาเซียน ดังที่ผู้บริหารสถานศึกษาคนหนึ่งว่า “...มีการจัดตั้งและการจัดการ

งบประมาณที่ใช้ในการบริหาร โรงเรียนสู่ประชาคมอาเซียน...”รองผู้บริหารสถานศึกษาคนหนึ่งว่า “...ได้จัดสรรงบประมาณพัฒนาสื่อ อุปกรณ์ แหล่งเรียนรู้ วิทยากรในการพัฒนาความรู้ด้าน ภาษาอังกฤษ...” รองผู้บริหารสถานศึกษาว่า “...มีการจัดสรรงบประมาณพัฒนาโรงเรียนให้ เป็น ศูนย์อาเซียนศึกษาสำหรับนักเรียน ครู บุคคลทั่วไป...” คณะกรรมการสถานศึกษาคนหนึ่งว่า “...มีการจัดสรรงบประมาณเพื่อดำเนินงานเกี่ยวกับกิจกรรมอาเซียน เช่น อาเซียนเคย์...” ผู้บริหารสถานศึกษาคนหนึ่งว่า “...มีการใช้ทรัพยากรที่ได้รับการสนับสนุนจากหลายภาคส่วน ขับเคลื่อนการดำเนินงานอาเซียน เพื่อให้สำเร็จตามเป้าหมาย...”

2.1.6 สถานที่ มีการจัดอาคารสถานที่ ศูนย์อาเซียนศึกษาให้เหมาะสมต่อ การบริหารสถานศึกษาสู่ประชาคมอาเซียน ดังที่ผู้บริหารสถานศึกษาคนหนึ่งว่า “...ได้การจัดอาคาร สถานที่ให้เหมาะสมต่อการบริหารโรงเรียนสู่ประชาคมอาเซียน...” รองผู้บริหารสถานศึกษา คนหนึ่งว่า “...จัดเตรียมสถานที่ แหล่งเรียนรู้ มุมต่าง ๆ ทั้งในโรงเรียนและนอกห้องเรียนให้นักเรียน ได้เรียนรู้ เกี่ยวกับประชาคมอาเซียน...” ครูคนหนึ่งว่า “...โรงเรียนมีการจัดแหล่งเรียนรู้หรือ ศูนย์สารสนเทศอาเซียนศึกษาสำหรับนักเรียน ได้ศึกษาค้นคว้าเกี่ยวกับอาเซียน...” ผู้บริหาร สถานศึกษาคนหนึ่งว่า “จัดห้อง/มุมอาเซียนศึกษาเป็นแหล่งเรียนรู้ และแหล่งสืบค้นข้อมูลผ่านระบบ เครือข่ายคอมพิวเตอร์...”

2.1.7 วัสดุอุปกรณ์ สถานศึกษามีการจัดเครื่องมือ วัสดุอุปกรณ์ เครื่องใช้ใน การดำเนินงาน การจัดการเรียนการสอน การบริหารสถานศึกษาสู่ประชาคมอาเซียน ดังที่ผู้บริหาร สถานศึกษาคนหนึ่งว่า “...มีการจัดเครื่องมือ เครื่องใช้ในการดำเนินงาน การบริหารโรงเรียนสู่ ประชาคมอาเซียน...” ครูคนหนึ่งว่า “...โรงเรียนมีการจัดวางแผนการจัดสรรงบประมาณในการ จัดซื้อสื่อวัสดุอุปกรณ์เกี่ยวกับการดำเนินงานอาเซียน การจัดการเรียนการสอนเกี่ยวกับอาเซียน...” รองผู้บริหารสถานศึกษาคนหนึ่งว่า “...จัดอาคารสถานที่ สื่อ อุปกรณ์ต่าง ๆ มีความพร้อมในการใช้ งานเพื่อประชาคมอาเซียน...”

2.1.8 เครือข่าย จัดให้มีเครือข่ายการดำเนินงานในการบริหารสถานศึกษาสู่ ประชาคมอาเซียน โดยการจัดตั้งศูนย์อาเซียนของสถานศึกษา ประสานศูนย์อาเซียน ดังที่ผู้บริหาร สถานศึกษาคนหนึ่งว่า “...การมีเครือข่ายการดำเนินงานต่อการบริหารโรงเรียนสู่ประชาคมอาเซียน...” ผู้บริหารสถานศึกษาอีกคนหนึ่งว่า “...มีการจัดตั้งศูนย์อาเซียนของโรงเรียน ประสานศูนย์อาเซียน ประจำเขตพื้นที่...” รองผู้บริหารสถานศึกษาคนหนึ่งว่า “...ประสานภาคีเครือข่ายเพื่อความร่วมมือใน การจัดการเรียนรู้สู่ประชาคมอาเซียน...” ผู้บริหารสถานศึกษาคนหนึ่งว่า “...ร่วมกับจัดตั้งเครือข่าย และจัดกิจกรรมแลกเปลี่ยนเรียนรู้กับสมาชิกอาเซียนทั้งภายในและภายนอกเครือข่าย...” และ ผู้บริหารสถานศึกษาคนหนึ่งว่า “...มีการร่วมมือกับหน่วยงานอื่น ๆ ในการสร้างแนวทาง การพัฒนาสู่ อาเซียน เช่น โรงงาน สถานประกอบการต่าง ๆ ในท้องถิ่น...”

2.2 กระบวนการดำเนินงานของสถานศึกษา มีการดำเนินงานเกี่ยวกับอาเซียนของสถานศึกษา เป็นการบริหารคุณภาพของสถานศึกษามีการใช้กระบวนการ P D C A ได้มีส่วนร่วมกันทุกขั้นตอนให้เป็นไปตามนโยบายของสำนักงานคณะกรรมการการศึกษาขั้นพื้นฐาน ตามนโยบายสู่อาเซียนของสถานศึกษา ดังที่ผู้บริหารสถานศึกษาคณะหนึ่งว่า “... การดำเนินเกี่ยวกับอาเซียนของโรงเรียน เป็นการบริหารคุณภาพของโรงเรียนให้เป็นไปตามนโยบายของ สพฐ. ตามนโยบายสู่อาเซียนของโรงเรียน...” รองผู้บริหารสถานศึกษาคณะหนึ่งว่า “... โรงเรียนให้บุคลากรทุกคนมีส่วนร่วมและมีความพึงพอใจใน การปฏิบัติงานของโรงเรียนสู่ประชาคมอาเซียน...” ครูคนหนึ่งที่ “... ได้มีส่วนร่วมดำเนินการของโรงเรียนสู่อาเซียน มีการใช้กระบวนการ P D C A ได้ร่วมทุกขั้นตอน...” คณะกรรมการสถานศึกษาคณะหนึ่งว่า “... ได้ร่วมกับโรงเรียนดำเนินงานสู่อาเซียนมี 4 ขั้นตอน คือ วางแผน ดำเนินตามแผน ประเมินตรวจสอบ ปรับให้ดีขึ้น...”

2.2.1 การวางแผน สถานศึกษาได้แปลงนโยบายประชาคมอาเซียนเป็นกรอบแนวทางการดำเนินงานของสถานศึกษา มีการวางแผนดำเนินการสู่อาเซียนตามสภาพความพร้อมที่สถานศึกษาสามารถบริหารจัดการได้ ดังที่ผู้บริหารสถานศึกษาคณะหนึ่งว่า “... สถานศึกษาได้แปลงนโยบายประชาคมอาเซียนเป็นกรอบแนวทางการดำเนินงานของสถานศึกษา...” ผู้บริหารสถานศึกษาอีกคณะหนึ่งว่า “... ได้ดำเนินการวางแผนดำเนินการสู่อาเซียนตามสภาพความพร้อมที่โรงเรียนจะสามารถบริหารจัดการได้ คือตามกำลังคน และดำเนินการวางแผนก่อนดำเนินงานเพื่อให้สำเร็จ...” ครูคนหนึ่งที่ “... โรงเรียนมีการแต่งตั้งคณะกรรมการดำเนินงานเกี่ยวกับอาเซียน โดยเฉพาะ...” ครูคนหนึ่งที่ “... บุคลากร ครู ได้มีส่วนร่วมในการวางแผน และตัดสินใจเกี่ยวกับการดำเนินงานอาเซียน...”

2.2.2 การดำเนินงาน มีการมอบหมายให้บุคลากร ครูมีส่วนร่วมในการดำเนินงานเกี่ยวกับอาเซียนตามนโยบายสำนักงานคณะกรรมการการศึกษาขั้นพื้นฐานและของสถานศึกษาที่กำหนด ดังที่ผู้บริหารสถานศึกษาคณะหนึ่งว่า “... มีการจัดประมวลประสบการณ์ให้ครูมีการจัดการเรียนการสอนทั้งในเวลาเรียนและจัดเสริมเพื่อให้นักเรียนมีความรู้ ทักษะกระบวนการ เจตคติที่ดีต่อการเป็นสมาชิกประชาคมอาเซียน...” รองผู้บริหารสถานศึกษาคณะหนึ่งว่า “... มีการมอบหมายให้บุคลากร ครูมีส่วนร่วมในการดำเนินงานเกี่ยวกับอาเซียน...” คณะกรรมการสถานศึกษาคณะหนึ่งว่า “... โรงเรียนมีการดำเนินงานอาเซียนตามนโยบายที่วางแผนไว้...” คณะกรรมการสถานศึกษาคณะหนึ่งว่า “... ได้มีส่วนร่วมดำเนินงานโรงเรียนสู่อาเซียน เช่น วันอาเซียน เป็นต้น...” ผู้ปกครองนักเรียนคนหนึ่งว่า “... โรงเรียนมีการจัดนิทรรศการให้ความรู้ต่าง ๆ เกี่ยวกับอาเซียน เช่น การแต่งกาย การพูดภาษาอังกฤษ ภาษาประเทศอาเซียน...”

2.2.3 การตรวจสอบ มีการแต่งตั้งคณะกรรมการติดตาม ประเมินผลการบริหารสถานศึกษาเกี่ยวกับอาเซียน ดังที่ผู้บริหารสถานศึกษาคณะหนึ่งว่า “... มีการแต่งตั้งคณะกรรมการ

ติดตาม ประเมินผลการบริหารสถานศึกษาเกี่ยวกับอาเซียน...” ครูคนหนึ่งว่า “...มีการกำหนดการติดตาม ประเมินผลการบริหาร โรงเรียนเกี่ยวกับอาเซียนไว้อย่างระบบ...” รองผู้บริหารสถานศึกษาคนหนึ่งว่า “...มีเครื่องมือในการติดตาม ประเมินผลการบริหาร โรงเรียนเกี่ยวกับอาเซียน...” ครูคนหนึ่งว่า “...โรงเรียนมีกำหนดการรายงานผลการติดตามและประเมินผลการดำเนินงานเกี่ยวกับอาเซียน...” คณะกรรมการสถานศึกษาคนหนึ่งว่า “...มีส่วนร่วมในการติดตามการดำเนินงานของโรงเรียนเกี่ยวกับอาเซียน เช่น การใช้งบประมาณ เป็นต้น...”

2.2.4 การปรับปรุง ดังที่ผู้บริหารสถานศึกษาคนหนึ่งว่า “...มีการพัฒนาความสามารถของครูให้สามารถดำเนินงานของโรงเรียนสู่ประชาคมอาเซียน...” ผู้บริหารสถานศึกษาอีกคนหนึ่งว่า “...มีการนำผลการรายงานการประเมินใช้ปรับปรุงการบริหาร โรงเรียนเกี่ยวกับอาเซียน...” รองผู้บริหารสถานศึกษาคนหนึ่งว่า “...ได้ให้บุคลากร ครูมีส่วนร่วมปรับปรุงพัฒนาการบริหาร โรงเรียนเกี่ยวกับอาเซียน...” ครูคนหนึ่งว่า “...โรงเรียนมีการพัฒนาการบริหารโรงเรียนให้สอดคล้องกับเหตุการณ์อาเซียน...” คณะกรรมการสถานศึกษาคนหนึ่งว่า “...โรงเรียนมีการปรับปรุงพัฒนาหลักสูตร แผนการสอนสู่อาเซียน...”

ตอนที่ 2 ผลการวิเคราะห์ความสำเร็จในการบริหารสถานศึกษาสู่ประชาคมอาเซียน  
สังกัดสำนักงานคณะกรรมการการศึกษาขั้นพื้นฐานภาคตะวันออก

การวิเคราะห์สถิติพื้นฐานของตัวในการวิจัย ได้แก่ การวิเคราะห์ความสำเร็จในการบริหารสถานศึกษาสู่ประชาคมอาเซียน สังกัดสำนักงานคณะกรรมการการศึกษาขั้นพื้นฐานภาคตะวันออก มีค่าสถิติพื้นฐาน ได้แก่ ร้อยละ(Percentage) ค่าเฉลี่ย  $\bar{X}$  และความเบี่ยงเบนมาตรฐาน (SD) ดังนี้

ตารางที่ 3 ค่าเฉลี่ย ความเบี่ยงเบนมาตรฐาน ระดับและอันดับที่ของความสำเร็จในการบริหารสถานศึกษาสู่ประชาคมอาเซียน สังกัดสำนักงานคณะกรรมการการศึกษาขั้นพื้นฐาน ภาคตะวันออก

ความสำเร็จในการบริหารสถานศึกษา สู่ประชาคมอาเซียน	n = 742			
	$\bar{X}$	SD	ระดับ	อันดับที่
1. ประสิทธิภาพการบริหารสถานศึกษาสู่ประชาคมอาเซียน	3.81	.66	มาก	2
2. คุณลักษณะด้านความรู้ของนักเรียนสู่ประชาคมอาเซียน	3.93	.52	มาก	1
3. คุณลักษณะด้านกระบวนการของนักเรียนสู่ ประชาคมอาเซียน	3.74	.63	มาก	3
4. คุณลักษณะด้านเจตคติของนักเรียนสู่ประชาคมอาเซียน	3.70	.81	มาก	4
รวม	3.87	.54	มาก	

จากตารางที่ 3 พบว่า ความสำเร็จในการบริหารสถานศึกษาสู่ประชาคมอาเซียน สังกัดสำนักงานคณะกรรมการการศึกษาขั้นพื้นฐานภาคตะวันออก โดยรวมและรายด้านอยู่ในระดับมาก เรียงค่าเฉลี่ยมากไปหาน้อย ได้แก่ คุณลักษณะด้านความรู้นักเรียนสู่ประชาคมอาเซียน ประสิทธิภาพการบริหารสถานศึกษาสู่ประชาคมอาเซียน และคุณลักษณะด้านกระบวนการของนักเรียนสู่ประชาคมอาเซียน ส่วนอันดับสุดท้ายได้แก่ คุณลักษณะด้านเจตคติของนักเรียนสู่ประชาคมอาเซียน

ตารางที่ 4 ค่าเฉลี่ย ความเบี่ยงเบนมาตรฐาน ระดับและอันดับที่ของความสำเร็จในการบริหาร  
สถานศึกษาสู่ประชาคมอาเซียน สังกัดสำนักงานคณะกรรมการการศึกษาขั้นพื้นฐาน  
ภาคตะวันออกเฉียงใต้ ด้านประสิทธิภาพการบริหารสถานศึกษาสู่ประชาคมอาเซียน

ด้านประสิทธิภาพการบริหารสถานศึกษา สู่ประชาคมอาเซียน	n = 742			
	$\bar{X}$	SD	ระดับ	อันดับที่
1. โรงเรียนจัดทำวิสัยทัศน์ พันธกิจ เป้าหมาย การพัฒนาโรงเรียนสู่ประชาคมอาเซียนสอดคล้อง กับนโยบายของ สพฐ. และ สพท.	3.93	.86	มาก	1
2. โรงเรียนชี้แจงแนวทางปฏิบัติและสร้าง ความตระหนัก ในการจัดการศึกษาอาเซียนศึกษา	3.89	.79	มาก	2
3. โรงเรียนจัดทำแผนพัฒนาการจัดการศึกษาที่ สอดคล้องกับ ยุทธศาสตร์ประชาคมอาเซียน	3.84	.83	มาก	5
4. โรงเรียนมีแผนพัฒนาเพื่อเตรียมครู นักเรียน และชุมชน สู่ประชาคมเศรษฐกิจอาเซียน	3.85	.87	มาก	4
5. โรงเรียนจัดทำแผนพัฒนาศูนย์อาเซียนศึกษา เพื่อเป็น แหล่งเรียนรู้	3.80	.92	มาก	6
6. โรงเรียนประสานความร่วมมือในการสร้างและขยาย เครือข่ายกับภาคเอกชนและหน่วยงานอื่นในการจัด การศึกษาเพื่อพัฒนาสู่ประชาคมอาเซียน	3.73	.89	มาก	10
7. โรงเรียนมีเครือข่ายและจัดกิจกรรมแลกเปลี่ยนเรียนรู้ กับสมาชิกอาเซียนทั้งภายในและภายนอก	3.78	.94	มาก	7
8. โรงเรียนประชาสัมพันธ์การจัดการศึกษาอาเซียนที่ หลากหลาย เช่น วารสาร เว็บไซต์วิทยุชุมชน เป็นต้น	3.77	.93	มาก	8
9. โรงเรียนจัดกิจกรรมยกย่องเชิดชู ประกาศเกียรติคุณ ครู และนักเรียนที่มีผลงานที่เกิดจากการเรียนรู้อาเซียน	3.76	.91	มาก	9
10. โรงเรียนร่วมกับชุมชนในการระดมทรัพยากรและ ภูมิปัญญาเพื่อการจัดการเรียนรู้อาเซียน	3.73	.91	มาก	11

ตารางที่ 4 (ต่อ)

ด้านประสิทธิภาพการบริหารสถานศึกษา สู่ประชาคมอาเซียน	n = 742			
	$\bar{X}$	SD	ระดับ	อันดับที่
11. ผู้บริหารมีความสามารถในการบริหารจัดการภายใต้ สภาวะการณ์จำกัดได้อย่างมีประสิทธิภาพ	3.88	.88	มาก	3
รวม	3.81	.66	มาก	

จากตารางที่ 4 พบว่า ความสำเร็จในการบริหารสถานศึกษาสู่ประชาคมอาเซียน สังกัดสำนักงานคณะกรรมการการศึกษาขั้นพื้นฐานภาคตะวันออกเฉียงใต้ ด้านประสิทธิภาพการบริหารสถานศึกษาสู่ประชาคมอาเซียน โดยรวมและรายข้ออยู่ในระดับมาก เรียงจากค่าเฉลี่ยมากไปหาน้อย 3 อันดับแรก ได้แก่ โรงเรียนจัดทำวิสัยทัศน์ พันธกิจ เป้าหมายการพัฒนาโรงเรียนสู่ประชาคมอาเซียนสอดคล้องกับนโยบายของ สพฐ. และ สพท. โรงเรียนชี้แจงแนวทางปฏิบัติและสร้างความตระหนัก ในการจัดการศึกษาอาเซียนศึกษา และผู้บริหารมีความสามารถในการบริหารจัดการภายใต้สภาวะการณ์จำกัดได้อย่างมีประสิทธิภาพ ส่วนอันดับสุดท้ายได้แก่ โรงเรียนร่วมกับชุมชนในการระดมทรัพยากรและภูมิปัญญาเพื่อการจัดการเรียนรู้อาเซียน

ตารางที่ 5 ค่าเฉลี่ย ความเบี่ยงเบนมาตรฐาน ระดับและอันดับที่ของความสำเร็จในการบริหาร  
สถานศึกษาสู่ประชาคมอาเซียน สังกัดสำนักงานคณะกรรมการการศึกษาขั้นพื้นฐาน  
ภาคตะวันออก ด้านคุณลักษณะด้านความรู้ของนักเรียนสู่ประชาคมอาเซียน

ด้านคุณลักษณะด้านความรู้ของนักเรียน สู่ประชาคมอาเซียน	n = 742			
	$\bar{X}$	SD	ระดับ	อันดับที่
1. นักเรียนมีความรู้เบื้องต้นเกี่ยวกับสัญลักษณ์ อาเซียน คำขวัญอาเซียนและเพลงอาเซียน	4.04	.80	มาก	1
2. นักเรียนมีความรู้เบื้องต้นเกี่ยวกับประเทศสมาชิก อาเซียนและธงชาติสมาชิกอาเซียน	4.03	.81	มาก	2
3. นักเรียนมีความรู้เบื้องต้นเกี่ยวกับสัตว์ประจำชาติ อาหารประจำชาติและสัตว์ประจำชาติของประเทศ สมาชิกอาเซียน	3.97	.82	มาก	4
4. นักเรียนมีความรู้เบื้องต้นเกี่ยวกับชุดประจำชาติ อาเซียนและเงินตราของประเทศอาเซียน	3.94	.77	มาก	5
5. นักเรียนมีความรู้เบื้องต้นเกี่ยวกับคำทักทายชื่อ เมืองหลวงและสถานที่ท่องเที่ยวของประเทศอาเซียน	4.00	.80	มาก	3
6. นักเรียนมีความรู้เบื้องต้นเกี่ยวกับการเมือง การปกครองของกลุ่มประเทศอาเซียน	3.80	.85	มาก	
รวม	3.93	.52	มาก	

จากตารางที่ 5 พบว่า ความสำเร็จในการบริหารสถานศึกษาสู่ประชาคมอาเซียน สังกัด  
สำนักงานคณะกรรมการการศึกษาขั้นพื้นฐานภาคตะวันออก ด้านคุณลักษณะด้านความรู้ของนักเรียน  
สู่ประชาคมอาเซียน โดยรวมและรายข้ออยู่ในระดับมาก เรียงจากค่าเฉลี่ยมากไปหาน้อย 3  
อันดับแรก ได้แก่ นักเรียนมีความรู้เบื้องต้นเกี่ยวกับสัญลักษณ์อาเซียน คำขวัญอาเซียนและเพลง  
อาเซียนนักเรียนมีความรู้เบื้องต้นเกี่ยวกับประเทศสมาชิกอาเซียนและธงชาติสมาชิกอาเซียน และ  
นักเรียนมีความรู้เบื้องต้นเกี่ยวกับคำทักทายชื่อเมืองหลวงและสถานที่ท่องเที่ยวของประเทศอาเซียน  
ส่วนอันดับสุดท้ายได้แก่ นักเรียนมีความรู้เบื้องต้นเกี่ยวกับการเมืองการปกครองของกลุ่มประเทศ  
อาเซียน

ตารางที่ 6 ค่าเฉลี่ย ความเบี่ยงเบนมาตรฐาน ระดับและอันดับที่ของความสำเร็จในการบริหารสถานศึกษาสู่ประชาคมอาเซียน สังกัดสำนักงานคณะกรรมการการศึกษาขั้นพื้นฐาน ภาคตะวันออก ด้านคุณลักษณะด้านทักษะกระบวนการของนักเรียนสู่ประชาคมอาเซียน

ด้านคุณลักษณะด้านทักษะกระบวนการ ของนักเรียนสู่ประชาคมอาเซียน	n = 742			
	$\bar{X}$	SD	ระดับ	อันดับที่
1. นักเรียนมีความสามารถในการพูดภาษาอาเซียนตาม ศักยภาพ	3.68	.87	มาก	4
2. นักเรียนมีทักษะในการใช้เทคโนโลยีเบื้องต้นอย่าง สร้างสรรค์เพื่อค้นคว้าเกี่ยวกับอาเซียน	3.81	.83	มาก	3
3. นักเรียนมีความสามารถแก้ปัญหาอย่างสันติวิธีใน การทำงาน และอยู่ร่วมกับผู้อื่นในกลุ่มสมาชิกอาเซียน ได้	3.82	.80	มาก	2
4. นักเรียนมีความสามารถจัดการและควบคุมตนเอง ให้อยู่ในสังคมในกลุ่มสมาชิกอาเซียนได้	3.84	.77	มาก	1
รวม	3.74	.63	มาก	

จากตารางที่ 6 พบว่า ความสำเร็จในการบริหารสถานศึกษาสู่ประชาคมอาเซียน สังกัดสำนักงานคณะกรรมการการศึกษาขั้นพื้นฐานภาคตะวันออก ด้านคุณลักษณะด้านทักษะกระบวนการของนักเรียนสู่ประชาคมอาเซียน โดยรวมและรายชื่ออยู่ในระดับมาก เรียงจากค่าเฉลี่ยมากไปหาน้อย 3 อันดับแรก ได้แก่ นักเรียนมีความสามารถจัดการและควบคุมตนเองให้อยู่ในสังคมในกลุ่มสมาชิกอาเซียนได้ นักเรียนมีความสามารถแก้ปัญหาอย่างสันติวิธีในการทำงาน และอยู่ร่วมกับผู้อื่นในกลุ่มสมาชิกอาเซียนได้ และนักเรียนมีทักษะในการใช้เทคโนโลยีเบื้องต้นอย่างสร้างสรรค์เพื่อค้นคว้าเกี่ยวกับอาเซียน ส่วนอันดับสุดท้ายได้แก่ นักเรียนมีความสามารถในการพูดภาษาอาเซียนตามศักยภาพ

ตารางที่ 7 ค่าเฉลี่ย ความเบี่ยงเบนมาตรฐาน ระดับและอันดับที่ของความสำเร็จในการบริหาร  
สถานศึกษาสู่ประชาคมอาเซียน สังกัดสำนักงานคณะกรรมการการศึกษาขั้นพื้นฐาน  
ภาคตะวันออก ด้านคุณลักษณะด้านเจตคติของนักเรียนสู่ประชาคมอาเซียน

ด้านคุณลักษณะด้านเจตคติของนักเรียน สู่ประชาคมอาเซียน	n = 742			
	$\bar{X}$	SD	ระดับ	อันดับที่
1. นักเรียนมีความภูมิใจในความเป็นไทยและ ความอาเซียน	4.03	.77	มาก	1
2. นักเรียนร่วมกันรับผิดชอบต่อประเทศสมาชิก อาเซียน	3.91	.77	มาก	10
3. นักเรียนมีความตระหนักถึงความสำคัญใน ความเป็นสมาชิกอาเซียน	3.96	.80	มาก	8
4. นักเรียนเข้าใจ ยอมรับในความแตกต่างด้านศาสนา ประเพณีและวัฒนธรรมของประเทศสมาชิกอาเซียน	3.99	.79	มาก	4
5. นักเรียนมีความรู้ความเข้าใจข้อมูลพื้นฐานเกี่ยวกับ อาเซียน	3.97	.77	มาก	7
6. นักเรียนมีทักษะการใช้ภาษาอังกฤษเพื่อการเรียนรู้ และการสื่อสาร	3.81	.84	มาก	14
7. นักเรียนมีทักษะการใช้เทคโนโลยีในการสื่อสาร เพื่อการเรียนรู้ การสื่อสารและแลกเปลี่ยนเรียนรู้	3.91	.77	มาก	10
8. นักเรียนมีจิตอาสาในการช่วยเหลือผู้อื่น	3.98	.76	มาก	6
9. นักเรียนมีทักษะการคิด วิเคราะห์แก้ปัญหา	3.88	.79	มาก	13
10. นักเรียนเป็นผู้ใฝ่รู้ใฝ่เรียนและรักการเรียนรู้ เกี่ยวกับอาเซียน	3.90	.78	มาก	12
11. นักเรียนมีความสามารถในการปรับตัวเข้ากับสังคม และการเป็นพลเมืองอาเซียน	3.95	.77	มาก	9
12. นักเรียนมีเจตคติที่ดีต่อการเป็นสมาชิกประชาคม อาเซียน	3.98	.75	มาก	5
13. นักเรียนมีวิถีชีวิตแบบประชาธิปไตยและยึดมั่น หลักธรรมาภิบาลในสมาชิกประชาคมอาเซียน	4.02	.76	มาก	2

ตารางที่ 7 (ต่อ)

ด้านคุณลักษณะด้านเจตคติของนักเรียน สู่ประชาคมอาเซียน	n = 742			
	$\bar{X}$	SD	ระดับ	อันดับที่
14 นักเรียนสามารถใช้หลักปรัชญาของเศรษฐกิจพอเพียงในการดำเนินชีวิตในความเป็นสมาชิกอาเซียน	4.00	.77	มาก	3
รวม	3.70	.81	มาก	

จากตารางที่ 7 พบว่า ความสำเร็จในการบริหารสถานศึกษาสู่ประชาคมอาเซียน สังกัดสำนักงานคณะกรรมการการศึกษาขั้นพื้นฐานภาคตะวันออก ด้านคุณลักษณะด้านเจตคติของนักเรียนสู่ประชาคมอาเซียน โดยรวมและรายชื่ออยู่ในระดับมาก เรียงจากค่าเฉลี่ยมากไปหาน้อย 3 อันดับแรก ได้แก่ นักเรียนมีความภูมิใจในความเป็นไทยและความอาเซียน นักเรียนมีวิถีชีวิตแบบประชาธิปไตยและยึดมั่นหลักธรรมาภิบาลในสมาชิกประชาคมอาเซียน และนักเรียนสามารถใช้หลักปรัชญาของเศรษฐกิจพอเพียงในการดำเนินชีวิตในความเป็นสมาชิกอาเซียน ส่วนอันดับสุดท้ายได้แก่นักเรียนมีทักษะการใช้ภาษาอังกฤษเพื่อการเรียนรู้และการสื่อสาร

ตารางที่ 8 ค่าเฉลี่ย ความเบี่ยงเบนมาตรฐาน ระดับและอันดับที่ของปัจจัยที่ส่งผลต่อความสำเร็จในการบริหารสถานศึกษาสู่ประชาคมอาเซียน สังกัดสำนักงานคณะกรรมการการศึกษาขั้นพื้นฐานภาคตะวันออก

ปัจจัยที่ส่งผลต่อความสำเร็จในการบริหาร สถานศึกษาสู่ประชาคมอาเซียน	n = 742			
	$\bar{X}$	SD	ระดับ	อันดับที่
1. ด้านสมรรถนะของสถานศึกษา	3.85	.71	มาก	1
2. ด้านกระบวนการดำเนินงาน	3.74	.70	มาก	2

จากตารางที่ 8 พบว่า ปัจจัยที่ส่งผลต่อความสำเร็จในการบริหารสถานศึกษาสู่ประชาคมอาเซียน สังกัดสำนักงานคณะกรรมการการศึกษาขั้นพื้นฐานภาคตะวันออก อยู่ในระดับมาก เรียงค่าเฉลี่ยมากไปหาน้อย ได้แก่ ด้านสมรรถนะของสถานศึกษา และด้านกระบวนการดำเนินงาน

ตารางที่ 9 ค่าเฉลี่ย ความเบี่ยงเบนมาตรฐาน ระดับและอันดับที่ของปัจจัยด้านสมรรถนะ  
ของสถานศึกษา สังกัดสำนักงานคณะกรรมการการศึกษาขั้นพื้นฐานภาคตะวันออก

ปัจจัยด้านสมรรถนะ ของสถานศึกษาสู่ประชาคมอาเซียน	n = 742			
	$\bar{X}$	.SD	ระดับ	อันดับที่
1. ทิศทางของสถานศึกษา	3.85	.71	มาก	3
2. หลักสูตร	3.74	.70	มาก	7
3. โครงสร้าง	3.87	.72	มาก	1
4. บุคลากร	3.84	.68	มาก	4
5. งบประมาณ	3.71	.77	มาก	8
6. สถานที่	3.81	.79	มาก	5
7. วัสดุอุปกรณ์	3.87	.77	มาก	2
8. เครือข่าย	3.80	.80	มาก	6
รวม	3.82	.64	มาก	

จากตารางที่ 9 พบว่า ปัจจัยด้านสมรรถนะของสถานศึกษาสู่ประชาคมอาเซียน สังกัด  
สำนักงานคณะกรรมการการศึกษาขั้นพื้นฐานภาคตะวันออก โดยรวมและรายด้านอยู่ในระดับมาก  
เรียงค่าเฉลี่ยมากไปหาน้อย 3 อันดับแรก ได้แก่ โครงสร้าง วัสดุอุปกรณ์ และ ทิศทางของสถานศึกษา  
ส่วนอันดับสุดท้ายได้แก่ งบประมาณ

ตารางที่ 10 ค่าเฉลี่ย ความเบี่ยงเบนมาตรฐาน ระดับและอันดับที่ของปัจจัยสมรรถนะของ  
ของสถานศึกษาสู่ประชาคมอาเซียน สังกัดสำนักงานคณะกรรมการการศึกษา  
ขั้นพื้นฐานภาคตะวันออกเฉียงเหนือ ด้านทิศทางของสถานศึกษา

ด้านทิศทางของสถานศึกษา	n = 742			
	$\bar{X}$	SD	ระดับ	อันดับที่
1. ผู้บริหารกำหนดวิสัยทัศน์ในการจัดการศึกษาสู่ประชาคมอาเซียนตามนโยบายของ สพฐ. สพท.	3.99	.80	มาก	1
2. ผู้บริหารจัดทำวิสัยทัศน์ พันธกิจกับการพัฒนาโรงเรียนสู่ประชาคมอาเซียน	3.90	.83	มาก	2
3. ผู้บริหารชี้แจงแนวทางปฏิบัติและสร้าง ความตระหนัก ในการจัดการศึกษาอาเซียนศึกษา	3.85	.85	มาก	3
4. ผู้บริหารจัดทำแผนพัฒนาการจัดการศึกษาที่ สอดคล้องกับยุทธศาสตร์ประชาคมอาเซียน	3.83	.89	มาก	4
5. ผู้บริหารจัดทำแผนพัฒนาศูนย์อาเซียนศึกษาเพื่อ เป็นแหล่งเรียนรู้	3.80	.88	มาก	7
6. กำหนดนโยบายและแนวทางในการขับเคลื่อน การจัดการเรียนรู้สู่ประชาคมอาเซียน โดยชัดเจนและสอดคล้องกับนโยบายของรัฐบาล	3.81	.87	มาก	5
7. ผู้บริหารกำหนดระบบการนิเทศ กำกับ ติดตาม และประเมินผลการ ดำเนินงานจัดการศึกษาสู่ ประชาคมอาเซียน	3.81	.88	มาก	6
รวม	3.85	.71	มาก	

จากตารางที่ 10 พบว่า ปัจจัยสมรรถนะของสถานศึกษา สังกัดสำนักงานคณะกรรมการการศึกษาขั้นพื้นฐานภาคตะวันออกเฉียงเหนือ ด้านทิศทางของสถานศึกษาสู่ประชาคมอาเซียนโดยรวมและรายข้ออยู่ในระดับมาก เรียงจากค่าเฉลี่ยมากไปหาน้อย 3 อันดับแรก ได้แก่ ผู้บริหารกำหนดวิสัยทัศน์ในการจัดการศึกษาสู่ประชาคมอาเซียนตามนโยบายของ สพฐ. สพท. ผู้บริหารจัดทำวิสัยทัศน์ พันธกิจกับการพัฒนาโรงเรียนสู่ประชาคมอาเซียน และผู้บริหารชี้แจงแนวทางปฏิบัติและสร้างความตระหนัก ในการจัดการศึกษาอาเซียนศึกษา ส่วนอันดับสุดท้ายได้แก่ ผู้บริหารกำหนด

ระบบการนิเทศ กำกับ ติดตามและประเมินผลการ ดำเนินงานจัดการศึกษาสู่ประชาคมอาเซียน

ตารางที่ 11 ค่าเฉลี่ย ความเบี่ยงเบนมาตรฐาน ระดับและอันดับที่ของปัจจัยสมรรถนะ  
ของสถานศึกษาสู่ประชาคมอาเซียน สังกัดสำนักงานคณะกรรมการการศึกษา  
ขั้นพื้นฐานภาคตะวันออกเฉียงเหนือ ด้านหลักสูตร

ด้านหลักสูตร	n = 742			
	$\bar{X}$	SD	ระดับ	อันดับที่
1. โรงเรียนจัดทำหลักสูตรอาเซียนศึกษา	3.85	.89	มาก	5
2. โรงเรียนจัดทำหลักสูตรอาเซียนที่เน้นภาษาอังกฤษ และภาษาอาเซียน	3.81	.91	มาก	9
3. โรงเรียนจัดทำหลักสูตรอาเซียนศึกษาเป็นรายวิชา เพิ่มเติม	3.82	.91	มาก	8
4. ผู้บริหารตระหนักถึงความสำคัญในการจัดทำ หลักสูตรอาเซียนศึกษา	3.86	.90	มาก	4
5. ผู้บริหารมีภาวะผู้นำสู่หลักสูตรประชาคม อาเซียน	3.85	.89	มาก	5
6. ผู้บริหารมีการวางแผนกำหนดรายวิชาหรือสาระ เพิ่มเติมเกี่ยวกับอาเซียนในหลักสูตรสถานศึกษา	3.84	.89	มาก	7
7. โรงเรียนมีการจัด โครงสร้างการบูรณาการเนื้อหา อาเซียนศึกษาในทุกกลุ่มสาระการเรียนรู้	3.87	.88	มาก	3
8. โรงเรียนมีการจัดกิจกรรมทางวิชาการเกี่ยวกับอาเซียน เช่น การจัดงาน ASEAN Day การจัดนิทรรศการ เกี่ยวกับอาเซียนให้นักเรียนได้เรียนอย่างเหมาะสม	3.98	.86	มาก	1
9. โรงเรียนมีการจัดกิจกรรมส่งเสริมให้นักเรียนมีทักษะ ใช้ภาษาอังกฤษและภาษาอาเซียน	3.94	.87	มาก	2
รวม	3.87	.72	มาก	

จากตารางที่ 11 พบว่า ปัจจัยสมรรถนะของสถานศึกษาสู่ประชาคมอาเซียน สังกัดสำนักงาน  
คณะกรรมการการศึกษาขั้นพื้นฐานภาคตะวันออกเฉียงเหนือ ด้านหลักสูตร โดยรวมและรายชื่ออยู่ในระดับ

มาก เรียงจากค่าเฉลี่ยมากไปหาน้อย 3 อันดับแรก ได้แก่ โรงเรียนมีการจัดกิจกรรมทางวิชาการเกี่ยวกับอาเซียน เช่น การจัดงาน ASEAN Day การจัดนิทรรศการเกี่ยวกับอาเซียนให้นักเรียนได้เรียนอย่างเหมาะสม โรงเรียนมีการจัดกิจกรรมส่งเสริมให้นักเรียนมีทักษะใช้ภาษาอังกฤษและภาษาอาเซียน และโรงเรียนมีการจัดโครงสร้างการบูรณาการเนื้อหาอาเซียนศึกษาในทุกกลุ่มสาระการเรียนรู้ ส่วนอันดับสุดท้ายได้แก่ โรงเรียนจัดทำหลักสูตรอาเซียนที่เน้นภาษาอังกฤษและภาษาอาเซียน

ตารางที่ 12 ค่าเฉลี่ย ความเบี่ยงเบนมาตรฐาน ระดับและอันดับที่ของปัจจัยสมรรถนะของของสถานศึกษาสู่ประชาคมอาเซียน สังกัดสำนักงานคณะกรรมการการศึกษาขั้นพื้นฐานภาคตะวันออกเฉียงใต้ ด้านโครงสร้าง

ด้าน โครงสร้าง	<i>n</i> = 742			
	$\bar{X}$	<i>SD</i>	ระดับ	อันดับที่
1. โรงเรียนจัดโครงสร้างการจัดการศึกษาอาเซียนศึกษาและกำหนดบทบาทหน้าที่ของบุคลากร	3.85	.88	มาก	1
2. โรงเรียนจัดทำผังการบริหารสถานศึกษาตามความเหมาะสมที่สอดคล้องกับการดำเนินงานสู่ประชาคมอาเซียน	3.84	.89	มาก	2
รวม	3.85	.82	มาก	

จากตารางที่ 12 พบว่า ปัจจัยสมรรถนะของสถานศึกษาสู่ประชาคมอาเซียน สังกัดสำนักงานคณะกรรมการการศึกษาขั้นพื้นฐานภาคตะวันออกเฉียงใต้ ด้านโครงสร้าง โดยรวมและรายชื่ออยู่ในระดับมาก เรียงจากค่าเฉลี่ยมากไปหาน้อย ได้แก่ โรงเรียนจัดโครงสร้างการจัดการศึกษาอาเซียนศึกษาและกำหนดบทบาทหน้าที่ของบุคลากร และ โรงเรียนจัดทำผังการบริหารสถานศึกษาตามความเหมาะสมที่สอดคล้องกับการดำเนินงานสู่ประชาคมอาเซียน

ตารางที่ 13 ค่าเฉลี่ย ความเบี่ยงเบนมาตรฐาน ระดับและอันดับที่ของปัจจัยสมรรถนะของ  
ของสถานศึกษาสู่ประชาคมอาเซียน สังกัดสำนักงานคณะกรรมการการศึกษา  
ขั้นพื้นฐานภาคตะวันออกเฉียงใต้ ด้านบุคลากร

ด้านบุคลากร	n = 742			
	$\bar{X}$	SD	ระดับ	อันดับที่
1. สนับสนุนส่งเสริมให้ครูและบุคลากรในโรงเรียน ได้มีโอกาสเข้ารับการอบรม ประชุมสัมมนา และ การศึกษาดูงานเกี่ยวกับประชาคมอาเซียน	3.85	.89	มาก	4
2. สนับสนุนโครงการแลกเปลี่ยนบุคลากรครู นักเรียน เพื่อการเรียนรู้และแลกเปลี่ยนประสบการณ์ กับประเทศสมาชิกอาเซียน	3.82	.93	มาก	10
3. มีโครงการจัดจ้างครูต่างชาติมาสอนเนื้อหาเกี่ยวกับ ภาษาอังกฤษและภาษาที่ใช้ในประเทศสมาชิกอาเซียน	3.82	.95	มาก	8
4. ครูได้รับการพัฒนาประสิทธิภาพการจัดกระบวนการ การเรียนรู้ภาษาอังกฤษและภาษาอาเซียน	3.84	.86	มาก	6
5. ครูได้รับการพัฒนาให้มีเจตคติที่ดีต่อการจัดการศึกษา เกี่ยวกับอาเซียน	3.84	.84	มาก	5
6. ครูได้รับการพัฒนาการใช้เทคโนโลยีเพื่อการสื่อสาร ในการศึกษาค้นคว้าเกี่ยวกับประชาคมอาเซียน	3.87	.84	มาก	1
7. ครูได้รับการพัฒนาความสามารถในการใช้ภาษา อาเซียนในการสื่อสารและการจัดกิจกรรมพัฒนา ผู้เรียน	3.85	.85	มาก	3
8. ครูให้ความร่วมมือในการปฏิบัติงานของกลุ่ม ประเทศสมาชิกอาเซียน	3.82	.85	มาก	9
9. ครูได้นำความรู้ที่ได้จากการแลกเปลี่ยนเรียนรู้มา ปรับใช้ในการจัดการเรียนการสอน	3.86	.84	มาก	2

ตารางที่ 13 (ต่อ)

ด้านบุคลากร	n = 742			
	$\bar{X}$	SD	ระดับ	อันดับที่
10. ครูได้รับการพัฒนาให้สามารถศึกษาเกี่ยวกับ กลุ่มประเทศสมาชิกอาเซียน เช่น ภูมิภาคอาเซียน กฏบัตรอาเซียน อัตลักษณ์และสัญลักษณ์ของอาเซียน เป็นต้น	3.83	.84	มาก	7
รวม	3.84	.68	มาก	

จากตารางที่ 13 พบว่า ปัจจัยด้านสมรรถนะของสถานศึกษาสู่ประชาคมอาเซียน สังกัดสำนักงานคณะกรรมการการศึกษาขั้นพื้นฐานภาคตะวันออก ด้านบุคลากร โดยรวมและรายข้อ อยู่ในระดับมาก เรียงจากค่าเฉลี่ยมากไปหาน้อย 3 อันดับแรก ได้แก่ ครูได้รับการพัฒนาการใช้เทคโนโลยีเพื่อการสื่อสารในการศึกษาค้นคว้าเกี่ยวกับประชาคมอาเซียน ครูได้นำความรู้ที่ได้จากการแลกเปลี่ยนเรียนรู้มาปรับใช้ในการจัดการเรียนการสอน และครูได้รับการพัฒนาความสามารถในการใช้ภาษาอาเซียนในการสื่อสารและการจัดกิจกรรมพัฒนาผู้เรียน ส่วนอันดับสุดท้ายได้แก่ สนับสนุนโครงการแลกเปลี่ยนบุคลากรครู นักเรียนเพื่อการเรียนรู้และแลกเปลี่ยนประสบการณ์กับประเทศสมาชิกอาเซียน

ตารางที่ 14 ค่าเฉลี่ย ความเบี่ยงเบนมาตรฐาน ระดับและอันดับที่ของปัจจัยสมรรถนะของ  
ของสถานศึกษาสู่ประชาคมอาเซียน สังกัดสำนักงานคณะกรรมการการศึกษา  
ขั้นพื้นฐานภาคตะวันออกเฉียงเหนือ ด้านงบประมาณ

ด้านงบประมาณ	n = 742			
	$\bar{X}$	SD	ระดับ	อันดับที่
1. มีการจัดสรรงบประมาณพัฒนาโรงเรียนให้เป็น ศูนย์อาเซียนศึกษาสำหรับนักเรียนและบุคคลทั่วไป	3.73	.91	มาก	3
2. มีการจัดสรรงบประมาณส่งเสริมให้ครูและบุคลากร บุคลากรในโรงเรียนได้เข้ารับการอบรมประชุม สัมมนา และการศึกษาดูงานเกี่ยวกับประชาคมอาเซียน	3.71	.90	มาก	4
3. มีการจัดสรรงบประมาณจัดกิจกรรมการเรียนรู้ภาษา อาเซียน	3.72	.89	มาก	2
4. มีการจัดสรรงบประมาณเพื่อดำเนินงานเกี่ยวกับ กิจกรรมอาเซียน เช่น ASEAN Day	3.75	.90	มาก	1
5. มีการใช้ทรัพยากรที่ได้รับการสนับสนุนจาก หลายภาคส่วนขับเคลื่อนการดำเนินงานอาเซียน	3.71	.90	มาก	4
6. โรงเรียนจัดตั้งกองทุนเพื่อส่งเสริมการศึกษาอาเซียน	3.64	.97	มาก	6
รวม	3.71	.77	มาก	

จากตารางที่ 14 พบว่า ปัจจัยสมรรถนะของสถานศึกษาสู่ประชาคมอาเซียน สังกัดสำนักงาน  
คณะกรรมการการศึกษาขั้นพื้นฐานภาคตะวันออกเฉียงเหนือ ด้านงบประมาณ โดยรวมและรายชื่ออยู่ในระดับ  
มาก เรียงจากค่าเฉลี่ยมากไปหาน้อย 3 อันดับแรก ได้แก่ มีการจัดสรรงบประมาณเพื่อดำเนินงาน  
เกี่ยวกับกิจกรรมอาเซียน เช่น ASEAN Day มีการจัดสรรงบประมาณจัดกิจกรรมการเรียนรู้ภาษา  
อาเซียน และมีการจัดสรรงบประมาณพัฒนาโรงเรียนให้เป็นศูนย์อาเซียนศึกษาสำหรับนักเรียนและ  
บุคคลทั่วไป ส่วนอันดับสุดท้ายได้แก่ โรงเรียนจัดตั้งกองทุนเพื่อส่งเสริมการศึกษาอาเซียน

ตารางที่ 15 ค่าเฉลี่ย ความเบี่ยงเบนมาตรฐาน ระดับและอันดับที่ของปัจจัยสมรรถนะของ  
ของสถานศึกษาสู่ประชาคมอาเซียน สังกัดสำนักงานคณะกรรมการการศึกษา  
ขั้นพื้นฐานภาคตะวันออก ด้านสถานที่

ด้านสถานที่	n = 742			
	$\bar{X}$	SD	ระดับ	อันดับที่
1. โรงเรียนมีการจัดแหล่งเรียนรู้หรือศูนย์สารสนเทศ อาเซียนศึกษาสำหรับนักเรียน ได้ศึกษาค้นคว้า	3.74	.96	มาก	5
2. โรงเรียนจัดให้มีอาคารสถานที่หรือศูนย์อาเซียนศึกษา เพื่อการบริหารสถานศึกษาสู่ประชาคมอาเซียน	3.76	.94	มาก	4
3. อาคารสถานที่ สื่อ อุปกรณ์ต่าง ๆ มีความพร้อมในการ ใช้งานเพื่อการรองรับประชาคมอาเซียน	3.79	.95	มาก	3
4. โรงเรียนมีการจัดห้อง/มุมอาเซียนศึกษาเป็น แหล่งเรียนรู้และแหล่งสืบค้นข้อมูลผ่านระบบ เครือข่ายคอมพิวเตอร์อย่างมีประสิทธิภาพรวมทั้ง การสร้างบรรยากาศภายในห้องเรียนให้เป็น แหล่งเรียนรู้เกี่ยวกับเรื่องอาเซียน	3.84	.90	มาก	2
5. โรงเรียนมีการจัดนิทรรศการ ป้านิทศ บอร์ด ประชาสัมพันธ์และกิจกรรมเสริมการเรียนรู้เกี่ยวกับ อาเซียน	3.91	.86	มาก	1
รวม	3.81	.79	มาก	

จากตารางที่ 15 พบว่า ปัจจัยสมรรถนะของสถานศึกษาสู่ประชาคมอาเซียน สังกัดสำนักงาน  
คณะกรรมการการศึกษาขั้นพื้นฐานภาคตะวันออก ด้านสถานที่ โดยรวมและรายชื่ออยู่ในระดับมาก  
เรียงจากค่าเฉลี่ยมากไปหาน้อย 3 อันดับแรก ได้แก่ โรงเรียนมีการจัดนิทรรศการ ป้านิทศ บอร์ด  
ประชาสัมพันธ์และกิจกรรมเสริมการเรียนรู้เกี่ยวกับอาเซียน โรงเรียนมีการจัดห้อง/มุมอาเซียนศึกษา  
เป็น แหล่งเรียนรู้และแหล่งสืบค้นข้อมูลผ่านระบบเครือข่ายคอมพิวเตอร์อย่างมีประสิทธิภาพรวมทั้ง  
การสร้างบรรยากาศภายในห้องเรียนให้เป็นแหล่งเรียนรู้เกี่ยวกับเรื่องอาเซียน และอาคารสถานที่ สื่อ  
อุปกรณ์ต่าง ๆ มีความพร้อมในการใช้งานเพื่อการรองรับประชาคมอาเซียน ส่วนอันดับสุดท้ายได้แก่  
โรงเรียนมีการจัดแหล่งเรียนรู้หรือศูนย์สารสนเทศอาเซียนศึกษาสำหรับนักเรียน ได้ศึกษาค้นคว้า

ตารางที่ 16 ค่าเฉลี่ย ความเบี่ยงเบนมาตรฐาน ระดับและอันดับที่ของปัจจัยสมรรถนะของ  
ของสถานศึกษาสู่ประชาคมอาเซียน สังกัดสำนักงานคณะกรรมการการศึกษา  
ขั้นพื้นฐานภาคตะวันออกเฉียงเหนือ ด้านวัสดุอุปกรณ์

ด้านวัสดุอุปกรณ์	n = 742			
	$\bar{X}$	SD	ระดับ	อันดับที่
1. โรงเรียนจัดห้องสมุดและให้บริการสื่อเทคโนโลยี เทคโนโลยีที่เอื้อต่อการเรียนรู้เกี่ยวกับอาเซียน	3.90	.85	มาก	1
2. โรงเรียนส่งเสริมสนับสนุนให้ครูผลิตสื่อการเรียน การสอนเกี่ยวกับอาเซียนที่เหมาะสมและเพียงพอ กับนักเรียน	3.88	.87	มาก	2
3. โรงเรียนส่งเสริมให้ครูเลือกสื่อที่เป็นภาษา ต่างประเทศและภาษาอาเซียนมาใช้ในการเรียน การสอนได้อย่างเหมาะสม	3.85	.87	มาก	3
4. โรงเรียนส่งเสริมให้ครูมีการใช้หนังสือที่เป็นภาษา ภาษากลุ่มประเทศอาเซียนในการจัดการเรียน การสอนในแต่ละกลุ่มสาระการเรียนรู้	3.85	.89	มาก	4
รวม	3.87	.77	มาก	

จากตารางที่ 16 พบว่า ปัจจัยสมรรถนะของสถานศึกษาสู่ประชาคมอาเซียน สังกัดสำนักงาน  
คณะกรรมการการศึกษาขั้นพื้นฐานภาคตะวันออกเฉียงเหนือ ด้านวัสดุอุปกรณ์ โดยรวมและรายชื่ออยู่ในระดับ  
มาก เรียงจากค่าเฉลี่ยมากไปหาน้อย 3 อันดับแรก ได้แก่ โรงเรียนจัดห้องสมุดและให้บริการสื่อ  
เทคโนโลยีเทคโนโลยีที่เอื้อต่อการเรียนรู้เกี่ยวกับอาเซียน โรงเรียนส่งเสริมสนับสนุนให้ครูผลิตสื่อ  
การเรียนการสอนเกี่ยวกับอาเซียนที่เหมาะสมและเพียงพอกับนักเรียน และ โรงเรียนส่งเสริมให้ครู  
เลือกสื่อที่เป็นภาษาต่างประเทศและภาษาอาเซียนมาใช้ในการเรียนการสอนได้อย่างเหมาะสม  
ส่วนอันดับสุดท้ายได้แก่ โรงเรียนส่งเสริมให้ครูมีการใช้หนังสือที่เป็นภาษาภาษากลุ่มประเทศ  
อาเซียนในการจัดการเรียนการสอนในแต่ละ กลุ่มสาระการเรียนรู้

ตารางที่ 17 ค่าเฉลี่ย ความเบี่ยงเบนมาตรฐาน ระดับและอันดับที่ของปัจจัยสมรรถนะของ  
ของสถานศึกษาสู่ประชาคมอาเซียน สังกัดสำนักงานคณะกรรมการการศึกษา  
ขั้นพื้นฐานภาคตะวันออกเฉียงเหนือ ด้านเครือข่าย

ด้านเครือข่าย	n = 742			
	$\bar{X}$	SD	ระดับ	อันดับที่
1. ผู้บริหารมีความสามารถในการประสานภาคีเครือข่าย เพื่อความร่วมมือในการจัดการเรียนรู้สู่ประชาคม อาเซียน	3.84	.90	มาก	1
2. ผู้บริหารประสานความร่วมมือในการสร้างและ ขยายเครือข่ายกับภาคเอกชนและหน่วยงานอื่นใน ในการจัดการศึกษาเพื่อพัฒนาสู่ประชาคมอาเซียน	3.83	.88	มาก	2
3. ผู้บริหารมีเครือข่ายและจัดกิจกรรมแลกเปลี่ยน เรียนรู้กับสมาชิกอาเซียนทั้งภายในและภายนอก	3.77	.89	มาก	5
4. ผู้บริหารประชาสัมพันธ์การจัดการศึกษาอาเซียน ที่หลากหลาย เช่น วารสาร เว็บไซต์วิทยุชุมชน เป็นต้น	3.78	.90	มาก	4
5. ผู้บริหารส่งเสริมสนับสนุนให้มีภาคีเครือข่าย การจัดการศึกษาเกี่ยวกับประชาคมอาเซียน	3.79	.90	มาก	3
6. ผู้บริหารมีการประสานภาคีเครือข่ายเพื่อความ ร่วมมือในการจัดการเรียนรู้สู่ประชาคมอาเซียน	3.77	.91	มาก	6
รวม	3.80	.80	มาก	

จากตารางที่ 17 พบว่า ปัจจัยสมรรถนะของสถานศึกษา สังกัดสำนักงานคณะกรรมการ  
การศึกษาขั้นพื้นฐานภาคตะวันออกเฉียงเหนือ ด้านเครือข่าย โดยรวมและรายข้ออยู่ในระดับมาก เรียงจาก  
ค่าเฉลี่ยมากไปหาน้อย 3 อันดับแรก ได้แก่ ผู้บริหารมีความสามารถในการประสานภาคีเครือข่ายเพื่อ  
ความร่วมมือในการจัดการเรียนรู้สู่ประชาคมอาเซียน ผู้บริหารประสานความร่วมมือในการสร้างและ  
ขยายเครือข่ายกับภาคเอกชนและหน่วยงานอื่นใน และผู้บริหารส่งเสริมสนับสนุนให้มีภาคีเครือข่าย  
การจัดการศึกษาเกี่ยวกับประชาคมอาเซียน ส่วนอันดับสุดท้ายได้แก่ ผู้บริหารมีการประสานภาคี  
เครือข่ายเพื่อความร่วมมือในการจัดการเรียนรู้สู่ประชาคมอาเซียน

ตารางที่ 18 ค่าเฉลี่ย ความเบี่ยงเบนมาตรฐาน ระดับและอันดับที่ของปัจจัยด้านกระบวนการ  
ดำเนินงานของสถานศึกษาสู่ประชาคมอาเซียน สังกัดสำนักงานคณะกรรมการการศึกษา  
ขั้นพื้นฐานภาคตะวันออก

ปัจจัยด้านกระบวนการดำเนินงาน	n = 742			
	$\bar{X}$	SD	ระดับ	อันดับที่
1. การวางแผน	3.81	.79	มาก	1
2. การดำเนินงาน	3.76	.80	มาก	2
3. การตรวจสอบ	3.70	.80	มาก	3
4. การปรับปรุง	3.70	.81	มาก	4
รวม	3.74	.70	มาก	

จากตารางที่ 18 พบว่า ปัจจัยด้านกระบวนการดำเนินงานของสถานศึกษาสู่ประชาคมอาเซียน  
สังกัดสำนักงานคณะกรรมการการศึกษาขั้นพื้นฐานภาคตะวันออก โดยรวมและรายด้านอยู่ในระดับ  
มาก เรียงจากค่าเฉลี่ยมากไปหาน้อย ได้แก่ การวางแผน การดำเนินงาน และการตรวจสอบ  
ส่วนอันดับสุดท้ายได้แก่ การปรับปรุง

ตารางที่ 19 ค่าเฉลี่ย ความเบี่ยงเบนมาตรฐาน ระดับและอันดับที่ของของปัจจัยกระบวนการดำเนินงาน ด้านการวางแผนของสถานศึกษาสู่ประชาคมอาเซียน สังกัดสำนักงานคณะกรรมการการศึกษาขั้นพื้นฐานภาคตะวันออก

ด้านการวางแผน	n = 742			
	$\bar{X}$	SD	ระดับ	อันดับที่
1. โรงเรียนมีการวางแผนบริหารงานการศึกษาสู่ประชาคมอาเซียนตามนโยบาย สพฐ./สพท.	3.83	.88	มาก	1
2. โรงเรียนมีการแต่งตั้งคณะกรรมการดำเนินงานเกี่ยวกับอาเซียน โดยเฉพาะ	3.75	.92	มาก	5
3. โรงเรียนมีการวางแผนจัดทำหลักสูตรและการจัดกิจกรรมเกี่ยวกับอาเซียน	3.76	.88	มาก	2
4. โรงเรียนมีการวางแผนจัดอบรมบุคลากร ครู ให้มีความรู้เกี่ยวกับเกี่ยวกับอาเซียน	3.75	.88	มาก	2
5. โรงเรียนให้บุคลากร ครูมีส่วนร่วมในการวางแผน และตัดสินใจเกี่ยวกับการดำเนินงานอาเซียน	3.75	.90	มาก	4
รวม	3.81	.79	มาก	

จากตารางที่ 19 พบว่า ปัจจัยกระบวนการดำเนินงาน ด้านการวางแผนของสถานศึกษาสู่ประชาคมอาเซียน สังกัดสำนักงานคณะกรรมการการศึกษาขั้นพื้นฐานภาคตะวันออก โดยรวมและรายข้ออยู่ในระดับมาก เรียงจากค่าเฉลี่ยมากไปหาน้อย 3 อันดับแรก ได้แก่ โรงเรียนมีการวางแผนบริหารงานการศึกษาสู่ประชาคมอาเซียนตามนโยบาย สพฐ./สพท. โรงเรียนมีการวางแผนจัดทำหลักสูตรและการจัดกิจกรรมเกี่ยวกับอาเซียน และโรงเรียนมีการวางแผนจัดอบรมบุคลากร ครู ให้มีความรู้เกี่ยวกับเกี่ยวกับอาเซียน ส่วนอันดับสุดท้าย ได้แก่ โรงเรียนมีการแต่งตั้งคณะกรรมการดำเนินงานเกี่ยวกับอาเซียน โดยเฉพาะ

ตารางที่ 20 ค่าเฉลี่ย ความเบี่ยงเบนมาตรฐาน ระดับและอันดับที่ของของปัจจัยกระบวนการดำเนินงาน ด้านการดำเนินงานของสถานศึกษาสู่ประชาคมอาเซียน สังกัดสำนักงานคณะกรรมการการศึกษาขั้นพื้นฐานภาคตะวันออก

ด้านการดำเนินงาน	n = 742			
	$\bar{X}$	SD	ระดับ	อันดับที่
1. โรงเรียนให้บุคลากร ครูมีส่วนร่วมการดำเนินงานเกี่ยวกับอาเซียนอย่างเป็นระบบ	3.74	.90	มาก	3
2. โรงเรียนมีการมอบหมายให้บุคลากร ครูมีส่วนร่วมในการดำเนินงานเกี่ยวกับอาเซียนตามความรู้ความสามารถอย่างเหมาะสม	3.77	.90	มาก	2
3. โรงเรียนมีการดำเนินงานอาเซียนตามนโยบายที่กำหนดไว้	3.78	.86	มาก	1
รวม	3.76	.80	มาก	

จากตารางที่ 20 พบว่า ปัจจัยกระบวนการดำเนินงาน ด้านการดำเนินงานของสถานศึกษาสู่ประชาคมอาเซียน สังกัดสำนักงานคณะกรรมการการศึกษาขั้นพื้นฐานภาคตะวันออก โดยรวมและรายข้ออยู่ในระดับมาก เรียงจากค่าเฉลี่ยมากไปหาน้อย ได้แก่ โรงเรียนมีการดำเนินงานอาเซียนตามนโยบายที่กำหนดไว้ โรงเรียนมีการมอบหมายให้บุคลากร ครูมีส่วนร่วมในการดำเนินงานเกี่ยวกับอาเซียนตามความรู้ ความสามารถอย่างเหมาะสม และ โรงเรียนให้บุคลากร ครูมีส่วนร่วมการดำเนินงานเกี่ยวกับอาเซียนอย่างเป็นระบบ

ตารางที่ 21 ค่าเฉลี่ย ความเบี่ยงเบนมาตรฐาน ระดับและอันดับที่ของของปัจจัยกระบวนการดำเนินงาน ด้านการตรวจสอบของสถานศึกษาสู่ประชาคมอาเซียน สังกัดสำนักงานคณะกรรมการการศึกษาขั้นพื้นฐานภาคตะวันออก

ด้านการตรวจสอบ	n = 742			
	$\bar{X}$	SD	ระดับ	อันดับที่
1. โรงเรียนมีการแต่งตั้งคณะกรรมการติดตามประเมินผล การบริหารสถานศึกษาเกี่ยวกับอาเซียนอย่างเป็นระบบ	3.76	.88	มาก	1
2. โรงเรียนมีการกำหนดการติดตาม ประเมินผล การบริหารสถานศึกษาเกี่ยวกับอาเซียนอย่างต่อเนื่อง	3.68	.88	มาก	3
3. โรงเรียนมีการสร้างเครื่องมือในการติดตาม ประเมินผลการบริหารสถานศึกษาเกี่ยวกับ อาเซียนอย่างเหมาะสม	3.66	.90	มาก	4
4. โรงเรียนมีการกำหนดการรายงานผลการติดตาม และประเมินผลการบริหารสถานศึกษาเกี่ยวกับ อาเซียน	3.71	.91	มาก	2
รวม	3.70	.80	มาก	

จากตารางที่ 21 พบว่า ปัจจัยกระบวนการดำเนินงาน ด้านการตรวจสอบของสถานศึกษาสู่ประชาคมอาเซียน สังกัดสำนักงานคณะกรรมการการศึกษาขั้นพื้นฐานภาคตะวันออก โดยรวมและรายข้ออยู่ในระดับมาก เรียงจากค่าเฉลี่ยมากไปหาน้อย 3 อันดับแรก ได้แก่ โรงเรียนมีการแต่งตั้งคณะกรรมการติดตามประเมินผลการบริหารสถานศึกษาเกี่ยวกับอาเซียนอย่างเป็นระบบ โรงเรียนมีการกำหนดการรายงานผลการติดตามและประเมินผลการบริหารสถานศึกษาเกี่ยวกับอาเซียน และโรงเรียนมีการกำหนดการติดตาม ประเมินผลการบริหารสถานศึกษาเกี่ยวกับอาเซียนอย่างต่อเนื่อง ส่วนอันดับสุดท้าย ได้แก่ โรงเรียนมีการสร้างเครื่องมือในการติดตาม ประเมินผลการบริหารสถานศึกษาเกี่ยวกับอาเซียนอย่างเหมาะสม

ตารางที่ 22 ค่าเฉลี่ย ความเบี่ยงเบนมาตรฐาน ระดับและอันดับที่ของของปัจจัยกระบวนการดำเนินงาน ด้านการปรับปรุงของสถานศึกษาสู่ประชาคมอาเซียน สังกัดสำนักงานคณะกรรมการการศึกษาขั้นพื้นฐานภาคตะวันออก

ด้านการปรับปรุง	n = 742			
	$\bar{X}$	SD	ระดับ	อันดับที่
1. โรงเรียนมีการนำผลการรายงานการประเมินมาปรับปรุงการบริหารสถานศึกษาเกี่ยวกับอาเซียน	3.71	.91	มาก	1
2. โรงเรียนมีการให้บุคลากร ครูมีส่วนร่วมปรับปรุงพัฒนาการบริหารสถานศึกษาเกี่ยวกับอาเซียนอย่างเหมาะสม	3.69	.87	มาก	3
3. โรงเรียนมีการพัฒนาการบริหารสถานศึกษาให้สอดคล้องกับสถานการณ์อาเซียนที่เปลี่ยนแปลงไป	3.70	.85	มาก	2
รวม	3.70	.81	มาก	

จากตารางที่ 22 พบว่า ปัจจัยด้านกระบวนการดำเนินงาน ด้านการปรับปรุงของสถานศึกษาสู่ประชาคมอาเซียน สังกัดสำนักงานคณะกรรมการการศึกษาขั้นพื้นฐานภาคตะวันออก โดยรวมและรายข้ออยู่ในระดับมาก เรียงจากค่าเฉลี่ยมากไปหาน้อย ได้แก่ โรงเรียนมีการนำผลการรายงานการประเมินมาปรับปรุงการบริหารสถานศึกษาเกี่ยวกับอาเซียน โรงเรียนมีการพัฒนาการบริหารสถานศึกษาให้สอดคล้องกับสถานการณ์อาเซียนที่เปลี่ยนแปลงไป และโรงเรียนมีการพัฒนาการบริหารสถานศึกษาให้พัฒนาการบริหารสถานศึกษาเกี่ยวกับอาเซียนอย่างเหมาะสม

ตอนที่ 3 ผลการวิเคราะห์ปัจจัยที่ส่งผลต่อความสำเร็จในการบริหารสถานศึกษาสู่ประชาคมอาเซียน สังกัดสำนักงานคณะกรรมการการศึกษาขั้นพื้นฐานภาคตะวันออก ผู้วิจัยนำเสนอผลการวิเคราะห์ข้อมูลแบ่งเป็นขั้นตอน ดังนี้

1. วิเคราะห์หาค่าสถิติพื้นฐานของตัวแปร ได้แก่ ค่าเฉลี่ย ค่าส่วนเบี่ยงเบนมาตรฐาน ค่าความเบ้ ค่าความโด่ง ของตัวแปรสังเกตได้ เพื่อทราบลักษณะการแจกแจงของตัวแปร
2. วิเคราะห์หาค่าความสัมพันธ์ระหว่างตัวแปรที่ใช้ในการศึกษา

3. วิเคราะห์ความตรงเชิงโครงสร้าง โดยวิธีการวิเคราะห์องค์ประกอบเชิงยืนยัน (Confirmatory factor analysis) เพื่อตรวจสอบความเที่ยงตรงของรูปแบบการวัดในแต่ละองค์ประกอบ

4. ตรวจสอบแบบจำลองโมเดลสมมติฐาน เป็นการประเมินผลความถูกต้องของแบบจำลองโมเดล โดยประเมิน 2 ส่วนคือ 1) ประเมินความกลมกลืนของแบบจำลองโมเดลกับข้อมูลเชิงประจักษ์ในภาพรวม (Overall Model Fit Measure) 2) ประเมินความกลมกลืนของผลลัพธ์ในส่วนประกอบที่สำคัญในแบบจำลองโมเดล (Component Fit Measure) (นงลักษณ์ วิรัชชัย, 2542, หน้า 53-55) โดยการประเมินทั้งสองส่วนนี้จะนำไปสู่การพัฒนาแบบจำลองโมเดล ด้วยเกณฑ์ที่ใช้ในการตรวจสอบแบบจำลองโมเดลในงานวิจัย ดังนี้

#### 4.1 ค่าไค-สแควร์ (Chi – square Statistics : $\chi^2$ ) เป็นค่าที่ใช้ตัดสินระดับ

ความเหมาะสมของ โมเดลสมมติฐาน โดยทดสอบสมมติฐานเป็นกลางว่า เมทริกซ์ ความแปรปรวนร่วมของกลุ่มตัวอย่างและกลุ่มประชากรมีค่าเท่ากัน ในการทดสอบ ต้องการให้ค่าไค-สแควร์ ไม่มีนัยสำคัญทางสถิติ ค่าไค-สแควร์ คำนวณจากผลคูณระหว่าง Minimum Fit Function Value ( $F_{min}$ ) กับ  $n-1$  เมื่อ  $n$  แทนขนาดของกลุ่มตัวอย่าง มีชั้นของความเป็นอิสระ ( $df$ ) เท่ากับ  $k(k+1)/2 - t$  เมื่อ  $k$  แทนจำนวนตัวแปรสังเกตได้ และ  $t$  แทนจำนวนพารามิเตอร์ใน โมเดลที่ต้องการประมาณค่า สมมติฐานของการทดสอบคือ  $H_0: \Sigma = \Sigma(\theta)$  เมื่อ  $\Sigma$  แทน เมทริกซ์ ดังนั้น ถ้าผลการทดสอบมีนัยสำคัญทางสถิติ แสดงว่า โมเดลกับข้อมูลเชิงประจักษ์ไม่สอดคล้องกลมกลืนกัน การใช้ไค-สแควร์ มีจุดอ่อนคือ ไม่อิสระจากขนาดของกลุ่มตัวอย่าง โดยถ้ากลุ่มตัวอย่างมีขนาดใหญ่ ผลการทดสอบออกมาจะมีนัยสำคัญได้ง่าย และถ้ากลุ่มตัวอย่างมีขนาดเล็กไปจะมีค่าสูงไปหรือได้ค่าที่มีความเชื่อถือน้อยลง (Bryne, 1998) นอกจากนั้นอาจทำให้สรุปผลได้ไม่ถูกต้อง ดังนั้นจึงแก้ไขโดยพิจารณาค่า  $\chi^2/df$  ซึ่งควรมีค่าน้อยกว่า 2.00 หรือบางตำราอาจกล่าวไว้ว่าค่า  $\chi^2/df$  ควรมีค่าน้อยกว่า 5.00 (สุภมาส อังสุโชติ และคณะ, 2552, หน้า 22)

4.2 ค่ารากที่สองของค่าเฉลี่ยความคลาดเคลื่อนกำลังสองของการประมาณค่า (Root Mean Square Error of Approximation : RMSEA) เป็นค่าที่บ่งบอกถึงความไม่กลมกลืนของ โมเดลที่สร้างขึ้นกับเมทริกซ์ความแปรปรวนร่วมของประชากร ใช้ทดสอบสมมติฐาน  $H_0: \Sigma \neq \Sigma(\theta)$  แต่ นำค่าองศาความเป็นอิสระมาปรับแก้ โดยมีสูตร การคำนวณ ดังนี้

$$RMSEA = (F0/df)^{1/2}$$

เมื่อ  $F0$  คือ Population Discrepancy Function Value หรือค่าฟังก์ชันความกลมกลืนเมื่อโมเดลสอดคล้องกับข้อมูลเชิงประจักษ์ ดังนั้น โมเดลที่มีความกลมกลืนกับข้อมูลเชิงประจักษ์ ควรมีค่าเข้าใกล้ศูนย์ ถ้า  $F0$  เท่ากับศูนย์  $RMSEA$  จะเท่ากับศูนย์ แสดงว่า โมเดลสอดคล้องกับข้อมูลเชิง

ประจักษ์ โดยมีค่าน้อยกว่า 0.05 แสดงว่าโมเดลสอดคล้องกลมกลืนกับข้อมูลเชิงประจักษ์ดีมาก ถ้ามีค่าอยู่ระหว่าง 0.05 - 0.08 แสดงว่า โมเดลสอดคล้องกลมกลืนกับข้อมูลเชิงประจักษ์ในระดับปานกลาง ถ้ามีค่าอยู่ระหว่าง 0.08-0.10 แสดงว่า โมเดลสอดคล้องกับข้อมูลเชิงประจักษ์เล็กน้อย และค่าที่มากกว่า 0.10 แสดงว่า โมเดลยังไม่สอดคล้องกับข้อมูลเชิงประจักษ์ (Diamantopoulos & Siguaw, 2000)

4.3 ค่า *ECVI* (*Expected Cross – Validation Index*) เป็นการทดสอบภาพรวมของความคลาดเคลื่อนระหว่าง  $\Sigma$  กับ  $\Sigma(\theta)$  ถ้าโมเดลสอดคล้องกับข้อมูลเชิงประจักษ์ค่า *ECVI* ต้องน้อยกว่าค่า *ECVI for Saturated Model* และค่า *ECVI for Independent Model*

4.4. ค่า *Model AIC* (*Akaike's Information Criterion*) เป็นการทดสอบภาพรวมของความคลาดเคลื่อนระหว่าง  $\Sigma$  กับ  $\Sigma(\theta)$  เช่นเดียวกับค่า *ECVI* ถ้าโมเดลสอดคล้องกับข้อมูลเชิงประจักษ์ค่า *Model AIC* ต้องน้อยกว่าค่า *Saturated Model* และค่า *Independent AIC* นอกจากนี้ *Model CAIC* (*Consistent Version of AIC*) ซึ่งเป็นค่า *AIC* ที่ปรับแก้ด้วยขนาดของกลุ่มตัวอย่าง การแปลความหมายเหมือนค่า *Model AIC*

4.5 ค่าขนาดตัวอย่างวิกฤต (*Critical N : CN*) เป็นขนาดของกลุ่มตัวอย่างที่สามารถยอมรับผลการทดสอบความกลมกลืนได้ และ *CN* ที่จะเป็นตัวแทนที่ดีพอสำหรับข้อมูลควรมีค่า *CN* มากกว่า 200 (Diamantopoulos & Siguaw, 2000)

4.6 ค่าดัชนีวัดความสอดคล้องเชิงสมบูรณ์ (*Absolute Fit Index*) ที่นิยมใช้มี 3 ดัชนี ได้แก่ *GFI* (*Goodness of Fit Index*) ค่าดัชนีวัดระดับความกลมกลืน เป็นดัชนีที่ใช้ในการเปรียบเทียบระดับความกลมกลืนของ โมเดลกับข้อมูลเชิงประจักษ์ แสดงถึงปริมาณความแปรปรวนและความแปรปรวนร่วมที่อธิบายได้ด้วยโมเดล

*AGFI* (*Adjusted Goodness of Fit Index*) ค่าดัชนีวัดความกลมกลืนปรับแก้ แสดงถึงปริมาณความแปรปรวนและความแปรปรวนร่วมที่อธิบายได้ด้วยโมเดล โดยปรับองศาความเป็นอิสระ เมื่อนำดัชนี *GFI* มาปรับแก้ โดยคำนึงถึงขนาดขององศาอิสระ ซึ่งรวมทั้งจำนวนตัวแปรและขนาดของกลุ่มตัวอย่าง จะได้ค่าดัชนี *AGFI* ซึ่งมีคุณสมบัติเช่นเดียวกับค่าดัชนี *GFI*

*PGFI* (*Parsimony Goodness of Fit Index*) แสดงถึงความแปรปรวนและความแปรปรวนร่วมที่อธิบายได้ด้วยโมเดลที่ปรับแก้ด้วยความซับซ้อนของโมเดล

โดยทั่วไปค่า *GFI* และค่า *AGFI* จะมีค่าอยู่ระหว่าง 0 และ 1 ค่าที่เข้าใกล้ 1 แสดงว่า โมเดลมีความกลมกลืนกับข้อมูลเชิงประจักษ์ โดยค่าที่มากกว่า 0.90 ถือว่าแบบจำลองมีความกลมกลืนกับข้อมูลเชิงประจักษ์ แต่ค่า *PGFI* ควรมีค่าต่ำคือ มีค่าตั้งแต่ 0.50 ขึ้นไป โดยที่ค่าที่เข้าใกล้ 1 สูงจะบ่งบอกว่าแบบจำลองมีความกลมกลืนกับข้อมูลสูงด้วย (นงลักษณ์ วิรัชชัย, 2542, หน้า 53-60)

4.7 ค่าดัชนีรากมาตรฐานของค่าเฉลี่ยกำลังสองของส่วนเหลือ (Standardized Root mean Square Residual : SRMR) เป็นค่าเฉลี่ยของเศษที่เหลือจากการเปรียบเทียบค่าความแปรปรวนและความแปรปรวนร่วมที่ได้จากกลุ่มตัวอย่างกับค่าที่ประมาณจากค่าพารามิเตอร์ ค่า *Standardized RMR* เป็นค่าสรุปของค่า *Standardized Residual* ควรมีค่าเข้าใกล้ 0 และน้อยกว่า 0.05 จึงจะสรุปได้ว่าโมเดลสอดคล้องกับข้อมูลเชิงประจักษ์

*RMR* (*Root Mean Square Residual*) เป็นค่าเฉลี่ยของความคลาดเคลื่อนระหว่าง  $\Sigma - \Sigma(\theta)$  ค่าที่มีน้อยแสดงถึงโมเดลสอดคล้องกับข้อมูลเชิงประจักษ์ แต่ค่า *RMR* ขึ้นอยู่กับหน่วยของการวัดของตัวแปร เมื่อตัวแปร มีสเกลการวัดที่ต่างกันมาก ตัวแปรบางตัวที่มีที่มีสเกลการวัดกว้างจะทำให้ค่าเฉลี่ยของ *Residual* บิดเบือนไป ทำให้ค่าที่ได้ผิดไปด้วย ดังนั้นจึงอาจไปพิจารณาพร้อมกับค่าความคลาดเคลื่อนมาตรฐาน (*Standardized Residual*) ซึ่งเป็นค่าของความคลาดเคลื่อนหารค่าความคลาดเคลื่อนมาตรฐานของการประเมินค่า (*Estimated Standard Residual*) (Diamantopoulos & Siguaw, 2000)

#### 5. การตรวจสอบยืนยันแบบจำลอง โมเดลโดยผู้เชี่ยวชาญ

เป็นการตรวจสอบยืนยันแบบจำลอง โมเดลปัจจัยที่ส่งผลต่อความสำเร็จในการบริหารสถานศึกษาสู่ประชาคมอาเซียน สังกัดสำนักงานคณะกรรมการการศึกษาขั้นพื้นฐานภาคตะวันออก ด้วยวิธีการสนทนากลุ่ม (Focus Group) โดยให้ผู้เชี่ยวชาญจำนวน 8 ท่าน ได้พิจารณาประเด็นในด้านความเหมาะสม ความเป็นไปได้ ความถูกต้องเชิงทฤษฎี และการใช้ประโยชน์ได้จริง พร้อมทั้งเสนอแนะ

ตอนที่ 1 ผลการวิเคราะห์ตัวแปรสังเกตได้ ที่ใช้ในการศึกษาปัจจัยที่ส่งผลต่อความสำเร็จในการบริหารสถานศึกษาสู่ประชาคมอาเซียน สังกัดสำนักงานคณะกรรมการการศึกษาขั้นพื้นฐานภาคตะวันออก ประกอบด้วย

1. ความเบ้ ความโค้งของตัวแปรสังเกตได้ใน โมเดลปัจจัยที่ส่งผลต่อความสำเร็จในการบริหารสถานศึกษาสู่ประชาคมอาเซียน สังกัดสำนักงานคณะกรรมการการศึกษาขั้นพื้นฐานภาคตะวันออก ดังตารางที่ 22

ตารางที่ 23 ค่าเฉลี่ย ค่าความเบี่ยงเบนมาตรฐาน ความเบ้ ความโด่งของตัวแปรสังเกตได้  
ในโมเดลปัจจัยที่ส่งผลต่อความสำเร็จในการบริหารสถานศึกษาสู่ประชาคมอาเซียน  
สังกัดสำนักงานคณะกรรมการการศึกษาขั้นพื้นฐานภาคตะวันออก

ตัวแปร	$\bar{X}$	SD	Sk	Kur	ระดับ
<b>Competency</b>	3.82	.642	-.431	-.455	มาก
DSchool	3.85	.716	-.582	.242	มาก
Curricu	3.87	.721	-.638	.238	มาก
Structure	3.55	.618	.064	-.338	มาก
Person	3.84	.687	-.383	-.357	มาก
Butget	3.71	.773	-.431	-.081	มาก
Places	3.81	.797	-.435	-.318	มาก
Material	3.87	.771	-.386	-.430	มาก
Network	3.80	.804	-.521	-.076	มาก
<b>Process</b>	3.74	.703	-.389	-.163	มาก
Plann	3.81	.797	-.435	-.318	มาก
Dot	3.76	.809	-.340	-.338	มาก
Cleckt	3.70	.806	-.401	.026	มาก
Actt	3.70	.815	-.403	.211	มาก
<b>Success</b>	3.87	.548	-.523	-.174	มาก
Effaec	3.81	.666	-.558	.110	มาก
Know	3.93	.526	-.598	.090	มาก
KSP	3.74	.637	-.443	.024	มาก
ATT	3.70	.815	-.403	.211	มาก

จากตารางที่ 23 พบว่า ค่าเฉลี่ยของตัวแปรสังเกตได้อยู่ในช่วง 3.70 ถึง 3.93 ข้อมูลส่วนใหญ่อยู่ที่คะแนนระดับคะแนนมาก และค่าเบี่ยงเบนมาตรฐานอยู่ในช่วง .526 ถึง .815 อยู่ในเกณฑ์ที่เหมาะสมคือมีค่าน้อยกว่า 1 เมื่อพิจารณาการแจกแจงความเบ้ของตัวแปรสังเกต พบว่าส่วนใหญ่มีค่าติดลบ แสดงว่ากลุ่มตัวอย่างส่วนใหญ่ตอบอยู่ในระดับที่สูงกว่าค่าเฉลี่ย ค่าความเบ้ที่เป็นลบเป็นข้อมูลที่เบ้ซ้าย ข้อมูลตอบทางด้านบวกการกระจายของข้อมูลจากการพิจารณาความโด่ง ผลการวิเคราะห์พบว่า ค่าความโด่งอยู่ระหว่าง - .455 ถึง .215 แสดงว่าตัวแปรบางตัวความโด่งน้อย

(เกณฑ์ -.50 ถึง .50 มีความเหมาะสม)

2. ผลการวิเคราะห์ค่าสัมประสิทธิ์สหสัมพันธ์ระหว่างตัวแปรสังเกตได้ที่ใช้ในการศึกษา ปัจจัยที่ส่งผลกระทบต่อความสำเร็จในการบริหารสถานศึกษาสู่ประชาคมอาเซียน สังกัดสำนักงานคณะกรรมการศึกษาขั้นพื้นฐานภาคตะวันออกเฉียงเหนือ ดังตารางที่ 24

ตารางที่ 24 ค่าสัมประสิทธิ์สหสัมพันธ์ระหว่างตัวแปรแฝงที่ใช้ในการศึกษา โมเดลปัจจัยที่ส่งผลกระทบต่อความสำเร็จในการบริหารสถานศึกษาสู่ประชาคมอาเซียน สังกัดสำนักงานคณะกรรมการศึกษาขั้นพื้นฐานภาคตะวันออกเฉียงเหนือ

	COMPE TEN	PROCESS	SUCCESS
COMPETEN	1		
PROCESS	.554**	1	
SUCCESS	.593**	.423**	1

\*\* Correlation is significant at the .01 level 2-tailed.

จากตารางที่ 24 พบว่า ค่าสหสัมพันธ์ของเพียร์สันระหว่างตัวแปรแฝงของปัจจัยตัวแปรแฝงด้านสมรรถนะของสถานศึกษา ด้านกระบวนการดำเนินงาน และด้านความสำเร็จในการบริหารสู่ประชาคมอาเซียน พบว่า ตัวแปรคู่ที่มีความสัมพันธ์กันสูงสุดเท่ากับ 0.593 คือ ปัจจัยด้านสมรรถนะของสถานศึกษา กับปัจจัยด้านความสำเร็จในการบริหารสู่ประชาคมอาเซียน รองลงมาเท่ากับ .554 คือปัจจัยด้านสมรรถนะของสถานศึกษา กับปัจจัยด้านกระบวนการดำเนินงาน ส่วนตัวแปรคู่ที่สัมพันธ์กันต่ำสุด เท่ากับ .423 คือ ปัจจัยด้านกระบวนการดำเนินงาน กับปัจจัยด้านความสำเร็จในการบริหารสู่ประชาคมอาเซียน และทุกคู่ของตัวแปรมีความสัมพันธ์กันอย่างมีนัยสำคัญทางสถิติที่ระดับ .01

ตอนที่ 2 ผลการวิเคราะห์ความสอดคล้องของ โมเดลความสัมพันธ์โครงสร้างเชิงสาเหตุของปัจจัยที่ส่งผลกระทบต่อความสำเร็จในการบริหารสถานศึกษาสู่ประชาคมอาเซียน สังกัดสำนักงานคณะกรรมการศึกษาขั้นพื้นฐานภาคตะวันออกเฉียงเหนือ กับข้อมูลเชิงประจักษ์ ประกอบด้วย

1. โมเดลองค์ประกอบเชิงยืนยันเพื่อตรวจสอบความตรงของโมเดลการวัดตัวแปรแฝงด้านสมรรถนะของสถานศึกษา ดังตารางที่ 25

ตารางที่ 25 การวิเคราะห์องค์ประกอบเชิงยืนยันของตัวแปรแฝงด้านสมรรถนะของสถานศึกษา

ตัวแปร	น้ำหนักองค์ประกอบ	SE	t	R <sup>2</sup>
DSchool	.76	.023	23.33*	.57
Curricu	.79	.023	24.50*	.62
Structure	.75	.027	22.11*	.56
Person	.86	.021	28.62	.74
Butget	.84	.024	27.66	.71
Places	.81	.025	25.56	.65
Material	.78	.025	24.33	.61
Network	.82	.025	26.21	.67

GFI = 0.99, \*P &lt; .05

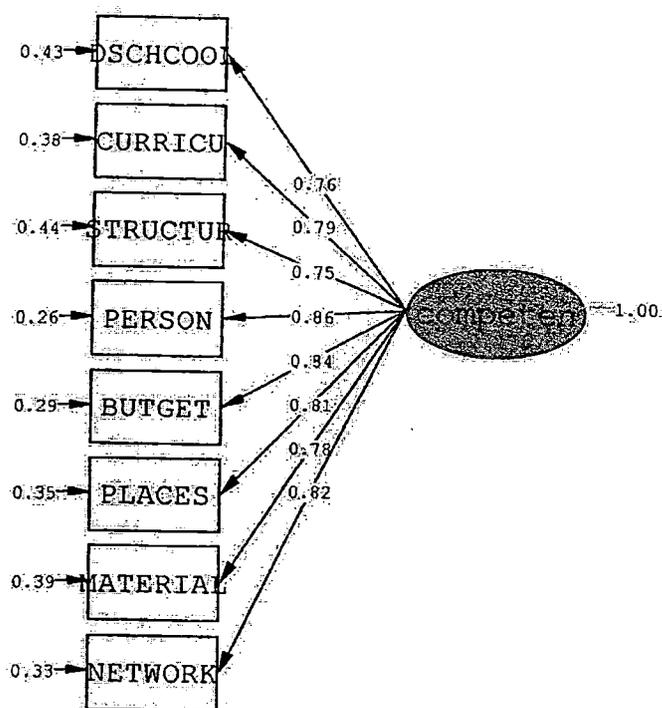

Chi-Square=21.13, df=11, P-value=0.03208, RMSEA=0.035

ภาพที่ 5 การวิเคราะห์องค์ประกอบเชิงยืนยันของตัวแปรแฝงด้านสมรรถนะของสถานศึกษา

จากตารางที่ 24 และภาพที่ 5 พบว่า โมเดลมีความสอดคล้องกับข้อมูลเชิงประจักษ์ โดยพิจารณาจากการทดสอบไค-สแควร์ มีค่าเท่ากับ 21.13 แต่อย่างไรก็ตามการใช้ไค-สแควร์ ทดสอบในกรณีที่กลุ่มตัวอย่างมีขนาดใหญ่ก็มีนัยสำคัญทางสถิติเสมอ (Fomell & Larcker, 1981) พิจารณาค่าดัชนี RMSEA มีค่าเหมาะสมของโมเดล เท่ากับ .035 ตามเกณฑ์กำหนดไว้ น้อยกว่า .05 พิจารณาค่าดัชนีของ GFI ซึ่งเป็นค่าแสดงสัดส่วนของค่า Observed Covariance ซึ่งค่า GFI ควรอยู่ระหว่าง 0 ถึง 1 ผลการวิเคราะห์ ค่าดัชนี GFI เท่ากับ .99 ซึ่งมีค่าใกล้ 1 แสดงว่า โมเดลนี้มีความเหมาะสมดี เป็นการแสดงผลการวิเคราะห์องค์ประกอบเชิงยืนยันของโมเดลการวัดสมรรถนะของสถานศึกษาอาชีพได้ว่า การศึกษาตัวแปรสมรรถนะของสถานศึกษาโดยการวัดด้วยตัวแปรสังเกตได้ทิศทางของสถานศึกษาหลักสูตร โครงสร้าง บุคคลงบประมาณ สถานที่ วัสดุอุปกรณ์ และเครือข่ายมีความเหมาะสมสอดคล้องอย่างมีนัยสำคัญทางสถิติที่ระดับ .05

ตารางที่ 26 การวิเคราะห์องค์ประกอบเชิงยืนยันของตัวแปรแฝงด้านกระบวนการดำเนินงาน

ตัวแปร	น้ำหนักองค์ประกอบ	SE	t	R <sup>2</sup>
Plain	0.51	.044	6.18*	.56
Dot	0.22	.033	3.76*	.40
Cleckt	0.34	.016	5.24*	.51
Actt	0.36	.033	5.46	.53

GFI = 1.00, \*P < .05

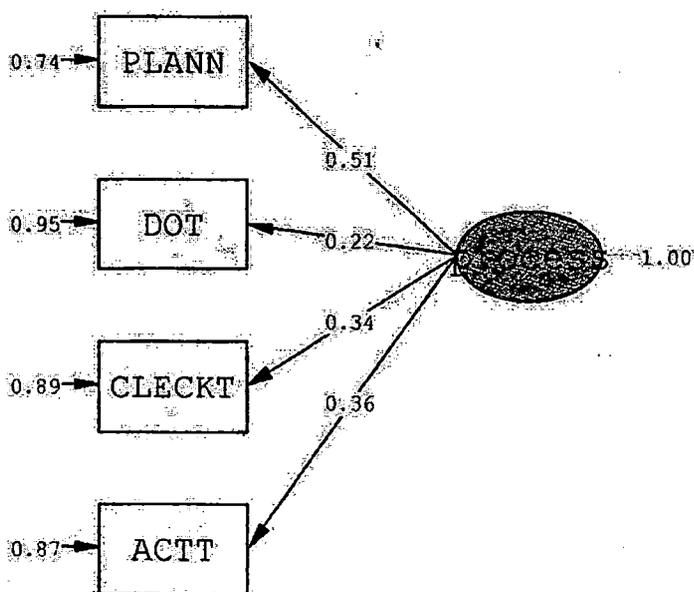

Chi-Square=0.92, df=2, P-value=0.63115, RMSEA=0.000

ภาพที่ 6 การวิเคราะห์องค์ประกอบเชิงยืนยันของตัวแปรแฝงกระบวนการดำเนินงาน

จากตารางที่ 26 และภาพที่ 6 พบว่า โมเดลมีความสอดคล้องกับข้อมูลเชิงประจักษ์ โดยพิจารณาจากการทดสอบไค-สแควร์ มีค่าเท่ากับ .92 แต่อย่างไรก็ตามการใช้ ไค-สแควร์ ทดสอบในกรณีที่กลุ่มตัวอย่างมีขนาดใหญ่มักมีนัยสำคัญทางสถิติเสมอ (Fomell & Larcker, 1981) พิจารณาค่าดัชนี RMSEA มีค่าเหมาะสมของโมเดล เท่ากับ .000 ตามเกณฑ์กำหนดไว้ น้อยกว่า .05 พิจารณาค่าดัชนีของ GFI ซึ่งเป็นค่าแสดงสัดส่วนของค่า Observed Covariance ซึ่งค่า GFI ควรอยู่ระหว่าง 0 ถึง 1 ผลการวิเคราะห์ ค่าดัชนี GFI เท่ากับ 1.00 ซึ่งมีค่าเท่ากับ 1 แสดงว่าโมเดลนี้มีความเหมาะสมดี

เป็นการแสดงผลการวิเคราะห์องค์ประกอบเชิงยืนยันของ โมเดลการวัดตัวแปรแฝงกระบวนการดำเนินงานอธิบายได้ว่า การศึกษาตัวแปรกระบวนการดำเนินงานโดยการวัดด้วยตัวแปรสังเกตได้ การวางแผน การดำเนินงาน การตรวจสอบและการปรับปรุงมีความเหมาะสมสอดคล้องอย่างมีนัยสำคัญทางสถิติ .05

ตารางที่ 27 การวิเคราะห์องค์ประกอบเชิงยืนยันของตัวแปรแฝง ความสำเร็จในการบริหาร  
สถานศึกษาสู่ประชาคมอาเซียน

ตัวแปร	น้ำหนักองค์ประกอบ	SE	t	R <sup>2</sup>
Know	.49	.021	23.10*	.58
KSP	.57	.024	24.04*	.62
ATT	.44	.018	25.15*	.66
EFFAEC	.50	.022	22.82*	.57

GFI = 1.00, \*P < .05

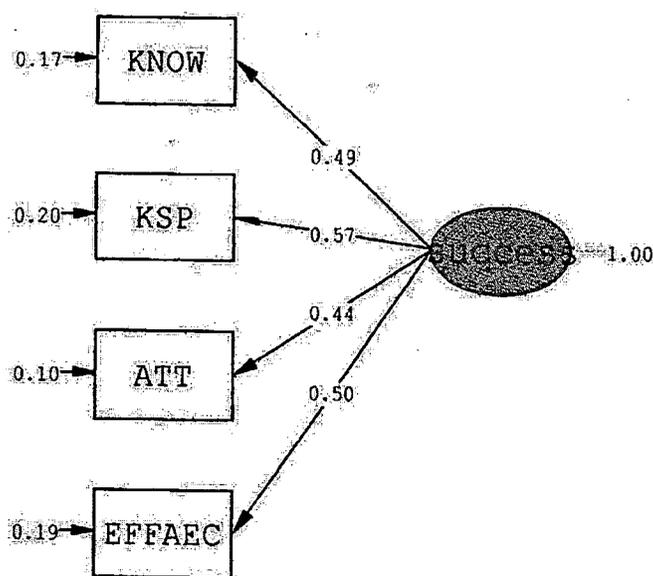

Chi-Square=2.27, df=2, P-value=0.32100, RMSEA=0.014

ภาพที่ 7 การวิเคราะห์องค์ประกอบเชิงยืนยันของตัวแปรแฝง ความสำเร็จในการบริหาร  
สถานศึกษาสู่ประชาคมอาเซียน

จากตารางที่ 27 และภาพที่ 7 พบว่า โมเดลมีความสอดคล้องกับข้อมูลเชิงประจักษ์ โดยพิจารณาจากการทดสอบไค-สแควร์ มีค่าเท่ากับ 2.27 แต่อย่างไรก็ตามการใช้ไค-สแควร์ ทดสอบในกรณีที่กลุ่มตัวอย่างมีขนาดใหญ่มักมีนัยสำคัญทางสถิติเสมอ (Fomell & Larcker, 1981) พิจารณาค่าดัชนี RMSEA มีค่าเหมาะสมของโมเดล เท่ากับ .014 ตามเกณฑ์กำหนดไว้ น้อยกว่า .05 พิจารณาค่าดัชนีของ GFI ซึ่งเป็นค่าแสดงสัดส่วนของค่า Observed Covariance ซึ่งค่า GFI ควรอยู่ระหว่าง 0 ถึง 1 ผลการวิเคราะห์ ค่าดัชนี GFI เท่ากับ 1.00 ซึ่งมีค่าเท่ากับ 1 แสดงว่าโมเดลนี้มีความเหมาะสมดีเป็นการแสดงผลการวิเคราะห์องค์ประกอบเชิงยืนยันของตัวแปรแฝง ความสำเร็จในการบริหารสถานศึกษาสู่ประชาคมอาเซียนอธิบายได้ว่า การศึกษาตัวแปรแฝง ความสำเร็จในการบริหารสถานศึกษาสู่ประชาคมอาเซียน โดยการวัดด้วยตัวแปรสังเกตได้ ประสิทธิภาพการบริหารสถานศึกษาสู่อาเซียน คุณลักษณะของนักเรียนด้านความรู้สู่ประชาคมอาเซียน คุณลักษณะของนักเรียนด้านทักษะกระบวนการสู่ประชาคมอาเซียนและคุณลักษณะของนักเรียนด้านเจตคติสู่ประชาคมอาเซียนมีความเหมาะสมสอดคล้องอย่างมีนัยสำคัญทางสถิติที่ระดับ .05

2. โมเดลปัจจัยที่ส่งผลต่อความสำเร็จในการบริหารสถานศึกษาสู่ประชาคมอาเซียน  
สังกัดสำนักงานคณะกรรมการศึกษาขั้นพื้นฐานภาคตะวันออกเฉียงเหนือ ตามสมมติฐาน แสดงผลดังภาพที่ 8

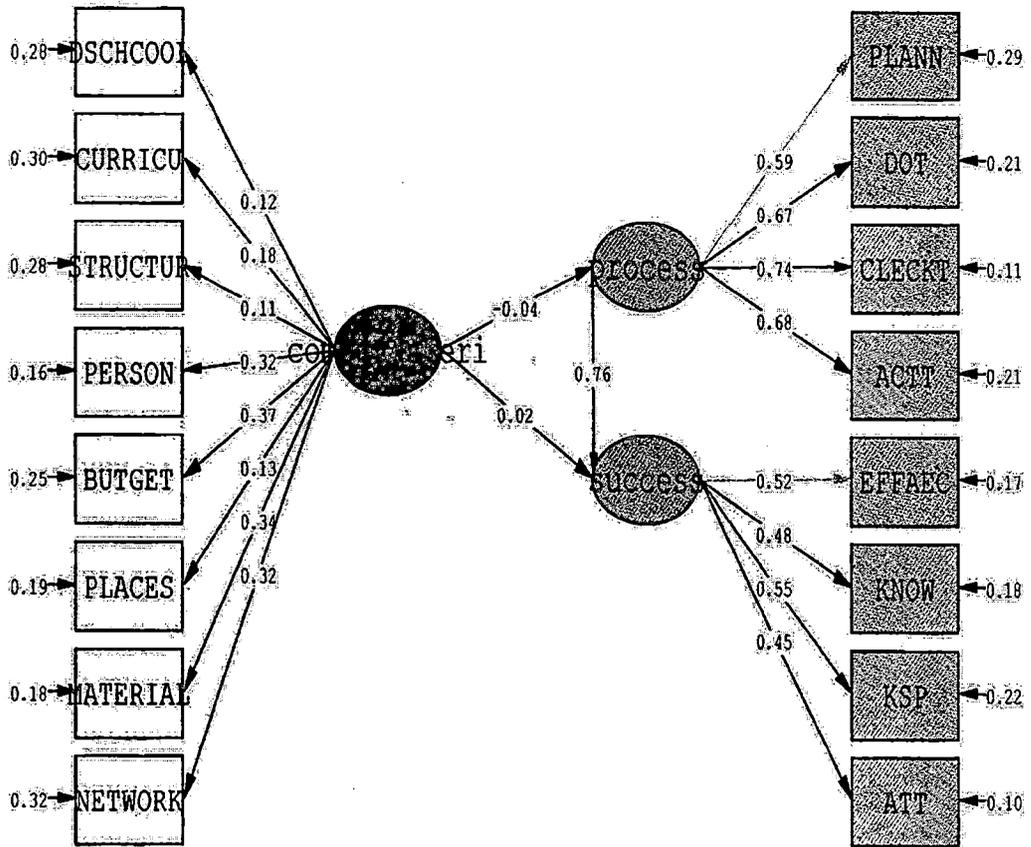

Chi-Square=307.07, df=101, P-value=0.00000, RMSEA=0.052

ภาพที่ 8 โมเดลความสัมพันธ์โครงสร้างของปัจจัยที่ส่งผลต่อความสำเร็จในการบริหารสถานศึกษา  
สู่ประชาคมอาเซียน ตามสมมติฐาน

จากภาพที่ 8 พบว่า ตามกระบวนการวิเคราะห์ความสอดคล้องกลมกลืนของโมเดล  
ความสัมพันธ์โครงสร้างเชิงสาเหตุกับข้อมูลเชิงประจักษ์ด้วยโปรแกรมวิเคราะห์ลิซเรล เสนอให้มี  
การปรับโมเดลเพื่อให้เห็นความกลมกลืนของโมเดล โดยพิจารณาความสอดคล้องในหลักการทฤษฎี  
ของเส้นทางความสัมพันธ์ใน โมเดลและยอมรับความกลมกลืน สอดคล้องด้วยการตรวจสอบ  
ความตรงของโมเดล จึงมีการปรับ โมเดล

ตอนที่ 3 ผลการปรับ โมเดลปัจจัยที่ส่งผลต่อความสำเร็จในการบริหารสถานศึกษาสู่ประชาคม  
อาเซียน สังกัดสำนักงานคณะกรรมการการศึกษาขั้นพื้นฐานภาคตะวันออกเฉียงเหนือ สอดคล้องกับข้อมูล  
เชิงประจักษ์ แสดงผลดังภาพที่ 9

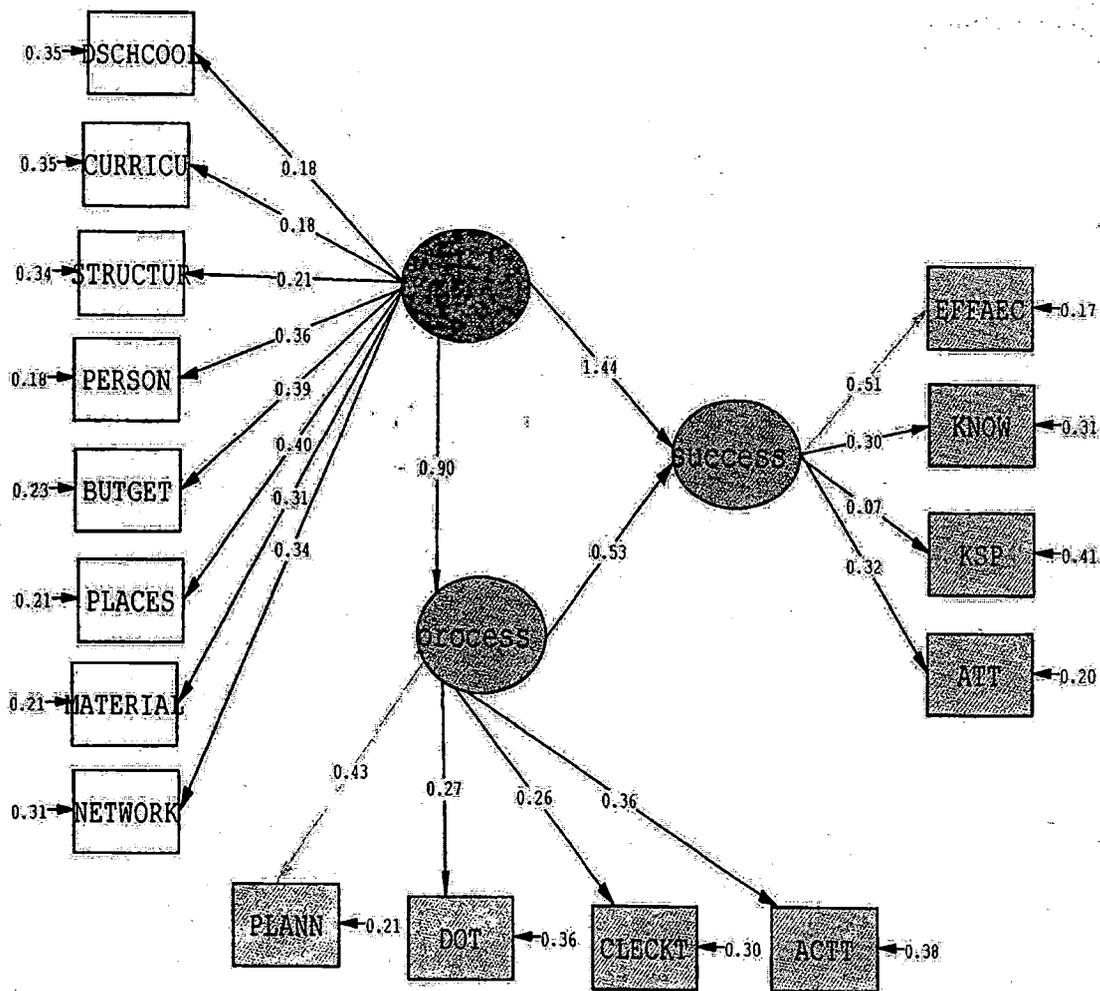

Chi-Square=129.31, df=93, P-value=0.00000, RMSEA=0.044

ภาพที่ 9 โมเดลความสัมพันธ์โครงสร้างเชิงสาเหตุของข้อมูลเชิงประจักษ์ที่ปรับแก้แล้ว

ตารางที่ 28 แสดงค่าสถิติตรวจสอบความตรงและความกลมกลืนของโมเดล

ดัชนีทดสอบความกลมกลืน	เกณฑ์	ผลการวิเคราะห์
1. ระดับความกลมกลืน(Goodness of Fit)		
1.1 Chi-square	ต่ำใกล้ 0.00	$\chi^2 = 129.31$ df = 93
Relative Chi-square	$\chi^2 / df < 5$	1.39
1.2 GFI (Goodness of Fit Index)	> 0.90	0.96
1.3 AGFI (Adjusted GFI)	> 0.90	0.95
1.4 RMR (Root Mean Squared Residual)	เข้าใกล้ 0	0.014
1.5 RMSEA (Root Mean Square Error of Approximation)	<0.05 = Good <0.10 = MEDI >0.10 = Poor	0.044
1.6 NFI (Normed Fit Index)	>0.90	0.96
1.7 NNFI (Non-NFI)	เข้าใกล้ 1	0.97
1.8 CFI (Comparative Fit Index)	สัมพันธ์กับ NNFI อยู่ระหว่าง 0-1	0.98
1.9 SRMR (Standardized RMR : Fit Residuals Matrix)	<0.05 = Good	0.035
1.10 IFI (Incremental Fit Index)	>0.90	0.98
1.11 CN (Critical N)	>200	412.67
2. NCP (Non-Centrality Parameter)	NCP/df	10.13/93=0.10
2. เปรียบเทียบดัชนี AIC ECVI และ CAIC	น้อยกว่า Saturated Model (ที่อยู่ในวงเล็บ) ถือว่าโมเดลมีความกลมกลืน	0.43 (0.37-0.49)

ตอนที่ 4 ผลการวิเคราะห์เส้นทางอิทธิพลระหว่างตัวแปรใน โมเดลปัจจัยที่ส่งผลต่อความสำเร็จในการบริหารสถานศึกษาสู่ประชาคมอาเซียน สังกัดสำนักงานคณะกรรมการศึกษาขั้นพื้นฐานภาคตะวันออกเฉียงเหนือ

จากการวิเคราะห์โมเดลโครงสร้างความสัมพันธ์โครงสร้างเชิงสาเหตุระหว่างโมเดลที่เป็นข้อมูลเชิงประจักษ์กับโมเดลสมมติฐานปัจจัยที่ส่งผลต่อความสำเร็จในการบริหารสถานศึกษาสู่ประชาคมอาเซียน สังกัดสำนักงานคณะกรรมการศึกษาขั้นพื้นฐานภาคตะวันออกเฉียงเหนือ ก่อนที่จะดำเนินการปรับแนวอิทธิพลก่อนการดำเนินการใด ๆ ดังภาพที่ 8 หน้า 116 พบว่า โมเดลข้อมูลเชิงประจักษ์ไม่มีความกลมกลืนสอดคล้องกับ โมเดลสมมติฐาน ผู้วิจัยได้ปรับสมการแนวอิทธิพลเป็นขั้นตอน เพื่อให้ได้โมเดลที่สอดคล้องกลมกลืนมากที่สุดก่อนการหาค่าอิทธิพลของเส้นทางความสัมพันธ์ของตัวแปร โดยได้ปรับแก้ตามข้อเสนอแนะจากผลการวิเคราะห์ของโปรแกรมตามลำดับ และในการปรับแก้แต่ละครั้งก็คำนึงถึงความเป็นไปได้ตามหลักการและทฤษฎีโมเดลสมมติฐานปัจจัยที่ส่งผลต่อความสำเร็จในการบริหารสถานศึกษาสู่ประชาคมอาเซียน สังกัดสำนักงานคณะกรรมการศึกษาขั้นพื้นฐานภาคตะวันออกเฉียงเหนือ ซึ่งเป็นไปตามแนวทฤษฎีรองรับอิทธิพลจากที่ทบทวนเอกสารและงานวิจัยที่เกี่ยวข้องมาแล้ว จนได้โมเดลข้อมูลเชิงประจักษ์สุดท้าย ซึ่งคำสั่งของโปรแกรมไม่รับการปรับเปลี่ยนค่าอิทธิพลของตัวแปรต่าง ๆ ดังแสดงในภาพที่ 9 หน้า 117 พบว่า ผลการทดสอบค่าไค - สแควร์ ( $\chi^2$ ) = 129.31 ที่องศาอิสระ (df) = 93 ซึ่งพิจารณาค่าไค - สแควร์สัมพัทธ์ (ผลหารของค่าไค - สแควร์ด้วยองศาอิสระ) ได้เท่ากับ 1.39 ถือได้ว่าโมเดลมีความสอดคล้องกับข้อมูลเชิงประจักษ์ ที่ค่าผลลัพธ์น้อยกว่า 2 แต่หากพิจารณาค่าไค - สแควร์โดยใช้ NCP ในกรณีที่มีการปรับโมเดล (Bollen, 1989, p: 270) จะได้ผลลัพธ์เป็น 0.10 (NCP = 10.13/93=0.10) ซึ่งถือว่ามีความสอดคล้องระดับดีมาก (ปรีชัย เปี่ยมสมบูรณ์ และสมชาติ สว่างเนตร, 2535, หน้า 41) ผู้วิจัยวิเคราะห์ข้อมูลด้วยโปรแกรมลิสเรล ซึ่งโจเรสกอก และซอร์บอม (Joreskog & Sorbom, 1993, pp. 111-131) เสนอให้ตรวจสอบความกลมกลืนรวม (Overall Fitting Model) ของโมเดลที่ทดสอบด้วยค่าที่เป็น NCP (Non - Centrality Parameter) แทนการพิจารณาค่าไค - สแควร์ ซึ่งมีค่าที่สูง และไพร์ตัน วัฒนนาม (2545, หน้า 11 - 14) เสนอแนะ การพิจารณาความเหมาะสมความกลมกลืนระหว่างข้อมูลเชิงประจักษ์กับข้อมูลเชิงทฤษฎีโดยประเมินจาก Normed Fit Index (NFI) เป็นดัชนีเชิงเปรียบเทียบมีค่าอยู่ระหว่าง 0 - 1 เมื่อ 0 หมายถึง ไม่มีความเหมาะสมเลย กับ 1 หมายถึง มีความเหมาะสมอยู่สมบูรณ์ เป็นดัชนีเปรียบเทียบโมเดลที่นำเสนอกับ โมเดลหลักตามสมมติฐาน ถ้าค่า NFI มีค่าตั้งแต่ .90 ขึ้นไป ถือว่า โมเดลมีความเหมาะสม ซึ่งในการวิจัยนี้ได้ค่า NFI = 0.97 ถือว่าโมเดลมีความเหมาะสม

นอกจากนี้อาจประเมินจากค่า Root Mean Squares Error of Approximation (RMSEA) เป็นดัชนีที่พิจารณาเศษเหลือหรือความคลาดเคลื่อนซึ่งเป็นผลต่างระหว่างความแปรปรวนร่วมของกลุ่มตัวอย่างกับความแปรปรวนร่วมตาม โมเดล ถ้าเศษเหลือต่ำแสดงว่า โมเดลมีความเหมาะสมเกณฑ์ที่ใช้ตัดสินเป็นดังนี้ ถ้า RMSEA มีค่าน้อยกว่า .05 ถือว่า โมเดลมีความเหมาะสมมาก ถ้ามากกว่า .05 แต่น้อยกว่า .08 ถือว่ามีความเหมาะสม ถ้ามีค่าระหว่าง .80 - .10 ถือว่ามีความเหมาะสมพอใช้

ถ้ามีค่ามากกว่า .10 ถือว่าโมเดล ไม่เหมาะสมและอาจจะพิจารณาจาก Goodness of Fit Index (GFI) เป็นค่าดัชนีที่นำค่า ไค – สแควร์ มาแปลงค่าอีกครั้ง GFI เป็นอัตราส่วนผลต่างระหว่างค่าความเหมาะสมก่อนและหลังปรับ โมเดล เป็นค่าที่ไม่ขึ้นกับขนาดตัวอย่างเหมือนกับค่า ไค – สแควร์ มีค่าอยู่ระหว่าง 0 – 1 ถ้ามีค่ามากกว่า .90 ยอมรับได้ว่า โมเดลมีความเหมาะสม อีกค่าหนึ่งที่ใช้ประเมินความเหมาะสมของโมเดลคือ Adjusted Goodness of Fit Index (AGFI) เป็นดัชนีปรับแก้ GFI โดยคำนึงถึง  $df$  จำนวนตัวแปร และขนาดตัวอย่าง มีเกณฑ์เช่นเดียวกับ GFI คือถ้ามีค่ามากกว่า .90 ถือว่าโมเดลมีความเหมาะสม ผลการวิเคราะห์ข้อมูลเชิงประจักษ์พบว่า เมื่อปรับแก้โมเดลแล้วมีค่า RMSEA = 0.044 มีนัยสำคัญที่ระดับ  $p < .05$  ค่า GFI = 0.96 AGFI = 0.95 ซึ่งเป็นค่าที่มีความกลมกลืนของโมเดลในระดับมาก

ด้วยเหตุผลดังกล่าวที่ยอมรับ โมเดลความสัมพันธ์โครงสร้างเชิงสาเหตุปัจจัยที่ส่งผลต่อความสำเร็จในการบริหารสถานศึกษาสู่ประชาคมอาเซียน สังกัดสำนักงานคณะกรรมการการศึกษาขั้นพื้นฐานภาคตะวันออก และจากข้อมูลเชิงประจักษ์ พบว่า ปัจจัยตามโมเดลมีเส้นทางอิทธิพล แสดงได้ดังสมการพยากรณ์ของ โมเดลความสัมพันธ์โครงสร้างเชิงสาเหตุ ดังนี้

### เส้นทางอิทธิพลเชิงปัจจัย ในโมเดลโครงสร้าง (Structural Model)

#### Structural Equations

$$1. \text{ process} = 0.90 * \text{competen}, \text{ Errorvar.} = 0.24, R^2 = 0.77$$

หมายถึง ตัวแปรแฝงกระบวนการดำเนินงานขึ้นอยู่กับอิทธิพลของปัจจัยด้านสมรรถนะของสถานศึกษาอย่างมีนัยสำคัญทางสถิติ โดยสมการนี้สามารถพยากรณ์ ได้ร้อยละ 77

$$2. \text{ success} = -0.53 * \text{process} + 1.44 * \text{competen}, \text{ Errorvar.} = 0.075, R^2 = 0.93$$

หมายถึง ความสำเร็จในการบริหารสถานศึกษาสู่ประชาคมอาเซียนขึ้นอยู่กับอิทธิพลของปัจจัยด้านกระบวนการดำเนินงานและปัจจัยด้านสมรรถนะของสถานศึกษาอย่างมีนัยสำคัญทางสถิติ โดยสมการนี้สามารถพยากรณ์ได้ร้อยละ 93

$$3. \text{ success} = 0.96 * \text{competen}, \text{ Errorvar.} = 0.14, R^2 = 0.87$$

หมายถึง ความสำเร็จในการบริหารสถานศึกษาสู่ประชาคมอาเซียนขึ้นอยู่กับอิทธิพลของปัจจัยด้านสมรรถนะของสถานศึกษาอย่างมีนัยสำคัญทางสถิติ โดยสมการนี้สามารถพยากรณ์ได้ร้อยละ 87

#### Measurement Equations

เมื่อพิจารณา โมเดลการวัด ใน โมเดลความสัมพันธ์โครงสร้างเชิงสาเหตุ (LISREL Model: Linear Structure RELationship Model) พบว่า

$$1. \text{ DSCHCOOL} = 0.18 * \text{competen}, \text{ Errorvar.} = 0.35, R^2 = 0.83$$

ทิศทางของสถานศึกษาสามารถอธิบายปัจจัยด้านสมรรถนะของสถานศึกษาได้อย่างมีนัยสำคัญทางสถิติ ที่มีความเที่ยงร้อยละ 83

$$2. \text{CURRICU} = 0.18 * \text{competen}, \text{Errorvar.} = 0.35, R^2 = 0.88$$

หลักสูตรสามารถอธิบายปัจจัยด้านสมรรถนะของสถานศึกษาได้อย่างมีนัยสำคัญทางสถิติ ที่มีความเที่ยงร้อยละ 88

$$3. \text{STRUCTUR} = 0.21 * \text{competen}, \text{Errorvar.} = 0.34, R^2 = 0.32$$

โครงสร้างสามารถอธิบายปัจจัยด้านสมรรถนะของสถานศึกษาได้อย่างมีนัยสำคัญทางสถิติ ที่มีความเที่ยงร้อยละ 32

$$4. \text{PERSON} = 0.36 * \text{competen}, \text{Errorvar.} = 0.18, R^2 = 0.42$$

บุคคลสามารถอธิบายปัจจัยด้านสมรรถนะของสถานศึกษาได้อย่างมีนัยสำคัญทางสถิติ ที่มีความเที่ยงร้อยละ 42

$$5. \text{BUTGET} = 0.39 * \text{competen}, \text{Errorvar.} = 0.23, R^2 = 0.40$$

งบประมาณสามารถอธิบายปัจจัยด้านสมรรถนะของสถานศึกษาได้อย่างมีนัยสำคัญทางสถิติ ที่มีความเที่ยงร้อยละ 40

$$6. \text{PLACES} = 0.40 * \text{competen}, \text{Errorvar.} = 0.21, R^2 = 0.44$$

สถานที่ด้านการสร้างวิสัยทัศน์ร่วมสามารถอธิบายปัจจัยด้านสมรรถนะของสถานศึกษาได้อย่างมีนัยสำคัญทางสถิติ ที่มีความเที่ยงร้อยละ 44

$$7. \text{MATERIAL} = 0.31 * \text{competen}, \text{Errorvar.} = 0.21, R^2 = 0.31$$

วัสดุอุปกรณ์สามารถอธิบายปัจจัยด้านสมรรถนะของสถานศึกษาได้อย่างมีนัยสำคัญทางสถิติ ที่มีความเที่ยงร้อยละ 31

$$8. \text{NETWORK} = 0.34 * \text{competen}, \text{Errorvar.} = 0.31, R^2 = 0.27$$

เครือข่ายสามารถอธิบายปัจจัยด้านสมรรถนะของสถานศึกษาได้อย่างมีนัยสำคัญทางสถิติ ที่มีความเที่ยงร้อยละ 27

$$9. \text{PLANN} = 0.43 * \text{process}, \text{Errorvar.} = 0.21, R^2 = 0.48$$

การวางแผนสามารถอธิบายปัจจัยกระบวนการดำเนินงานสู่ประชาคมอาเซียนได้อย่างมีนัยสำคัญทางสถิติ ที่มีความเที่ยงร้อยละ 48

$$10. \text{DOT} = 0.27 * \text{process}, \text{Errorvar.} = 0.36, R^2 = 0.37$$

การดำเนินงานสามารถอธิบายปัจจัยกระบวนการดำเนินงานสู่ประชาคมอาเซียนได้อย่างมีนัยสำคัญทางสถิติ ที่มีความเที่ยงร้อยละ 37

$$11. \text{CLECKT} = 0.26 * \text{process}, \text{Errorvar.} = 0.30, R^2 = 0.39$$

การตรวจสอบสามารถอธิบายปัจจัยกระบวนการดำเนินงานสู่ประชาคมอาเซียนได้อย่างมี

นัยสำคัญทางสถิติ ที่มีความเที่ยงร้อยละ 39

$$12. ACTT = 0.36 * \text{process}, \text{Errorvar.} = 0.38, R^2 = 0.27$$

การปรับปรุงสามารถอธิบายปัจจัยกระบวนการดำเนินงานสู่ประชาคมอาเซียนได้อย่างมีนัยสำคัญทางสถิติ ที่มีความเที่ยงร้อยละ 27

$$13. \text{EFFAEC} = 0.51 * \text{success}, \text{Errorvar.} = 0.17, R^2 = 0.62$$

ประสิทธิภาพการบริหารสถานศึกษาสู่อาเซียนสามารถอธิบายปัจจัยความสำเร็จในการบริหารสถานศึกษาสู่ประชาคมอาเซียนได้อย่างมีนัยสำคัญทางสถิติ ที่มีความเที่ยงร้อยละ 62

$$14. \text{KNOW} = 0.30 * \text{success}, \text{Errorvar.} = 0.31, R^2 = 0.24$$

คุณลักษณะของนักเรียนด้านความรู้สู่ประชาคมอาเซียนสามารถอธิบายปัจจัยความสำเร็จในการบริหารสถานศึกษาสู่ประชาคมอาเซียนได้อย่างมีนัยสำคัญทางสถิติ ที่มีความเที่ยงร้อยละ 24

$$15. \text{KSP} = 0.073 * \text{success}, \text{Errorvar.} = 0.41, R^2 = 0.33$$

คุณลักษณะของนักเรียนด้านทักษะกระบวนการสู่ประชาคมอาเซียนสามารถอธิบายปัจจัยความสำเร็จในการบริหารสถานศึกษาสู่ประชาคมอาเซียนได้อย่างมีนัยสำคัญทางสถิติ ที่มีความเที่ยงร้อยละ 33

$$16. \text{ATT} = 0.32 * \text{success}, \text{Errorvar.} = 0.20, R^2 = 0.35$$

คุณลักษณะของนักเรียนด้านเจตคติสู่ประชาคมอาเซียนสามารถอธิบายปัจจัยความสำเร็จในการบริหารสถานศึกษาสู่ประชาคมอาเซียนได้อย่างมีนัยสำคัญทางสถิติ ที่มีความเที่ยงร้อยละ 35

ตารางที่ 29 แสดงค่าสถิติการวิเคราะห์อิทธิพลทางตรง อิทธิพลทางอ้อม และอิทธิพลรวมของปัจจัยที่ส่งผลต่อความสำเร็จในการบริหารสถานศึกษาสู่ประชาคมอาเซียน สังกัดสำนักงานคณะกรรมการการศึกษาขั้นพื้นฐานภาคตะวันออกเฉียงเหนือ โดยการใช้โมเดลตามสมมติฐาน

ตัวแปรผล →	Competency			Process			Success		
ตัวแปรสาเหตุ ↓	DE	IE	TE	DE	IE	TE	DE	IE	TE
Competency	-	-	-	.90	-	-	1.44	-.48	.96
Process	.90	-	.90	-	-	-	.53		.53

$\chi^2 / df = 129.31, df=93, P = 0.00, GFI = 0.96, AGFI = 0.95, RMSEA = 0.044, CFI = 0.98,$   
Standardized RMR = 0.035 \*  $p < .05$

จากตารางที่ 29 สามารถอธิบายเส้นทางอิทธิพลของปัจจัยที่ส่งผลต่อความสำเร็จในการบริหารสถานศึกษาสู่ประชาคมอาเซียน สังกัดสำนักงานคณะกรรมการการศึกษาขั้นพื้นฐานภาคตะวันออกเฉียงเหนือ ในโมเดลความสัมพันธ์โครงสร้างเชิงสาเหตุ ได้ว่า

ปัจจัยที่ส่งผลต่อความสำเร็จในการบริหารสถานศึกษาสู่ประชาคมอาเซียน สังกัดสำนักงานคณะกรรมการศึกษาขั้นพื้นฐานภาคตะวันออก ได้รับอิทธิพลจากปัจจัยด้านสมรรถนะของสถานศึกษามากที่สุด โดยส่งอิทธิพลทางตรงและอิทธิพลทางอ้อม ผ่านปัจจัยด้านกระบวนการดำเนินงานทำให้มีอิทธิพลโดยรวมของปัจจัยด้านสมรรถนะของสถานศึกษามากที่สุด มีค่า 0.96 รองลงมาเป็นอิทธิพลด้านกระบวนการดำเนินงานมีค่า 0.53

รายละเอียดของอิทธิพลโดยรวมที่เกิดขึ้นกับปัจจัยที่ส่งผลต่อความสำเร็จในการบริหารสถานศึกษาสู่ประชาคมอาเซียน สังกัดสำนักงานคณะกรรมการศึกษาขั้นพื้นฐานภาคตะวันออก อธิบายได้ว่า ปัจจัยด้านสมรรถนะของสถานศึกษา มีอิทธิพลโดยตรง = 1.44 และส่งอิทธิพลโดยอ้อมผ่านปัจจัยด้านกระบวนการดำเนินงานทำให้มีอิทธิพลโดยรวม มีค่าเพิ่มขึ้นเป็น 1.43 อย่างมีนัยสำคัญทางสถิติที่ระดับ .05

ซึ่งจากผลการวิจัยสรุปดังกล่าว แสดงว่าทุกๆ ปัจจัย คือปัจจัยด้านสมรรถนะของสถานศึกษา ปัจจัยด้านกระบวนการดำเนินงาน ส่งผลต่อความสำเร็จในการบริหารสถานศึกษาสู่ประชาคมอาเซียน สังกัดสำนักงานคณะกรรมการศึกษาขั้นพื้นฐานภาคตะวันออก สามารถสรุปได้ดังนี้

**ความสำเร็จในการบริหารสถานศึกษาสู่ประชาคมอาเซียน สังกัดสำนักงานคณะกรรมการศึกษาขั้นพื้นฐานภาคตะวันออก มี 4 ด้าน ดังนี้**

1. ประสิทธิภาพการบริหารสถานศึกษาสู่ประชาคมอาเซียน ประกอบด้วย
  - 1.1 โรงเรียนจัดทำวิสัยทัศน์ พันธกิจ เป้าหมายการพัฒนา โรงเรียนสู่ประชาคมอาเซียน สอดคล้องกับนโยบายของ สพฐ. และ สพท.
  - 1.2 โรงเรียนชี้แจงแนวทางปฏิบัติและสร้างความตระหนัก ในการจัดการศึกษาอาเซียนศึกษา
  - 1.3 โรงเรียนจัดทำแผนพัฒนาการจัดการศึกษาที่สอดคล้องกับ ยุทธศาสตร์ประชาคมอาเซียน
  - 1.4 โรงเรียนมีแผนพัฒนาเพื่อเตรียมครู นักเรียนและชุมชน สู่ประชาคมเศรษฐกิจอาเซียน
  - 1.5 โรงเรียนจัดทำแผนพัฒนาศูนย์อาเซียนศึกษาเพื่อเป็น แหล่งเรียนรู้
  - 1.6 โรงเรียนประสานความร่วมมือในการสร้างและขยาย เครือข่ายกับภาคเอกชนและหน่วยงานอื่นในการจัดการศึกษาเพื่อพัฒนาสู่ ประชาคมอาเซียน
  - 1.7 โรงเรียนมีเครือข่ายและจัดกิจกรรมแลกเปลี่ยนเรียนรู้กับสมาชิกอาเซียนทั้งภายในและภายนอก

1.8 โรงเรียนประชาสัมพันธ์การจัดการศึกษาอาเซียนที่หลากหลาย เช่น วารสาร  
เว็บไซต์วิทยุชุมชน เป็นต้น

1.9 โรงเรียนจัดกิจกรรมยกย่องเชิดชู ประกาศเกียรติคุณ ครู และนักเรียนที่มีผลงานที่  
เกิดจากการเรียนรู้อาเซียน

1.10 โรงเรียนร่วมกับชุมชนในการระดมทรัพยากรและภูมิปัญญาเพื่อจัดการเรียนรู้  
อาเซียน

1.11 ผู้บริหารมีความสามารถในการบริหารจัดการภายใต้ สภาพการณ์จำกัดได้อย่างมี  
ประสิทธิภาพ

2. คุณลักษณะด้านความรู้ของนักเรียนสู่ประชาคมอาเซียน ประกอบด้วย

2.1 นักเรียนมีความรู้เบื้องต้นเกี่ยวกับสัญลักษณ์อาเซียน คำขวัญอาเซียนและเพลง  
อาเซียน

2.2 นักเรียนมีความรู้เบื้องต้นเกี่ยวกับประเทศสมาชิกอาเซียนและธงชาติสมาชิกอาเซียน

2.3 นักเรียนมีความรู้เบื้องต้นเกี่ยวกับสัตว์ประจำชาติ อาหารประจำชาติและสัตว์ประจำ  
ชาติของประเทศสมาชิกอาเซียน

2.4 นักเรียนมีความรู้เบื้องต้นเกี่ยวกับชุดประจำชาติอาเซียน และเงินตราของประเทศ  
อาเซียน

2.5 นักเรียนมีความรู้เบื้องต้นเกี่ยวกับคำทักทาย ชื่อเมืองหลวงและสถานที่ท่องเที่ยวของ  
ประเทศอาเซียน

2.6 นักเรียนมีความรู้เบื้องต้นเกี่ยวกับการเมืองการปกครองของกลุ่มประเทศอาเซียน

3. คุณลักษณะด้านทักษะกระบวนการของนักเรียนสู่ประชาคมอาเซียน ประกอบด้วย

3.1 นักเรียนมีความสามารถในการพูดภาษาอาเซียนตามศักยภาพ

3.2 นักเรียนมีทักษะในการใช้เทคโนโลยีเบื้องต้นอย่างสร้างสรรค์เพื่อค้นคว้าเกี่ยวกับ  
อาเซียน

3.3 นักเรียนมีความสามารถแก้ปัญหาอย่างสันติวิธีในการทำงาน และอยู่ร่วมกับผู้อื่น  
ในกลุ่มสมาชิกอาเซียนได้

3.4 นักเรียนมีความสามารถจัดการและควบคุมตนเองให้อยู่ในสังคมในกลุ่มสมาชิก  
อาเซียนได้

4. คุณลักษณะด้านเจตคติของนักเรียนสู่ประชาคมอาเซียน ประกอบด้วย

4.1 นักเรียนมีความภูมิใจในความเป็นไทยและความเป็นอาเซียน

4.2 นักเรียนร่วมกันรับผิดชอบต่อประเทศสมาชิกอาเซียน

4.3 นักเรียนมีความตระหนักถึงความสำคัญในความเป็นสมาชิกอาเซียน

4.4 นักเรียนเข้าใจ ยอมรับในความแตกต่างด้านศาสนา ประเพณีและวัฒนธรรมของประเทศสมาชิกอาเซียน

4.5 นักเรียนมีความรู้ความเข้าใจข้อมูลพื้นฐานเกี่ยวกับอาเซียน

4.6 นักเรียนมีทักษะการใช้ภาษาอังกฤษเพื่อการเรียนรู้และการสื่อสาร

4.7 นักเรียนมีทักษะการใช้เทคโนโลยีในการสื่อสารเพื่อการเรียนรู้ การสื่อสารและแลกเปลี่ยนเรียนรู้

4.8 นักเรียนมีจิตอาสาในการช่วยเหลือผู้อื่น

4.9 นักเรียนมีทักษะการคิด วิเคราะห์แก้ปัญหา

4.10 นักเรียนเป็นผู้ใฝ่รู้ใฝ่เรียนและรักการเรียนรู้เกี่ยวกับอาเซียน

4.11 นักเรียนมีความสามารถในการปรับตัวเข้ากับสังคมและการเป็นพลเมืองอาเซียน

4.12 นักเรียนมีเจตคติที่ดีต่อการเป็นสมาชิกประชาคมอาเซียน

4.13 นักเรียนมีวิถีชีวิตแบบประชาธิปไตยและยึดมั่นหลักธรรมาภิบาลในสมาชิกประชาคมอาเซียน

4.14 นักเรียนสามารถใช้หลักปรัชญาของเศรษฐกิจพอเพียงในการดำเนินชีวิตในความเป็นสมาชิกอาเซียน

ปัจจัยที่ส่งผลต่อความสำเร็จในการบริหารสถานศึกษาสู่ประชาคมอาเซียน สังกัดสำนักงานคณะกรรมการศึกษาขั้นพื้นฐานภาคตะวันออก มี 2 ปัจจัย ดังนี้

1. ปัจจัยด้านสมรรถนะของสถานศึกษา มี 8 ด้าน ประกอบด้วย 7 องค์ประกอบ

1.1 ทิศทางของสถานศึกษา ประกอบด้วย 7 องค์ประกอบ

1.1.1 ผู้บริหารกำหนดวิสัยทัศน์ในการจัดการศึกษาสู่ประชาคมอาเซียนตามนโยบายของ สพฐ. สพท.

1.1.2 ผู้บริหารจัดทำวิสัยทัศน์ พันธกิจกับการพัฒนา โรงเรียนสู่ประชาคมอาเซียน

1.1.3 ผู้บริหารชี้แจงแนวทางปฏิบัติและสร้างความตระหนัก ในการจัดการศึกษาอาเซียนศึกษา

1.1.4 ผู้บริหารจัดทำแผนพัฒนาการจัดการศึกษาที่สอดคล้องกับยุทธศาสตร์ประชาคมอาเซียน

1.1.5 ผู้บริหารจัดทำแผนพัฒนาศูนย์อาเซียนศึกษาเพื่อเป็นแหล่งเรียนรู้

1.1.6 ผู้บริหารกำหนดคน นโยบายและแนวทางในการขับเคลื่อนการจัดการเรียนรู้สู่ประชาคมอาเซียน โดยชัดเจนและสอดคล้องกับนโยบายของรัฐบาล

1.1.7 ผู้บริหารกำหนดระบบการนิเทศ กำกับ ติดตามและประเมินผลการ ดำเนินงานจัดการศึกษาสู่ประชาคมอาเซียน

## 1.2 หลักสูตร ประกอบด้วย 9 องค์ประกอบ

- 1.2.1 โรงเรียนจัดทำหลักสูตรอาเซียนศึกษา
- 1.2.2 โรงเรียนจัดทำหลักสูตรอาเซียนที่เน้นภาษาอังกฤษ และภาษาอาเซียน
- 1.2.3 โรงเรียนจัดทำหลักสูตรอาเซียนศึกษาเป็นรายวิชาเพิ่มเติม
- 1.2.4 ผู้บริหารตระหนักถึงความสำคัญในการจัดทำหลักสูตรอาเซียนศึกษา
- 1.2.5 ผู้บริหารมีภาวะผู้นำสู่หลักสูตรประชาคมอาเซียน
- 1.2.6 ผู้บริหารมีการวางแผนกำหนดรายวิชาหรือสาระเพิ่มเติมเกี่ยวกับอาเซียนในหลักสูตรสถานศึกษา
- 1.2.7 โรงเรียนมีการจัด โครงสร้างการบูรณาการเนื้อหาอาเซียนศึกษาในทุกกลุ่มสาระการเรียนรู้
- 1.2.8 โรงเรียนมีการจัดกิจกรรมทางวิชาการเกี่ยวกับอาเซียน เช่น การจัดงาน ASEAN Day การจัดนิทรรศการเกี่ยวกับอาเซียน ให้นักเรียนได้เรียนอย่างเหมาะสม
- 1.2.9 โรงเรียนมีการจัดกิจกรรมส่งเสริมให้นักเรียนมีทักษะใช้ภาษาอังกฤษและภาษาอาเซียน

## 1.3 โครงสร้าง ประกอบด้วย 2 องค์ประกอบ

- 1.3.1 โรงเรียนจัด โครงสร้างการจัดการศึกษาอาเซียนศึกษาและกำหนดบทบาทหน้าที่ของบุคลากร
- 1.3.2 โรงเรียนจัดทำผังการบริหารสถานศึกษาตามความเหมาะสมที่สอดคล้องกับการดำเนินงานสู่ประชาคมอาเซียน

## 1.4 บุคลากร ประกอบด้วย 10 องค์ประกอบ

- 1.4.1 สนับสนุนส่งเสริมให้ครูและบุคลากรในโรงเรียนได้มีโอกาสเข้ารับการอบรมประชุม สัมมนา และการศึกษาดูงานเกี่ยวกับประชาคมอาเซียน
- 1.4.2 สนับสนุน โครงการแลกเปลี่ยนบุคลากรครู นักเรียน เพื่อการเรียนรู้และแลกเปลี่ยนประสบการณ์กับประเทศสมาชิกอาเซียน
- 1.4.3 มีโครงการจัดจ้างครูต่างชาติมาสอนเนื้อหาเกี่ยวกับภาษาอังกฤษและภาษาที่ใช้ในประเทศสมาชิกอาเซียน
- 1.4.4 ครูได้รับการพัฒนาประสิทธิภาพการจัดกระบวนการเรียนรู้ภาษาอังกฤษและภาษาอาเซียน
- 1.4.5 ครูได้รับการพัฒนาให้มีเจตคติที่ดีต่อการจัดการศึกษาเกี่ยวกับอาเซียน
- 1.4.6 ครูได้รับการพัฒนาการใช้เทคโนโลยีเพื่อการสื่อสารในการศึกษาค้นคว้าเกี่ยวกับประชาคมอาเซียน

1.4.7 ครูได้รับการพัฒนาความสามารถในการใช้ภาษาอาเซียนในการสื่อสารและการจัดกิจกรรมพัฒนา ผู้เรียน

1.4.8 ครูให้ความร่วมมือในการปฏิบัติงานของกลุ่มประเทศสมาชิกอาเซียน

1.4.9 ครูได้นำความรู้ที่ได้จากการแลกเปลี่ยนเรียนรู้มาปรับใช้ในการจัดการเรียนการสอน

1.4.10 ครูได้รับการพัฒนาให้สามารถศึกษาเกี่ยวกับกลุ่มประเทศสมาชิกอาเซียน เช่น ภูมิญาอาเซียน กฎบัตรอาเซียน อัตลักษณ์และสัญลักษณ์ของอาเซียน เป็นต้น

#### 1.5 งบประมาณ ประกอบด้วย 8 องค์ประกอบ

1.5.1 มีการจัดสรรงบประมาณพัฒนาโรงเรียนให้เป็นศูนย์อาเซียนศึกษาสำหรับนักเรียนและบุคคลทั่วไป

1.5.2 มีการจัดสรรงบประมาณส่งเสริมให้ครูและบุคลากรใน โรงเรียน ได้เข้ารับการอบรม ประชุม สัมมนา และการศึกษาดูงานเกี่ยวกับประชาคมอาเซียน

1.5.3 มีการจัดสรรงบประมาณจัดกิจกรรมการเรียนรู้ภาษาอาเซียน

1.5.4 มีการจัดสรรงบประมาณเพื่อดำเนินงานเกี่ยวกับกิจกรรมอาเซียน เช่น ASEAN Day

1.5.7 มีการใช้ทรัพยากรที่ได้รับการสนับสนุนจากหลายภาคส่วนขับเคลื่อนการดำเนินงานอาเซียน

1.5.8 โรงเรียนจัดตั้งกองทุนเพื่อส่งเสริมการศึกษาอาเซียน

#### 1.6 สถานที่ ประกอบด้วย 5 องค์ประกอบ

1.6.1 โรงเรียนมีการจัดแหล่งเรียนรู้หรือศูนย์สารสนเทศอาเซียนศึกษาสำหรับนักเรียนได้ศึกษาค้นคว้า

1.6.2 โรงเรียนจัดให้มีอาคารสถานที่หรือศูนย์อาเซียนศึกษาเพื่อการบริหารสถานศึกษาสู่ประชาคมอาเซียน

1.6.3 อาคารสถานที่ สื่อ อุปกรณ์ต่าง ๆ มีความพร้อมในการใช้งานเพื่อการรองรับประชาคมอาเซียน

1.6.4 โรงเรียนมีการจัดห้อง/มุมอาเซียนศึกษาเป็นแหล่งเรียนรู้ และแหล่งสืบค้นข้อมูลผ่านระบบเครือข่ายคอมพิวเตอร์อย่างมีประสิทธิภาพรวมทั้งการสร้างบรรยากาศภายในห้องเรียนให้เป็นแหล่งเรียนรู้เกี่ยวกับเรื่องอาเซียน

1.6.5 โรงเรียนมีการจัดนิทรรศการ ป้ายนิเทศ บอร์ดประชาสัมพันธ์และกิจกรรมเสริมการเรียนรู้เกี่ยวกับอาเซียน

## 1.7 วัตถุประสงค์ ประกอบด้วย 4 องค์ประกอบ

- 1.7.1 โรงเรียนจัดห้องสมุดและให้บริการสื่อเทคโนโลยีที่เอื้อต่อการเรียนรู้เกี่ยวกับอาเซียน
- 1.7.2 โรงเรียนส่งเสริมสนับสนุนให้ครูผลิตสื่อการเรียนการสอนเกี่ยวกับอาเซียนที่เหมาะสมและเพียงพอแก่นักเรียน
- 1.7.3 โรงเรียนส่งเสริมให้ครูเลือกสื่อที่เป็นภาษาต่างประเทศและภาษาอาเซียนมาใช้ในการเรียนการสอนได้อย่างเหมาะสม
- 1.7.4 โรงเรียนส่งเสริมให้ครูมีการใช้หนังสือที่เป็นภาษากลุ่มประเทศอาเซียนในการจัดการเรียนการสอนในแต่ละกลุ่มสาระการเรียนรู้

## 1.8 เครื่องข่าย ประกอบด้วย 6 องค์ประกอบ

- 1.8.1 ผู้บริหารมีความสามารถในการประสานภาคีเครือข่ายเพื่อความร่วมมือในการจัดการเรียนรู้สู่ประชาคมอาเซียน
- 1.8.2 ผู้บริหารประสานความร่วมมือในการสร้างและขยายเครือข่ายกับภาคเอกชนและหน่วยงานอื่นในการจัดการศึกษาเพื่อพัฒนาสู่ประชาคมอาเซียน
- 1.8.3 ผู้บริหารมีเครือข่ายและจัดกิจกรรมแลกเปลี่ยนเรียนรู้กับสมาชิกอาเซียนทั้งภายในและภายนอก
- 1.8.4 ผู้บริหารประชาสัมพันธ์การจัดการศึกษาอาเซียนที่หลากหลาย เช่น วารสาร เว็บไซต์ วิทยุชุมชน เป็นต้น
- 1.8.5 ผู้บริหารส่งเสริมสนับสนุนให้มีภาคีเครือข่ายการจัดการศึกษาเกี่ยวกับประชาคมอาเซียน
- 1.8.6 ผู้บริหารมีการประสานภาคีเครือข่ายเพื่อความร่วมมือในการจัดการเรียนรู้สู่ประชาคมอาเซียน

## 2. ปัจจัยด้านกระบวนการดำเนินงาน

### 2.1 การวางแผน ประกอบด้วย 5 องค์ประกอบ

- 2.1.1 โรงเรียนมีการวางแผนบริหารงานการศึกษาสู่ประชาคมอาเซียนตามนโยบาย สพฐ./สพท.
- 2.1.2 โรงเรียนมีการแต่งตั้งคณะกรรมการดำเนินงานเกี่ยวกับอาเซียน โดยเฉพาะ
- 2.1.3 โรงเรียนมีการวางแผนจัดทำหลักสูตรและการจัดกิจกรรมเกี่ยวกับอาเซียน
- 2.1.4 โรงเรียนมีการวางแผนจัดอบรมบุคลากร ครู ให้มีความรู้เกี่ยวกับเกี่ยวกับอาเซียน

2.1.5 โรงเรียนให้บุคลากร ครูมีส่วนร่วมในการวางแผน และตัดสินใจเกี่ยวกับการดำเนินงานอาเซียน

2.2 การดำเนินงาน ประกอบด้วย 3 องค์ประกอบ

2.2.1 โรงเรียนให้บุคลากร ครูมีส่วนร่วมการดำเนินงานเกี่ยวกับอาเซียนอย่างเป็นระบบ

2.2.2 โรงเรียนมีการมอบหมายให้บุคลากร ครู มีส่วนร่วมในการดำเนินงานเกี่ยวกับอาเซียนตามความรู้ ความสามารถอย่างเหมาะสม

2.2.3 โรงเรียนมีการดำเนินงานอาเซียนตามนโยบายที่กำหนดไว้

2.3 การตรวจสอบ ประกอบด้วย 4 องค์ประกอบ

2.3.1 โรงเรียนมีการแต่งตั้งคณะกรรมการติดตาม ประเมินผลการบริหารสถานศึกษาเกี่ยวกับอาเซียนอย่างเป็นระบบ

2.3.2 โรงเรียนมีการกำหนดการติดตาม ประเมินผลการบริหารสถานศึกษาเกี่ยวกับอาเซียนอย่างต่อเนื่อง

2.3.3 โรงเรียนมีการสร้างเครื่องมือในการติดตาม ประเมินผลการบริหารสถานศึกษาเกี่ยวกับอาเซียนอย่างเหมาะสม

2.3.4 โรงเรียนมีการกำหนดการรายงานผลการติดตามและประเมินผลการบริหารสถานศึกษาเกี่ยวกับอาเซียน

2.4 การปรับปรุง ประกอบด้วย 3 องค์ประกอบ

2.4.1 โรงเรียนมีการนำผลการรายงานการประเมินมาปรับปรุงการบริหารสถานศึกษาเกี่ยวกับอาเซียน

2.4.2 โรงเรียนมีการให้บุคลากร ครูมีส่วนร่วมปรับปรุง พัฒนาการบริหารสถานศึกษาเกี่ยวกับอาเซียนอย่างเหมาะสม

2.4.3 โรงเรียนมีการพัฒนาการบริหารสถานศึกษาให้สอดคล้องกับสถานการณ์อาเซียนที่เปลี่ยนแปลงไป

**ตอนที่ 5 ผลการพิจารณาตรวจสอบความเหมาะสมเป็นไปได้ในการนำไปปฏิบัติของปัจจัยที่ส่งผลต่อความสำเร็จในการบริหารสถานศึกษาสู่ประชาคมอาเซียน สังกัดสำนักงานคณะกรรมการการศึกษาขั้นพื้นฐานภาคตะวันออก**

จากการสนทนากลุ่ม 2 กลุ่ม ได้แก่ กลุ่มสังกัดสำนักเขตพื้นที่การศึกษาประถมศึกษา และกลุ่มสังกัดสำนักเขตพื้นที่การศึกษามัธยมศึกษา ปรากฏผลดังนี้

1. ผลการพิจารณาตรวจสอบความเหมาะสมเป็นไปได้อ้างอิงที่ส่งผลต่อความสำเร็จในการบริหารสถานศึกษาสู่ประชาคมอาเซียน สังกัดสำนักงานคณะกรรมการการศึกษาขั้นพื้นฐาน ภาคตะวันออก ที่จะนำไปปฏิบัติโดยใช้เทคนิคการสนทนากลุ่ม (Focus group discussion) จากผู้ปฏิบัติงานในสถานศึกษา สังกัดสำนักเขตพื้นที่การศึกษาประถมศึกษา ได้แก่ ผู้บริหารสถานศึกษา รองผู้บริหารสถานศึกษาและครู จำนวน 10 คน มาร่วมกันสนทนาเพื่อตรวจสอบความเหมาะสมเป็นไปได้อ้างอิงที่ส่งผลต่อความสำเร็จในการบริหารสถานศึกษาสู่ประชาคมอาเซียน เห็นว่าอ้างอิงที่ส่งผลต่อความสำเร็จในการบริหารสถานศึกษาสู่ประชาคมอาเซียน สังกัดสำนักงานคณะกรรมการการศึกษาขั้นพื้นฐานภาคตะวันออก มีความเหมาะสมเป็นไปได้อ้างอิงที่ส่งผลต่อความสำเร็จในการนำปฏิบัติสอดคล้องกับผลการวิจัยดังนี้

1. ปัจจัยด้านสมรรถนะของสถานศึกษา ประกอบด้วย 8 ด้าน ได้แก่

1.1 ด้านทิศทางของสถานศึกษา ผู้ปฏิบัติงานมีความเห็นว่า ปัจจัยที่ส่งผลต่อความสำเร็จในการบริหารสู่ประชาคมอาเซียน ปัจจัยสมรรถนะของสถานศึกษา ด้านทิศทางของสถานศึกษามีความเหมาะสมและเป็นไปได้อ้างอิงที่ส่งผลต่อความสำเร็จในการนำปฏิบัติทั้ง 7 องค์ประกอบ โดยมีข้อเสนอแนะควรเพิ่มเติมการพัฒนาต้องดูความพร้อมและบริบทของโรงเรียน มีความพร้อมของงบประมาณ สถานที่ บุคลากรที่มีความชำนาญ หรือทักษะ เช่น ครูสังคมไทย บุคลากร เพียงพอไหม และภาษาอังกฤษก็เป็นปัจจัยสำคัญที่จะทำให้สมรรถนะสู่ความสำเร็จ

1.2 ด้านหลักสูตร ผู้ปฏิบัติงานมีความเห็นว่า ปัจจัยที่ส่งผลต่อความสำเร็จในการบริหารสู่ประชาคมอาเซียน ปัจจัยสมรรถนะของสถานศึกษา ด้านหลักสูตร มีความเหมาะสมเป็นไปได้อ้างอิงที่ส่งผลต่อความสำเร็จในการนำปฏิบัติทั้ง 9 องค์ประกอบ

1.3 ด้านโครงสร้าง ผู้ปฏิบัติงานมีความเห็นว่า ปัจจัยที่ส่งผลต่อความสำเร็จในการบริหารสู่ประชาคมอาเซียน ปัจจัยสมรรถนะของสถานศึกษา ด้านหลักสูตร มีความเหมาะสมเป็นไปได้อ้างอิงที่ส่งผลต่อความสำเร็จในการนำปฏิบัติทั้ง 2 องค์ประกอบ

1.4 ด้านบุคลากร ผู้ปฏิบัติงานมีความเห็นว่า ปัจจัยที่ส่งผลต่อความสำเร็จในการบริหารสู่ประชาคมอาเซียน ปัจจัยสมรรถนะของสถานศึกษา ด้านบุคลากร มีความเหมาะสมเป็นไปได้อ้างอิงที่ส่งผลต่อความสำเร็จในการนำปฏิบัติทั้ง 10 องค์ประกอบ

1.5 ด้านงบประมาณ ผู้ปฏิบัติงานมีความเห็นว่า ปัจจัยที่ส่งผลต่อความสำเร็จในการบริหารสู่ประชาคมอาเซียน ปัจจัยสมรรถนะของสถานศึกษา ด้านงบประมาณ มีความเหมาะสมเป็นไปได้อ้างอิงที่ส่งผลต่อความสำเร็จในการนำปฏิบัติทั้ง 6 องค์ประกอบ

1.6 ด้านสถานที่ ผู้ปฏิบัติงานมีความเห็นว่า ปัจจัยที่ส่งผลต่อความสำเร็จในการบริหารสู่ประชาคมอาเซียน ปัจจัยสมรรถนะของสถานศึกษา ด้านสถานที่ มีความเหมาะสมเป็นไปได้อ้างอิงที่ส่งผลต่อความสำเร็จในการนำปฏิบัติทั้ง 5 องค์ประกอบ

1.7 ด้านวัสดุอุปกรณ์ ผู้ปฏิบัติงานมีความเห็นว่า ปัจจัยที่ส่งผลต่อความสำเร็จในการบริหารสู่ประชาคมอาเซียน ปัจจัยสมรรถนะของสถานศึกษา ด้านวัสดุอุปกรณ์ มีความเหมาะสม เป็นไปได้ในการนำไปปฏิบัติทั้ง 4 องค์ประกอบ

1.8 ด้านเครือข่าย ผู้ปฏิบัติงานมีความเห็นว่า ปัจจัยที่ส่งผลต่อความสำเร็จในการบริหารสู่ประชาคมอาเซียน ปัจจัยสมรรถนะของสถานศึกษา ด้านเครือข่าย มีความเหมาะสม เป็นไปได้ในการนำไปปฏิบัติทั้ง 6 องค์ประกอบ

2. ปัจจัยกระบวนการดำเนินงาน ประกอบด้วย 4 ด้าน ได้แก่

2.1 ด้านการวางแผน ผู้ปฏิบัติงานมีความเห็นว่า ปัจจัยที่ส่งผลต่อความสำเร็จในการบริหารสู่ประชาคมอาเซียน ปัจจัยสมรรถนะของสถานศึกษา ด้านการวางแผน มีความเหมาะสม เป็นไปได้ในการนำไปปฏิบัติทั้ง 5 องค์ประกอบ

2.2 ด้านการดำเนินงาน ผู้ปฏิบัติงานมีความเห็นว่า ปัจจัยที่ส่งผลต่อความสำเร็จในการบริหารสู่ประชาคมอาเซียน ปัจจัยสมรรถนะของสถานศึกษา ด้านการดำเนินงานมีความเหมาะสม เป็นไปได้ในการนำไปปฏิบัติทั้ง 3 องค์ประกอบ

2.3 ด้านการตรวจสอบ ผู้ปฏิบัติงานมีความเห็นว่า ปัจจัยที่ส่งผลต่อความสำเร็จในการบริหารสู่ประชาคมอาเซียน ปัจจัยสมรรถนะของสถานศึกษา ด้านการตรวจสอบ มีความเหมาะสม เป็นไปได้ในการนำไปปฏิบัติทั้ง 4 องค์ประกอบ

2.4 ด้านการปรับปรุง ผู้ปฏิบัติงานมีความเห็นว่า ปัจจัยที่ส่งผลต่อความสำเร็จในการบริหารสู่ประชาคมอาเซียน ปัจจัยสมรรถนะของสถานศึกษา ด้านการปรับปรุง มีความเหมาะสม เป็นไปได้ในการนำไปปฏิบัติทั้ง 3 องค์ประกอบ และมีข้อเสนอแนะการเปิด โอกาสให้นักเรียนได้แสดงศักยภาพของตนเอง ในเรื่องการเรียนรู้อาเซียน โดยฝึกทักษะทั้งด้านการฟัง การพูด การอ่าน รวมถึงการสื่อสารในชีวิตประจำวัน ซึ่งจะสามารถใช้เป็นข้อมูลในการติดตามผลจากการบริหารสถานศึกษาได้อีกวิธีการหนึ่ง

2. ผลการพิจารณาตรวจสอบความเหมาะสมเป็นไปได้อย่างปัจจัยที่ส่งผลต่อความสำเร็จในการบริหารสถานศึกษาสู่ประชาคมอาเซียน สังกัดสำนักงานคณะกรรมการการศึกษาขั้นพื้นฐาน ภาคตะวันออก ที่จะนำไปปฏิบัติโดยใช้เทคนิคการสนทนากลุ่ม (Focus group discussion) จากผู้ปฏิบัติงานในสถานศึกษา สังกัดสำนักเขตพื้นที่การศึกษามัธยมศึกษา ได้แก่ ผู้บริหารสถานศึกษา รองผู้บริหารสถานศึกษาและครู จำนวน 10 คน มาร่วมกันสนทนาเพื่อตรวจสอบความเหมาะสม เป็นไปได้ในการนำปัจจัยไปปฏิบัติงาน มีการรวบรวมข้อความให้กระชับและชัดเจนยิ่งขึ้นแต่ยังคงความหมายของประโยคเดิม ผลการสนทนากลุ่มจากผู้ปฏิบัติงานในสถานศึกษาเกี่ยวกับประชาคมอาเซียน เห็นว่าปัจจัยที่ส่งผลต่อความสำเร็จในการบริหารสถานศึกษาสู่ประชาคมอาเซียน สังกัดสำนักงานคณะกรรมการการศึกษาขั้นพื้นฐานภาคตะวันออก มีความเหมาะสมเป็นไปได้อย่าง

ปฏิบัติสอดคล้องกับผลการวิจัยดังนี้

1. ปัจจัยด้านสมรรถนะของสถานศึกษา ประกอบด้วย 8 ด้าน ได้แก่

1.1 ด้านทิศทางของสถานศึกษา ผู้ปฏิบัติงานมีความเห็นว่า ปัจจัยที่ส่งผลกระทบต่อความสำเร็จในการบริหารสู่ประชาคมอาเซียน ปัจจัยสมรรถนะของสถานศึกษา ด้านทิศทางของสถานศึกษา มีความเหมาะสมเป็นไปได้ในการนำไปปฏิบัติทั้ง 7 องค์ประกอบ โดยมีข้อเสนอแนะให้นำข้อที่ 6 ผู้บริหารกำหนดนโยบายและแนวทางในการขับเคลื่อนการจัดการเรียนรู้สู่ประชาคมอาเซียน โดยชัดเจนและสอดคล้องกับนโยบายของและสอดคล้องกับนโยบายของรัฐบาล ไปกำหนดไว้ในด้านกระบวนการดำเนินงานด้วย

1.2 ด้านหลักสูตร ผู้ปฏิบัติงานมีความเห็นว่า ปัจจัยที่ส่งผลกระทบต่อความสำเร็จในการบริหารสู่ประชาคมอาเซียน ปัจจัยสมรรถนะของสถานศึกษา ด้านหลักสูตร มีความเหมาะสมเป็นไปได้ในการนำไปปฏิบัติทั้ง 9 องค์ประกอบ แต่ให้มีการบูรรวมข้อ 2.1 2.2 และ 2.5 เป็นข้อเดียวกัน เป็น “ผู้บริหารมีภาวะผู้นำจัดทำหลักสูตรประชาคมอาเซียนที่เน้นภาษาอังกฤษและภาษาอาเซียน” และควรเพิ่ม “มีการวัดผลประเมินผลสอดคล้องกับสมรรถนะผู้เรียน/คุณลักษณะของผู้เรียน” รวมมี 8 องค์ประกอบ

1.3 ด้านโครงสร้าง ผู้ปฏิบัติงานมีความเห็นว่า ปัจจัยที่ส่งผลกระทบต่อความสำเร็จในการบริหารสู่ประชาคมอาเซียน ปัจจัยสมรรถนะของสถานศึกษา ด้านหลักสูตร มีความเหมาะสมเป็นไปได้ในการนำไปปฏิบัติทั้ง 2 องค์ประกอบ ควรเพิ่ม “โครงสร้างตามนิติบุคคล 4 ฝ่าย ที่แทรกการดำเนินงานสู่ประชาคมอาเซียน” รวมมี 3 องค์ประกอบ

1.4 ด้านบุคลากร ผู้ปฏิบัติงานมีความเห็นว่า ปัจจัยที่ส่งผลกระทบต่อความสำเร็จในการบริหารสู่ประชาคมอาเซียน ปัจจัยสมรรถนะของสถานศึกษา ด้านบุคลากร มีความเหมาะสมเป็นไปได้ในการนำไปปฏิบัติทั้ง 10 องค์ประกอบ แต่ให้ตัดข้อ 1.7 “ครูได้รับการพัฒนาความสามารถในการใช้ภาษาอาเซียนในการสื่อสารและการจัดกิจกรรมพัฒนาผู้เรียน” นำไปไว้ในกระบวนการ และให้เพิ่ม “ครูมีการทำวิธีการปฏิบัติเกี่ยวกับอาเซียนที่เป็นเลิศ Best Practice” รวมมี 10 องค์ประกอบ

1.5 ด้านงบประมาณ ผู้ปฏิบัติงานมีความเห็นว่า ปัจจัยที่ส่งผลกระทบต่อความสำเร็จในการบริหารสู่ประชาคมอาเซียน ปัจจัยสมรรถนะของสถานศึกษา ด้านงบประมาณ มีความเหมาะสมเป็นไปได้ในการนำไปปฏิบัติทั้ง 6 องค์ประกอบ ให้ตัดข้อ 5.6 “โรงเรียนจัดตั้งกองทุนเพื่อส่งเสริมการศึกษาอาเซียน” เนื่องจากไม่สามารถดำเนินการได้ และเพิ่ม “การกำกับติดตาม นิเทศ การใช้งบประมาณ” รวมเป็น 6 องค์ประกอบ

1.6 ด้านสถานที่ ผู้ปฏิบัติงานมีความเห็นว่า ปัจจัยที่ส่งผลกระทบต่อความสำเร็จในการบริหารสู่ประชาคมอาเซียน ปัจจัยสมรรถนะของสถานศึกษา ด้านสถานที่ มีความเหมาะสมเป็นไปได้ในการนำไปปฏิบัติทั้ง 5 องค์ประกอบ โดยให้รวมข้อ 6.1 กับ 6.5 เข้าด้วยกัน เป็น โรงเรียนจัดแหล่ง

เรียนรู้หรือศูนย์สารสนเทศอาเซียนศึกษา จัดห้อง/มุมอาเซียนศึกษาและแหล่งสืบค้นข้อมูลผ่านระบบเครือข่ายคอมพิวเตอร์อย่างมีประสิทธิภาพ รวมทั้งสร้างบรรยากาศในห้องเรียนให้เป็นแหล่งเรียนรู้เกี่ยวกับเรื่องอาเซียน และมีการใช้เทคโนโลยีสารสนเทศในการสื่อ” รวมเป็น 4 องค์กรประกอบ

1.7 ด้านวัสดุอุปกรณ์ ผู้ปฏิบัติงานมีความเห็นว่า ปัจจัยที่ส่งผลต่อความสำเร็จในการบริหารสู่ประชาคมอาเซียน ปัจจัยสมรรถนะของสถานศึกษา ด้านวัสดุอุปกรณ์ มีความเหมาะสมเป็นไปได้ในการนำไปปฏิบัติทั้ง 4 องค์กรประกอบ

1.8 ด้านเครือข่าย ผู้ปฏิบัติงานมีความเห็นว่า ปัจจัยที่ส่งผลต่อความสำเร็จในการบริหารสู่ประชาคมอาเซียน ปัจจัยสมรรถนะของสถานศึกษา ด้านเครือข่าย มีความเหมาะสมเป็นไปได้ในการนำไปปฏิบัติทั้ง 6 องค์กรประกอบ

2. ปัจจัยกระบวนการดำเนินงาน ประกอบด้วย 4 ด้าน ได้แก่

2.1 ด้านการวางแผน ผู้ปฏิบัติงานมีความเห็นว่า ปัจจัยที่ส่งผลต่อความสำเร็จในการบริหารสู่ประชาคมอาเซียน ปัจจัยสมรรถนะของสถานศึกษา ด้านการวางแผน มีความเหมาะสมเป็นไปได้ในการนำไปปฏิบัติทั้ง 5 องค์กรประกอบ และให้เพิ่ม โรงเรียนมีการวางแผนนำแนวทางในการขับเคลื่อนการจัดการเรียนรู้สู่ประชาคม รวมเป็น 6 องค์กรประกอบ

2.2 ด้านการดำเนินงาน ผู้ปฏิบัติงานมีความเห็นว่า ปัจจัยที่ส่งผลต่อความสำเร็จในการบริหารสู่ประชาคมอาเซียน ปัจจัยสมรรถนะของสถานศึกษา ด้านการดำเนินงานมีความเหมาะสมเป็นไปได้ในการนำไปปฏิบัติทั้ง 3 องค์กรประกอบ ให้เพิ่ม “โรงเรียนให้ครูได้รับการพัฒนาความสามารถในการใช้ภาษาอาเซียนในการสื่อสารและการจัดกิจกรรมพัฒนาผู้เรียน” เพิ่ม “จัดกิจกรรมให้ภาคีเครือข่ายมีส่วนร่วมเกี่ยวกับอาเซียน” เพิ่ม “จัดกิจกรรมให้นักเรียนมีส่วนร่วมเกี่ยวกับอาเซียน” รวมเป็น 6 องค์กรประกอบ

2.3 ด้านการตรวจสอบ ผู้ปฏิบัติงานมีความเห็นว่า ปัจจัยที่ส่งผลต่อความสำเร็จในการบริหารสู่ประชาคมอาเซียน ปัจจัยสมรรถนะของสถานศึกษา ด้านการตรวจสอบ มีความเหมาะสมเป็นไปได้ในการนำไปปฏิบัติทั้ง 4 องค์กรประกอบ

2.4 ด้านการปรับปรุง ผู้ปฏิบัติงานมีความเห็นว่า ปัจจัยที่ส่งผลต่อความสำเร็จในการบริหารสู่ประชาคมอาเซียน ปัจจัยสมรรถนะของสถานศึกษา ด้านการปรับปรุง มีความเหมาะสมเป็นไปได้ในการนำไปปฏิบัติทั้ง 3 องค์กรประกอบ

สรุปจากการสนทนากลุ่มปัจจัยที่ส่งผลต่อความสำเร็จในการบริหารสถานศึกษาสู่ประชาคมอาเซียน สังกัดสังกัดสำนักงานคณะกรรมการการศึกษาขั้นพื้นฐานภาคตะวันออกเฉียงเหนือ มี 2 ปัจจัย ดังนี้

1. ปัจจัยด้านสมรรถนะของสถานศึกษา มี 8 ด้าน ดังนี้

1.1 ด้านทิศทางของสถานศึกษา มีความเหมาะสมเป็นไปได้ในการนำไปปฏิบัติ

ประกอบด้วย 7 องค์ประกอบ

1.1.1 ผู้บริหารกำหนดวิสัยทัศน์ในการจัดการศึกษาสู่ประชาคมอาเซียนตามนโยบายของ สพฐ. สพท.

1.1.2 ผู้บริหารจัดทำวิสัยทัศน์ พันธกิจกับการพัฒนาโรงเรียนสู่ประชาคมอาเซียน

1.1.3 ผู้บริหารชี้แจงแนวทางปฏิบัติและสร้างความตระหนัก ในการจัดการศึกษาอาเซียนศึกษา

1.1.4 ผู้บริหารจัดทำแผนพัฒนาการจัดการศึกษาที่สอดคล้องกับยุทธศาสตร์ประชาคมอาเซียน

1.1.5 ผู้บริหารจัดทำแผนพัฒนาศูนย์อาเซียนศึกษาเพื่อเป็นแหล่งเรียนรู้

1.1.6 ผู้บริหารกำหนดนโยบายและแนวทางในการขับเคลื่อนการจัดการเรียนรู้สู่ประชาคมอาเซียน โดยชัดเจนและสอดคล้องกับนโยบายของรัฐบาล

1.1.7 ผู้บริหารกำหนดระบบการนิเทศ กำกับ ติดตามและประเมินผลการ ดำเนินงานจัดการศึกษาสู่ประชาคมอาเซียน

1.2 หลักสูตร มีการบูรรวมและเสนอเพิ่ม มีความเหมาะสมเป็นไปได้ในการนำไปปฏิบัติ ประกอบด้วย 7 องค์ประกอบ

1.2.1 ผู้บริหารมีภาวะผู้นำ จัดทำหลักสูตรอาเซียนที่เน้นภาษาอังกฤษและภาษาอาเซียน

1.2.2 โรงเรียนจัดทำหลักสูตรอาเซียนศึกษาเป็นรายวิชาเพิ่มเติม

1.2.3 ผู้บริหารตระหนักถึงความสำคัญในการจัดทำหลักสูตรอาเซียนศึกษา

1.2.4 ผู้บริหารมีการวางแผนกำหนดรายวิชาหรือสาระเพิ่มเติมเกี่ยวกับอาเซียนในหลักสูตรสถานศึกษา

1.2.5 โรงเรียนมีการจัด โครงสร้างการบูรณาการเนื้อหาอาเซียนศึกษาในทุกกลุ่มสาระการเรียนรู้

1.2.6 โรงเรียนมีการจัดกิจกรรมทางวิชาการเกี่ยวกับอาเซียน เช่น การจัดงาน ASEAN Day การจัดนิทรรศการเกี่ยวกับอาเซียนให้นักเรียนได้เรียนอย่างเหมาะสม

1.2.7 โรงเรียนมีการจัดกิจกรรมส่งเสริมให้นักเรียนมีทักษะใช้ภาษาอังกฤษและภาษาอาเซียน

1.2.8 โรงเรียนมีการวัดประเมินผลสอดคล้องกับสมรรถนะของผู้เรียน/คุณลักษณะของผู้เรียน

1.3 โครงสร้าง มีเสนอเพิ่ม มีความเหมาะสมเป็นไปได้ในการนำไปปฏิบัติ ประกอบด้วย 3 องค์ประกอบ

1.3.1 โรงเรียนจัดโครงสร้างการจัดการศึกษาอาชีวศึกษาและกำหนดบทบาทหน้าที่ของบุคลากร

1.3.2 โรงเรียนจัดทำผังการบริหารสถานศึกษาตามความเหมาะสมที่สอดคล้องกับการดำเนินงานสู่ประชาคมอาเซียน

1.3.3 โรงเรียนจัดโครงสร้างตามนิติบุคคล 4 ฝ่าย ที่แทรกการดำเนินงานสู่ประชาคมอาเซียน

1.4 บุคลากร มีเสนอตัดและเพิ่ม มีความเหมาะสมเป็นไปได้ในการนำไปปฏิบัติ ประกอบด้วย 10 องค์ประกอบ

1.4.1 สนับสนุนส่งเสริมให้ครูและบุคลากรในโรงเรียนได้มีโอกาสเข้ารับการอบรม ประชุม สัมมนา และการศึกษาดูงานเกี่ยวกับประชาคมอาเซียน

1.4.2 สนับสนุนโครงการแลกเปลี่ยนบุคลากรครู นักเรียน เพื่อการเรียนรู้และแลกเปลี่ยนประสบการณ์กับประเทศสมาชิกอาเซียน

1.4.3 มีโครงการจัดจ้างครูต่างชาติมาสอนเนื้อหาเกี่ยวกับภาษาอังกฤษและภาษาที่ใช้ในประเทศสมาชิกอาเซียน

1.4.4 ครูได้รับการพัฒนาประสิทธิภาพการจัดกระบวนการเรียนรู้ภาษาอังกฤษและภาษาอาเซียน

1.4.5 ครูได้รับการพัฒนาให้มีเจตคติที่ดีต่อการจัดการศึกษาเกี่ยวกับอาเซียน

1.4.6 ครูได้รับการพัฒนาการใช้เทคโนโลยีเพื่อการสื่อสารในการศึกษาค้นคว้าเกี่ยวกับประชาคมอาเซียน

1.4.7 ครูมีการทำวิธีการปฏิบัติเกี่ยวกับอาเซียนที่เป็นเลิศ Best Practice

1.4.8 ครูให้ความร่วมมือในการปฏิบัติงานของกลุ่มประเทศสมาชิกอาเซียน

1.4.9 ครูได้นำความรู้ที่ได้จากการแลกเปลี่ยนเรียนรู้มาปรับใช้ในการจัดการเรียนการสอน

1.4.10 ครูได้รับการพัฒนาให้สามารถศึกษาเกี่ยวกับกลุ่มประเทศสมาชิกอาเซียน เช่น ปฏิญญาอาเซียน กฎบัตรอาเซียน อัตลักษณ์และสัญลักษณ์ของอาเซียน เป็นต้น

1.5 งบประมาณ มีความเหมาะสมเป็นไปได้ในการนำไปปฏิบัติ ประกอบด้วย 6 องค์ประกอบ

1.5.1 มีการจัดสรรงบประมาณพัฒนาโรงเรียนให้เป็นศูนย์อาชีวศึกษาสำหรับนักเรียนและบุคคลทั่วไป

1.5.2 มีการจัดสรรงบประมาณส่งเสริมให้ครูและบุคลากรในโรงเรียนได้เข้ารับการอบรม ประชุม สัมมนา และการศึกษาดูงานเกี่ยวกับประชาคมอาเซียน

1.5.3 มีการจัดสรรงบประมาณจัดกิจกรรมการเรียนรู้ภาษาอาเซียน

1.5.4 มีการจัดสรรงบประมาณเพื่อดำเนินงานเกี่ยวกับกิจกรรมอาเซียน เช่น

ASEAN Day

1.5.5 มีการใช้ทรัพยากรที่ได้รับการสนับสนุนจากหลายภาคส่วนขับเคลื่อนการดำเนินงานอาเซียน

1.5.6 โรงเรียนมีการกำกับติดตาม นิเทศการใช้งบประมาณ

1.6 สถานที่ มีการเสนอรวมข้อและเพิ่มเติม มีความเหมาะสมเป็นไปได้ในการนำไปปฏิบัติ ประกอบด้วย 4 องค์ประกอบ

1.6.1 โรงเรียนมีการจัดแหล่งเรียนรู้หรือศูนย์สารสนเทศอาเซียนศึกษา จัดห้อง/มุมอาเซียนศึกษาและแหล่งสืบค้นข้อมูลผ่านระบบเครือข่ายคอมพิวเตอร์อย่างมีประสิทธิภาพ รวมทั้งการสร้างบรรยากาศภายในห้องเรียนให้เป็นแหล่งเรียนรู้เกี่ยวกับเรื่องอาเซียน และมีการใช้เทคโนโลยีสารสนเทศในการสื่อสาร

1.6.2 โรงเรียนจัดให้มีอาคารสถานที่หรือศูนย์อาเซียนศึกษาเพื่อการบริหารสถานศึกษาสู่ประชาคมอาเซียน

1.6.3 อาคารสถานที่ สื่อ อุปกรณ์ต่าง ๆ มีความพร้อมในการใช้งานเพื่อการรองรับประชาคมอาเซียน

1.6.4 โรงเรียนมีการจัดนิทรรศการ ป้ายนิเทศ บอร์ดประชาสัมพันธ์และกิจกรรมเสริมการเรียนรู้เกี่ยวกับอาเซียน

1.7 วัสดุอุปกรณ์ มีความเหมาะสมเป็นไปได้ในการนำไปปฏิบัติ ประกอบด้วย 4 องค์ประกอบ

1.7.1 โรงเรียนจัดห้องสมุดและให้บริการสื่อเทคโนโลยีที่เอื้อต่อการเรียนรู้เกี่ยวกับอาเซียน

1.7.2 โรงเรียนส่งเสริมสนับสนุนให้ครูผลิตสื่อการเรียนการสอนเกี่ยวกับอาเซียนที่เหมาะสมและเพียงพอแก่นักเรียน

1.7.3 โรงเรียนส่งเสริมให้ครูเลือกสื่อที่เป็นภาษาต่างประเทศและภาษาอาเซียนมาใช้ในการเรียนการสอนได้อย่างเหมาะสม

1.7.4 โรงเรียนส่งเสริมให้ครูมีหนังสือที่เป็นภาษากลุ่มประเทศอาเซียนในการจัดการเรียนการสอนในแต่ละกลุ่มสาระการเรียนรู้

1.8 เครือข่าย มีความเหมาะสมเป็นไปได้ในการนำไปปฏิบัติ ประกอบด้วย 6 องค์ประกอบ

1.8.1 ผู้บริหารมีความสามารถในการประสานภาคีเครือข่ายเพื่อความร่วมมือในการจัดการเรียนรู้สู่ประชาคมอาเซียน

1.8.2 ผู้บริหารประสานความร่วมมือในการสร้างและขยายเครือข่ายกับภาคเอกชนและหน่วยงานอื่นในการจัดการศึกษาเพื่อพัฒนาสู่ประชาคมอาเซียน

1.8.3 ผู้บริหารมีเครือข่ายและจัดกิจกรรมแลกเปลี่ยนเรียนรู้กับสมาชิกอาเซียนทั้งภายในและภายนอก

1.8.4 ผู้บริหารประชาสัมพันธ์การจัดการศึกษาอาเซียนที่หลากหลาย เช่น วารสาร เว็บไซต์ วิทยุชุมชน เป็นต้น

1.8.5 ผู้บริหารส่งเสริมสนับสนุนให้มีภาคีเครือข่ายการจัดการศึกษาเกี่ยวกับประชาคมอาเซียน

1.8.6 ผู้บริหารมีการประสานภาคีเครือข่ายเพื่อความร่วมมือในการจัดการเรียนรู้สู่ประชาคมอาเซียน

## 2. ปัจจัยด้านกระบวนการดำเนินงาน

2.1 การวางแผน มีการเสนอเพิ่ม มีความเหมาะสมเป็นไปได้ในการนำไปปฏิบัติ ประกอบด้วย 6 องค์ประกอบ

2.1.1 โรงเรียนมีการวางแผนบริหารงานการศึกษาสู่ประชาคมอาเซียนตามนโยบาย สพฐ./สพท.

2.1.2 โรงเรียนมีการแต่งตั้งคณะกรรมการดำเนินงานเกี่ยวกับอาเซียน โดยเฉพาะ

2.1.3 โรงเรียนมีการวางแผนจัดทำหลักสูตรและการจัดกิจกรรมเกี่ยวกับอาเซียน

2.1.4 โรงเรียนมีการวางแผนจัดอบรมบุคลากร ครู ให้มีความรู้เกี่ยวกับเกี่ยวกับอาเซียน

2.1.5 โรงเรียนให้บุคลากร ครูมีส่วนร่วมในการวางแผน และตัดสินใจเกี่ยวกับการดำเนินงานอาเซียน

2.1.6 โรงเรียนมีการวางแผน นำแนวทางในการขับเคลื่อนการจัดการเรียนรู้สู่ประชาคมอาเซียน

2.2 การดำเนินงาน มีการเสนอเพิ่ม มีความเหมาะสมเป็นไปได้ในการนำไปปฏิบัติ ประกอบด้วย 6 องค์ประกอบ

2.2.1 โรงเรียนให้บุคลากร ครูมีส่วนร่วมการดำเนินงานเกี่ยวกับอาเซียนอย่างเป็นระบบ

2.2.2 โรงเรียนมีการมอบหมายให้บุคลากร ครู มีส่วนร่วมในการดำเนินงานเกี่ยวกับอาเซียนตามความรู้ ความสามารถอย่างเหมาะสม

2.2.3 โรงเรียนมีการดำเนินงานอาเซียนตามนโยบายที่กำหนดไว้

2.2.4 โรงเรียนมีการให้ครูได้รับการพัฒนาความสามารถในการใช้ภาษาอาเซียนในการสื่อสารและจัดกิจกรรมพัฒนาผู้เรียน

2.2.5 โรงเรียนจัดกิจกรรมให้ภาคีเครือข่ายมีส่วนร่วมเกี่ยวกับอาเซียน

2.2.6 โรงเรียนจัดกิจกรรมให้นักเรียนมีส่วนร่วมเกี่ยวกับอาเซียน

2.3 การตรวจสอบ มีความเหมาะสมเป็นไปได้ในการนำไปปฏิบัติ ประกอบด้วย 4 องค์ประกอบ

2.3.1 โรงเรียนมีการแต่งตั้งคณะกรรมการติดตาม ประเมินผลการบริหารสถานศึกษาเกี่ยวกับอาเซียนอย่างเป็นระบบ

2.3.2 โรงเรียนมีการกำหนดการติดตาม ประเมินผลการบริหารสถานศึกษาเกี่ยวกับอาเซียนอย่างต่อเนื่อง

2.3.3 โรงเรียนมีการสร้างเครื่องมือในการติดตาม ประเมินผลการบริหารสถานศึกษาเกี่ยวกับอาเซียนอย่างเหมาะสม

2.3.4 โรงเรียนมีการกำหนดการรายงานผลการติดตามและประเมินผลการบริหารสถานศึกษาเกี่ยวกับอาเซียน

2.4 การปรับปรุง มีความเหมาะสมเป็นไปได้ในการนำไปปฏิบัติ ประกอบด้วย 3 องค์ประกอบ

2.4.1 โรงเรียนมีการนำผลการรายงานการประเมินมาปรับปรุงการบริหารสถานศึกษาเกี่ยวกับอาเซียน

2.4.2 โรงเรียนมีการให้บุคลากร ครูมีส่วนร่วมปรับปรุง พัฒนาการบริหารสถานศึกษาเกี่ยวกับอาเซียนอย่างเหมาะสม

2.4.3 โรงเรียนมีการพัฒนาการบริหารสถานศึกษาให้สอดคล้องกับสถานการณ์อาเซียนที่เปลี่ยนแปลงไป

สรุปได้ว่า ผลการวิจัยตามวัตถุประสงค์เพื่อศึกษาปัจจัยที่ส่งผลต่อความสำเร็จในการบริหารสถานศึกษาสู่ประชาคมอาเซียน สังกัดสำนักงานคณะกรรมการการศึกษาขั้นพื้นฐาน ภาคตะวันออก โดยใช้เทคนิคทางสถิติและการตรวจสอบความเหมาะสมเป็นไปได้ในการนำไปปฏิบัติของปัจจัยที่ส่งผลต่อความสำเร็จในการบริหารสถานศึกษาสู่ประชาคมอาเซียน สังกัดสำนักงานคณะกรรมการการศึกษาขั้นพื้นฐานภาคตะวันออก โดยการสนทนากลุ่มทั้งสังกัดสำนักงานเขตพื้นที่การศึกษาประถมศึกษาและสังกัดสำนักงานเขตพื้นที่การศึกษามัธยมศึกษา มีความสอดคล้องกัน

## บทที่ 5

### สรุป อภิปรายผลและข้อเสนอแนะ

การวิจัยครั้งนี้ เพื่อศึกษาปัจจัยที่ส่งผลต่อความสำเร็จในการบริหารสถานศึกษาสู่ประชาคมอาเซียน สังกัดสำนักงานคณะกรรมการศึกษาขั้นพื้นฐานภาคตะวันออกเฉียงเหนือ ศึกษาปัจจัยสมรรถนะของสถานศึกษา และปัจจัยกระบวนการดำเนินงานที่ส่งผลต่อความสำเร็จในการบริหารสถานศึกษาสู่ประชาคมอาเซียน ใช้การวิจัยผสมผสาน (Mixed- Method) ประกอบด้วย การวิจัยเชิงคุณภาพ (Qualitative Research) การวิจัยเชิงปริมาณ (Quantitative Research) และการสนทนากลุ่ม (Focus group discussion) ดังนี้

1. การสัมภาษณ์เกี่ยวกับความสำเร็จในการบริหารสถานศึกษาสู่ประชาคมอาเซียน และปัจจัยที่ส่งผลต่อความสำเร็จในการบริหารสถานศึกษาสู่ประชาคมอาเซียน กลุ่มผู้ให้ข้อมูลหลักจำนวน 17 คน ประกอบด้วย ผู้บริหารสถานศึกษา รองผู้บริหารสถานศึกษา ครู คณะกรรมการสถานศึกษาขั้นพื้นฐาน ผู้ปกครองนักเรียน สังกัดสำนักงานเขตพื้นที่การศึกษาประถมศึกษา และ สังกัดสำนักงานเขตพื้นที่การศึกษามัธยมศึกษา สังกัดสำนักงานคณะกรรมการศึกษาขั้นพื้นฐานภาคตะวันออกเฉียงเหนือ โดยการสุ่มแบบเจาะจง (purposive sampling) เครื่องมือในการวิจัยเป็นแบบสัมภาษณ์แบบมีโครงสร้าง (Structured interview) เกี่ยวกับความสำเร็จในการบริหารสถานศึกษาสู่ประชาคมอาเซียน และปัจจัยที่ส่งผลต่อความสำเร็จในการบริหารสถานศึกษาสู่ประชาคมอาเซียน ความสำเร็จในการบริหารสถานศึกษาสู่ประชาคมอาเซียน และปัจจัยที่ส่งผลต่อความสำเร็จในการบริหารสถานศึกษาสู่ประชาคมอาเซียน การวิเคราะห์เนื้อหา (Content Analysis) และการวิเคราะห์แบบอุปนัย (Inductive Analysis) สรุปผลเป็นประเด็นความสำเร็จในการบริหารสถานศึกษาสู่ประชาคมอาเซียนและปัจจัยที่ส่งผลต่อความสำเร็จในการบริหารสถานศึกษาสู่ประชาคมอาเซียน เพื่อนำไปกำหนดกรอบความคิดในการวิจัย จัดทำวิจัยเชิงปริมาณในข้อที่ 2 ต่อไป

2. การสอบถามเกี่ยวกับความสำเร็จในการบริหารสถานศึกษาสู่ประชาคมอาเซียน และปัจจัยที่ส่งผลต่อความสำเร็จในการบริหารสถานศึกษาสู่ประชาคมอาเซียน กลุ่มตัวอย่างที่ใช้ในการวิจัย เป็นครูสถานศึกษาขั้นพื้นฐาน ภาคตะวันออกเฉียงเหนือ ได้แก่ ครูสังกัดสำนักงานเขตพื้นที่การศึกษาประถมศึกษาจำนวน 377 คน และครูสังกัดสำนักงานเขตพื้นที่การศึกษามัธยมศึกษาจำนวน 365 คน รวมทั้งสิ้น จำนวน 742 คน กำหนดขนาดกลุ่มตัวอย่างตามตารางของเครจซี่และมอร์แกน (Krejcie & Morgan, 1970, pp. 607 - 610) โดยการสุ่มแบบแบ่งชั้น (Stratified Random Sampling) ตามสำนักงานเขตพื้นที่การศึกษา เครื่องมือที่ใช้ในการวิจัย คือ แบบสอบถามเกี่ยวกับความสำเร็จในการบริหารสถานศึกษาสู่ประชาคมอาเซียน และปัจจัยที่ส่งผลต่อความสำเร็จในการบริหาร

สถานศึกษาสู่ประชาคมอาเซียน สังกัดสำนักงานคณะกรรมการการศึกษาขั้นพื้นฐานภาคตะวันออก สถิติที่ใช้ในการวิจัย คือ ร้อยละ ค่าเฉลี่ย ( $\bar{X}$ ) ความเบี่ยงเบนมาตรฐาน ( $SD$ ) ความเบ้ ( $Sk$ ) ความโด่ง ( $Kur$ ) การหาสหสัมพันธ์อย่างง่าย ( $r$ ) และความสัมพันธ์โครงสร้างเชิงสาเหตุ ประกอบด้วยสถิติ ตรวจสอบความตรงและความกลมกลืนของโมเดล ประกอบด้วย  $\chi^2$ , Relative Chi-square GFI, AGFI, RMR, RMSEA, NFI, NNFI, CFI, SRMR, CN โดยใช้โปรแกรม LISREL

3. การตรวจสอบความเหมาะสมเป็นไปได้ในการนำไปปฏิบัติของปัจจัยที่ส่งผลต่อความสำเร็จในการบริหารสถานศึกษาสู่ประชาคมอาเซียน สังกัดสำนักงานคณะกรรมการการศึกษาขั้นพื้นฐานภาคตะวันออก จากกลุ่มผู้สนทนากลุ่ม (Focus group discussion) เป็นผู้ปฏิบัติในสถานศึกษา ได้แก่ ผู้บริหารสถานศึกษา รองผู้บริหารสถานศึกษาและครู จำนวน 2 กลุ่ม กลุ่มสังกัดสำนักงานเขตพื้นที่การศึกษาประถมศึกษา จำนวน 10 คน กลุ่มสังกัดสำนักงานเขตพื้นที่การศึกษามัธยมศึกษา จำนวน 10 คน โดยการวิเคราะห์เนื้อหา (Content Analysis) สรุปประเด็นปัจจัยที่ส่งผลต่อความสำเร็จในการบริหารสถานศึกษาสู่ประชาคมอาเซียน สังกัดสำนักงานคณะกรรมการการศึกษาขั้นพื้นฐานภาคตะวันออก

### สรุปผลการวิจัย

1. การศึกษาความสำเร็จในการบริหารสถานศึกษาสู่ประชาคมอาเซียน สังกัดสำนักงานคณะกรรมการการศึกษาขั้นพื้นฐานภาคตะวันออก จากการสัมภาษณ์ผู้บริหารสถานศึกษา รองผู้บริหารสถานศึกษา ครู คณะกรรมการสถานศึกษาขั้นพื้นฐาน ผู้ปกครองนักเรียน จำนวน 17 คน พบว่า ความสำเร็จในการบริหารสถานศึกษาสู่ประชาคมอาเซียน มี 4 ด้าน ได้แก่

1.1 ประสิทธิภาพการบริหารสถานศึกษาสู่ประชาคมอาเซียน ทำให้ประสบความสำเร็จในการบริหารสถานศึกษาขั้นพื้นฐานสู่ประชาคมอาเซียน โดยต้องดำเนินงานที่สอดคล้องกับนโยบายของสำนักงานคณะกรรมการการศึกษาขั้นพื้นฐานสู่ประชาคมอาเซียน ประกอบด้วย การบริหารจัดการงาน 4 งาน การบริหารงานวิชาการ การบริหารงานบุคคล การบริหารงานงบประมาณ การบริหารงานทั่วไป มีการบริหารจัดการเรียนรู้และการบริหารจัดการเครือข่ายการเป็นสมาชิกประชาคมอาเซียน

1.2 คุณลักษณะด้านความรู้ของนักเรียนสู่ประชาคมอาเซียน จัดดำเนินการคำนึงถึงความรู้ของนักเรียนสู่ประชาคมอาเซียน ให้มีความรู้เกี่ยวกับกลุ่มประเทศอาเซียน ทั้งด้านการเมือง ด้านเศรษฐกิจ ด้านสังคมและวัฒนธรรม

1.3 คุณลักษณะด้านทักษะกระบวนการของนักเรียนสู่ประชาคมอาเซียน จัดดำเนินการคำนึงถึงนักเรียนต้องมีทักษะกระบวนการเกี่ยวกับทักษะพื้นฐาน ทักษะพลเมือง ความรับผิดชอบทาง

สังคม ทักษะการเรียนรู้และพัฒนาคคน

1.4 คุณลักษณะด้านเจตคติของนักเรียนสู่ประชาคมอาเซียน จัดดำเนินการคำนึงถึงนักเรียนต้องมีเจตคติที่ดีต่อความเป็นอาเซียน มีความภูมิใจในความเป็นไทย ความเป็นอาเซียน มีความร่วมกันรับผิดชอบต่อประชาคมอาเซียน

2. ปัจจัยที่ส่งผลต่อความสำเร็จในการบริหารสถานศึกษาสู่ประชาคมอาเซียน สังกัดสำนักงานคณะกรรมการการศึกษาขั้นพื้นฐานภาคตะวันออก จากการสัมภาษณ์ผู้บริหารสถานศึกษา รองผู้บริหารสถานศึกษา ครู คณะกรรมการสถานศึกษาขั้นพื้นฐาน ผู้ปกครองนักเรียน จำนวน 17 คน พบว่า ปัจจัยที่ส่งผลต่อความสำเร็จในการบริหารสถานศึกษาสู่ประชาคมอาเซียน มี 2 ด้าน ได้แก่

2.1 ปัจจัยสมรรถนะของสถานศึกษามีผลต่อการบริหารสถานศึกษาสู่ประชาคมอาเซียน ซึ่งผู้บริหารสถานศึกษาสามารถดำเนินการพัฒนาสถานศึกษาสู่ประชาคมอาเซียนตามความสามารถ หรือศักยภาพของสถานศึกษา ประกอบด้วย ทิศทางของสถานศึกษา หลักสูตร โครงสร้าง บุคลากร งบประมาณ สถานที่ วัสดุอุปกรณ์ และเครือข่าย

2.1.1 ทิศทางของสถานศึกษา มีการแปลงนโยบายประชาคมอาเซียนเป็นกรอบแนวทางการดำเนินงานของสถานศึกษาตามสภาพความพร้อมที่โรงเรียนจะสามารถบริหารจัดการดำเนินการได้สำเร็จ มีการจัดทำวิสัยทัศน์ พันธกิจกับการพัฒนาสถานศึกษาสู่ประชาคมอาเซียน

2.1.2 หลักสูตร จัดทำพัฒนาหลักสูตร สื่อการเรียนการสอนเกี่ยวกับอาเซียน มีการสร้างทักษะ ตัวชี้วัดในการเข้าสู่ประชาคมอาเซียน จัดให้มีการจัดการเรียนการสอนทั้งในเวลาเรียนและจัดเสริมเพื่อให้ให้นักเรียนมีความรู้ ทักษะกระบวนการ เจตคติที่ดีต่อการเป็นสมาชิกประชาคมอาเซียน

2.1.3 โครงสร้าง การจัดผังการบริหารสถานศึกษาตามความเหมาะสมให้สอดคล้องกับการดำเนินงานสู่ประชาคมอาเซียน

2.1.4 บุคลากร มีการพัฒนาความรู้ ความสามารถเกี่ยวกับประชาคมอาเซียนให้สามารถดำเนินงานของสถานศึกษาสู่ประชาคมอาเซียน

2.1.5 งบประมาณ มีการจัดตั้งและการจัดการงบประมาณที่ใช้ในการบริหารสถานศึกษาสู่ประชาคมอาเซียน

2.1.6 สถานที่ มีการจัดอาคารสถานที่ ศูนย์อาเซียนศึกษาให้เหมาะสมต่อการบริหารสถานศึกษาสู่ประชาคมอาเซียน

2.1.7 วัสดุอุปกรณ์ สถานศึกษามีการจัดเครื่องมือ วัสดุอุปกรณ์ เครื่องใช้ในการดำเนินงาน การจัดการเรียนการสอน การบริหารสถานศึกษาสู่ประชาคมอาเซียน

2.1.8 เครือข่าย จัดให้มีเครือข่ายการดำเนินงานในการบริหารสถานศึกษาสู่ประชาคมอาเซียน โดยการจัดตั้งศูนย์อาเซียนของสถานศึกษา ประสานงานอาเซียน

2.2 ปัจจัยกระบวนการดำเนินงานสถานศึกษาสู่ประชาคมอาเซียน มีการดำเนินงานเกี่ยวกับอาเซียนของสถานศึกษา เป็นการบริหารคุณภาพของสถานศึกษามีการใช้กระบวนการ PDCA ได้มีส่วนร่วมกันทุกขั้นตอนให้เป็นไปตามนโยบายของสำนักงานคณะกรรมการการศึกษาขั้นพื้นฐาน ตามนโยบายสู่อาเซียนของสถานศึกษา ประกอบด้วย การวางแผน การดำเนินงาน การตรวจสอบ และการปรับปรุง

2.2.1 การวางแผน สถานศึกษาได้แปลงนโยบายประชาคมอาเซียนเป็นกรอบแนวทางการดำเนินงานของสถานศึกษา มีการวางแผนดำเนินการสู่อาเซียนตามสภาพความพร้อมที่สถานศึกษาสามารถบริหารจัดการได้

2.2.2 การดำเนินงาน มีการมอบหมายให้บุคลากร ครูมีส่วนร่วมในการดำเนินงานเกี่ยวกับอาเซียนตามนโยบายสำนักงานคณะกรรมการการศึกษาขั้นพื้นฐานและของสถานศึกษาที่วางแผนไว้

2.2.3 การตรวจสอบ มีการแต่งตั้งคณะกรรมการติดตาม ประเมินผลการบริหารสถานศึกษาเกี่ยวกับอาเซียนและรายงานผลเป็นระยะ ๆ

2.2.4 การปรับปรุง มีการนำผลการรายงานการประเมินใช้ปรับปรุงการบริหารสถานศึกษาเกี่ยวกับอาเซียน

3. ความสำเร็จในการบริหารสถานศึกษาสู่ประชาคมอาเซียน สังกัดสำนักงานคณะกรรมการการศึกษาขั้นพื้นฐานภาคตะวันออกเฉียงเหนือ โดยรวมและรายด้านอยู่ในระดับมาก เรียงค่าเฉลี่ยมากไปหาน้อย ได้แก่ คุณลักษณะด้านความรู้นักเรียนสู่ประชาคมอาเซียน ประสิทธิภาพการบริหารสถานศึกษาสู่ประชาคมอาเซียน และคุณลักษณะด้านกระบวนการของนักเรียนสู่ประชาคมอาเซียน ส่วนอันดับสุดท้ายได้แก่ คุณลักษณะด้านเจตคติของนักเรียนสู่ประชาคมอาเซียน

4. ปัจจัยที่ส่งผลต่อความสำเร็จในการบริหารสถานศึกษาสู่ประชาคมอาเซียน สังกัดสำนักงานคณะกรรมการการศึกษาขั้นพื้นฐานภาคตะวันออกเฉียงเหนือ อยู่ในระดับมาก เรียงค่าเฉลี่ยมากไปหาน้อย ได้แก่ ด้านสมรรถนะของสถานศึกษา และด้านกระบวนการดำเนินงาน

4.1 ปัจจัยด้านสมรรถนะของสถานศึกษาสู่ประชาคมอาเซียน สังกัดสำนักงานคณะกรรมการการศึกษาขั้นพื้นฐานภาคตะวันออกเฉียงเหนือ โดยรวมและรายด้านอยู่ในระดับมาก เรียงค่าเฉลี่ยมากไปหาน้อย 3 อันดับแรก ได้แก่ โครงสร้าง วัสดุอุปกรณ์ และ ทิศทางของสถานศึกษาส่วนอันดับสุดท้ายได้แก่ งบประมาณ

4.2 ปัจจัยด้านกระบวนการดำเนินงานของสถานศึกษาสู่ประชาคมอาเซียน สังกัดสำนักงานคณะกรรมการการศึกษาขั้นพื้นฐานภาคตะวันออกเฉียงเหนือ โดยรวมและรายด้านอยู่ในระดับมาก เรียงจากค่าเฉลี่ยมากไปหาน้อย ได้แก่ การวางแผน การดำเนินงาน และการตรวจสอบ ส่วนอันดับสุดท้ายได้แก่ การปรับปรุง

5. การวิเคราะห์โมเดลปัจจัยที่ส่งผลต่อความสำเร็จในการบริหารสถานศึกษาสู่ประชาคมอาเซียน สังกัดสำนักงานคณะกรรมการการศึกษาขั้นพื้นฐานภาคตะวันออก พบว่า มีความสอดคล้องกับข้อมูลเชิงประจักษ์ (ค่า Relative Chi-square, NCP, NFI, RMSEA, GFI, AGFI เป็นไปตามเกณฑ์ที่กำหนด) พบว่า ปัจจัยที่ส่งผลต่อความสำเร็จในการบริหารสถานศึกษาสู่ประชาคมอาเซียน สังกัดสำนักงานคณะกรรมการการศึกษาขั้นพื้นฐานภาคตะวันออก มีดังนี้

5.1 ปัจจัยด้านสมรรถนะของสถานศึกษาและปัจจัยด้านกระบวนการดำเนินงานส่งผลทางตรงต่อความสำเร็จในการบริหารสถานศึกษาสู่ประชาคมอาเซียน สังกัดสำนักงานคณะกรรมการการศึกษาขั้นพื้นฐานภาคตะวันออก โดยปัจจัยด้านสมรรถนะของสถานศึกษาส่งผลทางอ้อมผ่านปัจจัยด้านกระบวนการดำเนินงานต่อความสำเร็จในการบริหารสถานศึกษาสู่ประชาคมอาเซียน สามารถพยากรณ์ความสำเร็จในการบริหารสถานศึกษาสู่ประชาคมอาเซียน ได้ร้อยละ 93

5.2 ปัจจัยด้านสมรรถนะของสถานศึกษาส่งผลทางตรงต่อปัจจัยด้านกระบวนการดำเนินงานการบริหารสถานศึกษาสู่ประชาคมอาเซียน สังกัดสำนักงานคณะกรรมการการศึกษาขั้นพื้นฐานภาคตะวันออก สามารถพยากรณ์กระบวนการดำเนินงานการบริหารสถานศึกษาสู่ประชาคมอาเซียน ได้ร้อยละ 77

5.3 ปัจจัยด้านสมรรถนะของสถานศึกษาส่งผลทางตรงต่อความสำเร็จในการบริหารสถานศึกษาสู่ประชาคมอาเซียน สังกัดสำนักงานคณะกรรมการการศึกษาขั้นพื้นฐานภาคตะวันออก สามารถพยากรณ์ความสำเร็จในการบริหารสถานศึกษาสู่ประชาคมอาเซียน ได้ร้อยละ 87

6. การตรวจสอบความเหมาะสมเป็นไปได้ในการนำไปปฏิบัติของปัจจัยที่ส่งผลต่อความสำเร็จในการบริหารสถานศึกษาสู่ประชาคมอาเซียน สังกัดสำนักงานคณะกรรมการการศึกษาขั้นพื้นฐานภาคตะวันออก

ผลการตรวจสอบความเหมาะสมเป็นไปได้ของปัจจัยที่ส่งผลต่อความสำเร็จในการบริหารสถานศึกษาสู่ประชาคมอาเซียน สังกัดสำนักงานคณะกรรมการการศึกษาขั้นพื้นฐานภาคตะวันออก ที่จะนำไปปฏิบัติโดยใช้เทคนิคการสนทนากลุ่ม (Focus group discussion) จากผู้ปฏิบัติงานในสถานศึกษา 2 กลุ่ม จากสถานศึกษาสังกัดสำนักงานเขตพื้นที่การศึกษาประถมศึกษา จำนวน 10 คน และจากสถานศึกษาสังกัดสำนักงานเขตพื้นที่การศึกษามัธยมศึกษา จำนวน 10 คน แต่ละกลุ่มร่วมกันสนทนาเพื่อตรวจสอบความเหมาะสมและความเป็นไปได้ของปัจจัยที่ส่งผลต่อความสำเร็จในการบริหารสถานศึกษาสู่ประชาคมอาเซียน ไปปฏิบัติ มีความเหมาะสมเป็นไปได้ในการนำไปปฏิบัติ สอดคล้องกับผลการวิจัย มี 2 ปัจจัย คือ 1. ปัจจัยด้านสมรรถนะของสถานศึกษา มี 48 องค์ประกอบ ประกอบด้วย ทิศทางของสถานศึกษา มี 7 องค์ประกอบ หลักสูตร มี 8 องค์ประกอบ โครงสร้าง มี 3 องค์ประกอบ บุคลากร มี 10 องค์ประกอบ งบประมาณ มี 6 องค์ประกอบ สถานที่ มี 4 องค์ประกอบ วัสดุอุปกรณ์ มี 4 องค์ประกอบ เครือข่าย มี 6 องค์ประกอบ 2. ปัจจัยด้านกระบวนการ

ดำเนินงาน มี 19 องค์ประกอบ ประกอบด้วย การวางแผน มี 6 องค์ประกอบ การดำเนินงาน มี 6 องค์ประกอบ การตรวจสอบ มี 4 องค์ประกอบ และการปรับปรุง มี 3 องค์ประกอบ

## อภิปรายผล

1. การศึกษาความสำเร็จในการบริหารสถานศึกษาสู่ประชาคมอาเซียน สังกัดสำนักงานคณะกรรมการการศึกษาขั้นพื้นฐานภาคตะวันออกเฉียงเหนือ จากการสัมภาษณ์ผู้บริหารสถานศึกษา รองผู้บริหารสถานศึกษา ครู คณะกรรมการสถานศึกษาขั้นพื้นฐาน ผู้ปกครองนักเรียน จำนวน 17 คน พบว่า ความสำเร็จในการบริหารสถานศึกษาสู่ประชาคมอาเซียน มี 4 ด้าน ได้แก่ 1. ประสิทธิภาพการบริหารสถานศึกษาสู่ประชาคมอาเซียน 2. คุณลักษณะด้านความรู้ของนักเรียนสู่ประชาคมอาเซียน 3. คุณลักษณะด้านทักษะกระบวนการของนักเรียนสู่ประชาคมอาเซียน 4. คุณลักษณะด้านเจตคติของนักเรียนสู่ประชาคมอาเซียน ทั้งนี้อาจเนื่องมาจากสำนักงานคณะกรรมการการศึกษาขั้นพื้นฐานมีนโยบายมีนโยบายการขับเคลื่อนการศึกษาสู่ประชาคมอาเซียน มีการสร้างความรู้ความเข้าใจ และความตระหนักเกี่ยวกับประชาคมอาเซียนซึ่งประกอบด้วยเสาหลัก 3 เสา ได้แก่ ประชาคมการเมืองและความมั่นคงอาเซียน (ASEAN Political and Security Community-APSC) ประชาคมเศรษฐกิจอาเซียน (ASEAN Economic Community-AEC) และประชาคมสังคมและวัฒนธรรมอาเซียน (ASEAN Socio-Cultural Community-ASCC) โดยเฉพาะอย่างยิ่งเสาหลักที่ 3 เสาประชาคมสังคมและวัฒนธรรมอาเซียน เป็นเรื่องที่เกี่ยวข้องโดยตรง จึงมีการผลักดันการดำเนินการด้านการศึกษาของประเทศไทยให้สอดคล้องต่อการเป็นประชาคมอาเซียนในปี พ.ศ. 2558 เพื่อพัฒนาเยาวชนไทยให้มีสมรรถนะที่สำคัญสำหรับการดำเนินชีวิตในประชาคมอาเซียน การพัฒนาหลักสูตรสถานศึกษาที่เน้นอาเซียน การจัดการเรียนรู้เกี่ยวกับประชาคมอาเซียน การพัฒนาสื่อการเรียนรู้และแหล่งการเรียนรู้ การวัดและประเมินผล ตลอดจนการจัดการศึกษาดูงานเกี่ยวกับการจัดการศึกษา การเมือง เศรษฐกิจ สังคมและวัฒนธรรมของประเทศสมาชิกอาเซียน ประเทศคู่เจรจา และประสานความร่วมมือกับหน่วยงาน (สำนักวิชาการและมาตรฐานการศึกษา สำนักงานคณะกรรมการการศึกษาขั้นพื้นฐาน, 2555, หน้า คำนำ, 24) สอดคล้องกับงานวิจัยของ เอรวรรณ สรรักษ์ยา (2555) ได้ศึกษาความพร้อมและแนวทางการพัฒนาการจัดการเรียนการสอนเพื่อเข้าสู่ประชาคมอาเซียนในระดับประถมศึกษา สังกัดสำนักงานเขตพื้นที่การศึกษาประถมศึกษาสุราษฎร์ธานี เขต 3 พบว่า ผู้บริหารมีสภาพการปฏิบัติจริง ด้านการเผยแพร่ความรู้ด้านอาเซียน ด้านสื่อการเรียนการสอน ด้านหลักสูตรสถานศึกษาประชาคมอาเซียน และด้านแนวทางการบริหารจัดการเรียนรู้สู่ประชาคมอาเซียนอยู่ในระดับมาก และ ภาวดี อนันต์นารี (2556) ได้วิจัยเรื่อง สภาพ ปัญหาและแนวทางพัฒนาการบริหารของผู้บริหารสถานศึกษาขั้นพื้นฐานภาคตะวันออกเฉียงเหนือ จากการสัมภาษณ์พบว่า สภาพการบริหารของผู้บริหารสถานศึกษามีการเตรียมด้านอาคาร

สถานที่ ศูนย์การเรียนรู้ สาระการเรียนรู้ และกิจกรรมด้านอาชีวศึกษา กำหนดหลักสูตรอาชีวศึกษา โดยบูรณาการในทุกสาระ บูรณาการในรูปแบบของสหวิทยาการ ดำเนินการวิจัยหลักสูตร สร้างโรงเรียนต้นแบบอาชีวศึกษา Education Hub สร้างภาคีเครือข่ายระหว่างประเทศอาชีวศึกษาด้านการศึกษา รวมกลุ่มโรงเรียนจัดตั้งชมรมอาชีวศึกษา ตั้งศูนย์อาชีวศึกษาในโรงเรียน พัฒนาการศึกษาของสถานศึกษาเพื่อรองรับอาชีวศึกษาด้วยความร่วมมือกับชุมชน และสอดคล้องกับงานวิจัยของ มาร์มอน (Marmon, 2002) ได้ศึกษาการกำหนดสมรรถนะหลักของผู้บริหารและบุคคลที่เกี่ยวข้องกับการให้บริการจัดการศึกษา ภายใต้ข้อกำหนดของส่วนกลาง พบว่า สมรรถนะหลักของผู้บริหารและบุคคลที่เกี่ยวข้องกับการจัดการศึกษาตามที่กำหนด จำนวน 18 สมรรถนะ ได้แก่ สมรรถนะด้านการบริหาร การรับบุคคล การแนะนำหลักสูตรทั่วไป หลักสูตรพิเศษ การหาเงินมาช่วยเหลือ การติดตามและประเมินผล การจัดทำงบประมาณและสารสนเทศ ความสัมพันธ์ระหว่างบุคคล ภาวะผู้นำการมีวิสัยทัศน์ การจูงใจ การวางแผน การพัฒนาอาชีพ ความสัมพันธ์กับชุมชน การสรรหา การสอน

1.1 ประสิทธิภาพการบริหารสถานศึกษาสู่ประชาคมอาชีวศึกษา ทำให้ประสบความสำเร็จในการบริหารสถานศึกษาขั้นพื้นฐานสู่ประชาคมอาชีวศึกษา โดยต้องดำเนินงานที่สอดคล้องกับนโยบายของสำนักงานคณะกรรมการการศึกษาขั้นพื้นฐานสู่ประชาคมอาชีวศึกษา ประกอบด้วย การบริหารจัดการงาน 4 งาน การบริหารงานวิชาการ การบริหารงานบุคคล การบริหารงานงบประมาณ การบริหารงานทั่วไป มีการบริหารจัดการเรียนรู้และการบริหารจัดการเครือข่ายการเป็นสมาชิกประชาคมอาชีวศึกษา ทั้งนี้อาจเนื่องมาจากผู้บริหารสถานศึกษา สังกัดสำนักงานคณะกรรมการการศึกษาขั้นพื้นฐานภาคตะวันออก บริหารงานตามนโยบายของสำนักงานคณะกรรมการการศึกษาขั้นพื้นฐาน (2556) โดยเน้นประสิทธิภาพการบริหารงาน 4 งาน สู่ประชาคมอาชีวศึกษา เนื่องจากได้รับจัดสรรงบประมาณเกี่ยวกับการบริหารสถานศึกษาสู่ประชาคมอาชีวศึกษา น้อยมาก บางสถานศึกษาไม่ได้รับงบประมาณเลย ทำให้ต้องมีการบูรณาการงบประมาณเพื่อให้การบริหารงานสู่ประชาคมอาชีวศึกษาประสบความสำเร็จ เช่น การพัฒนาหลักสูตรสถานศึกษาตามโครงการพัฒนาสู่ประชาคมอาชีวศึกษา การจัดทำห้องอาชีวศึกษา การจัดการเรียนการสอนภาษาอาชีวศึกษาตามโครงการพัฒนาการเรียนรู้สู่ประชาคมอาชีวศึกษาในโรงเรียน การมีนโยบายให้ครูทุกรายวิชาสอดแทรกเนื้อหาเกี่ยวกับอาชีวศึกษา บางรายวิชาให้จัดการเรียนการสอนเป็นภาษาอังกฤษ การแต่งตั้งตั้งครูรับผิดชอบ ศูนย์อาชีวศึกษา โรงเรียนมีการสร้างเครือข่ายเพื่อใช้ทรัพยากรร่วมกันในการบริหารสถานศึกษาสู่ประชาคมอาชีวศึกษา สอดคล้องกับงานวิจัยของ จารุวรรณ แพร่ศรีสกุล (2556) ได้ศึกษาสภาพและแนวทางการบริหารสถานศึกษาสู่ประชาคมอาชีวศึกษา โรงเรียนในสังกัดองค์การบริหารส่วนจังหวัดกาฬสินธุ์ พบว่า สภาพและแนวทางการบริหารสถานศึกษาสู่ประชาคมอาชีวศึกษา โรงเรียนในสังกัดองค์การบริหารส่วนจังหวัดกาฬสินธุ์ มีการเตรียมความพร้อมสู่ประชาคมอาชีวศึกษาอยู่ในระดับมากทั้ง 4 ด้าน ได้แก่ ด้านการบริหารจัดการ ด้านการบริหารงานบุคคล ด้านการบริหารจัดการเรียนรู้ และด้านการบริหารจัดการ

เครือข่ายและชุมชนสัมพันธ์ และสอดคล้องกับ เวส (West, 2002, p. 2124-A) ได้ทำการศึกษาที่แสดงให้เห็นถึงความตรงประเด็นในการพัฒนาหลักสูตร การปรับปรุงการสอนและหลักสูตรครุศาสตร์ศึกษาหลายหลักสูตร ได้ศึกษาวางแผนล่วงหน้าซึ่งมีความเข้มแข็งในการจัดสัณใจแบบมีปฏิสัมพันธ์และมีการสะท้อนของครูวิชาภาคชั้นมัธยมศึกษา จำนวน 2 คน ครูทั้งสองคนได้รวมหน่วยหลักสูตรจุฬาลงกรณ์มหาวิทยาลัยใหม่ไว้ในรายวิชาภาควิชาคณาจารย์ที่มีอยู่ตลอดปีของตน ในการศึกษามุ่งเน้นการตัดสินใจเกี่ยวกับหลักสูตรที่ครูทั้งสองนี้ได้กระทำในระหว่างการนำรายวิชาจุฬาลงกรณ์มหาวิทยาลัยไปใช้รูปแบบการวิจัยเชิงคุณภาพเป็นการศึกษาเสมือนธรรมชาติ ข้อค้นพบจากการสังเกตชั้นเรียนและการสัมภาษณ์ครูนำมาบูรณาการเข้าด้วยกันเพื่อตีความคิดของครู

1.2 คุณลักษณะด้านความรู้ของนักเรียนสู่ประชาคมอาเซียน จัดดำเนินการคำนึงถึงความรู้นักเรียนสู่ประชาคมอาเซียน ให้มีความรู้เกี่ยวกับกลุ่มประเทศอาเซียน ทั้งด้านการเมืองด้านเศรษฐกิจ ด้านสังคมและวัฒนธรรม ทั้งนี้อาจเนื่องมาจากผู้บริหารสถานศึกษา สังกัดสำนักงานคณะกรรมการการศึกษาขั้นพื้นฐานภาคตะวันออก ได้ปฏิบัติตามนโยบายของสำนักงานคณะกรรมการการศึกษาขั้นพื้นฐานที่กำหนดคุณลักษณะเด็กไทยสู่ประชาคมด้านความรู้ ให้มีความรู้เกี่ยวกับกฎบัตรอาเซียน ความรู้เกี่ยวกับประเทศอาเซียนทั้งการเมืองและความมั่นคง เศรษฐกิจ สังคมและวัฒนธรรม (สำนักงานคณะกรรมการการศึกษาขั้นพื้นฐาน, 2555) สอดคล้องกับงานวิจัยของ อรรวรรณ ลีวานิช (2554) ได้ศึกษาความพร้อมของนักศึกษาคณะสังคมสงเคราะห์ศาสตร์กับการเข้าสู่ตลาดแรงงานประชาคมอาเซียน พบว่า การเตรียมตัวของนักเรียน นักศึกษาที่มีความสามารถทำได้ดีคือ การใช้ภาษาอังกฤษสำหรับการสื่อสารและการทำงาน รวมทั้งการความรู้ด้านวิชาการแขนงต่าง ๆ สำหรับวิชาหลักที่ได้มีการจัดทำข้อตกลงยอมรับร่วมกัน 7 สาขา คือ วิศวกรรม การสำรวจ สถาปัตยกรรม แพทย์ ทันตกรรม พยาบาล และนักบัญชี เป็นสาขาที่ต้องมีพื้นฐาน ด้านคณิตศาสตร์และวิทยาศาสตร์มาก่อน ส่วนสาขาอื่น ๆ นั้นอยู่ระหว่างการพิจารณา ดังนั้น นักเรียนและนักศึกษาควรให้ความสนใจและวางพื้นฐานของตนให้ดี มีความพร้อมที่จะจัดหางานทำภายหลังสำเร็จการศึกษา เพราะไม่เพียงแต่ทำงานในประเทศเท่านั้น แต่ต้องสามารถทำงานต่างประเทศได้ด้วย และ ฟอร์โลว์ (Forlow, 2002, p. 2298-A) ได้ศึกษาการรับรู้ของครูเกี่ยวกับลักษณะการศึกษาเพื่อให้ประโยชน์ในการพัฒนาบุคลากรอย่างเหมาะสม สอดถามครู จำนวน 407 คน จากโรงเรียน 9 โรงเรียน ในมลรัฐเวอร์จิเนีย ได้รับแบบสอบถามคือ จำนวน 118 ฉบับ พบว่า ในการทำให้ครูเกิดการยอมรับใช้นวัตกรรมใหม่กระบวนการเรียนรู้จะต้องทำให้เกิดการเรียนรู้เป็นรายบุคคล เพื่อให้สอดคล้องกับความต้องการเฉพาะของครูแต่ละคน แม้ว่าครูจะยอมรับว่าลักษณะการศึกษาเป็นสิ่งสำคัญก็ตาม ครูมีความต้องการรับและลักษณะการศึกษาแตกต่างกันไปตามประสบการณ์ในการสอนและระดับการสอนที่นำไปใช้

1.3 คุณลักษณะด้านทักษะกระบวนการของนักเรียนสู่ประชาคมอาเซียน จัดดำเนินการคำนึงถึงนักเรียนต้องมีทักษะกระบวนการเกี่ยวกับทักษะพื้นฐาน ทักษะพลเมือง ความรับผิดชอบทาง

สังคม ทักษะการเรียนรู้และพัฒนาคน ทั้งนี้อาจเนื่องมาจากผู้บริหารสถานศึกษา สังกัดสำนักงานคณะกรรมการการศึกษาขั้นพื้นฐานภาคตะวันออก ได้ปฏิบัติตามนโยบายของสำนักงานคณะกรรมการการศึกษาขั้นพื้นฐานที่กำหนดคุณลักษณะเด็กไทยสู่ประชาคมด้านทักษะ กระบวนการคือมีทักษะพื้นฐาน โดยความสามารถสื่อสารอย่างน้อย 2 ภาษา สามารถใช้เทคโนโลยี แก้ปัญหาอย่างสันติวิธี และทำงานอยู่ร่วมกับผู้อื่น ได้ ทักษะพลเมือง ความรับผิดชอบต่อสังคม โดยเป็นคนที่ยอมรับความหลากหลายทางวัฒนธรรม มีภาวะผู้นำ และสามารถแก้ปัญหาสังคม และทักษะการเรียนรู้เพื่อพัฒนาคน โดยเป็นคนที่เห็นคุณค่าของมนุษย์ สามารถร่วมแลกเปลี่ยนเรียนรู้ คิดอย่างมีเหตุผล และสามารถจัดการควบคุมตนเองได้ (สำนักงานคณะกรรมการการศึกษาขั้นพื้นฐาน, 2555) สอดคล้องกับงานวิจัยของ ธัญทิพ บุญเยี่ยม และ ทิวาพร ทาวะรัมย์ (2556) ได้ศึกษาทัศนคติต่อความสำคัญของภาษาในอาเซียน มีวัตถุประสงค์เพื่อสำรวจทัศนคติของนักศึกษามหาวิทยาลัยราชภัฏศรีสะเกษต่อการเรียนภาษาและเพื่อนำผลการสำรวจไปเป็นแนวทางในการจัด โครงการคลินิกภาษาหรือโครงการสนับสนุนการเรียนภาษาต่างประเทศอื่นๆ ในอาเซียนได้ พบว่า กลุ่มตัวอย่างให้ความสำคัญกับการเรียนรู้ภาษาอังกฤษมากที่สุด คิดเป็นร้อยละ 58.45 รองลงมา คือ ภาษาไทย คิดเป็นร้อยละ 27.61 อันดับที่ 3 คือ ภาษาจีน คิดเป็นร้อยละ 4.26 สอดคล้องกับงานวิจัยของอินดราสวาริ (Indraswari, 2013) พบว่านักศึกษามหาวิทยาลัยในบันดุง ประเทศอินโดนีเซียส่วนใหญ่มีความรู้พื้นฐานทั่วไปเกี่ยวกับอาเซียนปีที่ก่อตั้งอาเซียนและปีที่จะรวมเป็นประชาคมอาเซียน แต่นักศึกษาที่มีความรู้เรื่องอาเซียนในขั้นสูงนั้นมีจำนวนน้อย

1.4 คุณลักษณะด้านเจตคติของนักเรียนสู่ประชาคมอาเซียน จัดดำเนินการค้ำถึงนักเรียนต้องมีเจตคติที่ดีต่อความเป็นอาเซียน มีความภูมิใจในความเป็นไทย ความเป็นอาเซียน มีความร่วมกันรับผิดชอบต่อประชาคมอาเซียน ทั้งนี้อาจเนื่องมาจากผู้บริหารสถานศึกษา สังกัดสำนักงานคณะกรรมการการศึกษาขั้นพื้นฐานภาคตะวันออก ได้ปฏิบัติตามนโยบายของสำนักงานคณะกรรมการการศึกษาขั้นพื้นฐานที่กำหนดคุณลักษณะเด็กไทยสู่ประชาคมด้านเจตคติ โดยให้มีความตระหนักในความเป็นอาเซียน ยอมรับความแตกต่างในการนับถือศาสนา มีความภูมิใจในความเป็นไทยและอาเซียน รับผิดชอบต่อประชาคมอาเซียน การดำรงวิถีชีวิตประชาธิปไตยอย่างสันติวิธี และดำเนินชีวิตตามหลักเศรษฐกิจพอเพียง (สำนักงานคณะกรรมการการศึกษาขั้นพื้นฐาน, 2555) สอดคล้องกับงานวิจัยของ ทศนิษฐ์ อัครพันธ์ (2555) ได้ศึกษาทัศนคติและความพร้อมของนักศึกษามหาวิทยาลัยราชภัฏต่อการเข้าสู่ตลาดแรงงานประชาคมอาเซียน พบว่า ความพร้อมเพื่อเข้าสู่ประชาคมอาเซียน ภาพรวมอยู่ในระดับมาก มีการเปิดรับข่าวสารเกี่ยวกับข้อมูลประชาคมอาเซียนจากสื่อต่าง ๆ และมีความพร้อมเกี่ยวกับความรู้ด้านวัฒนธรรมอาเซียน ในการที่จะเข้าแข่งขันในตลาดแรงงานระดับอาเซียนอยู่ในมากที่สุด ส่วนปัจจัยที่มีอิทธิพลต่อความพร้อมเพื่อเข้าสู่ประชาคมอาเซียน ได้แก่ ระดับความรู้ความเข้าใจ และทัศนคติเกี่ยวกับการเปลี่ยนแปลงที่จะเกิดขึ้น คือ ถ้าหากนักศึกษามี

ระดับความรู้ความเข้าใจ และทัศนคติเกี่ยวกับการเปลี่ยนแปลงที่จะเกิดขึ้น เพิ่มมากขึ้น ก็จะส่งผลต่อความพร้อมเพื่อเข้าสู่ประชาคมอาเซียนเพิ่มมากขึ้นเช่นกัน และ กษพน เชื้อมทอง (2556) ได้ศึกษาการเตรียมความพร้อมเพื่อเข้าสู่ประชาคมเศรษฐกิจอาเซียนของนักศึกษามหาวิทยาลัยธุรกิจบัณฑิต พบว่า นักศึกษามหาวิทยาลัยธุรกิจบัณฑิตมีการรับรู้ผลกระทบที่เกิดจากการเข้าสู่ประชาคมเศรษฐกิจอาเซียนในภาพรวมและรายด้านทั้ง 3 ด้าน ได้แก่ ด้านการเปิดเสรีการเคลื่อนย้ายแรงงานฝีมือ ด้านการเปิดเสรีการบริการ ด้านการเปิดเสรีการลงทุน และด้านการเปิดเสรีการค้าอยู่ในระดับมาก สอดคล้องกับงานวิจัยของ ทอมสันและเทียนไทย (Thompson and Thianthai, 2008) ได้ศึกษาทัศนคติและความตระหนักต่ออาเซียน: การสำรวจ 10 ประเทศ พบว่า นักศึกษาส่วนใหญ่มีความรู้พื้นฐานเกี่ยวกับประเทศสมาชิกในอาเซียน โดยนักศึกษาอินโดนีเซีย มาเลเซีย และไทย มีความรู้ความเข้าใจเกี่ยวกับอาเซียนในระดับกลางเมื่อเทียบกับประเทศอื่น ๆ ในอาเซียน

2. ปัจจัยที่ส่งผลต่อความสำเร็จในการบริหารสถานศึกษาสู่ประชาคมอาเซียน สังกัดสำนักงานคณะกรรมการการศึกษาขั้นพื้นฐานภาคตะวันออกเฉียงเหนือ จากการสัมภาษณ์ พบว่า ปัจจัยที่ส่งผลต่อความสำเร็จในการบริหารสถานศึกษาสู่ประชาคมอาเซียน มี 2 ด้าน ได้แก่ ปัจจัยด้านสมรรถนะของสถานศึกษา ประกอบด้วย ทิศทางของสถานศึกษา หลักสูตร โครงสร้าง บุคลากร งบประมาณ สถานที่ วัสดุอุปกรณ์ และเครือข่าย และปัจจัยด้านกระบวนการดำเนินงาน ประกอบด้วย การวางแผน การดำเนินงาน การตรวจสอบ และการปรับปรุง ทั้งนี้อาจเป็นเพราะผู้บริหารสถานศึกษามีการบริหารจัดการศึกษาสู่ประชาคมอาเซียนที่มีกระบวนการบริหารที่ให้ความสำคัญต่อผลการดำเนินงานและการตรวจวัดผลสำเร็จในการดำเนินงานขององค์กรทั้งในแง่ปัจจัยนำเข้า กระบวนการ ผลผลิต และผลลัพธ์ มีการกำหนดตัวชี้วัดผลดำเนินงาน (Key performance indicators: KPIs) รวมทั้งกำหนดเป้าหมาย (Targets) และวัตถุประสงค์ (Objects) ไว้ล่วงหน้า (วิรุยทธ์ ชาติตะกาญจน์, 2551, หน้า 3-5) สอดคล้องกับงานวิจัยของฉัฐทิภรณ์ ศัสกรณ (2556) ได้ศึกษาคุณลักษณะที่พึงประสงค์ของผู้บริหารสถานศึกษาสู่ประชาคมอาเซียนด้วยเทคนิค EDFR ของผู้บริหารและครู สังกัดสำนักงานเขตพื้นที่การศึกษาประถมศึกษากาฬสินธุ์ เขต 3 พบว่า คุณลักษณะที่พึงประสงค์ของผู้บริหารสถานศึกษาสู่ประชาคมอาเซียนมี 5 ด้าน ได้แก่ ด้านบุคลิกภาพมีความกระตือรือร้นในการทำงาน ด้านความสามารถในการบริหาร มีความสามารถในการบริหารจัดการ โรงเรียนอย่างเป็นระบบก้าวทันการเปลี่ยนแปลง ด้านความเป็นผู้นำมีความเฉลียวฉลาดและมีไหวพริบ สามารถทำงานเชิงรุกและเชื่อมั่นในตนเอง สามารถทำงานเป็นทีม สอดคล้องกับงานวิจัยของฤทัยรัตน์ แสนศิลา (2558) ได้ศึกษาปัจจัยด้านการบริหารจัดการศึกษาที่ส่งผลต่อความเป็นพลเมืองอาเซียนของนักเรียนในโรงเรียน สังกัดกรุงเทพมหานคร พบว่า มี 4 ปัจจัยที่ส่งผลต่อความเป็นพลเมืองอาเซียน ได้แก่ ปัจจัยด้านความพร้อมของระบบงาน (System) ด้านทักษะ ความรู้ความสามารถของบุคลากร (Skills) ด้านความเหมาะสมของโครงสร้างองค์กร (Structure) และ

ด้านค่านิยมและวัฒนธรรมองค์กร (Shared Values) สามารถทำนายความเป็นพลเมืองอาเซียนได้ ร้อยละ 64.7 อย่างมีนัยสำคัญทางสถิติที่ระดับ .05 และคุนจิ (Khunji, 1990, pp. 205-223) ได้ศึกษา การเข้าไปมีปฏิสัมพันธ์ของครูในการพัฒนาหลักสูตร: ศึกษาการเปลี่ยนแปลงทางการศึกษาในชนบท เล็ก ๆ พบว่า ครูหลายคน que เข้าไปมีปฏิสัมพันธ์ในการพัฒนาหลักสูตร ฟังพอใจต่อการเปลี่ยนแปลง ความใกล้ชิดระหว่างสถานที่กับบุคคลและความสนิทสนมระหว่างผู้บริหารกับครูมีบทบาทอย่างมาก ต่อการเปลี่ยนแปลงทางการศึกษาให้ดำเนินไปอย่างราบรื่น การปรับปรุงหลักสูตรในโรงเรียน สามารถเกิดขึ้นได้และประสบผลสำเร็จจากความร่วมมือของครู

### 3. ความสำเร็จในการบริหารสถานศึกษาสู่ประชาคมอาเซียน สังกัดสำนักงาน

คณะกรรมการการศึกษาขั้นพื้นฐานภาคตะวันออก โดยรวมและรายด้านอยู่ในระดับมาก เรียงค่าเฉลี่ย มากไปหาน้อย ได้แก่ คุณลักษณะด้านความรู้นักเรียนสู่ประชาคมอาเซียน ประสิทธิภาพการบริหาร สถานศึกษาสู่ประชาคมอาเซียน และคุณลักษณะด้านกระบวนการของนักเรียนสู่ประชาคมอาเซียน ส่วนอันดับสุดท้ายได้แก่ คุณลักษณะด้านเจตคติของนักเรียนสู่ประชาคมอาเซียน ทั้งนี้อาจเป็น เพราะผู้บริหารสถานศึกษาได้บริหารจัดการตามนโยบายของสำนักงานปลัดกระทรวงศึกษาธิการ (2553, หน้า 46 - 47) ให้มีการเผยแพร่ความรู้ ข้อมูล ข่าวสารและเจตคติที่ดีเกี่ยวกับอาเซียน เพื่อสร้าง ความตระหนักและเตรียมความพร้อมของครู คณาจารย์ และบุคลากรทางการศึกษา นักเรียน นักศึกษา และประชาชน เพื่อก้าวสู่ประชาคมอาเซียนภายในปี 2558 การพัฒนาศักยภาพของนักเรียน นักศึกษา และประชาชน ให้มีทักษะที่เหมาะสมเพื่อเตรียมความพร้อมในการก้าวสู่ประชาคมอาเซียน การพัฒนา มาตรฐานการศึกษา เพื่อส่งเสริมการแลกเปลี่ยนนักศึกษาและครูอาจารย์ในอาเซียนรวมทั้งเพื่อให้มี การยอมรับในคุณสมบัติทางวิชาการร่วมกันในอาเซียน การส่งเสริมความร่วมมือระหว่าง สถาบันการศึกษาต่าง ๆ และการแลกเปลี่ยนเยาวชน การพัฒนาระบบการศึกษาทางไกลซึ่งช่วย สนับสนุนการศึกษาตลอดชีวิต สอดคล้องกับงานวิจัยของ เมืองปาย รัฐสรวพกิจ (2555) ได้ศึกษา ความพร้อมและแนวทางการจัดการเรียนรู้สู่ประชาคมอาเซียนของโรงเรียนราชวินิตบางแก้ว สังกัด สำนักงานเขตพื้นที่การศึกษามัธยมศึกษา เขต 6 พบว่า ความพร้อมการจัดการเรียนรู้สู่ประชาคม อาเซียน โดยรวมและรายด้านอยู่ในระดับมาก เรียงจากมากไปน้อย ได้แก่ เจตคติของบุคลากร ความรู้ ความสามารถของบุคลากร ความพร้อมของสถานศึกษา ส่วนอันดับสุดท้าย ได้แก่ สิ่งแวดล้อมใน สถานศึกษา ส่วนแนวทางการจัดการเรียนรู้สู่ประชาคมอาเซียน พบว่า มีข้อเสนอแนะคือ ด้านความพร้อมของสถานศึกษา อาเซียนศึกษาเป็นหลักสูตรใหม่ที่โรงเรียนจะต้องบรรจุในหลักสูตร สถานศึกษาจึงควรเชิญวิทยากรที่เชี่ยวชาญด้านอาเซียนเข้ามามี ส่วนร่วมในการจัดทำหลักสูตร สถานศึกษา ด้านความรู้ความสามารถของบุคลากร ครู นักเรียนมีโอกาสใช้ภาษาต่างประเทศใน การสื่อสารน้อย จึงควรมีการส่งเสริมสนับสนุนให้ครู นักเรียนได้ใช้ภาษาต่างประเทศในการสื่อสาร อย่างน้อย 1 ภาษาคือภาษาอังกฤษ โดยจัดหาครูชาวต่างประเทศมาทำการสอนใน โรงเรียนราชวิชา

ภาษาอังกฤษเพื่อการสื่อสารเพื่อให้ทั้งครูและนักเรียนได้ประสบการณ์ตรงครูชาวต่างประเทศ ด้านเจตคติของบุคลากร นักเรียนยังขาดความกระตือรือร้นและตระหนักถึงความสำคัญถึงความสำเร็จของการเข้าสู่ประชาคมอาเซียน โรงเรียนจึงควรจัดกิจกรรมเพื่อกระตุ้นความสนใจและตระหนักถึงความสำคัญของการเข้าสู่ประชาคมอาเซียน และการตี อนันต์นาวี (2556) ได้วิจัยเกี่ยวกับสภาพ ปัญหาและแนวทางพัฒนาการบริหารของผู้บริหารสถานศึกษาขั้นพื้นฐานภาคตะวันออกเฉียง พบว่า แนวทางพัฒนาการบริหารของผู้บริหารสถานศึกษาขั้นพื้นฐานภาคตะวันออกเฉียง ด้านการสร้างประชาคมอาเซียนด้านการศึกษา ควรพัฒนาเป็นศูนย์กลางอาเซียนศึกษาในภูมิภาค (Education Hub) จัดให้มีการศึกษาสู่ประชาคมอาเซียน: Spirit ASEAN ควรดำเนินการ โครงการ พัฒนาสู่ประชาคมอาเซียน มีวัตถุประสงค์เพื่อเตรียมเยาวชนไทยให้มีความพร้อมในการเป็นสมาชิก ที่ดีของประชาคมอาเซียน สามารถติดต่อสื่อสารและอยู่ร่วมกันได้บนพื้นฐานของความเสมอภาคและ ผลประโยชน์ร่วมกัน ด้านการขับเคลื่อนประชาคมอาเซียน ด้านการศึกษา ควรกำหนดคุณลักษณะ ของเยาวชนไทยในประชาคมอาเซียน ควรเตรียมการสร้าง ความตระหนักและความพร้อมของครู บุคลากรและนักเรียน โดยให้ความรู้ด้านประชาคมอาเซียนทั้งในระดับประถมศึกษาและมัธยมศึกษา ด้านการสร้างประชาคมอาเซียนด้านเทคโนโลยีเพื่อการศึกษา ควรส่งเสริมให้มีการเชื่อมโยงเครือข่าย และใช้เทคโนโลยีเพื่อการศึกษาาร่วมกัน ควรมีการนำเทคโนโลยีทางการศึกษามาใช้ในการเรียนรู้และ เกิดประโยชน์กับนักเรียนในการพัฒนาความรู้ ทักษะและเจตคติ ด้านการสร้างประชาคมอาเซียน ด้านสังคมและวัฒนธรรม ควรจัดให้มีการสร้างประชาคมอาเซียนด้านสังคมและวัฒนธรรมของ ประเทศอาเซียนทั้งในระดับส่วนกลาง ภูมิภาคและระดับ โรงเรียน เพื่อส่งเสริมให้นักเรียน ครู บุคลากรและประชาชนได้มีความรู้ ความเข้าใจและตระหนักถึงความสำคัญ และ เจริญ ถิ่นเอภา (2554) ได้ศึกษาการดำเนินงานเตรียมความพร้อมสู่ประชาคมอาเซียนของ โรงเรียน เครือข่าย ศูนย์อาเซียนศึกษา สังกัดสำนักงานเขตพื้นที่การศึกษาประถมศึกษาราชบุรี เขต 1 พบว่า การดำเนินงานเตรียมความพร้อมสู่ประชาคมอาเซียนของ โรงเรียนเครือข่ายศูนย์อาเซียนศึกษา สังกัดสำนักงานเขตพื้นที่การศึกษาประถมศึกษาราชบุรี เขต 1 โดยภาพรวม การดำเนินงานเตรียม ความพร้อมสู่ประชาคมอาเซียนของ โรงเรียนเครือข่ายศูนย์อาเซียนศึกษา สังกัดสำนักงานเขตพื้นที่ การศึกษาประถมศึกษาราชบุรี เขต 1 ในภาพรวมมีการดำเนินงานอยู่ในระดับมาก เมื่อพิจารณาเป็น รายด้าน พบว่า อยู่ในระดับมากทุกด้านเช่นกัน โดยเรียงลำดับค่าเฉลี่ยมากไปน้อย คือ ด้านคุณภาพ ผู้เรียน ด้านกระบวนการจัดการเรียนรู้ ด้านการบริหารจัดการ และด้านปัจจัยสนับสนุน และ เอสกริก เทนา และ บู ลูซาร์ (Escrig-Tena and Bou-Liusra, 2005) ได้ศึกษาตัวแบบสมรรถนะองค์การพบว่ามี องค์ประกอบ 4 ด้าน คือ 1. สมรรถนะด้านการจัดการ (Managerial competencies) 2. สมรรถนะด้าน การเปลี่ยนแปลง กระบวนการ (Transformation -based competencies) 3. สมรรถนะด้านทรัพยากร

หรือปัจจัยนำเข้า (Inputs - based competencies) 4. สมรรถนะด้านผลผลิต (Outputs-based competencies)

เมื่อพิจารณาเป็นรายด้านสามารถอภิปรายผลดังประเด็น ดังนี้

3.1 ด้านประสิทธิภาพการบริหารสถานศึกษาสู่ประชาคมอาเซียน โดยรวมและรายด้าน อยู่ในระดับมาก เรียงจากค่าเฉลี่ยมากไปหาน้อย 3 อันดับแรก ได้แก่ โรงเรียนจัดทำวิสัยทัศน์ พันธกิจ เป้าหมายการพัฒนาโรงเรียนสู่ประชาคมอาเซียนสอดคล้องกับนโยบายของ สพฐ. และ สพท. โรงเรียนชี้แจงแนวทางปฏิบัติและสร้างความตระหนัก ในการจัดการศึกษาอาเซียนศึกษา และผู้บริหารมีความสามารถในการบริหารจัดการภายใต้สภาวะการณ์จำกัดได้อย่างมีประสิทธิภาพ ทั้งนี้อาจเป็นเพราะว่าผู้บริหาร โรงเรียน สังกัดสำนักงานคณะกรรมการการศึกษาขั้นพื้นฐาน ภาคตะวันออก มีความรู้ ความเข้าใจเกี่ยวกับการจัดการศึกษาสู่ประชาคมอาเซียนและปฏิบัติตามนโยบายการขับเคลื่อนสถานศึกษาสู่ประชาคมอาเซียนของสำนักงานคณะกรรมการการศึกษาขั้นพื้นฐานที่กำหนดบทบาทหน้าที่ให้โรงเรียนมีการจัดทำวิสัยทัศน์ พันธกิจ กำหนดเป้าหมายพัฒนาโรงเรียนสู่ประชาคมอาเซียน ชี้แจงแนวทางการปฏิบัติรวมทั้งสร้างความตระหนักให้ครู บุคลากร นักเรียน และคณะกรรมการการศึกษาขั้นพื้นฐาน ให้มีส่วนร่วมในการพัฒนาโรงเรียนสู่ประชาคมอาเซียน มีการจัดตั้งศูนย์อาเซียนศึกษา ห้องอาเซียนศึกษาแต่งตั้งผู้รับผิดชอบเกี่ยวกับอาเซียน สร้างความตระหนักในการจัดการเรียนการสอนเกี่ยวกับอาเซียน โดยเฉพาะวิชาสังคมศึกษา เน้นให้มีการใช้ภาษาอังกฤษทั้งครูและนักเรียน (สำนักงานคณะกรรมการการศึกษาขั้นพื้นฐาน, 2558) และ ธีระ รุญเจริญ (2550) ที่กล่าวถึงการบริหารสถานศึกษาว่า ผู้บริหารโรงเรียนจะต้องมีสมรรถภาพหรือศักยภาพ ความสามารถในการบริหารจัดการและความรู้ความเข้าใจแนวทางการบริหารและการจัดการศึกษา ผู้บริหาร เป็นผู้หน้าที่สำคัญที่สุดในการขับเคลื่อนสถานศึกษา โดยใช้กระบวนการทางการบริหารที่มีประสิทธิภาพ เพื่อให้บรรลุเป้าหมายและวัตถุประสงค์ที่กำหนดไว้อย่างชัดเจน เหมาะสมและสอดคล้องกับบริบทขององค์กร โดยการร่วมมือกันบริหารจัดการพัฒนาคุณภาพทางการศึกษาให้เกิดความพึงพอใจของทุกฝ่าย สอดคล้องกับงานวิจัยของ วอง (Wong, 2007) ได้ตรวจสอบประสิทธิภาพ (วัดผลสัมฤทธิ์) ของการสอนแบบ Competency-based ESL กลุ่มตัวอย่าง เป็นครูฝึกสอนภาษาจีนในสถาบันอุดมศึกษาฮ่องกง จำนวน 70 คน งานวิจัยตั้งใจแสดงให้เห็นความหมายโดยนัย จากการค้นหาคำตอบของคำถาม 1) นักศึกษาระดับอุดมศึกษามีการตอบสนองต่อระบบการเรียนการสอนแบบสมรรถนะเป็นฐานในการเรียนการสอนภาษาอังกฤษเป็นภาษาที่สอง (Competency-based ESL) อย่างไร 2) อะไรคือความยากลำบากในการนำสมรรถนะเป็นฐาน (Competency-based) มาใช้ 3) การเรียนการสอนภาษาอังกฤษเป็นภาษาที่สอง (Competency-based ESL Teaching and Learning) ได้แสดงให้เห็นถึงนัยยะอะไร ในการประเมินผลและออกแบบวัสดุการสอนในบริบทของฮ่องกง โดยหวังว่าคำตอบของคำถามข้างต้นจะ ได้ให้ความกระจ่างของงานวิจัย

การนำเสนอสมรรถนะเป็นฐานในการเรียนการสอนภาษาอังกฤษเป็นภาษาที่สอง (Competency-based ESL) ทั้งหลาย และเพื่อให้ทราบถึงพัฒนาการ ความก้าวหน้าของการนำเสนอสมรรถนะเป็นฐานในการสอนภาษาอังกฤษเป็นภาษาที่สอง (Competency-based ESL Teaching) ในแง่ของการออกแบบวัสดุ การสอน และการประเมินผล

3.2 คุณลักษณะด้านความรู้นักเรียนสู่ประชาคมอาเซียน โดยรวมและรายชื่ออยู่ในระดับมาก เรียงจากค่าเฉลี่ยมากไปหาน้อย 3 อันดับแรก ได้แก่ นักเรียนมีความรู้เบื้องต้นเกี่ยวกับสัญลักษณ์อาเซียน คำขวัญอาเซียนและเพลงอาเซียนนักเรียนมีความรู้เบื้องต้นเกี่ยวกับประเทศสมาชิกอาเซียน และธงชาติสมาชิกอาเซียน และนักเรียนมีความรู้เบื้องต้นเกี่ยวกับคำทักทายชื่อเมืองหลวงและสถานที่ท่องเที่ยวของประเทศอาเซียน ทั้งนี้อาจเป็นเพราะว่า ผู้บริหารสถานศึกษา สังกัดสำนักงานคณะกรรมการการศึกษาขั้นพื้นฐานภาคตะวันออก มีนโยบายให้ครูมีการจัดการเรียนการสอนให้นักเรียนมีความรู้เกี่ยวกับสัญลักษณ์อาเซียน คำขวัญอาเซียนและเพลงอาเซียนนักเรียนมีความรู้เบื้องต้นเกี่ยวกับประเทศสมาชิกอาเซียนและธงชาติสมาชิกอาเซียน และนักเรียนมีความรู้เบื้องต้นเกี่ยวกับคำทักทายชื่อเมืองหลวงและสถานที่ท่องเที่ยวของประเทศอาเซียน และมีการจัดนิทรรศการให้ความรู้ความเข้าใจเกี่ยวกับประเทศประชาคมอาเซียน จัดวัน ASEAN Day เพื่อให้ นักเรียน ครูและคณะกรรมการการศึกษาขั้นพื้นฐานมีความรู้เกี่ยวกับประเทศอาเซียน สอดคล้องกับงานวิจัยของ วราตรี สิงาม (2555) ที่ศึกษาการเตรียมความพร้อมสู่ประชาคมอาเซียน ของโรงเรียนมัธยมศึกษา ในสังกัดองค์การบริหารส่วนจังหวัดศรีสะเกษ พบว่า โรงเรียนมีการพัฒนาหลักสูตรสถานศึกษาที่เกี่ยวกับประชาคมอาเซียน เช่น การแทรกเนื้อหาในหลักสูตร 8 กลุ่มสาระ การเรียนรู้ เปิดสอนรายวิชาเพิ่มเติมอยู่ในระดับมาก และ ภัคควลัณชญ์ สาระลย์ (2558) ที่ศึกษาการบริหารและพัฒนาหลักสูตรสถานศึกษาปฐมวัยเพื่อเตรียมความพร้อมสู่ประชาคมอาเซียน โรงเรียนเทศบาลบูรพาพิทยาคาร สังกัดเทศบาลเมืองมหาสารคาม พบว่า ได้ข้อมูลจากผู้เชี่ยวชาญและพัฒนาหลักสูตรสถานศึกษาปฐมวัยเพื่อเตรียมความพร้อมสู่ประชาคมอาเซียน มี 3 ด้าน ประกอบด้วย 1) คุณลักษณะด้านความรู้ เด็กมีความรู้เบื้องต้นเกี่ยวกับสัญลักษณ์อาเซียน คำขวัญอาเซียนและเพลงอาเซียน เด็กมีความรู้เบื้องต้นเกี่ยวกับประเทศอาเซียนและธงชาติอาเซียน เด็กมีความรู้เบื้องต้นเกี่ยวกับสัตว์ประจำชาติ อาหารประจำชาติและดอกไม้ประจำชาติของประเทศอาเซียน และเด็กมีความรู้เบื้องต้นเกี่ยวกับชุดประจำชาติของอาเซียน และเงินตราของประเทศอาเซียน เด็กมีความรู้เบื้องต้นเกี่ยวกับคำทักทาย ชื่อเมืองหลวง และสถานที่ท่องเที่ยวของประเทศอาเซียน 2) คุณลักษณะด้านทักษะกระบวนการ เด็กมีความสามารถในการพูดภาษาอาเซียนตามศักยภาพ เด็กทักษะในการใช้เทคโนโลยีสารสนเทศเบื้องต้นอย่างสร้างสรรค์ เด็กมีความสามารถแก้ปัญหาอย่างสันติวิธี ทำงานอยู่ร่วมกับผู้อื่น เด็กมีความสามารถในการจัดการและควบคุมตนเอง 3) คุณลักษณะด้านเจตคติ เด็กมีความภูมิใจในความเป็นไทยและความเป็นอาเซียน เด็กร่วมรับผิดชอบต่อประชาคมอาเซียน เด็กมีความตระหนักใน

ความเป็นอาเซียน และเด็กยอมรับความแตกต่างด้านศาสนา และประเพณีวัฒนธรรมของประเทศอาเซียน สอดคล้องกับงานวิจัยของ ปรัชญา ชุ่มนาเสียว (2555) ได้ทำการศึกษาความพร้อมในการเรียนรู้ด้วยตนเองของนักศึกษามหาวิทยาลัยรามคำแหงสู่การเป็นประชาคมอาเซียน พบว่าผลการวิเคราะห์เปรียบเทียบระดับความพร้อมในการเรียนรู้ด้วยตนเองของนักศึกษามหาวิทยาลัยรามคำแหงสู่การเป็นประชาคมอาเซียนที่จำแนกตามเพศ อายุ ระดับการศึกษา แหล่งการเรียนรู้และการรู้จักและเข้าใจประชาคมอาเซียนได้ข้อสรุปว่าเพศของนักศึกษามหาวิทยาลัยรามคำแหงที่แตกต่างกัน มีความพร้อมในการเรียนรู้ด้วยตนเองสู่การเป็นประชาคมอาเซียน การจัดบรรยากาศที่เอื้อต่อการเรียนรู้มีส่วนในการส่งเสริมการเรียนรู้ได้เป็นอย่างดี และมีความแตกต่างกันอย่างมีนัยสำคัญทางสถิติที่สถิติที่ 0.01 และสอดคล้องกับงานวิจัยของ ซุลติวาน (Sulltivan, 1994, 1163) ได้ศึกษาความสำคัญของพฤติกรรมและการพัฒนาบุคลากรในโรงเรียนฟลอริดา ศึกษาจาก 5 ส่วน คือ ผลกระทบต่อโรงเรียน ผลกระทบต่อผู้นำ การพัฒนาโรงเรียน รูปแบบการพัฒนากุศลกร และ ประสิทธิภาพ โดยศึกษาจากโรงเรียนในฟลอริดา 9 แห่ง พบว่า โรงเรียนขาดการสนับสนุนด้านต่าง ๆ และใช้กลยุทธ์ในการปรับปรุงโครงสร้างของโรงเรียน และพบข้อเสนอแนะว่าผู้บริหารจะต้องเป็นผู้รู้จักการบริหารการปรับปรุงองค์การอย่างมีสติ และมีทีมงานที่มีความสามัคคี ซึ่งจะมีผลต่อคุณลักษณะด้านความรู้นักเรียนสู่ประชาคมอาเซียน

3.3 คุณลักษณะด้านกระบวนการของนักเรียนสู่ประชาคมอาเซียน โดยรวมและรายชื่ออยู่ในระดับมาก เรียงจากค่าเฉลี่ยมากไปหาน้อย 3 อันดับแรก ได้แก่ นักเรียนมีความสามารถจัดการและควบคุมตนเองให้อยู่ในสังคมในกลุ่มสมาชิกอาเซียนได้ นักเรียนมีความสามารถแก้ปัญหาอย่างสันติวิธีในการทำงาน และอยู่ร่วมกับผู้อื่นในกลุ่มสมาชิกอาเซียนได้ และนักเรียนมีทักษะในการใช้เทคโนโลยีเบื้องต้นอย่างสร้างสรรค์เพื่อค้นคว้าเกี่ยวกับอาเซียน ทั้งนี้อาจเป็นเพราะว่า สำนักงานคณะกรรมการการศึกษาขั้นพื้นฐาน (2554) วิจัยเรื่องการพัฒนามาตรฐาน และยุทธศาสตร์ในการพัฒนาโรงเรียนสู่ประชาคมอาเซียน สังกัดสำนักงานคณะกรรมการการศึกษาขั้นพื้นฐาน ผลการวิจัยครั้งนี้ 1.ให้ทราบความต้องการและความจำเป็นด้านคุณภาพผู้เรียน คือ ผู้เรียนต้องมีทักษะการใช้ภาษาอังกฤษเพื่อการเรียนรู้ ดังนั้นผู้บริหารต้องดำเนินการพัฒนาเสริมสร้างเพื่อเตรียมความพร้อมเด็ก และเยาวชนไทยสู่การเป็นพลเมืองอาเซียนและพลเมืองโลกที่มีประสิทธิภาพ และ รุมบซ์ (Rumbaugh, 2001, p. A) ได้ศึกษาการเรียนการสอนที่ดี พบว่า ครูส่วนใหญ่มีความต้องการที่จะช่วยให้เด็กทำกิจกรรมในห้องเรียนและนอกห้องเรียนให้ประสบผลสำเร็จถึงแม้ว่าจะเป็นการยากที่จะทำความเข้าใจเรื่องการยอมรับ การทำความเข้าใจในเรื่องความแตกต่างระหว่างบุคคล ครูเห็นว่าเด็กส่วนมากมีความสามารถที่เกิดขึ้นเองตามธรรมชาติที่เด็กค้นพบเองในชีวิตประจำวัน เมื่อเด็กได้เรียนรู้และมีโอกาสแสวงหาประสบการณ์ ครูที่ดีจึงมีการแสวงหาวิธีการต่าง ๆ ในการพัฒนาการเรียน

การสอนให้เหมาะสมกับเด็ก ส่วนการเรียนรู้เป็นการสร้างความสัมพันธ์โดยตรงกับการพัฒนาบุคลิกภาพของตนเองตั้งแต่อยู่ในห้องเรียน

3.4 คุณลักษณะด้านเจตคติของนักเรียนสู่ประชาคมอาเซียน โดยรวมและรายชื่ออยู่ในระดับมาก เรียงจากค่าเฉลี่ยมากไปหาน้อย 3 อันดับแรก ได้แก่ นักเรียนมีความภูมิใจในความเป็นไทยและความอาเซียน นักเรียนมีวิถีชีวิตแบบประชาธิปไตยและยึดมั่นหลักธรรมาภิบาลในสมาชิกประชาคมอาเซียน และนักเรียนสามารถใช้หลักปรัชญาของเศรษฐกิจพอเพียงในการดำเนินชีวิตในความเป็นสมาชิกอาเซียน ทั้งนี้อาจเป็นเพราะว่าสำนักงานคณะกรรมการการศึกษาขั้นพื้นฐาน (2553) โดยสำนักวิชาการและมาตรฐานการศึกษาได้จัดทำแนวทางการบริหารจัดการเรียนรู้สู่ประชาคมอาเซียน โดยมีเป้าหมายในการพัฒนาเด็กไทยให้มีศักยภาพและคุณลักษณะที่จะดำรงชีวิตในประชาคมอาเซียนได้อย่างมีความสุข โดยกำหนดให้หน่วยงานด้านการศึกษาทุกระดับ ตลอดจนทุกภาคส่วนในสังคมจะต้องร่วมมือกันส่งเสริม สนับสนุน กำกับ ติดตาม ประเมินผล เพื่อให้การดำเนินงานพัฒนาการเรียนรู้สู่ประชาคมอาเซียนบรรลุเป้าหมายได้แก่คณะกรรมการการศึกษาขั้นพื้นฐาน มีหน้าที่กำกับติดตามประเมินผลการดำเนินงานของเขตพื้นที่การศึกษาและสถานศึกษาเขตพื้นที่การศึกษา มีหน้าที่กำหนดให้มีการวางแผนการนิเทศ กำกับ ติดตาม ประเมินผลอย่างเป็นระบบและรายงานการดำเนินงานสถานศึกษาต้องจัดให้มีการนิเทศภายในสถานศึกษาอย่างเป็นระบบผู้บริหารสถานศึกษาจึงต้องสนับสนุนการนิเทศ ติดตาม และประเมินผลให้มีการดำเนินการอย่างจริงจังและต่อเนื่อง โดยเน้นการนิเทศที่เป็นกัลยาณมิตร เป็นผู้นิเทศ เป็นผู้ให้คำปรึกษาและพี่เลี้ยงครูผู้สอน เพื่อให้นักเรียนเพื่อพัฒนาการเรียนรู้ของเด็กไทยสู่ประชาคมอาเซียนให้ประสบความสำเร็จตามที่ได้กำหนดเป้าหมายด้านคุณลักษณะของเด็กไทยทั้งด้านความรู้เกี่ยวกับอาเซียน ประเทศอาเซียน ทักษะพื้นฐานทักษะพลเมือง ความรับผิดชอบ การเรียนรู้และพัฒนาสังคม และเจตคติทางด้านการดำเนินชีวิตตามหลักปรัชญาเศรษฐกิจพอเพียง ตามหลักประชาธิปไตย อย่างสันติวิธี ตระหนักในความเป็นอาเซียน (สำนักงานคณะกรรมการการศึกษาขั้นพื้นฐาน, 2554) สอดคล้องกับงานวิจัยของ พาสนา ชลบุรีพันธ์ (2554) ได้ศึกษาการพัฒนาารูปแบบการบริหารงานวิชาการในสถานศึกษาขั้นพื้นฐานที่เน้นคุณลักษณะอันพึงประสงค์ของเด็กไทยเพื่อรองรับประชาคมอาเซียนผลที่ได้รับจากงานวิจัย ได้แก่

- 1) ผู้อำนวยการสถานศึกษาขั้นพื้นฐานสามารถนำผลการวิจัยไปใช้เป็นแนวทางในการบริหารงานวิชาการเพื่อให้นักเรียนมีคุณลักษณะอันพึงประสงค์ของเด็กไทยเพื่อรองรับประชาคมอาเซียน
- 2) ผู้อำนวยการสำนักงานเขตพื้นที่การศึกษาดันสังกัด สามารถนำผลการวิจัยไปใช้เป็นแนวทางในการส่งเสริมปรับปรุงสถานศึกษาขั้นพื้นฐานในการบริหารจัดการเพื่อให้นักเรียนมีคุณลักษณะอันพึงประสงค์ของเด็กไทยเพื่อรองรับประชาคมอาเซียน และ กนกวรรณ สมรักษ์ (2555) ได้ศึกษาพฤติกรรมการเปิดรับข่าวสาร ความรู้ ทักษะคิดและแนวโน้มพฤติกรรมต่อเรื่องประชาคมเศรษฐกิจอาเซียน พบว่า กลุ่มตัวอย่างมีความรู้เรื่องประชาคมเศรษฐกิจอาเซียนอยู่ในระดับมากที่สุด และมี

ทัศนคติต่อประชาคมเศรษฐกิจอาเซียน โดยรวมอยู่ในระดับเห็นด้วยซึ่งเป็นทัศนคติทางบวก มีแนวโน้มพฤติกรรมที่จะปรับตัวเพื่อรับการเปลี่ยนแปลงไปสู่ประชาคมเศรษฐกิจอาเซียนมากที่สุด และ Celeman (2006) ได้วิเคราะห์ความสำคัญของการเรียนภาษาอังกฤษ พบว่า เป็นสิ่งสำคัญในระบบ การศึกษาจากของหลาย ๆ ประเทศ

4. ปัจจัยที่ส่งผลต่อความสำเร็จในการบริหารสถานศึกษาสู่ประชาคมอาเซียน สังกัด สำนักงานคณะกรรมการการศึกษาขั้นพื้นฐานภาคตะวันออกเฉียงเหนือ อยู่ในระดับมาก เรียงค่าเฉลี่ยมากไปหาน้อย ได้แก่ ด้านสมรรถนะของสถานศึกษา และด้านกระบวนการดำเนินงาน ทั้งนี้อาจเป็นเพราะว่า ผู้บริหารสถานศึกษาได้ปฏิบัติตามนโยบายของสำนักงานคณะกรรมการการศึกษาขั้นพื้นฐานมีการดำเนินการพัฒนาหลักสูตรสถานศึกษาที่เน้นอาเซียน การจัดการเรียนรู้เกี่ยวกับประชาคมอาเซียน การพัฒนาสื่อการเรียนรู้และแหล่งการเรียนรู้ การวัดและประเมินผล ตลอดจนการจัดการศึกษาดูงานเกี่ยวกับการจัดการศึกษา การเมือง เศรษฐกิจ สังคมและวัฒนธรรมของประเทศสมาชิกอาเซียน ประเทศคู่เจรจา และประสานความร่วมมือกับหน่วยงาน หรือองค์กรที่เกี่ยวข้องทั้งภาครัฐและเอกชน ทั้งภายในประเทศและต่างประเทศ และพัฒนานักเรียนให้มีความพร้อมในการเป็นสมาชิกที่ดีของประชาคมอาเซียน และมีสมรรถนะที่สำคัญในการดำเนินชีวิตในประชาคมอาเซียนและสังคมโลก ได้แก่ 1. Personal Spirit ความเป็นผู้มีจิตวิญญาณแห่งมิตรไมตรี สันติภาพ และความสงบสุข จิตสำนึกแห่งคนดี เรียนรู้และพัฒนาตนเองเพื่อทำความดี ทำคุณประโยชน์แก่ผู้อื่นเสมอ 2. Problem Solving ความสามารถในการแก้ไขปัญหา จำเป็นต้องเรียนรู้และมีแผนในการศึกษา วิเคราะห์ และแก้ไขปัญหาที่อาจจะเกิดขึ้นอย่างเป็นระบบ 3. Team Work การมีทีมทำงานและที่ปรึกษาจะเกิดพลังความสามารถในการปฏิบัติงานและการดำรงชีวิตที่มีประสิทธิภาพ ลดความเสี่ยง และความผิดพลาดที่อาจจะเกิดขึ้น โดยมีสมรรถนะได้ 4. Communication การติดต่อสื่อสารระหว่างกัน ต้องเรียนรู้และเข้าใจซึ่งกันและกันทั้งด้านกว้างและลึก โดยเฉพาะด้านศิลปวัฒนธรรมที่หลากหลาย โดยใช้ภาษาอังกฤษ/ภาษาต่างประเทศที่ 2 และ 5. Thinking ความฉลาดในการคิด มีพื้นฐานมาจากการรักการอ่าน การศึกษาหาความรู้ อยู่เสมอการสังสมความรู้และวิทยาการ ทำให้เกิดไหวพริบ มีปัญญาเป็นคนที่ฉลาดในการคิด รวมทั้งมีความสามารถในการใช้ ICT และ Web Community ความสามารถในการแสวงหาความรู้ การใช้กระบวนการกลุ่ม การแก้ปัญหา การสร้างความตระหนัก มีทักษะชีวิต กล้าแสดงออก เอื้ออาทรและแบ่งปัน เข้าใจตนเองและผู้อื่น ยอมรับความแตกต่างระหว่างบุคคล ฯลฯ เพื่อให้สามารถติดต่อสื่อสารและอยู่ร่วมกัน ได้บนพื้นฐานของความเสมอภาคและผลประโยชน์ร่วมกันในการเสริมสร้างความมั่นคงในด้านเศรษฐกิจ การเมือง สังคมและวัฒนธรรมของภูมิภาคอาเซียน (สำนักงานคณะกรรมการการศึกษาขั้นพื้นฐาน, 2555, หน้า 25-28) สอดคล้องกับงานวิจัยของ จารุวรรณิ แพร่ศรีสกุล (2556) ได้ศึกษาสภาพและแนวทางการบริหารสถานศึกษาสู่ประชาคมอาเซียน โรงเรียนในสังกัดองค์การบริหารส่วนจังหวัด

กาพลินธุ์ พบว่า สภาพการบริหารสถานศึกษาสู่ประชาคมอาเซียน โรงเรียนในสังกัดองค์การบริหารส่วนจังหวัดกาฬสินธุ์ มีการเตรียมความพร้อมสู่ประชาคมอาเซียนในระดับมาก คือด้านการบริหารจัดการ ด้านการบริหารงานบุคคล ด้านการบริหารจัดการเรียนรู้ และด้านการบริหารจัดการเครือข่าย และชุมชนสัมพันธ์ และสุชาติ นูรณะเดชาชัย (2556) ได้ศึกษาการบริหารศูนย์พัฒนาการเรียนการสอนภาษาอังกฤษ ระดับการศึกษาขั้นพื้นฐานในกลุ่มประเทศอาเซียน พบว่า ปัจจัยการบริหารศูนย์พัฒนาการเรียนการสอนภาษาอังกฤษ ระดับการศึกษาขั้นพื้นฐานในกลุ่มประเทศอาเซียน ประกอบด้วย 4 ปัจจัย คือ 1. ผู้บริหารศูนย์ 2. การบริหารจัดการศูนย์ 3. โครงสร้างการบังคับบัญชาศูนย์ และ 4. ครูและบุคลากรทางการศึกษา และ เจอร์รี่ (Jerry, 1996, p. 4254-A) ได้วิจัยกระบวนการพัฒนาหลักสูตร การวางแผนที่มีประสิทธิภาพ พบว่า ควรรวบรวมและสังเคราะห์แนวคิดเกี่ยวกับการวางแผนที่จำเป็นทางการศึกษาให้ได้มากที่สุดก่อนดำเนินงานพัฒนาหลักสูตร จากนั้นแต่งตั้งคณะกรรมการขึ้นมา ประกอบด้วยผู้เชี่ยวชาญด้านการวางแผนและนักการศึกษาเพื่อดำเนินการพัฒนาหลักสูตร มีการเผยแพร่ประชาสัมพันธ์ให้เป็นที่ทราบโดยทั่วกัน โดยหน่วยงานต้นสังกัดต้องสนับสนุนส่งเสริมให้ความรู้เกี่ยวกับการพัฒนาหลักสูตรที่เหมาะสม

4.1 ปัจจัยด้านสมรรถนะของสถานศึกษาสู่ประชาคมอาเซียน โดยรวมและรายด้านอยู่ในระดับมาก เรียงค่าเฉลี่ยมากไปหาน้อย 3 อันดับแรก ได้แก่ โครงสร้าง วัสดุอุปกรณ์ และทิศทางของสถานศึกษา ทั้งนี้อาจเป็นเพราะว่า ผู้บริหารสถานศึกษา สังกัดสำนักงานคณะกรรมการการศึกษาขั้นพื้นฐานภาคตะวันออกเฉียงเหนือ มีการกำหนดวิสัยทัศน์ในการจัดการศึกษาสู่ประชาคมอาเซียนตามนโยบายของ สพฐ. สพท. จัดทำวิสัยทัศน์ พันธกิจกับการพัฒนาโรงเรียนสู่ประชาคมอาเซียน ชัดเจน แนวทางปฏิบัติและสร้างความตระหนัก ในการจัดการศึกษาอาเซียนศึกษา มีการจัดกิจกรรมทางวิชาการเกี่ยวกับอาเซียน เช่น การจัดงาน ASEAN Day การจัดนิทรรศการเกี่ยวกับอาเซียนให้นักเรียนได้เรียนอย่างเหมาะสม จัดโครงสร้างการจัดการศึกษาอาเซียน ศึกษาและกำหนดบทบาทหน้าที่ของบุคลากรให้รับผิดชอบ พัฒนาคู่มือในการใช้เทคโนโลยีเพื่อการสื่อสารในการศึกษาค้นคว้าเกี่ยวกับประชาคมอาเซียน มีการจัดสรรงบประมาณเพื่อดำเนินงานเกี่ยวกับกิจกรรมอาเซียน โรงเรียนมีการจัดนิทรรศการ ป้ายนิเทศ บอร์ด ประชาสัมพันธ์และกิจกรรมเสริมการเรียนรู้เกี่ยวกับอาเซียน ดังที่ อานาลด์ ดี นาเดียลแลค (Arnauld de Nadaillac, 2003) กล่าวว่า สมรรถนะเป็นความสามารถที่ใช้เพื่อให้เกิดการบรรลุผลและวัตถุประสงค์ เป็นตัวขับเคลื่อนที่ทำให้เกิดความรู้ (Knowledge) ทักษะ (Know-how) และเจตคติ/ลักษณะนิสัยหรือบุคลิกภาพต่าง ๆ (Attitude) ที่ช่วยให้สามารถเผชิญและแก้ไขสถานการณ์หรือปัญหาต่าง ๆ ที่เกิดขึ้นได้จริง สอดคล้องกับงานวิจัยของ ชัยยนต์ เสรีเรืองยุทธ (2556) ได้วิจัยเกี่ยวกับการบริหารจัดการเรียนรู้สู่ประชาคมอาเซียนของ โรงเรียนประชานิเวศน์ สำนักงานเขตจตุร กรุงเทพมหานคร พบว่า ด้านการจัดการเรียนการสอนมีการปฏิบัติงานอยู่ในระดับมาก และสอดคล้องกับ ไคเม็ท (Kiymet, 2010) แห่งมหาวิทยาลัย Anadolu ในตุรกี ได้ศึกษา

สมรรถนะของครู มีวัตถุประสงค์เพื่ออภิปรายและให้ความชัดเจนขอบข่ายทั่วไปของสมรรถนะของครู ขอบข่ายทั่วไปของสมรรถนะของครู มี 9 มิติ ได้แก่ สมรรถนะด้านการปฏิบัติ (Field Competencies) สมรรถนะด้านการวิจัย (Research Competencies) สมรรถนะด้านหลักสูตร (Curriculum Competencies) สมรรถนะด้านการเรียนรู้ตลอดชีวิต (Lifelong Learning Competencies) สมรรถนะด้านสังคม-วัฒนธรรม (Social-cultural Competencies) สมรรถนะด้านอารมณ์ (Emotional Competencies) สมรรถนะด้านการสื่อสาร (Communication Competencies) สมรรถนะด้านเทคโนโลยีสารสนเทศและการสื่อสาร (Information and Communication Technologies Competencies: ICT) สมรรถนะด้านสิ่งแวดล้อม (Environmental Competencies)

4.2 ปัจจัยด้านกระบวนการดำเนินงานของสถานศึกษาสู่ประชาคมอาเซียน โดยรวมและรายด้านอยู่ในระดับมาก เรียงจากค่าเฉลี่ยมากไปหาน้อย ได้แก่ การวางแผน การดำเนินงาน และการตรวจสอบ ทั้งนี้อาจเป็นเพราะว่าสถานศึกษาได้ปฏิบัติตามนโยบายของกระทรวงศึกษาธิการ (2555, หน้า 15) ที่กำหนดเป้าหมายและความสำคัญของอาเซียน รวมทั้งนโยบายทางการศึกษาเพื่อรองรับการเข้าสู่ประชาคมอาเซียนในปี พ.ศ. 2558 ทำให้สถานศึกษาและหน่วยงานที่เกี่ยวข้องจำเป็นต้องปรับตัวและบทบาทในการเตรียมนักเรียนเข้าสู่ประชาคมอาเซียน เพื่อผลักดันการดำเนินการด้านการศึกษาของประเทศไทยให้สอดคล้องต่อการเป็นประชาคมอาเซียน และพัฒนานักเรียนให้มีความพร้อมในการเป็นสมาชิกที่ดีของประชาคมอาเซียน และมีสมรรถนะที่สำคัญในการดำเนินชีวิตในประชาคมอาเซียนและสังคมโลก ได้แก่ ความสามารถในการแก้ไขปัญหา จำเป็นต้องเรียนรู้และมีแผนในการศึกษา วิเคราะห์และแก้ไขปัญหาที่อาจเกิดขึ้นอย่างเป็นระบบ สอดคล้องกับงานวิจัยของสำนักงานคณะกรรมการการศึกษาขั้นพื้นฐาน (2554) ได้วิจัยเกี่ยวกับการพัฒนามาตรฐานและยุทธศาสตร์ในการพัฒนาโรงเรียนสู่ประชาคมอาเซียน สังกัดสำนักงานคณะกรรมการการศึกษาขั้นพื้นฐาน พบว่า ความต้องการจำเป็นด้านงบประมาณสนับสนุนคือ โรงเรียนจัดตั้งกองทุนเพื่อส่งเสริมการศึกษาอาเซียนสอดคล้องกับความต้องการด้านกระบวนการดำเนินงาน ได้แก่การบริหารจัดการศึกษา สุทัศน์ แก้วคำ (2552) ได้ศึกษาการบริหารจัดการศึกษาเป็นกระบวนการที่ต้องใช้ทั้งศาสตร์และศิลป์ในการบริหารจัดการเพื่อให้ได้คุณภาพแก่ผู้เรียนในการบริหารจัดการต้องใช้กระบวนการวางแผน จัดองค์กร นิเทศติดตาม ประเมินผล ตลอดจนการพัฒนาบุคลากร พบว่ามีสภาพปัญหาการบริหารสถานศึกษาขั้นพื้นฐาน สำนักงานเขตพื้นที่การศึกษากาฬสินธุ์ เขต 1 โดยรวมอยู่ในระดับปานกลาง เมื่อพิจารณารายด้านพบว่า ด้านสมรรถนะขององค์กรมีปัญหาอยู่ในระดับมาก นอกนั้นมีปัญหาอยู่ในระดับปานกลางเรียงลำดับจากมากไปหาน้อย คือ ด้านประสิทธิภาพในการวางแผนและการควบคุม ด้านการเมืองและการบริหารสภาพแวดล้อม ด้านภาวะผู้นำและความร่วมมือ และสอดคล้องกับ อีแวน (Evan, 2000, p. 2120-A) ได้ศึกษาการบริหารจัดการโดยใช้โรงเรียนเป็นฐานกรณีศึกษาโรงเรียนมัธยมศึกษา ผลการศึกษาวีจยพบว่า การนำระบบบริหารจัดการโดยใช้

โรงเรียนเป็นฐานนั้นจะช่วยพัฒนาโรงเรียนในทางบวก หากการดำเนินการดำเนินไปตาม กระบวนการที่ทุกฝ่ายเข้าใจ โดยเฉพาะอย่างยิ่งจะต้องคำนึงถึงวัฒนธรรมและความเชื่อของคนใน องค์การนั้นด้วยจากการศึกษาเอกสารและงานวิจัยที่เกี่ยวข้อง พบว่า ผู้บริหารและคณะกรรมการ สถานศึกษาขั้นพื้นฐาน มีบทบาทและหน้าที่ร่วมกันในการบริหารจัดการศึกษา ทั้งนี้เพราะมีการ เปลี่ยนแปลงอำนาจหน้าที่การตัดสินใจจากส่วนกลางไปยังเขตพื้นที่การศึกษาและโรงเรียน โดยเฉพาะอย่างยิ่ง การที่รัฐมนตรีมอบหมายให้โรงเรียนเป็นนิติบุคคล ซึ่งเปิดโอกาสให้ชุมชนเข้ามามี ส่วนร่วมในการจัดการศึกษาได้ตามที่กฎหมายกำหนด ดังนั้น ผู้บริหาร โรงเรียน ครู ผู้ปกครอง สมาชิกในชุมชน จึงถือเป็นผู้มีส่วนได้เสียในการจัดการศึกษาของโรงเรียน และต้องจัดการศึกษา ร่วมกัน อันจะทำให้โรงเรียนได้รับประโยชน์อย่างสูงสุดตามมา

5. การวิเคราะห์โมเดลปัจจัยที่ส่งผลต่อความสำเร็จในการบริหารสถานศึกษาสู่ประชาคม อาเซียน สังกัดสำนักงานคณะกรรมการการศึกษาขั้นพื้นฐานภาคตะวันออกเฉียงเหนือ พบว่า มีความสอดคล้อง กับข้อมูลเชิงประจักษ์ มีดังนี้

5.1 ปัจจัยด้านสมรรถนะของสถานศึกษาและปัจจัยด้านกระบวนการดำเนินงานส่งผล ทางตรงต่อความสำเร็จในการบริหารสถานศึกษาสู่ประชาคมอาเซียน สังกัดสำนักงานคณะกรรมการ การศึกษาขั้นพื้นฐานภาคตะวันออกเฉียงเหนือ โดยปัจจัยด้านสมรรถนะของสถานศึกษาส่งผลทางอ้อมผ่าน ปัจจัยด้านกระบวนการดำเนินงานต่อความสำเร็จในการบริหารสถานศึกษาสู่ประชาคมอาเซียน สามารถพยากรณ์ความสำเร็จในการบริหารสถานศึกษาสู่ประชาคมอาเซียน ได้ร้อยละ 93 สอดคล้อง กับสมมุติฐานที่ตั้งไว้ทั้งนี้อาจเป็นเพราะว่าสมรรถนะของสถานศึกษาเป็นความสามารถของ สถานศึกษาที่ผู้บริหารสถานศึกษาดำเนินการพัฒนาศึกษาให้เอื้อต่อการดำเนินงานให้สอดคล้อง กับนโยบายของสำนักงานคณะกรรมการการศึกษาขั้นพื้นฐานสู่ประชาคมอาเซียน ประกอบด้วย การกำหนดทิศทางของสถานศึกษา หลักสูตร โครงสร้าง บุคลากร งบประมาณ สถานที่ วัสดุอุปกรณ์ และเครือข่าย สถานศึกษาได้มีการกำหนดทิศทางการดำเนินงาน โดยกำหนดนโยบายการดำเนินงานสู่ ประชาคมอาเซียน พัฒนาหลักสูตรสถานศึกษาตามโครงการพัฒนาสู่ประชาคมอาเซียน จัดผังการ บริหารโรงเรียนตามความเหมาะสมให้สอดคล้องกับการดำเนินงานสู่ประชาคมอาเซียน การพัฒนา ความสามารถของครูให้สามารถดำเนินงานของโรงเรียนสู่ประชาคมอาเซียน การจัดตั้งและการ จัดการงบประมาณที่ใช้ในการบริหาร โรงเรียนสู่ประชาคมอาเซียน จัดอาคารสถานที่ให้เหมาะสมต่อ การบริหารโรงเรียนสู่ประชาคมอาเซียน จัดให้มีเครื่องมือ เครื่องใช้ในการดำเนินการต่อการบริหาร โรงเรียนสู่ประชาคมอาเซียน มีเครือข่ายการดำเนินงานต่อการบริหารโรงเรียนสู่ประชาคม อาเซียน และมีการดำเนินการบริหารคุณภาพของโรงเรียน โดยให้บุคลากรมีส่วนร่วมและมีความพึงพอใจในการปฏิบัติงานของสถานศึกษาสู่ประชาคมอาเซียน โดยมีการวางแผน ดำเนินการ ตามแผน ติดตามตรวจสอบและปรับปรุงการดำเนินงานของสถานศึกษาสู่ประชาคมอาเซียน ให้บรรลุ

เป้าหมายตามนโยบายของสำนักงานคณะกรรมการการศึกษาขั้นพื้นฐาน (2555) สอดคล้องกับงานวิจัยของ ทิวาสวาสดี ดีทองอ่อน (2555) ได้วิจัยการวิเคราะห์ห้องปฏิบัติการและศึกษานวทางการจัดการเรียนรู้เพื่อส่งเสริมผู้เรียนสู่การเป็นประชาคมอาเซียนในรายวิชาการเรียนรู้สังคมศึกษา พบว่ามี 3 องค์ประกอบ ได้แก่ ด้านการบริหารจัดการ ด้านการเรียนรู้ของผู้เรียน และด้านการจัดการเรียนรู้ สำนักงานคณะกรรมการการศึกษาขั้นพื้นฐาน (2554) ได้วิจัยเกี่ยวกับการพัฒนามาตรฐานและยุทธศาสตร์ในการพัฒนาโรงเรียนสู่ประชาคมอาเซียน สังกัดสำนักงานคณะกรรมการการศึกษาขั้นพื้นฐาน พบว่า ความต้องการพัฒนาโรงเรียนสู่ประชาคมอาเซียน ได้แก่ ความต้องการจำเป็นด้านปัจจัยสนับสนุน คือ โรงเรียนจัดตั้งกองทุนเพื่อส่งเสริมการศึกษาอาเซียน ด้านกระบวนการ ได้แก่ การบริหารจัดการศึกษาคือ โรงเรียนมีการจัดกิจกรรมยกย่องเชิดชูประกาศเกียรติคุณครูและนักเรียนที่มีผลงานที่เกิดจากการเรียนรู้อาเซียน และกระบวนการจัดการเรียนการสอน คือครูใช้กระบวนการในการพัฒนาการเรียนรู้ของผู้เรียนและความต้องการจำเป็นด้านคุณภาพผู้เรียน มีทักษะการใช้ภาษาอังกฤษเพื่อการเรียนรู้ และเฮนเดอร์สัน (Henderson, 1993, p. 3787-A) ได้ศึกษาโรงเรียนประถมศึกษาดีเด่น ศึกษาปัญหาการปฏิรูปการศึกษาในโรงเรียนในรัฐที่มีนโยบายปฏิรูปการศึกษา พบว่า ปัญหาอย่างหนึ่งคือครูยังใช้วิธีสอนเดิม ๆ ที่คุ้นเคยซึ่งขัดแย้งกับวิธีสอนที่มีการปฏิรูปการเปิดโอกาสให้ครูได้จัดการศึกษาตามความสามารถ ความชอบ ความถนัดส่วนบุคคลทำให้ครูสามารถทำงานได้อย่างมีประสิทธิภาพ

5.2 ปัจจัยด้านสมรรถนะของสถานศึกษาส่งผลทางตรงต่อปัจจัยด้านกระบวนการดำเนินงานการบริหารสถานศึกษาสู่ประชาคมอาเซียน สังกัดสำนักงานคณะกรรมการการศึกษาขั้นพื้นฐานภาคตะวันออก สามารถพยากรณ์กระบวนการดำเนินงานการบริหารสถานศึกษาสู่ประชาคมอาเซียน ได้ร้อยละ 77 ทั้งนี้อาจเป็นเพราะว่าผู้บริหารสถานศึกษามีสมรรถนะด้านความรู้ ทักษะ และคุณลักษณะพร้อมในการบริหารจัดการสถานศึกษาสู่ประชาคมอาเซียนตามนโยบายสำนักงานเขตพื้นที่การศึกษาและนโยบายของสำนักงานคณะกรรมการการศึกษาขั้นพื้นฐาน ที่ให้สถานศึกษาบริหารจัดการตามกระบวนการวางแผน การปฏิบัติตามแผน การติดตามตรวจสอบ และการปรับปรุงการดำเนินงานสู่ประชาคมอาเซียน โดยมีการกำหนดวิสัยทัศน์ พันธกิจ เป้าหมาย กลยุทธ์การบริหารสู่ประชาคมอาเซียน กำหนดหลักสูตรอาเซียน การดำเนินงานสู่ประชาคมอาเซียน การจัดสถานที่ดำเนินงานจัดแหล่งเรียนรู้อาเซียน จัดศูนย์อาเซียน การมอบหมายบุคลากรรับผิดชอบ มีการพัฒนาบุคลากรให้มีความรู้ความเข้าใจเกี่ยวกับอาเซียนทั้งครู นักเรียน คณะกรรมการสถานศึกษาขั้นพื้นฐาน จัดงบประมาณสนับสนุนดำเนินการ จัดเครือข่ายระหว่างสถานศึกษา จัดให้นักเรียนมีการแลกเปลี่ยนเรียนรู้ระหว่างสถานศึกษาและประเทศที่ติดชายแดน เป็นต้น จะเห็นได้ว่าการบริหารจัดการสู่ประชาคมอาเซียนจะสำเร็จได้ขึ้นอยู่กับสมรรถนะของสถานศึกษาที่มีความพร้อม โดยผู้บริหารสถานศึกษาต้องมีสมรรถนะด้านความรู้ ความสามารถ มีภาวะผู้นำ ทักษะ และคุณลักษณะ

จึงทำให้การบริหารสถานศึกษาที่มีสมรรถนะที่พร้อมและดำเนินงานไปตามกระบวนการแต่ละขั้นตอนเพื่อให้การบริหารประสบความสำเร็จตามเป้าหมายได้ ดังที่อาภรณ์ ภูวิทย์พันธ์ (2553, หน้า 19-22) กล่าวว่า ระบบการบริหารผลงานเป็นเครื่องมือที่ช่วยทำให้ผลงานขององค์กรและบุคลากรประสบความสำเร็จเป็นการกำหนดเป้าหมาย (Goal setting) ที่มีการเชื่อมโยงหรือบูรณาการจากเป้าหมายสู่องค์กรนำไปปฏิบัติที่ชัดเจนและเป็นไปได้ ความสำเร็จของการนำระบบการบริหารผลงานนำไปใช้ในองค์กรนั้น ไม่ใช่ดำเนินการเพียงแต่การกำหนดแผนงาน หรือการประเมินผลงานเท่านั้น แต่ระบบที่สมบูรณ์ต้องประกอบด้วยวงจรมีการบริหารดำเนินงานให้เกิดประสิทธิภาพ มี 4 ขั้นตอนเรียกว่า PDCA ได้แก่ การวางแผน การปฏิบัติตามแผน การตรวจสอบ และการปรับปรุง และกระทรวงศึกษาธิการ (2555, หน้า 15-17) กำหนดไว้ว่า ปัจจัยสำคัญที่ส่งเสริมและสนับสนุนให้สถานศึกษาสามารถเตรียมนักเรียนเข้าสู่ประชาคมอาเซียนได้เป็นอย่างดี คือหน่วยงานต้นสังกัด ชุมชน และหน่วยงานอื่นๆ ที่เกี่ยวข้องทั้งภาครัฐและภาคเอกชน ซึ่งมีบทบาทสำคัญในการให้ความร่วมมือกับสถานศึกษาในการจัดการเรียนรู้เกี่ยวกับประชาคมอาเซียน สอดคล้องกับผลการวิจัยของ สำนักงานคณะกรรมการการศึกษาขั้นพื้นฐาน (2554) ได้วิจัยเกี่ยวกับการพัฒนามาตรฐานและยุทธศาสตร์ในการพัฒนาโรงเรียนสู่ประชาคมอาเซียน สังกัดสำนักงานคณะกรรมการการศึกษาขั้นพื้นฐาน พบว่า ความต้องการพัฒนาโรงเรียนสู่ประชาคมอาเซียน ได้แก่ ความต้องการจำเป็นด้านปัจจัยสนับสนุน คือ โรงเรียนจัดตั้งกองทุนเพื่อส่งเสริมการศึกษาอาเซียน ด้านกระบวนการ ได้แก่ การบริหารจัดการศึกษาคือ โรงเรียนมีการจัดกิจกรรมยกย่องเชิดชูประกาศเกียรติคุณครูและนักเรียนที่มีผลงานที่เกิดจากการเรียนรู้อาเซียน และกระบวนการจัดการเรียนการสอน คือครูใช้กระบวนการวิจัยในการพัฒนาการเรียนรู้อาเซียนและความต้องการจำเป็นด้านคุณภาพผู้เรียน มีทักษะการใช้ภาษาอังกฤษการใช้ภาษาอังกฤษเพื่อการเรียน สำนักงานคณะกรรมการการศึกษาขั้นพื้นฐาน (2554) ได้วิจัยเกี่ยวกับการพัฒนามาตรฐานและยุทธศาสตร์ในการพัฒนาโรงเรียนสู่ประชาคมอาเซียน สังกัดสำนักงานคณะกรรมการการศึกษาขั้นพื้นฐาน พบว่า ความต้องการพัฒนาโรงเรียนสู่ประชาคมอาเซียน ได้แก่ ความต้องการจำเป็นด้านปัจจัยสนับสนุน คือ โรงเรียนจัดตั้งกองทุนเพื่อส่งเสริมการศึกษาอาเซียน ด้านกระบวนการ ได้แก่การบริหารจัดการศึกษาคือ โรงเรียนมีการจัดกิจกรรมยกย่องเชิดชูประกาศเกียรติคุณครูและนักเรียนที่มีผลงานที่เกิดจากการเรียนรู้อาเซียน และกระบวนการจัดการเรียนการสอน คือครูใช้กระบวนการวิจัยในการพัฒนาการเรียนรู้อาเซียนและความต้องการจำเป็นด้านคุณภาพผู้เรียน มีทักษะการใช้ภาษาอังกฤษการใช้ภาษาอังกฤษเพื่อการเรียนรู้ และ พรศ ทิวรัสชัย (2555) ได้วิจัยการเตรียมความพร้อมการบริหารจัดการในชั้นเรียนของครู โรงเรียนสัตหีบเขตฐานทัพเรือยุทธการ สังกัดสำนักงานคณะกรรมการส่งเสริมการศึกษาเอกชนสู่ประชาคมอาเซียน พบว่า โดยรวมและรายด้านอยู่ในระดับมาก เรียงลำดับจากมากไปหาน้อย ได้แก่ องค์ประกอบ ทางกายภาพ องค์ประกอบทางด้านอารมณ์ แรงจูงใจ และบุคลิกภาพ องค์ประกอบด้าน

สติปัญญา และองค์ประกอบด้านสิ่งแวดล้อม และ ลู (Lu, 1993, pp. 173-180) ได้ศึกษาความเชื่อและทัศนคติของครูอนุบาลเกี่ยวกับการนำหลักสูตรไปใช้ (การปฏิบัติที่เหมาะสมกับการพัฒนาเด็ก) รวมทั้งศึกษาถึงอิทธิพลภายนอกที่ส่งเสริมต่อการวางแผนและการนำหลักสูตรไปใช้มากที่สุด โดยทำการวิจัยไปใช้กับครูที่สอนเด็กอายุ 4 ปี หรือเด็กอนุบาล จำนวน 431 คน ในโรงเรียนรัฐบาลของแคลิฟอร์เนียได้ ระหว่างปีการศึกษา 1991-1992 ผลการศึกษาพบว่า ความเชื่อและทัศนคติของครูที่มีการเลือกใช้ DAP (Developmentally Appropriate Practices) ที่ผ่านการวิเคราะห์ที่มีความแตกต่างกันอย่างมีนัยสำคัญ ซึ่งความแตกต่างนี้เกี่ยวข้องกับตัวแปรคือการแข่งขันวิชาเอกทางวิชาการ ตัวครูและครูคนอื่น ๆ จำนวนมากที่มีอิทธิพลต่อการวางแผนและการนำหลักสูตรไปใช้ ครูได้อภิปรายผลเกี่ยวกับแบบทดสอบมาตรฐานและความคิดเห็นของผู้ปกครองว่าเป็นอิทธิพลที่มีความสำคัญมากต่อการวางแผนและการนำหลักสูตรไปใช้

5.3 ปัจจัยด้านสมรรถนะของสถานศึกษาส่งผลทางตรงต่อความสำเร็จในการบริหารสถานศึกษาสู่ประชาคมอาเซียน สังกัดสำนักงานคณะกรรมการการศึกษาขั้นพื้นฐานภาคตะวันออกเฉียงเหนือสามารถพยากรณ์ความสำเร็จในการบริหารสถานศึกษาสู่ประชาคมอาเซียน ได้ร้อยละ 87 ทั้งนี้อาจเป็นเพราะว่า สถานศึกษาขั้นพื้นฐานภาคตะวันออกเฉียงเหนือมีความพร้อมในการบริหารจัดการสู่ประชาคมอาเซียน โดยผู้บริหารสถานศึกษามีสมรรถนะทั้งความรู้ ความสามารถ ทักษะในการบริหารจัดการ การดำเนินงานสู่ประชาคมอาเซียนตามนโยบายของสำนักงานคณะกรรมการการศึกษาขั้นพื้นฐาน ดังที่ Arnauld de Nadaillac (2003) กล่าวว่า สมรรถนะนั้นเป็นสิ่งที่ต้องลงมือปฏิบัติและทำให้เกิดขึ้น กล่าวคือ ความสามารถที่ใช้เพื่อให้เกิดการบรรลุผลและวัตถุประสงค์ต่าง ๆ ซึ่งเป็นตัวขับเคลื่อนที่ทำให้เกิดความรู้ (Knowledge) การเรียนรู้ทักษะ (Know-how) และเจตคติ/ลักษณะนิสัยหรือบุคลิกภาพต่าง ๆ (Attitude) ที่ช่วยให้สามารถเผชิญและแก้ไขสถานการณ์หรือปัญหาต่างๆ ที่เกิดขึ้นได้จริง โดยมีการกำหนดนโยบายดำเนินการ พัฒนาหลักสูตร จัดศูนย์อาเซียน แหล่งเรียนรู้อาเซียน จัดกิจกรรมอาเซียน มีการดำเนินการทั้ง 3 เสาหลัก ได้แก่ 1. ประชาคมการเมืองและความมั่นคงอาเซียน (ASEAN Political and Security Community-APSC) อาเซียนมุ่งส่งเสริมความร่วมมือในด้านการเมืองและความมั่นคง เพื่อเสริมสร้างและธำรงไว้ซึ่งสันติภาพและความมั่นคงของภูมิภาค เพื่อให้ประเทศในภูมิภาคอยู่ร่วมกันอย่างสันติสุขและสามารถแก้ไขปัญหาและความขัดแย้งโดยสันติวิธี อาเซียนจึงได้จัดทำแผนงานการจัดตั้งประชาคมการเมืองและความมั่นคงอาเซียน (ASEAN Political-Security Community Blueprint) ประชาคมเศรษฐกิจอาเซียน (ASEAN Economic Community-AEC) อาเซียนจะรวมตัวเป็นประชาคมเศรษฐกิจอาเซียนภายในปี พ.ศ. 2558 โดยมีเป้าหมายให้อาเซียนมีตลาดและฐานการผลิตเดียวกัน และมีการเคลื่อนย้ายสินค้า บริการ การลงทุน เงินทุนและแรงงานมีฝีมืออย่างเสรี อาเซียนได้จัดทำแผนงานการจัดตั้งประชาคมเศรษฐกิจอาเซียน (ASEAN Economic Community Blueprint) และประชาคมสังคมและวัฒนธรรมอาเซียน (ASEAN

Socio-Cultural Community-ASCC) อาเซียนมุ่งหวังประโยชน์จากการรวมตัวกันเพื่อทำให้ประชาชนมีการอยู่ดีกินดี ปราศจากโรคภัยไข้เจ็บ มีสิ่งแวดล้อมที่ดี และมีความรู้สึกเป็นหนึ่งเดียว โดยมีความร่วมมือเฉพาะด้าน (Functional Cooperation) ภายใต้อาเซียนซึ่งสังคมและวัฒนธรรมที่ครอบคลุมในหลายด้าน ได้แก่ เยาวชน การศึกษา และการพัฒนาทรัพยากรมนุษย์ สิทธิมนุษยชน สาธารณสุข วิทยาศาสตร์และเทคโนโลยีสิ่งแวดล้อม สตรี แรงงาน การจัดการความยากจน สวัสดิการสังคมและการพัฒนา วัฒนธรรมและสารสนเทศ กิจกรรมพลเรือน การตรวจคนเข้าเมืองและกงสุล ยาเสพติด และการจัดการภัยพิบัติสิ่งแวดล้อม โดยมีคณะทำงานอาเซียนรับผิดชอบการดำเนินงานความร่วมมือในแต่ละด้านอาเซียน (สำนักวิชาการและมาตรฐานการศึกษา สำนักงานคณะกรรมการการศึกษาขั้นพื้นฐาน, 2555, หน้า 10-13) สอดคล้องกับผลการวิจัยของ นุชนรา รัตนศิริระประภา (2557) ได้ศึกษาสมรรถนะของผู้บริหารที่ส่งผลต่อคุณลักษณะ โรงเรียนมาตรฐานสากล สังกัดสำนักงานคณะกรรมการการศึกษาขั้นพื้นฐาน พบว่า สมรรถนะโดยรวม สมรรถนะหลัก สมรรถนะประจำสายงาน ที่สมรรถนะย่อยในสมรรถนะหลัก และห้าสมรรถนะย่อยในสมรรถนะประจำสายงาน ของผู้บริหาร โรงเรียนมาตรฐานสากล สังกัดสำนักงานคณะกรรมการการศึกษาขั้นพื้นฐาน อยู่ในระดับมาก คือ สมรรถนะหลัก สมรรถนะโดยรวม สมรรถนะประจำสายงาน การทำงานเป็นทีม การมุ่งผลสัมฤทธิ์ ภาวะผู้นำการเปลี่ยนแปลง การพัฒนาศักยภาพบุคคล การมีวิสัยทัศน์ การพัฒนาตนเอง การบริการที่ดี การสื่อสารและการจูงใจ และ การวิเคราะห์และสังเคราะห์ 2. คุณลักษณะโดยรวม คุณลักษณะด้านผู้เรียนมีศักยภาพเป็นพลโลก คุณลักษณะด้านการจัดการเรียนการสอน เทียบเคียงมาตรฐานสากล และคุณลักษณะด้านการบริหารจัดการด้วยระบบคุณภาพ โรงเรียนมาตรฐานสากล สังกัดสำนักงานคณะกรรมการการศึกษาขั้นพื้นฐาน อยู่ในระดับมาก เรียงมากไปน้อย คือ คุณลักษณะด้านการบริหารจัดการด้วยระบบคุณภาพ คุณลักษณะโดยภาพรวม คุณลักษณะด้านการจัดการเรียนการสอนเทียบเคียงมาตรฐานสากล และคุณลักษณะด้านผู้เรียนมีศักยภาพเป็นพลโลก และเอกราช ยะมะวัลย์ (2554) ได้วิจัยการพัฒนาการศึกษาของ โรงเรียนช่างฝีมือทหารในการเตรียมความพร้อมด้านบุคลากรสู่ความเป็นประชาคมอาเซียนในปี พ.ศ. 2558 พบว่า ปัจจัยสำคัญที่ส่งผลต่อการพัฒนาการศึกษาต่อการเข้าเป็นประชาคมอาเซียน ได้แก่ 1. ปัจจัยด้านความเข้าใจ เพื่อสร้าง ความตระหนักและเตรียมความพร้อมของบุคลากรที่เกี่ยวข้อง 2. ปัจจัยศักยภาพของบุคลากร ที่ต้องได้รับการพัฒนาให้มีทักษะที่เหมาะสมมีความชำนาญการที่สอดคล้องกับการปรับตัวและเปลี่ยนแปลงทางอุตสาหกรรม ได้รับการเพิ่มโอกาสในการหางานทำ รวมทั้งมีการพิจารณาแผนผลิตกำลังคน 3. ปัจจัยคุณภาพมาตรฐานเพื่อส่งเสริมการหมุนเวียนของนักศึกษาและครูอาจารย์ในอาเซียน ให้มีการยอมรับในคุณสมบัติทางวิชาการร่วมกัน ส่งเสริมและเพิ่มเติมความร่วมมือระหว่างสถาบันการศึกษาของประเทศสมาชิกอาเซียน 4. ปัจจัยการเปิดเสรีการศึกษาประกอบด้วย การจัดทำ ความตกลงยอมรับร่วมด้านการศึกษา การพัฒนาความสามารถ ประสพการณ์ในสาขาวิชาชีพสำคัญ

ต่าง ๆ เพื่อรองรับการเปิดเสรีการศึกษา ควบคู่กับการเปิดเสรีด้านการเคลื่อนย้ายแรงงาน และ อับเบน ฮัก และนอม (Ubben, Hughes and Norris, 2007) ที่ได้สังเคราะห์องค์ประกอบโรงเรียนที่มีผลสำเร็จสูง/โรงเรียนที่มีประสิทธิผลสูง และสรุปว่าประกอบด้วย 7 องค์ประกอบหลัก คือ 1. มีภารกิจที่ชัดเจน 2. มีความคาดหวังความสำเร็จสูงกว่ามาตรฐาน 3. เป็นผู้นำการเรียนการสอน 4. หมั่นตรวจสอบความก้าวหน้าของนักเรียน 5. เพิ่ม โอกาสที่จะเรียนรู้และเวลาในการทำงาน 6. สร้างสภาพแวดล้อมที่ปลอดภัยและเป็นระเบียบเรียบร้อย 7. มีความสัมพันธ์ระหว่างบ้านและ โรงเรียนที่ดี

6. การตรวจสอบความเหมาะสมความเป็นไปได้และสามารถนำไปใช้ประโยชน์ของปัจจัยที่ส่งผลต่อความสำเร็จในการบริหารสถานศึกษาสู่ประชาคมอาเซียน สังกัดสำนักงานคณะกรรมการการศึกษาขั้นพื้นฐานภาคตะวันออก

ผลการตรวจสอบความเหมาะสมความเป็นไปได้และสามารถนำไปใช้ประโยชน์ของปัจจัยที่ส่งผลต่อความสำเร็จในการบริหารสถานศึกษาสู่ประชาคมอาเซียน สังกัดสำนักงานคณะกรรมการการศึกษาขั้นพื้นฐานภาคตะวันออก ที่จะนำไปปฏิบัติโดยใช้เทคนิคการสนทนากลุ่ม (Focus group discussion) จากผู้ปฏิบัติงานในสถานศึกษา 2 กลุ่ม จากสถานศึกษาสังกัดสำนักงานเขตพื้นที่การศึกษาประถมศึกษา จำนวน 10 คน และจากสถานศึกษาสังกัดสำนักงานเขตพื้นที่การศึกษามัธยมศึกษา จำนวน 10 คน แต่ละกลุ่มร่วมกันสนทนาเพื่อตรวจสอบความเหมาะสมความเป็นไปได้และสามารถนำไปใช้ประโยชน์ของปัจจัยที่ส่งผลต่อความสำเร็จในการบริหารสถานศึกษาสู่ประชาคมอาเซียน ไปปฏิบัติ มีความเหมาะสมความเป็นไปได้และสามารถนำไปใช้ปฏิบัติได้สอดคล้องกับผลการวิจัยและกรอบความคิดทฤษฎีของการวิจัย ทั้งนี้อาจเป็นเพราะว่าปัจจัยด้านสมรรถนะของสถานศึกษา ประกอบด้วย ทิศทางของสถานศึกษา หลักสูตร โครงสร้าง บุคลากร งบประมาณ สถานที่ วัสดุ อุปกรณ์ และเครือข่าย และปัจจัยด้านกระบวนการ ประกอบด้วย การวางแผน การดำเนินงาน การตรวจสอบ และการปรับปรุง ซึ่งทั้ง 2 สมรรถนะ เป็นสมรรถนะที่จำเป็นที่ทำให้เกิดประสบความสำเร็จ โดยสมรรถนะของสถานศึกษา หมายถึง ความสามารถของสถานศึกษาที่ผู้บริหารสถานศึกษาดำเนินการพัฒนาให้เอื้อต่อการดำเนินงานให้สอดคล้องกับนโยบายของสำนักงานคณะกรรมการการศึกษาขั้นพื้นฐานสู่ประชาคมอาเซียน และในการดำเนินงานให้ประสบความสำเร็จได้จริงจะต้องมีกระบวนการหรือขั้นตอนดำเนินงาน ดังที่ วรภัทร ภูเจริญ (2554, หน้า 122) กล่าวว่า การทำงานที่เป็นระบบคือ การทำงานที่เป็ PDCA มีการเขียนการทำงานนั้นที่เป็นลายลักษณ์อักษร มีหลักฐานการทำงานที่ตรวจสอบได้ เป็นวงจรการทำงานที่ Edward Damming วงจร PDCA ถือเป็นระบบการบริหารงานที่มีประสิทธิภาพสามารถนำไปใช้ได้ ในสถานศึกษา สอดคล้องกับผลการวิจัยของ กฤษณา สว่างแสง (2552) ได้ศึกษาการพัฒนาระบบบริหารงานกลุ่มนโยบายและแผนตามแนวทางการบริหารจัดการที่มุ่งเน้นผลสัมฤทธิ์ สำนักงานเขตพื้นที่การศึกษา สำนักงานคณะกรรมการการศึกษาขั้นพื้นฐาน พบว่า 1. สภาพปัจจุบันการบริหารงานกลุ่มนโยบายและแผนของสำนักงาน

เขตพื้นที่การศึกษา โดยรวมและรายด้านอยู่ในระดับมาก 2. ด้านประสิทธิผลมีแบบอย่างที่ดีในการเลือกบุคลากรที่มีความถนัดในการบริหารนโยบายและแผน ขั้นตอนการบริหารจัดการเป็นระบบ มีการใช้เทคโนโลยีสารสนเทศ จัดโครงสร้างการบริหารงานในกลุ่มอย่างชัดเจน มีการจัดทำพรณางานพัฒนาบุคลากร จัดทำแผนอย่างชัดเจน มีการแบ่งหน้าที่ให้บุคลากรรับผิดชอบ สำนักงานเขตพื้นที่การศึกษามุ่งเน้นการประสานงานกับสถานศึกษาและหน่วยงานที่เกี่ยวข้อง และ 3. ผลการตรวจสอบระบบ พบว่าตามแนวทางการบริหารจัดการที่มุ่งเน้นผลสัมฤทธิ์มีความเหมาะสมและเป็นไปได้ในทางปฏิบัติ เมื่อปลาย รัฐรพกิจ (2555) ได้วิจัยความพร้อมการจัดการเรียนรู้สู่ประชาคมอาเซียนของโรงเรียนราชวินิตบางแก้ว สังกัดสำนักงานเขตพื้นที่การศึกษามัธยมศึกษา เขต 6 พบว่าความพร้อมการจัดการเรียนรู้สู่ประชาคมอาเซียนของโรงเรียนราชวินิตบางแก้ว โดยรวมและรายด้านอยู่ในระดับมาก ดังที่ แซมมอนด์ ฮิลแมนและมอร์ติมอร์ (Sammonds, Hillman and Mortimore, 1995, p.8) กล่าวว่า ปัจจัยการบริหารโรงเรียนประกอบด้วย 1. มีความมั่นคงและชัดเจนของวัตถุประสงค์ขององค์กร 2. การมีวิสัยทัศน์ และเป้าหมายร่วมกัน 3. มีสภาพแวดล้อมที่เอื้อต่อการเรียนรู้ 4. การเรียนการสอนที่เข้มแข็ง 5. มีแผนการเรียนการสอนที่มีวัตถุประสงค์ที่ชัดเจน 6. มีความคาดหวังต่อนักเรียนในระดับสูง 7. มีการเสริมแรงครู 8. มีการติดตามความก้าวหน้าของนักเรียนและการปรับปรุงโรงเรียน 9. นักเรียนมีความรับผิดชอบ 10. มีความร่วมมือระหว่างโรงเรียนกับผู้ปกครอง และ 11. เป็นองค์กรแห่งการเรียนรู้ และสอดคล้องกับงานบิลเซล (Bizzell, 2011) ได้ทำการวิจัยเรื่องการพัฒนาวิชาชีพผู้บริหารสถานศึกษาในชนบทของเวอร์จิเนีย โดยการสัมภาษณ์ผู้บริหาร จำนวน 13 คน จากโรงเรียนประถมศึกษาและโรงเรียนมัธยมศึกษา สรุปได้ว่า ผู้บริหารต้องการพัฒนาตนเองสู่ความเป็นผู้บริหารมืออาชีพ ได้แก่ 1. ด้านบทบาทการเป็นผู้นำ 2. ด้านการบริหารแบบมีส่วนร่วม 3. ด้านคุณธรรม จริยธรรมและพฤติกรรมของผู้บริหาร 4. ด้านเทคโนโลยี 5. ด้านเทคนิคการพัฒนาวิชาชีพครู

## ข้อเสนอแนะ

### ข้อเสนอแนะเชิงนโยบาย

สำนักงานคณะกรรมการการศึกษาขั้นพื้นฐาน ควรส่งเสริมการบริหารสถานศึกษาขั้นพื้นฐาน ภาคตะวันออกเฉียงเหนือ ดังนี้

1. ประสาน ส่งเสริมให้สำนักงานเขตพื้นที่การศึกษาและสถานศึกษา ให้ความสำคัญเกี่ยวกับวัตถุประสงค์ หลักการ แนวคิด นโยบาย เป้าประสงค์และแนวทางการจัดการศึกษาเพื่อความสำเร็จในการบริหารสถานศึกษาสู่ประชาคมอาเซียน
2. ส่งเสริมสนับสนุนการพัฒนาผู้บริหารสถานศึกษา ครู บุคลากรทางการศึกษาและ

ชุมชนของสถานศึกษาและเครือข่ายของสถานศึกษาให้เข้าใจแนวทางและตระหนักในการบริหารสถานศึกษาขั้นพื้นฐานเพื่อความสำเร็จในการจัดการศึกษาสู่ประชาคมอาเซียน

3. ส่งเสริมจัดสรรงบประมาณเพื่อการจัดการศึกษารองรับประชาคมอาเซียนอย่างเหมาะสม ทั้งในด้าน 1) ประสิทธิภาพการบริหารสถานศึกษาสู่ประชาคมอาเซียน 2) คุณลักษณะด้านความรู้ของนักเรียนสู่ประชาคมอาเซียน 3) คุณลักษณะด้านทักษะกระบวนการของนักเรียนสู่ประชาคมอาเซียน 4) คุณลักษณะด้านเจตคติของนักเรียนสู่ประชาคมอาเซียน

4. พัฒนาระบบการบริหารนโยบาย แผนงานและ โครงการ ส่งเสริมการจัดการศึกษาขั้นพื้นฐานสู่ประชาคมอาเซียนอย่างมีประสิทธิภาพ โดยใช้การบริหารแบบมีส่วนร่วมทั้งร่วมกันวางแผน ร่วมกันปฏิบัติ ร่วมกันติดตามประเมินผลและร่วมกันปรับปรุงอย่างต่อเนื่อง

5. ส่งเสริมแรงจูงใจให้แก่สถานศึกษาขั้นพื้นฐานที่มีผลงานดีเด่นด้านอาเซียน ได้แก่ การประกาศเกียรติคุณ ยกย่องชมเชยให้รางวัล ศึกษาดูงาน ทวนการศึกษา

#### ข้อเสนอแนะเชิงปฏิบัติ

สำนักงานเขตพื้นที่การศึกษาภาคตะวันออกเฉียงเหนือ ควรส่งเสริมการบริหารสถานศึกษาขั้นพื้นฐาน ภาคตะวันออกเฉียงเหนือ ดังนี้

1.1 ส่งเสริมสนับสนุนการดำเนินงานด้านคุณลักษณะด้านเจตคติของนักเรียนสู่ประชาคมอาเซียนของสถานศึกษาขั้นพื้นฐานสู่ประชาคมอาเซียน โดยมิ้นนโยบายให้สถานศึกษาเน้นการจัดการเรียนการสอนให้นักเรียนมีทักษะการใช้ภาษาอังกฤษเพื่อการเรียนรู้และการสื่อสาร มีทักษะการคิดวิเคราะห์ และเป็นผู้ใฝ่รู้ใฝ่เรียนและรักการเรียนรู้เกี่ยวกับอาเซียน

1.2 ควรส่งเสริมและพัฒนาความรู้ ความเข้าใจและความตระหนักของผู้บริหารสถานศึกษา ครู เกี่ยวกับการจัดการศึกษาสู่ประชาคมอาเซียน โดยมุ่งความสำเร็จในการบริหารสถานศึกษาสู่ประชาคมอาเซียน มีกระบวนการบริหารนโยบาย แผนงานและ โครงการเป็นรูปแบบที่ดี

1.3 (Best Practice) ประกอบด้วย การวางแผน การปฏิบัติ การติดตามประเมินผลและการปรับปรุงร่วมกันอย่างต่อเนื่อง รวมทั้งมีข้อตกลงร่วมกัน โดยจัดทำ MOU ระหว่างเขตพื้นที่การศึกษา กับสถานศึกษาเพื่อให้ได้ผลตามเป้าหมาย

1.4 ควรประสานอำนวยความสะดวกเกี่ยวกับการพัฒนาบุคลากร การบริหารงบประมาณ การจัดกิจกรรมการเรียนการสอน การแก้ไขปัญหาอุปสรรค เพื่อให้สถานศึกษาสามารถดำเนินการได้อย่างมีประสิทธิภาพทั้งในด้าน 1) ประสิทธิภาพการบริหารสถานศึกษาสู่ประชาคมอาเซียน 2) คุณลักษณะด้านความรู้ของนักเรียนสู่ประชาคมอาเซียน 3) คุณลักษณะด้านทักษะกระบวนการของนักเรียนสู่ประชาคมอาเซียน 4) คุณลักษณะด้านเจตคติของนักเรียนสู่ประชาคมอาเซียน

1.5 ควรส่งเสริมสร้างแรงจูงใจแก่ผู้บริหารสถานศึกษา ครู บุคลากรทางการศึกษาและ ผู้ที่เกี่ยวข้อง รวมทั้งชุมชน โดยมีกิจกรรมส่งเสริมขวัญกำลังใจในการทำงานเพื่อให้สถานศึกษา ประสบความสำเร็จสู่ประชาคมอาเซียน

2. สถานศึกษาขั้นพื้นฐานภาคตะวันออกเฉียงใต้ สังกัดสำนักงานคณะกรรมการการศึกษา ขั้นพื้นฐาน ควรดำเนินการดังนี้

2.1 ควรวางแผนการบริหารสถานศึกษา การสร้างและขยายเครือข่ายกับชุมชน ภาคเอกชนและหน่วยงานอื่น ในการระดมทรัพยากรและการจัดการศึกษาสู่ประชาคมอาเซียน

2.2 ดำเนินการบริหาร โครงการตามรูปแบบการปฏิบัติที่ดี (Best Practice) สู่ประชาคมอาเซียน โดยการมีส่วนร่วมของครู บุคลากรทางการศึกษา คณะกรรมการสถานศึกษาและชุมชน ทั้งในขั้นตอนการวางแผน การปฏิบัติตามแผน การติดตามประเมินผลและการปรับปรุงรวมทั้ง การชื่นชมผลงาน การสร้างขวัญกำลังใจของผู้ประสบผลสำเร็จ รวมทั้งผลงานของนักเรียนด้วย

2.3 ควรดำเนินการวางแผนทางการพัฒนาการบริหารสถานศึกษาขั้นพื้นฐานให้ประสบความสำเร็จในด้าน 1) ประสิทธิภาพการบริหารสถานศึกษาสู่ประชาคมอาเซียน 2) คุณลักษณะด้านความรู้ของนักเรียนสู่ประชาคมอาเซียน 3) คุณลักษณะด้านทักษะกระบวนการของนักเรียนสู่ประชาคมอาเซียน 4) คุณลักษณะด้านเจตคติของนักเรียนสู่ประชาคมอาเซียน

2.4 ด้านประสิทธิภาพการบริหารสถานศึกษาสู่ประชาคมอาเซียนควรมุ่งเน้น การประสานความร่วมมือในการสร้างและขยายเครือข่ายกับภาคเอกชน ชุมชนและหน่วยงานอื่น ในการจัดการศึกษาและพัฒนาการจัดการเรียนรู้สู่ประชาคมอาเซียน

2.5 คุณลักษณะด้านความรู้ของนักเรียนสู่ประชาคมอาเซียน ควรมุ่งเน้นการดำเนินการ ตามนโยบาย แผนงาน โครงการและกิจกรรมต่าง ๆ อย่างมีประสิทธิภาพ มุ่งเน้นการพัฒนา ให้นักเรียนมีความรู้เกี่ยวกับสัตว์ประจำชาติ อาหารประจำชาติ ชุดประจำชาติอาเซียนและเงินตราของประเทศอาเซียน

2.6 คุณลักษณะด้านทักษะกระบวนการของนักเรียนสู่ประชาคมอาเซียน ควรมุ่งเน้น การพัฒนาความสามารถของนักเรียนในการพูดภาษาอาเซียนและการใช้เทคโนโลยีเบื้องต้น อย่างสร้างสรรค์เพื่อค้นคว้าเกี่ยวกับอาเซียน

2.7 ด้านคุณลักษณะด้านเจตคติของนักเรียนสู่ประชาคมอาเซียน ควรมุ่งเน้นการพัฒนา นักเรียนให้เป็นผู้ใฝ่รู้ใฝ่เรียนและรักการเรียนรู้เกี่ยวกับอาเซียน มีทักษะการคิด วิเคราะห์แก้ปัญหา และทักษะการใช้ภาษาอังกฤษเพื่อการเรียนรู้และการสื่อสาร

#### ข้อเสนอแนะในการวิจัยครั้งต่อไป

1. ควรวิจัยการพัฒนา รูปแบบการบริหารสถานศึกษาสู่ประชาคมอาเซียนที่ประสบความสำเร็จ สังกัดสำนักงานคณะกรรมการการศึกษาขั้นพื้นฐานภาคตะวันออกเฉียงใต้

2. ควรวิจัยปัญหา สาเหตุและแนวทางพัฒนาการบริหารคุณลักษณะด้านเจตคติของนักเรียนในสถานศึกษาสู่ประชาคมอาเซียน สังกัดสำนักงานคณะกรรมการการศึกษาขั้นพื้นฐาน ภาคตะวันออกเฉียงเหนือ

3. ควรวิจัยเชิงปฏิบัติการ โดยนำปัจจัยด้านสมรรถนะของสถานศึกษาและปัจจัยด้านกระบวนการดำเนินงานที่ส่งผลต่อความสำเร็จในการบริหารสถานศึกษาสู่ประชาคมอาเซียน ไปปฏิบัติในสถานศึกษา สังกัดสำนักงานคณะกรรมการการศึกษาขั้นพื้นฐานภาคตะวันออกเฉียงเหนือ

4. ควรวิจัยปัจจัยอื่น ๆ ที่ส่งผลต่อความสำเร็จในการบริหารสู่ประชาคมอาเซียน สังกัดสำนักงานคณะกรรมการการศึกษาขั้นพื้นฐานภาคตะวันออกเฉียงเหนือ เช่น ปัจจัยด้านภาวะผู้นำเชิงกลยุทธ์ของผู้บริหาร เป็นต้น

บรรณานุกรม

## บรรณานุกรม

- กระทรวงศึกษาธิการ. (2558). แผนยุทธศาสตร์อาเซียนด้านการศึกษาของกระทรวงศึกษาธิการ. เสริมสร้างความเข้าใจ ใฝ่รู้ภาษา มุ่งพัฒนาสัมพันธ์ รู้เท่าทันเทคโนโลยี สถานสามัคคีอาเซียน (พ.ศ.2558-พ.ศ. 2562). กรุงเทพฯ: อมรินทร์พริ้นติ้งแอนด์พับลิชชิ่ง จำกัด (มหาชน).
- กระทรวงศึกษาธิการ. (2554). การจัดการศึกษาสู่ออาเซียน. กรุงเทพฯ: กระทรวงศึกษาธิการ.
- กระทรวงศึกษาธิการ. (2546). พระราชบัญญัติระเบียบบริหารราชการกระทรวงศึกษาธิการ พ.ศ. 2546. กรุงเทพฯ: กระทรวงศึกษาธิการ.
- กฤษณา สว่างแสง. (2552.) การพัฒนาระบบบริหารงานกลุ่มนโยบายและแผนตามแนวทางการบริหารจัดการที่มุ่งเน้นผลสัมฤทธิ์ สำนักงานเขตพื้นที่การศึกษา สำนักงานคณะกรรมการการศึกษาขั้นพื้นฐาน. คุษฎีนิพนธ์ศึกษาศาสตร์คุษฎีนิพนธ์, สาขาวิชาการบริหารการศึกษา, คณะศึกษาศาสตร์, มหาวิทยาลัยอีสเทิร์นเอเซีย.
- กลุ่มงานนโยบายกรมอาเซียน. (2558). ไทยกับความคืบหน้าของการรวมตัวเป็นประชาคมอาเซียน ในปี 2558 (ค.ศ. 2015). กรุงเทพฯ: กลุ่มงานนโยบายกรมอาเซียน.
- กองอาเซียน 4 กระทรวงต่างประเทศ. (2552). แผนงานการจัดตั้งประชาคมและวัฒนธรรมอาเซียน (ค.ศ.2009-2015). กรุงเทพฯ: บริษัทคาริสมา มีเดีย จำกัด.
- จารุวรรณี แพร์ศรีสกุล. (2556). สภาพและแนวทางการบริหารสถานศึกษาสู่ประชาคมอาเซียน โรงเรียนในสังกัดองค์การบริหารส่วนจังหวัดกาฬสินธุ์. วิทยานิพนธ์ ปริญญาครุศาสตรมหาบัณฑิต, สาขาวิชาการบริหารการศึกษา, บัณฑิตวิทยาลัย มหาวิทยาลัยราชภัฏมหาสารคาม.
- เฉลียว เตื่อนเกา. (2554). การดำเนินงานเตรียมความพร้อมสู่ประชาคมอาเซียนของ โรงเรียนเครือข่ายศูนย์อาเซียนศึกษา สังกัดสำนักงานเขตพื้นที่การศึกษาประถมศึกษาราชบุรี เขต 1. ครุศาสตรมหาบัณฑิต, สาขาวิชาการบริหารการศึกษา, มหาวิทยาลัยราชภัฏหมู่บ้านจอมบึง.
- ชัยยนต์ เสรีเรื่องยุทธ. (2556). การบริหารจัดการเรียนรู้สู่ประชาคมอาเซียน. กรุงเทพฯ: โรงเรียนประชานิเวศน์.
- ณัฐวรินทร์ โยธาภิรมย์. (2556). ปัญหาและแนวทางพัฒนาระบบเทคโนโลยีสารสนเทศเพื่อเตรียมความพร้อมเข้าสู่ประชาคมอาเซียนของโรงเรียนมัธยมศึกษาในจังหวัดตราด. งานนิพนธ์การศึกษามหาบัณฑิต, สาขาวิชาการบริหารการศึกษา, คณะศึกษาศาสตร์ มหาวิทยาลัยบูรพา.

- ณัฐทิกรณ์ ดัสกรณ. (2556). คุณลักษณะที่พึงประสงค์ของผู้บริหารสถานศึกษาสู่ประชาคมอาเซียน ด้วยเทคนิค EDFA ของผู้บริหารและครู สังกัดสำนักงานเขตพื้นที่การศึกษาประถมศึกษา กาลสินธุ์ เขต 3. ปรินญาครุศาสตรมหาบัณฑิต, สาขาวิชาการบริหารการศึกษา, บัณฑิตวิทยาลัย, มหาวิทยาลัยราชภัฏมหาสารคาม.
- ทัศนีย์ อัครพันธ์. (2555). ทักษะและความพร้อมของนักศึกษาวิทยาลัยราชพฤกษ์ต่อการเข้าสู่ตลาดแรงงานประชาคมอาเซียน. กรุงเทพฯ: วิทยาลัยราชพฤกษ์.
- ทิวาสวัสดิ์ ดีทองอ่อน. (2555). การวิเคราะห์องค์ประกอบและศึกษานวัตกรรมการจัดการเรียนรู้เพื่อส่งเสริมผู้เรียนสู่การเป็นประชาคมอาเซียนในรายวิชาการเรียนรู้สังคมศึกษา. ปรินญาครุศาสตรบัณฑิต สาขาวิชาเทคโนโลยีการเรียนรู้ออนไลน์และสื่อสารมวลชน, คณะครุศาสตร์อุตสาหกรรมและเทคโนโลยี, มหาวิทยาลัยเทคโนโลยีพระจอมเกล้าธนบุรี.
- ชัยทิพ บุญเยี่ยม และ ทิวาพร ทาวะรัมย์. (2556). รายงานการวิจัยเรื่องทัศนคติต่อความสำคัญของภาษาในอาเซียน. ศรีสะเกษ: มหาวิทยาลัยราชภัฏศรีสะเกษ.
- ธีระ รุญเจริญ. (2550) ความเป็นมืออาชีพในการบริหารจัดการศึกษาในยุคปฏิรูปการศึกษา กรุงเทพฯ: ข้าวฟ่าง.
- นงลักษณ์ วิรัชชัย. (2542). โมเดลลิสเรล: สถิติวิเคราะห์สำหรับการวิจัย (พิมพ์ครั้งที่ 3). กรุงเทพฯ: จุฬาลงกรณ์มหาวิทยาลัย.
- นพดล สุตันตวิมลชัยกุล. (2554). การศึกษาความพร้อมด้านเทคโนโลยีของสถานศึกษาอาชีวศึกษาไทยเพื่อรองรับการเป็นประชาคมเศรษฐกิจอาเซียน. งานวิจัย, กรุงเทพฯ: มหาวิทยาลัยธุรกิจบัณฑิต.
- นุชนรา รัตนศิริประภา (กันยายน- ธันวาคม 2557) สมรรถนะของผู้บริหารที่ส่งผลต่อคุณลักษณะโรงเรียนมาตรฐานสากล สังกัดสำนักงานคณะกรรมการการศึกษาขั้นพื้นฐาน. วารสารวิชาการ *Veridian E-Journal* 7 (3), 507-528.
- ประไพศรี ไพศาล (2556) การเตรียมความพร้อมของสถานศึกษาเพื่อเข้าสู่ประชาคมอาเซียนของโรงเรียนประถมศึกษา สังกัดสำนักงานเขตพื้นที่การศึกษาประถมศึกษานครพนม เขต 2. ครุศาสตรมหาบัณฑิต, สาขาวิชาการบริหารการศึกษา, คณะศิลปศาสตร์และวิทยาศาสตร์, มหาวิทยาลัยนครพนม.
- ปรัชญา ชุ่มนาเสียว. (2555). ความพร้อมในการเรียนรู้ด้วยตนเองของนักศึกษามหาวิทยาลัยรามคำแหงสู่การเป็นประชาคมอาเซียน. เอกสารการวิจัยเพื่อพัฒนา คณะรัฐศาสตร์ มหาวิทยาลัยรามคำแหง.

- ปริญญ์ เปี่ยมสมบูรณ์ และ สมชาติ สว่างเนตร. (2535). “การวิเคราะห์เส้นโยงด้วยทฤษฎีกราฟ: สถิติสำหรับนักวิจัยทางวิทยาศาสตร์สังคมและพฤติกรรม,” โครงการส่งเสริมเอกสารวิชาการ. กรุงเทพฯ: สถาบันบัณฑิตบริหารศาสตร.
- ผู้บริหารสถานศึกษา,ครู. (สัมภาษณ์, 2556). สภาพและปัญหาการเตรียมและขับเคลื่อนการจัดการจัดการศึกษาสู่อาเซียน. ภาคตะวันออก.
- พระธรรมปิฎก (ป.อ. ปยุตโต). (2542). การศึกษาเพื่ออารยธรรมที่ยั่งยืน. กรุงเทพฯ: สหธรรมิก จำกัด.
- พรศ ทิวรัศชัย. (2555). การเตรียมความพร้อมการบริหารจัดการในชั้นเรียนของครูโรงเรียนสัทธิเบเขตฐานทัพเรือยุทธการ สังกัดสำนักงานคณะกรรมการส่งเสริมการศึกษาเอกชนสู่ประชาคมอาเซียน.งานนิพนธ์การศึกษามหาบัณฑิต, สาขาวิชาการบริหารการศึกษา, คณะศึกษาศาสตร์, มหาวิทยาลัยบูรพา.
- พาสนา ชลบุรีพันธ์. (2554). การพัฒนารูปแบบการบริหารงานวิชาการในสถานศึกษาขั้นพื้นฐานที่เน้นคุณลักษณะอันพึงประสงค์ของเด็กไทยเพื่อรองรับประชาคมอาเซียน. เข้าถึงข้อมูลได้เมื่อวันที่ 10 ธันวาคม 2559 จาก <http://www.google.co.th>
- แพรภัทร ยอดแก้ว. (2555). โครงการประชุมวิชาการระดับชาติและนานาชาติ SMARTS ครั้งที่ 3 การเตรียมความพร้อมเข้าสู่ประชาคมอาเซียน. เข้าถึงข้อมูลได้เมื่อวันที่ 3 กันยายน 2558 จาก <http://www.webreg.buu.ac.th/registrar/smarts/Smarts3/pdf/9.pdf>
- ไพรัตน์ วงษ์นาม. (2545). หลักการวิจัยการศึกษา. ชลบุรี: คณะศึกษาศาสตร์ มหาวิทยาลัยบูรพา.
- มหาวิทยาลัยเทคโนโลยีราชมงคลพระนคร. (ม.ป.ป.). แนวทางการพัฒนาระบบสมรรถนะเพื่อพัฒนาการบริหารทรัพยากรมนุษย์. กรุงเทพฯ: มหาวิทยาลัยเทคโนโลยีราชมงคลพระนคร.
- เมืองปาย ฐัฐพรภัก. (2555). ความพร้อมและแนวทางการจัดการเรียนรู้สู่ประชาคมอาเซียนของโรงเรียนราชวินิตบางแก้ว สังกัดสำนักงานเขตพื้นที่การศึกษามัธยมศึกษา เขต 6. งานนิพนธ์การศึกษามหาบัณฑิต, สาขาวิชาการบริหารการศึกษา, คณะศึกษาศาสตร์, มหาวิทยาลัยบูรพา.
- ฤทัยรัตน์ แสนศิลา. (2558). ปัจจัยด้านการบริหารจัดการศึกษาที่ส่งผลต่อความเป็นพลเมืองอาเซียนของนักเรียนในโรงเรียน สังกัดกรุงเทพมหานคร. วารสารสาขามนุษย์ สังคมศาสตร์และศิลปะ 8(2), 248-262.
- ภทพณ เชื้อมทอง. (2556) การเตรียมความพร้อมเพื่อเข้าสู่ประชาคมเศรษฐกิจอาเซียนของนักศึกษามหาวิทยาลัยธุรกิจบัณฑิต. วิทยานิพนธ์บริหารธุรกิจมหาบัณฑิต, สาขาวิชาบริหารธุรกิจ คณะบริหารธุรกิจ, มหาวิทยาลัยธุรกิจบัณฑิต.

- ภัทควลีณชัญญ์ สารละลี่ย. (2558). *การบริหารและพัฒนาหลักสูตรสถานศึกษาปฐมวัยเพื่อเตรียมความพร้อมสู่ประชาคมอาเซียน โรงเรียนเทศบาลบูรพาพิทยาคาร สังกัดเทศบาลเมืองมหาสารคาม. ปรินญาครุศาสตรมหาบัณฑิต สาขาวิชาการบริหารจัดการการศึกษา, บัณฑิตวิทยาลัย, มหาวิทยาลัยราชภัฏมหาสารคาม.*
- ภารดี อนันต์นารี. (2557). *หลักการ แนวคิดทฤษฎีทางการบริหารการศึกษา. ชลบุรี: มนตรีห้างหุ้นส่วนจำกัด.*
- . (2556). *สภาพ ปัญหาและแนวทางพัฒนาการบริหารของผู้บริหารสถานศึกษาขั้นพื้นฐานภาคตะวันออกเฉียงเหนือ. ชลบุรี: ศูนย์นวัตกรรมกรรมการบริหารและผู้นำทางการศึกษา คณะศึกษาศาสตร์ มหาวิทยาลัยบูรพา.*
- วรเชช จันทรศร. (2551). *จากน่านโยบายสู่การปฏิบัติ องค์ความรู้ ตัวแบบทางทฤษฎีและการประเมินความสำเร็จ ความล้มเหลว. กรุงเทพฯ: สำนักงานเลขาธิการสภาการศึกษา กระทรวงศึกษาธิการ.*
- วรภัทร ภูเจริญ. (2554). *HRD 3.0 การพัฒนาทรัพยากรมนุษย์ยุคใหม่ = Human resource development. กรุงเทพฯ: อริยชน.*
- วรภรณ์ พูลสวัสดิ์. (2556). *ความสัมพันธ์ระหว่างการเปิดรับข่าวสาร ความรู้กับทัศนคติต่อประชาคมอาเซียนของพระธรรมวิทยากร. งานวิจัย, คณะมนุษยศาสตร์และสังคมศาสตร์, มหาวิทยาลัยราชภัฏนครปฐม.*
- วีรยุทธ ชาตะกาญจน์. (2551). *เทคนิคการบริหารสำหรับนักบริหารศึกษามืออาชีพ. กรุงเทพฯ: สำนักพิมพ์แห่งจุฬาลงกรณ์มหาวิทยาลัย.*
- ราตรี สีสงาม. (2555). *การเตรียมความพร้อมสู่ประชาคมอาเซียนของโรงเรียนมัธยมศึกษาในสังกัดองค์การบริหารส่วนจังหวัดศรีสะเกษ. วิทยานิพนธ์ปริญญาบัณฑิต มหาวิทยาลัยราชภัฏอุบลราชธานี.*
- สรศักดิ์ บัวแย้ม. (2556). *การเตรียมความพร้อมเพื่อเข้าสู่ประชาคมอาเซียนของโรงเรียนมัธยมศึกษา สหวิทยาเขตระยอง 2 สังกัดสำนักงานเขตพื้นที่การศึกษามัธยมศึกษา เขต 18. งานนิพนธ์การศึกษามหาบัณฑิต, สาขาวิชาการบริหารการศึกษา, คณะศึกษาศาสตร์ มหาวิทยาลัยบูรพา.*
- สมพงษ์ จิตระดับ. (2555, 29 พฤษภาคม). *ห่วงไทยไม่พร้อมเข้าสู่อาเซียน ปี “58” ผลการวิจัยชี้ “พอ.-ครู-น.ศ.” รู้แค่เปลือกนอก เชื้อกระทบบัณฑิตไทย “ตกงาน” มากขึ้น. มติชน, หน้า 8.*
- สถาบันเพิ่มผลผลิตแห่งชาติ (2552). *ร่วมปฏิรูปการเรียนรู้กับครูต้นแบบ: การจัดการกระบวนการเรียนรู้ที่เน้นเป็นสำคัญ การสอนแบบ “กระบวนการกลุ่ม เล่น และการเรียนคณิตศาสตร์ให้มีความสุข”. กรุงเทพฯ: กองทุนรางวัลเกียรติยศแห่งวิชาชีพครู สำนักงานคณะกรรมการการศึกษาแห่งชาติ.*

- สุชาติ นูระเดชาชัย. (2556). การบริหารศูนย์พัฒนาการเรียนการสอนภาษาอังกฤษ ระดับการศึกษา  
ขั้นพื้นฐาน ในกลุ่มประเทศอาเซียน. ปรินญาปรัชญาคุณวุฒิบัณฑิต, สาขาวิชาการบริหาร  
การศึกษา, บัณฑิตวิทยาลัย, มหาวิทยาลัยศิลปากร.
- สุภมาส อังศุโชติ และคณะ. (2552). สถิติวิเคราะห์สำหรับการวิจัยทางสังคมศาสตร์และ  
พฤติกรรมศาสตร์: เทคนิคการใช้โปรแกรม LISREL. กรุงเทพฯ: บริษัทมิสชั่น มีเดีย จำกัด.
- สุทัศน์ แก้วคำ. (2552). สภาพปัญหาการบริหารสถานศึกษาขั้นพื้นฐาน สำนักงานเขตพื้นที่การศึกษา  
กาฬสินธุ์ เขต 1 / วิทยานิพนธ์ รัฐสาปนศาสตร์, มหาวิทยาลัยมหาสารคาม.
- สุเทพ พันธุ์ประสิทธิ์. (2556). รายงานโครงการวิจัยเรื่องการเตรียมความพร้อมของโรงเรียน  
มัธยมศึกษาไทยเพื่อรองรับการเป็นประชาคมอาเซียน กรุงเทพฯ: คณะเศรษฐศาสตร์  
มหาวิทยาลัยธุรกิจบัณฑิตย์.
- สำนักการประชาสัมพันธ์ต่างประเทศ. (2552). ประเทศไทยกับอาเซียน. กรุงเทพฯ:  
ห้างหุ้นส่วนจำกัด เปเปอร์เฮ้า.
- สำนักงานคณะกรรมการการศึกษาขั้นพื้นฐาน. (2553). คู่มือการดำเนินโครงการพัฒนาสู่ประชาคม  
อาเซียน Spirit of ASEAN ตามโครงการพัฒนาประเทศไทยเป็นศูนย์กลางการศึกษาในภูมิภาค  
(Education Hub) กรุงเทพฯ: สำนักวิชาการและมาตรฐานการศึกษา.
- \_\_\_\_\_. (2554). การพัฒนามาตรฐานและยุทธศาสตร์ในการพัฒนาโรงเรียนสู่ประชาคมอาเซียน.  
วันที่ค้นข้อมูล 3 พฤศจิกายน 2555, เข้าถึงได้จาก  
[https://www.docs.google.com/open?id=0B\\_EHhfdNr9BcVzVqNmZ4bkdQUk0](https://www.docs.google.com/open?id=0B_EHhfdNr9BcVzVqNmZ4bkdQUk0)
- \_\_\_\_\_. (2554 ก). ทิศทางการพัฒนาการศึกษาอาเซียนของสำนักงานคณะกรรมการการศึกษา  
ขั้นพื้นฐาน พ.ศ. 2555-2558. กรุงเทพฯ: สำนักงานคณะกรรมการการศึกษาขั้นพื้นฐาน.
- \_\_\_\_\_. (2546). เอกสารแนวทางการจัดทำแผนกลยุทธ์เพื่อการบริหารจัดการภาครัฐแนวใหม่.  
กรุงเทพฯ: สำนักงานคณะกรรมการพัฒนาการเศรษฐกิจและสังคมแห่งชาติ.
- \_\_\_\_\_. (2554 ข). ก้าวสู่อาเซียน. กรุงเทพฯ: โรงพิมพ์องค์การสงเคราะห์ทหารผ่านศึก.
- \_\_\_\_\_. (2555). การขับเคลื่อนการศึกษาสู่ประชาคมอาเซียน. กรุงเทพฯ:  
สำนักวิชาการและมาตรฐานการศึกษา สำนักงานคณะกรรมการการศึกษาขั้นพื้นฐาน.
- สำนักงานคณะกรรมการการศึกษาแห่งชาติ สำนักนายกรัฐมนตรี. (2545). พระราชบัญญัติการศึกษา  
แห่งชาติ พ.ศ. 2542 และแก้ไขเพิ่มเติม (ฉบับที่ 2) พ.ศ. 2545. กรุงเทพฯ: พริกหวานกราฟฟิค  
จำกัด.
- สำนักงานคณะกรรมการพัฒนาการเศรษฐกิจและสังคมแห่งชาติ. (2555). ร่างแผนพัฒนาเศรษฐกิจ  
และสังคมแห่งชาติ ฉบับที่ 11 (พ.ศ. 2555-2559). กรุงเทพฯ: สำนักงานคณะกรรมการ  
พัฒนาการเศรษฐกิจและสังคมแห่งชาติ.

- สำนักงานปลัดกระทรวงศึกษาธิการ. (2558). *แผนยุทธศาสตร์อาเซียนด้านการศึกษาของกระทรวงศึกษาธิการ*. กรุงเทพฯ: สำนักความสัมพันธ์ต่างประเทศ สำนักงานปลัดกระทรวงศึกษาธิการ.
- สำนักงานปลัดกระทรวงศึกษาธิการ. (2553). *การศึกษาการสร้างประชาคมอาเซียน 2558*. กรุงเทพฯ: ศูนย์สภาพแวดล้อม.
- สำนักงานเลขาธิการสภาการศึกษา. (2553 ก). *ปาฐกถาพิเศษเรื่อง ทศวรรษที่สองของการปฏิรูปการศึกษา : ปัญหาและทางออก*. กรุงเทพฯ: บริษัท พริกหวานกราฟฟิค จำกัด.
- \_\_\_\_\_. (2553 ข). *การปฏิรูปการศึกษาในทศวรรษที่สอง (พ.ศ. 2552 - 2561)*. กรุงเทพฯ: บริษัท พริกหวานกราฟฟิค จำกัด.
- \_\_\_\_\_. (2554). *การก้าวสู่ประชาคมอาเซียน*. กรุงเทพฯ: บริษัท พิมพ์ดีการพิมพ์ จำกัด.
- สำนักยุทธศาสตร์และประเมินผล กรุงเทพมหานคร. (2558). *การเตรียมความพร้อมเพื่อก้าวสู่ประชาคมอาเซียน*. เข้าถึงได้เมื่อวันที่ 30 พฤศจิกายน 2558 จาก <http://asean.bangkok.go.th/index.php/2014-02-15-14-09-21/2558>
- สำนักวิชาการและมาตรฐานการศึกษา (2554) เข้าถึงได้จาก [www.http://anubarnsurin.ac.th/?page\\_id=782](http://www.http://anubarnsurin.ac.th/?page_id=782)
- สำนักวิชาการและมาตรฐานการศึกษา สำนักงานคณะกรรมการการศึกษาขั้นพื้นฐาน กระทรวงศึกษาธิการ. (2555). *การขับเคลื่อนการศึกษาสู่ประชาคมอาเซียน*. กรุงเทพฯ: สำนักวิชาการและมาตรฐานการศึกษา สำนักงานคณะกรรมการการศึกษาขั้นพื้นฐาน กระทรวงศึกษาธิการ.
- สำนักงานคณะกรรมการข้าราชการพลเรือน (ก.พ.). *การปรับใช้สมรรถนะในการบริหารทรัพยากรมนุษย์. เอกสารประกอบการสัมมนา เรื่อง สมรรถนะของข้าราชการ, 31 มกราคม 2* กรุงเทพฯ: สำนักงานคณะกรรมการข้าราชการพลเรือน.
- อนุสรณ์ ไชยปัญญา. (2556). *ปัจจัยสำคัญที่ช่วยในการกำหนดทิศทางการจัดการศึกษาของโรงเรียนวัดคำหรี มิตรภาพที่ 65 เพื่อเตรียมพร้อมเข้าสู่การเป็นประชาคมอาเซียน ในปี พ.ศ. 2558*. งานนิพนธ์การศึกษามหาบัณฑิต, สาขาวิชาการบริหารการศึกษา, คณะศึกษาศาสตร์ มหาวิทยาลัยบูรพา.
- อรรถพร หิรัญอมรกุล. (2556). *มาตรฐานสมรรถนะครูผู้สอนวิชาภาษาอังกฤษระดับมัธยมศึกษาเพื่อรองรับประชาคมอาเซียน*. ดุษฎีนิพนธ์ ปรัชญาคุณวุฒิบัณฑิต, สาขาวิชาการบริหารการศึกษา, คณะศึกษาศาสตร์ มหาวิทยาลัยบูรพา.

- เอกราช ชะมะวัณย์. (2554). *การพัฒนาการศึกษาของโรงเรียนช่างฝีมือทหารในการเตรียมความพร้อมด้านบุคลากรสู่ความเป็นประชาคมอาเซียนในปี พ.ศ. 2558*. งานนิพนธ์รัฐศาสตรมหาบัณฑิต, สาขาวิชาการการทรัพยากรเพื่อความมั่นคง, คณะรัฐศาสตร์และนิติศาสตร์ มหาวิทยาลัยบูรพา.
- เอรวรรณ สมรักษา. (2555). *การสำรวจความพร้อมและแนวทางการพัฒนาการจัดการเรียนการสอนเพื่อเข้าสู่ประชาคมอาเซียนในระดับประถมศึกษา สังกัดสำนักงานเขตพื้นที่การศึกษาประถมศึกษาสุราษฎร์ธานี เขต 3*. ปริญญาครุศาสตร์อุตสาหกรรมมหาบัณฑิต, สาขาเทคโนโลยีการเรียนรู้และสื่อสารมวลชน, คณะครุศาสตร์อุตสาหกรรมมหาบัณฑิต, มหาวิทยาลัยเทคโนโลยีพระจอมเกล้าธนบุรี.
- อรรวรรณ ลีลวานิช (2554) *ความพร้อมของนักศึกษาคณะสังคมสงเคราะห์ศาสตร์กับการเข้าสู่ตลาดแรงงานประชาคมอาเซียน*. กรุงเทพฯ: มหาวิทยาลัยธรรมศาสตร์.
- Arnauld de Nadaillac. (2003). *ความหมายของสมรรถนะ (ออนไลน์)*. เข้าถึงได้เมื่อวันที่ 20 พฤศจิกายน 2559. จาก <http://competency.mutp.ac.th>
- Bizzell, B. E. (2011). *Professional development of school principals in the Rural Appalachian Region of Virginia*. Blacksburg, Virginia.
- Bryne, B. M. (1998). *Structural equation modeling with AMOS*. Mahwah, NJ: Lawrence Erlbaum Associates.
- Coleman, P. T. (2006) Conflict, complexity, and change: A meta-framework for addressing protracted, intractable conflicts - III. *Peace and Conflict: Journal of Peace Psychology*, 12(4), 325-348.
- Cronbach, L.J. (1990). *Essentials of psychological testing* (5 th ed.). New York: Harper Collims.
- David D. Dubois, William J. Rothwell. (2004). *Competency-based human research management*. Davies-Black Publishing, California.
- Evan, H. (2000, April). "School Councils : The reality and dream," *Dissertation Abstracts International*. 34(2), 2120-A.
- Escrig-Tena, A. B. and Bou-Liusra, J. C. (2005). A model for evaluating organization competencies an application in the context of a quality management initiative. *Decision Sciences*, 36(2), 221-257.
- Forlow, Rhonda Leigh keene (2002). "Teacher's perceptions of character education: implications for staff development," *Dissertation Abstracts International*.

- Henderson, K.B. (1993, May). "Study of problems within possibility under state reform (Education Reform' School Excellence)," *Dissertation Abstract International* 55(11): 3787-A.
- Ho, W.K. and Wong, R.Y.L. (2005). Applied linguistics in southeast asia. *Encyclopedia of Language & Linguistics*.1, 385-393.
- Ibekwe, L. (2007). Using Total Quality Management to achieve academic Program effectiveness: As evaluation of administrator and faculty perception in business schools at historical Black colleges and universities. *Dissertation Abstracts International*. เข้าถึงได้จากได้เมื่อวันที่ 2 กุมภาพันธ์ 2555 จาก <http://proquest.umi.com>
- lertlah.com; สำนักข่าวแห่งชาติ; Thanonline, (2554). การเตรียมความพร้อมด้านการศึกษาของไทย เพื่อก้าวสู่ประชาคมอาเซียน ปี พ.ศ. 2558. เข้าถึงข้อมูลได้เมื่อวันที่ 10 ตุลาคม 2558 จาก <http://www.news.mthai.com/headline-news/146199.html>
- Indraswari, R. (2013). *Higher education's contribution to ASEAN Community*. [cited 2013, December 16] Available from:  
[http://www.icird.org/publications?task=file&action=download&path=\[DIR\\_PUBLICATIONS\\_ratihindraswari\\_fullpaper.pdf](http://www.icird.org/publications?task=file&action=download&path=[DIR_PUBLICATIONS_ratihindraswari_fullpaper.pdf)
- Jerry, E.B. (1996, May). "A process for effective graphic design curriculum development," *Dissertation Abstracts International*. 11(6), 4254-A.
- Kiyomet, S. (2010). Teachers' competencies, culture. *International Journal of Philosophy of Culture and Axiology*, vol. no. 1/2010.
- Krejcie, R.V., & Morgan, D.W. (1970). Determining sample size for research activities. *Educational and Psychology Measurement*, 30(3), 607 - 610.
- Khunji, Farida Mohammad Seleh. (1990). "Teachers' participation in curriculum development: a study of education change in a small country (Bahrain)research." Ph.D. Education, Curriculum and Instruction. United Kingdom: University of reading.
- Lu, M. (1993). Early childhood teachers' beliefs and attitudes concerning developmentally appropriate practices (teacher beliefs). *Doctoral dissertation*, University of South Carolina.
- Lunenburg, F. C. and Ornstein, A. C. (2012). *Educational administration*. 6<sup>th</sup> ed. Wadsworth, Cengage Learning.

- Marmon, D. H. (2002). "Core competencies of professional service provider in federally funded education programs", *Doctorial Dissertation*, University of Tennessee.
- Northcott, C.A. (1995). *A School principle's leadership (microform): vision to reality*. University Of Newfoundland.
- Rumbaugh, A. E. (2001). *A study of teacher and learning preference*. MA: Southeastern Baptist Theological Seminary.
- Salathong, (2007). *Education for Sustainable Development (ESD) and media: Case study of the climate change coverage in Thailand's newspapers and their facebook*. p.34 from <http://citation.allacademic.com>
- Sammomds, P. Hillman, P. and Mortimore, J. (1995). "Key characteristics of effective school a review of school effectiveness research." A report by the institute of education for the office for standard in education.
- Steers, R.M. (1991, March). Antecedents and outcome of organizational commitment. *Nursing Administration Quality*, 22, 46-56.
- Sucharithanarugse, W. (1997). Function of history in Thai Society. "In *comparative studies on literature and history of Thailand and Myanmar* (pp. 73-82) Bangkok: Institute of Asian studies, Chulalongkorn University; Universities' Historical Research Centre, Yangon.
- Sulltivan, E. (1994). A case study of principalship, the school work culture, and the human pressures management development system in a medium sire Florida school district. Dissertation Abstracts International.
- Thompson, C.E. and Thianthai, C. (2008). *Attitudes and awareness toward ASEAN: Findings of a Ten Nation Survey*. [cited 2013, August8]. Available from: <http://www.aseanfoundation.org/documents/Attitudes%20and%20Awareness%20Tward%20ASEAN.pdf>
- West, S.G., Finch, J.F. and Curran, P.J. (2007). Structural equation models with nonnormal variables. Problems and remedies. In R.H. Hoyle (Ed.). *Structural equation modeling: concepts, issues and applications* (pp. 56-75) Newbury Park, CA: Sage.
- Wiersma, W., & Jurs, S. G. (1990). *Educational Measurement and testing* (2 nd ed.). Boston: Allyn and Bacon.
- Wong, M. H. R. (2007). *Competency-based ESL teaching and Learning. pre-service teachers of Chinese's learning experience*. The Hong Kong: Institute of Education English Department.

Ubben, G.C., L.W. Hughes and C. H. Norris. (2007). *The Principal : creative leadership for excellence in school*, (6<sup>th</sup> ed.) United States : Pearson Education.

ภาคผนวก

- ภาคผนวก ก
- แบบสัมภาษณ์
  - แบบสอบถาม
  - แนวคำถามการจัดสนทนากลุ่ม

แบบสัมภาษณ์

ปัจจัยที่ส่งผลต่อความสำเร็จในการบริหารจัดการศึกษาสู่ประชาคมอาเซียนของผู้บริหาร  
สถานศึกษาขั้นพื้นฐานภาคตะวันออก

.....

1. ชื่อ-ชื่อสกุล.....

2. ตำแหน่ง.....

3. โรงเรียน.....สังกัด สพป..... /

สพม.....จังหวัด.....

4. ความสำเร็จในการบริหารจัดการศึกษาสู่ประชาคมอาเซียนของผู้บริหารสถานศึกษาขั้นพื้นฐาน  
ภาคตะวันออก มีอะไรบ้าง.....

4.1 ด้านประสิทธิภาพการบริหารสู่ประชาคมอาเซียน.....

.....  
.....  
.....

4.2 คุณลักษณะด้านความรู้ของนักเรียนสู่ประชาคมอาเซียน.....

.....  
.....  
.....

4.3 คุณลักษณะด้านทักษะกระบวนการของนักเรียนสู่ประชาคมอาเซียน.....

.....  
.....  
.....

4.4 คุณลักษณะด้านเจตคติของนักเรียนสู่ประชาคมอาเซียน.....

.....  
.....  
.....

4.5 อื่น ๆ.....

.....  
.....  
.....

5. มีปัจจัยอะไรบ้างที่ส่งผลต่อความสำเร็จในการบริหารจัดการศึกษาสู่ประชาคมอาเซียนของผู้บริหารสถานศึกษาขั้นพื้นฐาน ภาคตะวันออก.....

5.1 ปัจจัยสมรรถนะของโรงเรียน

5.1.1 ด้านทิศทางของโรงเรียน.....

.....

.....

.....

.....

5.1.2 ด้านหลักสูตร.....

.....

.....

.....

.....

5.1.3 ด้านโครงสร้าง.....

.....

.....

.....

.....

5.1.4 ด้านบุคลากร.....

.....

.....

.....

.....

5.1.5 ด้านงบประมาณ.....

.....

.....

.....

.....

5.1.6 ด้านสถานที่.....

.....

.....

.....

.....

5.1.7 ด้านวัสดุอุปกรณ์.....

.....

.....

.....

.....

5.1.8 ด้านเครือข่าย.....

.....

.....

.....

.....

5.1.6 อื่น ๆ .....

.....

.....

.....

.....

5.2 ปัจจัยกระบวนการดำเนินงาน

5.2.1 การวางแผน (Plan) .....

.....

.....

.....

.....

5.2.2 การดำเนินการตามแผน (Do).....

.....

.....

.....

.....

5.2.3 การตรวจสอบ (Check) .....

.....  
.....  
.....  
.....

5.2.4 การปรับปรุง (Act).....

.....  
.....  
.....

5.2.5 อื่น ๆ .....

.....  
.....  
.....

5.3 ปัจจัยอื่น ๆ

.....  
.....  
.....  
.....

**แบบสอบถามเพื่อการสนทนากลุ่ม (Focus group discussion)**

เรื่อง ปัจจัยที่ส่งผลต่อความสำเร็จในการบริหารสถานศึกษาสู่ประชาคมอาเซียน

สังกัดสำนักงานคณะกรรมการการศึกษาขั้นพื้นฐานภาคตะวันออก

(Factors Affecting the Success of School Administration Based on ASEAN Community  
under the Basic Education Commission in the Eastern)

แบบตรวจสอบความเหมาะสมความเป็นไปได้และประโยชน์

ของปัจจัยที่ส่งผลต่อความสำเร็จในการบริหารสถานศึกษาสู่ประชาคมอาเซียน

สังกัดสำนักงานคณะกรรมการการศึกษาขั้นพื้นฐานภาคตะวันออก

.....

เรียน ท่านผู้เชี่ยวชาญ

การวิจัยครั้งนี้เป็นการศึกษาปัจจัยที่ส่งผลต่อความสำเร็จในการบริหารสถานศึกษาสู่ประชาคมอาเซียน สังกัดสำนักงานคณะกรรมการการศึกษาขั้นพื้นฐานภาคตะวันออก โดยการสัมภาษณ์จากผู้ปฏิบัติในสถานศึกษา การวิจัยโดยการวิเคราะห์จากโปรแกรม LISREL มี 2 ปัจจัย ได้แก่ ปัจจัยสมรรถนะของสถานศึกษา มี 8 ด้าน และปัจจัยกระบวนการดำเนินงาน มี 4 ด้าน แต่ละด้านมีองค์ประกอบขั้นตอนการดำเนินการต่าง ๆ ดังข้อความที่ปรากฏ ผู้วิจัย จึงขอความกรุณาท่านผู้เชี่ยวชาญที่ร่วมสนทนา (Focus group discussion) ครั้งนี้ ตรวจสอบความเหมาะสมเป็นไปได้อและประโยชน์ของปัจจัยดังกล่าว ท่านคิดว่าข้อความข้อใดมีความเหมาะสมเป็นไปได้อและเป็นประโยชน์ในการนำไปปฏิบัติ หรือไม่สามารถนำไปปฏิบัติได้ กรุณาเสนอแนะเพื่ออภิปรายกลุ่ม เพื่อให้ได้ปัจจัยที่จะนำไปใช้ในการบริหารสถานศึกษาสู่ประชาคมอาเซียนมีความสมบูรณ์มากยิ่งขึ้น

ปัจจัยสมรรถนะของสถานศึกษา มี 8 ด้าน

1. ด้านทิศทางของสถานศึกษา

1.1 กำหนดวิสัยทัศน์ในการจัดการศึกษาสู่ประชาคมอาเซียนตามนโยบายของ

สพฐ. สพท.

.....  
.....  
.....

1.2 จัดทำวิสัยทัศน์ พันธกิจกับการพัฒนาโรงเรียนสู่ประชาคมอาเซียน

.....  
.....

1.3 ชี้แจงแนวทางปฏิบัติและสร้างความตระหนัก ในการจัดการศึกษาอาเซียนศึกษา

.....  
.....

1.4 จัดทำแผนพัฒนาการจัดการศึกษาที่สอดคล้องกับยุทธศาสตร์ประชาคมอาเซียน

.....  
.....

1.5 จัดทำแผนพัฒนาศูนย์อาเซียนศึกษาเพื่อเป็นแหล่งเรียนรู้

.....  
.....

1.6 กำหนดนโยบายและแนวทางในการขับเคลื่อนการจัดการเรียนรู้สู่ประชาคม  
อาเซียนโดยชัดเจนและสอดคล้องกับนโยบายของรัฐบาล

.....  
.....

1.7 กำหนดระบบการนิเทศ กำกับ ติดตามและประเมินผลการ ดำเนินงานจัดการศึกษา  
สู่ประชาคมอาเซียน

.....  
.....

2. ด้านหลักสูตร

2.1 โรงเรียนจัดทำหลักสูตรอาเซียนศึกษา มีการจัดทำเป็นรายวิชาเพิ่มเติม

.....  
.....

2.2 จัดทำหลักสูตรอาเซียนที่เน้นภาษาอังกฤษ และภาษาอาเซียน

.....  
.....

2.3 ผู้บริหารตระหนักถึงความสำคัญในการจัดทำหลักสูตรอาเซียนศึกษา

.....  
.....

2.4 ผู้บริหารมีภาวะผู้นำสู่หลักสูตรประชาคมอาเซียน

.....  
 .....

2.5 มีการวางแผนกำหนดรายวิชาหรือสาระเพิ่มเติมเกี่ยวกับอาเซียน ในหลักสูตร  
 สถานศึกษา

.....  
 .....

2.6 มีการจัด โครงสร้างการบูรณาการเนื้อหาอาเซียนศึกษาในทุกกลุ่มสาระการเรียนรู้

.....  
 .....

2.7 มีการจัดกิจกรรมทางวิชาการเกี่ยวกับอาเซียน เช่น การจัดงาน ASEAN Day การจัด  
 นิทรรศการเกี่ยวกับอาเซียนให้นักเรียนได้เรียนอย่างเหมาะสม

.....  
 .....

2.8 มีการจัดกิจกรรมส่งเสริมให้นักเรียนมีทักษะใช้ภาษาอังกฤษและภาษาอาเซียน

.....  
 .....

### 3. ด้านโครงสร้าง

3.1 จัด โครงสร้างการจัดการศึกษาอาเซียนศึกษาและกำหนดบทบาทหน้าที่ของ  
 บุคลากร

.....  
 .....

3.2 จัดทำผังการบริหารสถานศึกษาตามความเหมาะสมที่สอดคล้องกับการดำเนินงาน  
 ผู้ประชาคมอาเซียน

.....  
 .....

4. ด้านบุคลากร

4.1 สนับสนุนส่งเสริมให้ครูและบุคลากรในโรงเรียนได้มีโอกาสเข้ารับการอบรม  
ประชุม สัมมนา และการศึกษาดูงานเกี่ยวกับประชาคมอาเซียน

.....  
.....

4.2 สนับสนุนโครงการแลกเปลี่ยนบุคลากรครู นักเรียน เพื่อการเรียนรู้และแลกเปลี่ยน  
ประสบการณ์กับประเทศสมาชิกอาเซียน

.....  
.....

4.3 มีโครงการจัดจ้างครูต่างชาติมาสอนเนื้อหาเกี่ยวกับภาษาอังกฤษและภาษาที่ใช้ใน  
ประเทศสมาชิกอาเซียน

.....  
.....

4.4 ครูได้รับการพัฒนาประสิทธิภาพการจัดกระบวนการเรียนรู้ภาษาอังกฤษและภาษา  
อาเซียน

.....  
.....

4.5 ครูได้รับการพัฒนาให้มีเจตคติที่ดีต่อการจัดการศึกษาเกี่ยวกับอาเซียน

.....  
.....

4.5 ครูได้รับการพัฒนาการใช้เทคโนโลยีเพื่อการสื่อสารในการศึกษาค้นคว้าเกี่ยวกับ  
ประชาคมอาเซียน

.....  
.....

4.7 ครูได้รับการพัฒนาความสามารถในการใช้ภาษาอาเซียนในการสื่อสารและการจัด  
กิจกรรมพัฒนาผู้เรียน

.....  
.....

4.8 ครูให้ความร่วมมือในการปฏิบัติงานของกลุ่มประเทศสมาชิกอาเซียน

.....

.....

4.9 ครูได้นำความรู้ที่ได้จากการแลกเปลี่ยนเรียนรู้มาปรับใช้ในการจัดการเรียน  
การสอน

.....

.....

4.10 ครูได้รับการพัฒนาให้สามารถศึกษาเกี่ยวกับกลุ่มประเทศสมาชิกอาเซียน เช่น  
ปฏิญญาอาเซียน กฎบัตรอาเซียน อัตลักษณ์และสัญลักษณ์ของอาเซียน เป็นต้น

.....

.....

## 5. ด้านงบประมาณ

5.1 จัดสรรงบประมาณพัฒนาโรงเรียนให้เป็นศูนย์อาเซียนศึกษาสำหรับนักเรียนและ  
บุคคลทั่วไป

.....

.....

5.2 จัดสรรงบประมาณส่งเสริมให้ครูและบุคลากรในโรงเรียนได้เข้ารับการอบรม  
ประชุม สัมมนา และการศึกษาดูงานเกี่ยวกับประชาคมอาเซียน

.....

.....

5.3 จัดสรรงบประมาณจัดกิจกรรมการเรียนรู้ภาษาอาเซียน

.....

.....

5.4 จัดสรรงบประมาณเพื่อดำเนินงานเกี่ยวกับกิจกรรมอาเซียน เช่น ASEAN Day

.....

.....

5.5 ใช้ทรัพยากรที่ได้รับการสนับสนุนจากหลายภาคส่วนขับเคลื่อนการดำเนินงาน  
อาเซียน

.....  
.....  
.....

5.6 จัดตั้งกองทุนเพื่อส่งเสริมการศึกษาอาเซียน

.....  
.....

6. ด้านสถานที่

6.1 จัดแหล่งเรียนรู้หรือศูนย์สารสนเทศอาเซียนศึกษาสำหรับนักเรียนได้ศึกษาค้นคว้า

.....  
.....  
.....

6.2 จัดให้มีอาคารสถานที่หรือศูนย์อาเซียนศึกษาเพื่อการบริหารสถานศึกษาสู่  
ประชาคมอาเซียน

.....  
.....

6.3 อาคารสถานที่ สื่อ อุปกรณ์ต่าง ๆ มีความพร้อมในการใช้งานเพื่อการรองรับ  
ประชาคมอาเซียน

.....  
.....  
.....

6.4 จัดห้อง/มุมอาเซียนศึกษาเป็นแหล่งเรียนรู้ และแหล่งสืบค้นข้อมูลผ่านระบบ  
เครือข่าย คอมพิวเตอร์อย่างมีประสิทธิภาพรวมทั้งการสร้างบรรยากาศภายในห้องเรียนให้เป็น  
แหล่งเรียนรู้เกี่ยวกับเรื่องอาเซียน

.....  
.....  
.....

6.5 จัดนิทรรศการ ป้ายนิเทศ บอร์ดประชาสัมพันธ์และกิจกรรมเสริมการเรียนรู้  
เกี่ยวกับอาเซียน

.....

.....

.....

7. ด้านวัสดุอุปกรณ์

7.1 จัดห้องสมุดและให้บริการสื่อเทคโนโลยีที่เอื้อต่อการเรียนรู้เกี่ยวกับอาเซียน

.....

.....

.....

7.2 ส่งเสริมสนับสนุนให้ครูผลิตสื่อการเรียนการสอนเกี่ยวกับอาเซียนที่เหมาะสมและ  
เพียงพอแก่นักเรียน

.....

.....

.....

7.3 ส่งเสริมให้ครูเลือกสื่อที่เป็นภาษาต่างประเทศและภาษาอาเซียนมาใช้ในการเรียน  
การสอนได้อย่างเหมาะสม

.....

.....

7.4 ส่งเสริมให้ครูมีการใช้หนังสือที่เป็นภาษากลุ่มประเทศอาเซียนในการจัดการเรียน  
การสอนในแต่ละกลุ่มสาระการเรียนรู้

.....

.....

8. ด้านเครือข่าย

8.1 การประสานภาคีเครือข่ายเพื่อความร่วมมือในการจัดการเรียนรู้สู่ประชาคม  
อาเซียน

.....

.....

.....

8.2 ประสานความร่วมมือในการสร้างและขยายเครือข่ายกับภาคเอกชนและหน่วยงานอื่นในการจัดการศึกษาเพื่อพัฒนาสู่ประชาคมอาเซียน

.....

.....

.....

8.3 มีเครือข่ายและจัดกิจกรรมแลกเปลี่ยนเรียนรู้กับสมาชิกอาเซียนทั้งภายในและภายนอก

.....

.....

.....

8.4 ประชาสัมพันธ์การจัดการศึกษาอาเซียนที่หลากหลาย เช่น วารสาร เว็บไซต์ วิทยุชุมชน เป็นต้น

.....

.....

.....

8.5 การประสานภาคีเครือข่ายเพื่อความร่วมมือในการจัดการเรียนรู้สู่ประชาคมอาเซียน

.....

.....

8.6 การส่งเสริมสนับสนุนให้มีภาคีเครือข่ายการจัดการศึกษาเกี่ยวกับประชาคมอาเซียน

.....

.....

8.7 การประสานภาคีเครือข่ายเพื่อความร่วมมือในการจัดการเรียนรู้สู่ประชาคมอาเซียน

.....

.....

.....

## ปัจจัยกระบวนการดำเนินงาน

### 1. ด้านการวางแผน

1.1 การวางแผนบริหารงานการศึกษาสู่ประชาคมอาเซียนตามนโยบาย สพฐ./สพท.

.....

.....

.....

1.2 การแต่งตั้งคณะกรรมการดำเนินงานเกี่ยวกับอาเซียน โดยเฉพาะ

.....

.....

.....

1.3 การวางแผนจัดทำหลักสูตรและการจัดกิจกรรมเกี่ยวกับอาเซียน

.....

.....

.....

1.4 การวางแผนจัดอบรมบุคลากร ครู ให้มีความรู้เกี่ยวกับเกี่ยวกับอาเซียน

.....

.....

.....

1.5 จัดบุคลากร ครูให้มีส่วนร่วมในการวางแผน และตัดสินใจเกี่ยวกับการดำเนินงาน  
อาเซียน

.....

.....

.....

### 2. ด้านการดำเนินงาน

2.1 จัดบุคลากร ครูให้มีส่วนร่วมการดำเนินงานเกี่ยวกับอาเซียนอย่างเป็นระบบ

.....

.....

.....

2.2 การมอบหมายให้บุคลากร ครูมี ส่วนร่วมในการดำเนินงานเกี่ยวกับอาเซียนตาม  
ความรู้ ความสามารถอย่างเหมาะสม

.....  
.....  
.....

2.3 การดำเนินงานอาเซียนตามนโยบายที่กำหนดไว้

.....  
.....  
.....

3. ด้านตรวจสอบ

3.1 การแต่งตั้งคณะกรรมการติดตาม ประเมินผลการบริหารสถานศึกษาเกี่ยวกับ  
อาเซียนอย่างเป็นระบบ

.....  
.....  
.....

3.2 การกำหนดการติดตาม ประเมินผลการบริหารสถานศึกษาเกี่ยวกับอาเซียน  
อย่างต่อเนื่อง

.....  
.....  
.....

3.3 การสร้างเครื่องมือในการติดตาม ประเมินผลการบริหารสถานศึกษาเกี่ยวกับ  
อาเซียนอย่างเหมาะสม

.....  
.....  
.....

3.4 การกำหนดการรายงานผลการติดตามและประเมินผลการบริหารสถานศึกษา  
เกี่ยวกับอาเซียน

.....  
.....  
.....

4. ด้านการปรับปรุง

4.1 การนำผลการรายงานการประเมินมาปรับปรุงการบริหารสถานศึกษาเกี่ยวกับ  
อาเซียน

.....  
.....  
.....

4.2 การให้บุคลากร ครูมีส่วนร่วมปรับปรุง พัฒนาการบริหารสถานศึกษาเกี่ยวกับ  
อาเซียนอย่างเหมาะสม

.....  
.....  
.....

4.3 การพัฒนาการบริหารสถานศึกษาให้สอดคล้องกับสถานการณ์อาเซียนที่  
เปลี่ยนแปลงไป

.....  
.....  
.....

## แบบสอบถามเพื่อการวิจัย

### เรื่อง

ปัจจัยที่ส่งผลต่อความสำเร็จในการบริหารสถานศึกษาสู่ประชาคมอาเซียน  
สังกัดสำนักงานคณะกรรมการการศึกษาขั้นพื้นฐานภาคตะวันออกเฉียง

### คำชี้แจงในการตอบแบบสอบถาม

1. แบบสอบถามฉบับนี้สำหรับครูในสถานศึกษาขั้นพื้นฐาน สังกัดสำนักงานเขตพื้นที่การศึกษา ประถมศึกษาและสำนักงานเขตพื้นที่การศึกษามัธยมศึกษาภาคตะวันออกเฉียง เป็นผู้ตอบ
2. แบบสอบถามฉบับนี้มี 3 ตอน คือ  
ตอนที่ 1 แบบสอบถามเกี่ยวกับวุฒิการศึกษา ระดับการศึกษา ขนาดของสถานศึกษาและ สำนักงานเขตพื้นที่การศึกษา  
ตอนที่ 2 แบบสอบถามเกี่ยวกับความสำเร็จในการบริหารสถานศึกษาสู่ประชาคมอาเซียนสังกัด สำนักงานคณะกรรมการการศึกษาขั้นพื้นฐานภาคตะวันออกเฉียง  
ตอนที่ 3 แบบสอบถามเกี่ยวกับปัจจัยที่ส่งผลต่อความสำเร็จในการบริหารสถานศึกษาสู่ประชาคม อาเซียนสังกัดสำนักงานคณะกรรมการการศึกษาขั้นพื้นฐานภาคตะวันออกเฉียง
3. กรุณาตอบแบบสอบถามให้ครบทุกข้อ และตอบให้ตรงกับสภาพความเป็นจริง แบบสอบถามฉบับนี้มีวัตถุประสงค์เพื่อศึกษาความสำเร็จในการบริหารสถานศึกษาสู่ประชาคม อาเซียนสังกัดสำนักงานคณะกรรมการการศึกษาขั้นพื้นฐานภาคตะวันออกเฉียง
4. คำตอบที่ได้จะเก็บไว้เป็นความลับและพิจารณาในภาพรวม ซึ่งจะไม่มีผลกระทบต่อท่าน แต่อย่างไร

ผู้ช่วยศาสตราจารย์ ดร.ภารดี อนันต์นาวิ

ภาควิชาการบริหารการศึกษา

คณะศึกษาศาสตร์ มหาวิทยาลัยบูรพา

## ตอนที่ 1

แบบสอบถามเกี่ยวกับวุฒิการศึกษา ระดับการศึกษา ขนาดของสถานศึกษาและสำนักงานเขตพื้นที่การศึกษา

**คำชี้แจง** โปรดกาเครื่องหมาย / ลงในช่องว่างที่ตรงกับสภาพความเป็นจริงเกี่ยวกับวุฒิการศึกษา ระดับการศึกษา ขนาดของสถานศึกษาและสำนักงานเขตพื้นที่การศึกษาของท่าน

1. วุฒิกการศึกษา
  - ปริญญาตรี
  - ปริญญาโท
  - ปริญญาเอก
2. ระดับการศึกษา
  - ประถมศึกษา
  - มัธยมศึกษา
3. ขนาดของสถานศึกษา
  - ขนาดเล็ก (นักเรียนตั้งแต่ 120 คน ลงมา)
  - ขนาดกลาง (นักเรียนตั้งแต่ 121 – 300 คน)
  - ขนาดใหญ่ (นักเรียนตั้งแต่ 301 – 1500 คนขึ้นไป)
  - ขนาดใหญ่พิเศษ (นักเรียนตั้งแต่ 1501 คนขึ้นไป)
4. ขนาดของสถานศึกษามัธยมศึกษา
  - ขนาดเล็ก(นักเรียนตั้งแต่ 500 คนลงมา)
  - ขนาดกลาง (นักเรียนตั้งแต่ 501 – 1500 คน)
  - ขนาดใหญ่ (นักเรียนตั้งแต่ 1501 – 2499 คน)
  - ขนาดใหญ่พิเศษ (นักเรียนตั้งแต่ 2500 คนขึ้นไป)
5. สำนักงานเขตพื้นที่การศึกษา
  - สำนักงานเขตพื้นที่การศึกษาประถมศึกษา(ระบุจังหวัด).....เขต.....
  - สำนักงานเขตพื้นที่ศึกษามัธยมศึกษา เขต.....จังหวัด.....

## ตอนที่ 2

แบบสอบถามเกี่ยวกับความสำเร็จในการบริหารสถานศึกษาสู่ประชาคมอาเซียน  
สังกัดสำนักงานคณะกรรมการการศึกษาขั้นพื้นฐานภาคตะวันออก

## คำชี้แจง

โปรดอ่านข้อความแต่ละข้อและพิจารณาว่า ความสำเร็จในการบริหารสถานศึกษาสู่ประชาคมอาเซียน สังกัดสำนักงานคณะกรรมการการศึกษาขั้นพื้นฐานภาคตะวันออกของท่าน มีระดับการปฏิบัติที่ประสบความสำเร็จเป็นไปตามข้อความในแต่ละข้อ มากน้อย เพียงใด แล้วเขียนเครื่องหมาย ✓ ลงในช่อง มากที่สุด มาก ปานกลาง น้อย น้อยที่สุด ตามความเป็นจริง เพียง 1 เครื่องหมาย ที่ตรงกับความคิดเห็นของท่านมากที่สุด โปรดกรณาทำทุกข้อ

ข้อ	ความสำเร็จในการบริหารสถานศึกษา สู่ประชาคมอาเซียน	ระดับความคิดเห็น					สำหรับ ผู้วิจัย
		มากที่สุด	มาก	ปานกลาง	น้อย	น้อยที่สุด	
1.	ประสิทธิภาพการบริหารสถานศึกษาสู่ประชาคมอาเซียน						
2.	โรงเรียนจัดทำวิสัยทัศน์ พันธกิจ เป้าหมายการพัฒนาโรงเรียนสู่ประชาคมอาเซียนสอดคล้องกับนโยบายของ สพฐ. และ สพท.						
3.	โรงเรียนชี้แจงแนวทางปฏิบัติและสร้างวัฒนธรรม ในการจัดการศึกษาอาเซียนศึกษา						
4.	โรงเรียนจัดทำแผนพัฒนาการจัดการศึกษาที่สอดคล้องกับ ยุทธศาสตร์ประชาคมอาเซียน						
5.	โรงเรียนมีแผนพัฒนาเพื่อเตรียมครู นักเรียน และชุมชน สู่ประชาคมเศรษฐกิจอาเซียน						
6.	โรงเรียนจัดทำแผนพัฒนาศูนย์อาเซียนศึกษา เพื่อเป็น แหล่งเรียนรู้						
7.	โรงเรียนประสานความร่วมมือในการสร้าง และขยาย เครือข่ายกับภาคเอกชนและหน่วยงานอื่นในการจัดการศึกษาเพื่อพัฒนาสู่ประชาคมอาเซียน						

ข้อ	ความสำเร็จในการบริหารสถานศึกษา สู่ประชาคมอาเซียน	ระดับความคิดเห็น					สำหรับ ผู้วิจัย
		มาก ที่สุด	มาก	ปาน กลาง	น้อย	น้อย ที่สุด	
7.	โรงเรียนมีเครือข่ายและจัดกิจกรรมแลกเปลี่ยนเรียนรู้กับสมาชิกอาเซียนทั้งภายในและภายนอก						
8.	โรงเรียนประชาสัมพันธ์การจัดการศึกษาอาเซียนที่หลากหลาย เช่น วารสาร เว็บไซต์ วิทยุชุมชน เป็นต้น						
9.	โรงเรียนจัดกิจกรรมยกย่องเชิดชู ประกาศเกียรติคุณ ครู และนักเรียนที่มีผลงานที่เกิดจากการเรียนรู้อาเซียน						
10.	โรงเรียนร่วมกับชุมชนในการระดมทรัพยากรและภูมิปัญญาเพื่อการจัดการเรียนรู้อาเซียน						
11.	ผู้บริหารมีความสามารถในการบริหารจัดการภายใต้ สภาวะการณ์จำกัด ได้อย่างมีประสิทธิภาพ  คุณลักษณะของนักเรียนสู่ประชาคมอาเซียน คุณลักษณะด้านความรู้						
12.	นักเรียนมีความรู้เบื้องต้นเกี่ยวกับสัญลักษณ์อาเซียน คำขวัญอาเซียนและเพลงอาเซียน						
13.	นักเรียนมีความรู้เบื้องต้นเกี่ยวกับประเทศสมาชิกอาเซียนและธงชาติสมาชิกอาเซียน						
14.	นักเรียนมีความรู้เบื้องต้นเกี่ยวกับอาหารประจำชาติและสัตว์ประจำชาติของประเทศสมาชิกอาเซียน						
15.	นักเรียนมีความรู้เบื้องต้นเกี่ยวกับชุดประจำชาติอาเซียน และเงินตราของประเทศอาเซียน						

ข้อ	ความสำเร็จในการบริหารสถานศึกษา สู่ประชาคมอาเซียน	ระดับความคิดเห็น					สำหรับ ผู้วิจัย
		มาก ที่สุด	มาก	ปาน กลาง	น้อย	น้อย ที่สุด	
16.	นักเรียนมีความรู้เบื้องต้นเกี่ยวกับคำทักทาย ชื่อเมืองหลวงและสถานที่ท่องเที่ยวของประเทศ อาเซียน						
17.	นักเรียนมีความรู้เบื้องต้นเกี่ยวกับการเมืองการ ปกครองของกลุ่มประเทศอาเซียน คุณลักษณะด้านทักษะกระบวนการ						
18.	นักเรียนมีความสามารถในการพูดภาษาอาเซียนตาม ศักยภาพ						
19.	นักเรียนมีทักษะในการใช้เทคโนโลยีเบื้องต้น อย่างสร้างสรรค์เพื่อค้นคว้าเกี่ยวกับอาเซียน						
20.	นักเรียนมีความสามารถแก้ปัญหาอย่างสันติวิธีใน การทำงาน และอยู่ร่วมกับผู้อื่นในกลุ่มสมาชิกอาเซียน ได้						
21.	นักเรียนมีความสามารถจัดการและควบคุมตนเอง ให้อยู่ในสังคมในกลุ่มสมาชิกอาเซียนได้ คุณลักษณะด้านเจตคติ						
22.	นักเรียนมีความภูมิใจในความเป็นไทยและความเป็น อาเซียน						
23.	นักเรียนร่วมกันรับผิดชอบต่อประเทศสมาชิก อาเซียน						
24.	นักเรียนมีความตระหนักถึงความสำคัญใน ความเป็นสมาชิกอาเซียน						
25.	นักเรียนเข้าใจ ยอมรับในความแตกต่างด้านศาสนา ประเพณีและวัฒนธรรมของประเทศสมาชิก อาเซียน						

ข้อ	ความสำเร็จในการบริหารสถานศึกษา สู่ประชาคมอาเซียน	ระดับความคิดเห็น					สำหรับ ผู้วิจัย
		มากที่สุด	มาก	ปานกลาง	น้อย	น้อยที่สุด	
26.	นักเรียนมีความรู้ความเข้าใจข้อมูลพื้นฐานเกี่ยวกับอาเซียน						
27.	นักเรียนมีทักษะการใช้ภาษาอังกฤษเพื่อการเรียนรู้และการสื่อสาร						
28.	นักเรียนมีทักษะการใช้เทคโนโลยีในการสื่อสารเพื่อการเรียนรู้ การสื่อสารและแลกเปลี่ยนเรียนรู้						
29.	นักเรียนมีจิตอาสาในการช่วยเหลือผู้อื่น						
30.	นักเรียนมีทักษะการคิด วิเคราะห์แก้ปัญหา						
31.	นักเรียนเป็นผู้ใฝ่รู้ใฝ่เรียนและรักการเรียนรู้เกี่ยวกับอาเซียน						
32.	นักเรียนมีความสามารถในการปรับตัวเข้ากับสังคมและการเป็นพลเมืองอาเซียน						
33.	นักเรียนมีเจตคติที่ดีต่อการเป็นสมาชิกประชาคมอาเซียน						
34.	นักเรียนมีวิถีชีวิตแบบประชาธิปไตยและยึดมั่นหลักธรรมาภิบาลในสมาชิกประชาคมอาเซียน						
35.	นักเรียนสามารถใช้หลักปรัชญาของเศรษฐกิจพอเพียงในการดำเนินชีวิตในความเป็นสมาชิกอาเซียน						

## ตอนที่ 3

แบบสอบถามเกี่ยวกับปัจจัยด้านสมรรถนะของสถานศึกษา และด้านกระบวนการดำเนินงาน

ที่ส่งผลต่อความสำเร็จในการบริหารสถานศึกษาสู่ประชาคมอาเซียน

สังกัดสำนักงานคณะกรรมการการศึกษาขั้นพื้นฐานภาคตะวันออก

โปรดทำเครื่องหมาย ✓ ลงในช่องข้อความที่ตรงกับความเห็นหรือความรู้สึกของท่านมากที่สุดเพียง 1 ข้อ

ข้อ	ข้อความ	ระดับความคิดเห็น					สำหรับ ผู้วิจัย
		มากที่สุด	มาก	ปานกลาง	น้อย	น้อยที่สุด	
	<b>ปัจจัยด้านสมรรถนะของสถานศึกษา</b> <b>ทิศทางของสถานศึกษา</b>						
1.	ผู้บริหารกำหนดวิสัยทัศน์ในการจัดการศึกษาสู่ประชาคมอาเซียนตามนโยบายของ สพฐ. สพท.						
2.	ผู้บริหารจัดทำวิสัยทัศน์ พันธกิจกับการพัฒนาโรงเรียนสู่ประชาคมอาเซียน						
3.	ผู้บริหารชี้แจงแนวทางปฏิบัติและสร้างความตระหนัก ในการจัดการศึกษาอาเซียนศึกษา						
4.	ผู้บริหารจัดทำแผนพัฒนาการจัดการศึกษาที่สอดคล้องกับยุทธศาสตร์ประชาคมอาเซียน						
5.	ผู้บริหารจัดทำแผนพัฒนาศูนย์อาเซียนศึกษาเพื่อเป็นแหล่งเรียนรู้						
6.	กำหนดนโยบายและแนวทางในการขับเคลื่อนการจัดการเรียนรู้สู่ประชาคมอาเซียนโดยชัดเจนและสอดคล้องกับนโยบายของรัฐบาล						
7.	ผู้บริหารกำหนดระบบการนิเทศ กำกับ ติดตาม และประเมินผลการ กำนินงานจัดการศึกษาสู่ประชาคมอาเซียน						

ข้อ	ข้อความ	ระดับความคิดเห็น					สำหรับ ผู้วิจัย
		มากที่สุด	มาก	ปานกลาง	น้อย	น้อยที่สุด	
	<b>หลักสูตร</b>						
8.	โรงเรียนจัดทำหลักสูตรอาเซียนศึกษา						
9.	โรงเรียนจัดทำหลักสูตรอาเซียนที่เน้นภาษาอังกฤษ และภาษาอาเซียน						
10.	โรงเรียนจัดทำหลักสูตรอาเซียนศึกษาเป็นรายวิชาเพิ่มเติม						
11.	ผู้บริหารตระหนักถึงความสำคัญในการจัดทำหลักสูตรอาเซียนศึกษา						
12.	ผู้บริหารมีภาวะผู้นำสู่หลักสูตรประชาคมอาเซียน						
13.	ผู้บริหารมีการวางแผนกำหนดรายวิชาหรือสาระเพิ่มเติมเกี่ยวกับอาเซียนในหลักสูตรสถานศึกษา						
14.	โรงเรียนมีการจัดโครงสร้างการบูรณาการเนื้อหาอาเซียนศึกษาในทุกกลุ่มสาระการเรียนรู้						
15.	โรงเรียนมีการจัดกิจกรรมทางวิชาการเกี่ยวกับอาเซียน เช่น การจัดงาน ASEAN Day การจัดนิทรรศการเกี่ยวกับอาเซียนให้นักเรียนได้เรียนอย่างเหมาะสม						
16.	โรงเรียนมีการจัดกิจกรรมส่งเสริมให้นักเรียนมีทักษะใช้ภาษาอังกฤษและภาษาอาเซียน						
	<b>โครงสร้าง</b>						
17.	โรงเรียนจัดโครงสร้างการจัดการศึกษาอาเซียนศึกษาและกำหนดบทบาทหน้าที่ของบุคลากร						
18.	โรงเรียนจัดทำผังการบริหารสถานศึกษาตามความเหมาะสมที่สอดคล้องกับการดำเนินงานสู่ประชาคมอาเซียน						

ข้อ	ข้อความ	ระดับความคิดเห็น					สำหรับ ผู้วิจัย
		มาก ที่สุด	มาก	ปาน กลาง	น้อย	น้อย ที่สุด	
	<b>บุคลากร</b>						
19.	สนับสนุนส่งเสริมให้ครูและบุคลากรในโรงเรียน ได้มีโอกาสเข้ารับการอบรม ประชุม สัมมนา และการศึกษาดูงานเกี่ยวกับประชาคมอาเซียน						
20.	สนับสนุน โครงการแลกเปลี่ยนบุคลากรครู นักเรียน เพื่อการเรียนรู้และแลกเปลี่ยน ประสบการณ์กับประเทศสมาชิกอาเซียน						
21.	มีโครงการจัดจ้างครูต่างชาติมาสอนเนื้อหาเกี่ยวกับภาษาอังกฤษและภาษาที่ใช้ในประเทศสมาชิกอาเซียน						
22.	ครูได้รับการพัฒนาประสิทธิภาพการจัดกระบวนการเรียนรู้ภาษาอังกฤษและภาษาอาเซียน						
23.	ครูได้รับการพัฒนาให้มีเจตคติที่ดีต่อการจัดการศึกษาเกี่ยวกับอาเซียน						
24.	ครูได้รับการพัฒนาการใช้เทคโนโลยีเพื่อการสื่อสารในการศึกษาค้นคว้าเกี่ยวกับประชาคมอาเซียน						
25.	ครูได้รับการพัฒนาความสามารถในการใช้ภาษาอาเซียนในการสื่อสารและการจัดกิจกรรมพัฒนาผู้เรียน						
26.	ครูให้ความร่วมมือในการปฏิบัติงานของกลุ่มประเทศสมาชิกอาเซียน						
27.	ครูได้นำความรู้ที่ได้จากการแลกเปลี่ยนเรียนรู้มาปรับใช้ในการจัดการเรียนการสอน						

ข้อ	ข้อความ	ระดับความคิดเห็น					สำหรับ ผู้วิจัย
		มาก ที่สุด	มาก	ปาน กลาง	น้อย	น้อย ที่สุด	
28.	ครูได้รับการพัฒนาให้สามารถศึกษาเกี่ยวกับ กลุ่มประเทศสมาชิกอาเซียน เช่น ปฏิญญา อาเซียน กฎบัตรอาเซียน อัตลักษณ์และ สัญลักษณ์ของอาเซียน เป็นต้น งบประมาณ						
29.	มีการจัดสรรงบประมาณพัฒนาโรงเรียนให้ เป็นศูนย์อาเซียนศึกษาสำหรับนักเรียนและ บุคคลทั่วไป						
30.	มีการจัดสรรงบประมาณส่งเสริมให้ครูและ บุคลากรในโรงเรียนได้เข้ารับการอบรม ประชุม สัมมนา และการศึกษาดูงานเกี่ยวกับ ประชาคมอาเซียน						
31.	มีการจัดสรรงบประมาณจัดกิจกรรมการเรียนรู้ ภาษาอาเซียน						
32.	มีการจัดสรรงบประมาณเพื่อดำเนินงาน เกี่ยวกับกิจกรรมอาเซียน เช่น ASEAN Day						
33.	มีการใช้ทรัพยากรที่ได้รับการสนับสนุนจาก หลายภาคส่วนขับเคลื่อนการดำเนินงาน อาเซียน						
34.	โรงเรียนจัดตั้งกองทุนเพื่อส่งเสริมการศึกษา อาเซียน สถานที่						
35.	โรงเรียนมีการจัดแหล่งเรียนรู้หรือศูนย์ สารสนเทศอาเซียนศึกษาสำหรับนักเรียนได้ ศึกษาค้นคว้า						

ข้อ	ข้อความ	ระดับความคิดเห็น					สำหรับ ผู้วิจัย
		มากที่สุด	มาก	ปานกลาง	น้อย	น้อยที่สุด	
36.	โรงเรียนจัดให้มีอาคารสถานที่หรือศูนย์อาชีวศึกษาเพื่อการบริหารสถานศึกษาสู่ประชาคมอาเซียน						
37.	อาคารสถานที่ สื่อ อุปกรณ์ต่าง ๆ มีความพร้อมในการใช้งานเพื่อการรองรับประชาคมอาเซียน						
38.	โรงเรียนมีการจัดห้อง/มุมอาชีวศึกษาเป็นแหล่งเรียนรู้ และแหล่งสืบค้นข้อมูลผ่านระบบเครือข่ายคอมพิวเตอร์อย่างมีประสิทธิภาพ รวมทั้งการสร้างบรรยากาศภายในห้องเรียนให้เป็นแหล่งเรียนรู้เกี่ยวกับเรื่องอาเซียน						
39.	โรงเรียนมีการจัดนิทรรศการ ป้ายนิเทศ บอร์ดประชาสัมพันธ์และกิจกรรมเสริมการเรียนรู้เกี่ยวกับอาเซียน วัสดุอุปกรณ์						
40.	โรงเรียนจัดห้องสมุดและให้บริการสื่อเทคโนโลยีที่เอื้อต่อการเรียนรู้เกี่ยวกับอาเซียน						
41.	โรงเรียนส่งเสริมสนับสนุนให้ครูผลิตสื่อการเรียนการสอนเกี่ยวกับอาเซียนที่เหมาะสมและเพียงพอแก่นักเรียน						
42.	โรงเรียนส่งเสริมให้ครูเลือกสื่อที่เป็นภาษาต่างประเทศและภาษาอาเซียนมาใช้ในการเรียนการสอนได้อย่างเหมาะสม						
43.	โรงเรียนส่งเสริมให้ครูมีการใช้หนังสือที่เป็นภาษากลุ่มประเทศอาเซียนในการจัดการเรียนการสอนในแต่ละกลุ่มสาระการเรียนรู้						

ข้อ	ข้อความ	ระดับความคิดเห็น					สำหรับ ผู้วิจัย
		มากที่สุด	มาก	ปานกลาง	น้อย	น้อยที่สุด	
44.	ผู้บริหารมีความสามารถในการประสานภาคีเครือข่ายเพื่อความร่วมมือในการจัดการเรียนรู้สู่ประชาคมอาเซียน						
45.	ผู้บริหารประสานความร่วมมือในการสร้างและขยายเครือข่ายกับภาคเอกชนและหน่วยงานอื่นในการจัดการศึกษาเพื่อพัฒนาสู่ประชาคมอาเซียน						
46.	ผู้บริหารมีเครือข่ายและจัดกิจกรรมแลกเปลี่ยนเรียนรู้กับสมาชิกอาเซียนทั้งภายในและภายนอก						
47.	ผู้บริหารประชาสัมพันธ์การจัดการศึกษาอาเซียนที่หลากหลาย เช่น วารสาร เว็บไซต์ วิทยุชุมชน เป็นต้น						
48.	ผู้บริหารส่งเสริมสนับสนุนให้มีภาคีเครือข่ายการจัดการศึกษาเกี่ยวกับประชาคมอาเซียน						
49.	ผู้บริหารมีการประสานภาคีเครือข่ายเพื่อความร่วมมือในการจัดการเรียนรู้สู่ประชาคมอาเซียน กระบวนการดำเนินงาน การวางแผน						
50.	โรงเรียนมีการวางแผนบริหารงานการศึกษาสู่ประชาคมอาเซียนตามนโยบาย สพฐ./สพท.						
51.	โรงเรียนมีการแต่งตั้งคณะกรรมการดำเนินงานเกี่ยวกับอาเซียนโดยเฉพาะ						
52.	โรงเรียนมีการวางแผนจัดทำหลักสูตรและการจัดกิจกรรมเกี่ยวกับอาเซียน						

ข้อ	ข้อความ	ระดับความคิดเห็น					สำหรับ ผู้วิจัย
		มาก ที่สุด	มาก	ปาน กลาง	น้อย	น้อย ที่สุด	
53.	โรงเรียนมีการวางแผนจัดอบรมบุคลากร ครู ให้มีความรู้เกี่ยวกับเกี่ยวกับอาเซียน						
54.	โรงเรียนให้บุคลากร ครูมีส่วนร่วมในการวางแผน และตัดสินใจเกี่ยวกับการดำเนินงานอาเซียน การดำเนินงาน						
55.	โรงเรียนให้บุคลากร ครูมีส่วนร่วมการดำเนินงานเกี่ยวกับอาเซียนอย่างเป็นระบบ						
56.	โรงเรียนมีการมอบหมายให้บุคลากร ครูมีส่วนร่วมในการดำเนินงานเกี่ยวกับอาเซียนตามความรู้ ความสามารถอย่างเหมาะสม						
57.	โรงเรียนมีการดำเนินงานอาเซียนตามนโยบายที่กำหนดไว้ การตรวจสอบ						
58.	โรงเรียนมีการแต่งตั้งคณะกรรมการติดตามประเมินผลการบริหารสถานศึกษาเกี่ยวกับอาเซียนอย่างเป็นระบบ						
59.	โรงเรียนมีการกำหนดการติดตาม ประเมินผลการบริหารสถานศึกษาเกี่ยวกับอาเซียนอย่างต่อเนื่อง						
60.	โรงเรียนมีการสร้างเครื่องมือในการติดตามประเมินผลการบริหารสถานศึกษาเกี่ยวกับอาเซียนอย่างเหมาะสม						
61.	โรงเรียนมีการกำหนดการรายงานผลการติดตามและประเมินผลการบริหารสถานศึกษาเกี่ยวกับอาเซียน						

ข้อ	ข้อความ	ระดับความคิดเห็น					สำหรับ ผู้วิจัย
		มากที่สุด	มาก	ปานกลาง	น้อย	น้อยที่สุด	
62.	การปรับปรุง โรงเรียนมีการนำผลการรายงานการประเมิน มาปรับปรุงการบริหารสถานศึกษาเกี่ยวกับ อาเซียน						
63.	โรงเรียนมีการให้บุคลากร ครูมีส่วนร่วม ปรับปรุง พัฒนาการบริหารสถานศึกษา เกี่ยวกับอาเซียนอย่างเหมาะสม						
64.	โรงเรียนมีการพัฒนาการบริหารสถานศึกษาให้ สอดคล้องกับสถานการณ์อาเซียนที่ เปลี่ยนแปลงไป						

ขอขอบคุณทุกท่านที่ตอบแบบสอบถาม

**แบบสอบถามเพื่อการสนทนากลุ่ม (Focus group discussion)**

**เรื่อง ปัจจัยที่ส่งผลต่อความสำเร็จในการบริหารสถานศึกษาสู่ประชาคมอาเซียน**

**สังกัดสำนักงานคณะกรรมการการศึกษาขั้นพื้นฐานภาคตะวันออก**

**(Factors Affecting the Success of School Administration Based on ASEAN Community  
under the Basic Education Commission in the Eastern)**

**แบบตรวจสอบความเหมาะสมความเป็นไปได้และประโยชน์**

**ของปัจจัยที่ส่งผลต่อความสำเร็จในการบริหารสถานศึกษาสู่ประชาคมอาเซียน**

**สังกัดสำนักงานคณะกรรมการการศึกษาขั้นพื้นฐานภาคตะวันออก**

เรียน ท่านผู้เชี่ยวชาญ

การวิจัยครั้งนี้เป็นการศึกษาปัจจัยที่ส่งผลต่อความสำเร็จในการบริหารสถานศึกษาสู่ประชาคมอาเซียน สังกัดสำนักงานคณะกรรมการการศึกษาขั้นพื้นฐานภาคตะวันออก โดยการสัมภาษณ์จากผู้ปฏิบัติในสถานศึกษา การวิจัยโดยการวิเคราะห์จากโปรแกรม LISREL มี 2 ปัจจัย ได้แก่ ปัจจัยสมรรถนะของสถานศึกษา มี 8 ด้าน และปัจจัยกระบวนการดำเนินงาน มี 4 ด้าน แต่ละด้านมีองค์ประกอบขั้นตอนการดำเนินการต่าง ๆ ดังข้อความที่ปรากฏ ผู้วิจัย จึงขอความกรุณาท่านผู้เชี่ยวชาญที่ร่วมสนทนา (Focus group discussion) ครั้งนี้ ตรวจสอบความเหมาะสมเป็นไปได้และประโยชน์ของปัจจัยดังกล่าว ท่านคิดว่าข้อความข้อใดมีความเหมาะสมเป็นไปได้และเป็นประโยชน์ในการนำไปปฏิบัติ หรือไม่สามารถนำไปปฏิบัติได้ กรุณาเสนอแนะเพื่ออภิปรายกลุ่ม เพื่อให้ได้ปัจจัยที่จะนำไปใช้ในการบริหารสถานศึกษาสู่ประชาคมอาเซียนมีความสมบูรณ์ มากยิ่งขึ้น

ปัจจัยสมรรถนะของสถานศึกษา มี 8 ด้าน

1. ด้านทิศทางของสถานศึกษา

1.1 กำหนดวิสัยทัศน์ในการจัดการศึกษาสู่ประชาคมอาเซียนตามนโยบายของ  
สพฐ. สพท.

1.2 จัดทำวิสัยทัศน์ พันธกิจกับการพัฒนาโรงเรียนสู่ประชาคมอาเซียน

1.3 ชี้แจงแนวทางปฏิบัติและสร้างความตระหนัก ในการจัดการศึกษาอาเซียนศึกษา

.....  
.....  
.....

1.4 จัดทำแผนพัฒนาการจัดการศึกษาที่สอดคล้องกับยุทธศาสตร์ประชาคมอาเซียน

.....  
.....  
.....

1.5 จัดทำแผนพัฒนาศูนย์อาเซียนศึกษาเพื่อเป็นแหล่งเรียนรู้

.....  
.....  
.....

1.6 กำหนดนโยบายและแนวทางในการขับเคลื่อนการจัดการเรียนรู้สู่ประชาคมอาเซียน โดยชัดเจนและสอดคล้องกับนโยบายของรัฐบาล

.....  
.....  
.....

1.7 กำหนดระบบการนิเทศ กำกับ ติดตามและประเมินผลการ ดำเนินงานจัดการศึกษาสู่ประชาคมอาเซียน

.....  
.....  
.....

2. ด้านหลักสูตร

2.1 โรงเรียนจัดทำหลักสูตรอาเซียนศึกษา มีการจัดทำเป็นรายวิชาเพิ่มเติม

.....  
.....  
.....

2.2 จัดทำหลักสูตรอาเซียนที่เน้นภาษาอังกฤษ และภาษาอาเซียน

.....  
.....  
.....

2.3 ผู้บริหารตระหนักถึงความสำคัญในการจัดทำหลักสูตรอาเซียนศึกษา

.....

.....

.....

2.4 ผู้บริหารมีภาวะผู้นำสู่หลักสูตรประชาคมอาเซียน

.....

.....

.....

2.5 มีการวางแผนกำหนดรายวิชาหรือสาระเพิ่มเติมเกี่ยวกับอาเซียนในหลักสูตรสถานศึกษา

.....

.....

.....

2.6 มีการจัดโครงสร้างการบูรณาการเนื้อหาอาเซียนศึกษาในทุกกลุ่มสาระการเรียนรู้

.....

.....

.....

2.7 มีการจัดกิจกรรมทางวิชาการเกี่ยวกับอาเซียน เช่น การจัดงาน ASEAN Day การจัดนิทรรศการเกี่ยวกับอาเซียนให้นักเรียนได้เรียนอย่างเหมาะสม

.....

.....

.....

2.8 มีการจัดกิจกรรมส่งเสริมให้นักเรียนมีทักษะใช้ภาษาอังกฤษและภาษาอาเซียน

.....

.....

.....

### 3. ด้านโครงสร้าง

3.1 จัดโครงสร้างการจัดการศึกษาอาเซียนศึกษาและกำหนดบทบาทหน้าที่ของบุคลากร

.....

.....

.....

3.2 จัดทำผังการบริหารสถานศึกษาตามความเหมาะสมที่สอดคล้องกับการดำเนินงานสู่ประชาคมอาเซียน

.....

.....

.....

### 4. ด้านบุคลากร

4.1 สนับสนุนส่งเสริมให้ครูและบุคลากรในโรงเรียนได้มีโอกาสเข้ารับการอบรมประชุม สัมมนา และการศึกษาดูงานเกี่ยวกับประชาคมอาเซียน

.....

.....

.....

4.2 สนับสนุนโครงการแลกเปลี่ยนบุคลากรครู นักเรียน เพื่อการเรียนรู้และแลกเปลี่ยนประสบการณ์กับประเทศสมาชิกอาเซียน

.....

.....

.....

4.3 มีโครงการจัดจ้างครูต่างชาติมาสอนเนื้อหาเกี่ยวกับภาษาอังกฤษและภาษาที่ใช้ในประเทศสมาชิกอาเซียน

.....

.....

.....

4.4 ครูได้รับการพัฒนาประสิทธิภาพการจัดการกระบวนการเรียนรู้ภาษาอังกฤษและภาษาอาเซียน

.....

.....

.....

4.5 ครูได้รับการพัฒนาให้มีเจตคติที่ดีต่อการจัดการศึกษาเกี่ยวกับอาเซียน

.....

.....

.....

4.5 ครูได้รับการพัฒนาการใช้เทคโนโลยีเพื่อการสื่อสารในการศึกษาค้นคว้าเกี่ยวกับ  
ประชาคมอาเซียน

.....

.....

.....

4.7 ครูได้รับการพัฒนาความสามารถในการใช้ภาษาอาเซียนในการสื่อสารและการจัด  
กิจกรรมพัฒนาผู้เรียน

.....

.....

.....

4.8 ครูให้ความร่วมมือในการปฏิบัติงานของกลุ่มประเทศสมาชิกอาเซียน

.....

.....

.....

4.9 ครูได้นำความรู้ที่ได้จากการแลกเปลี่ยนเรียนรู้มาปรับใช้ในการจัดการเรียน  
การสอน

.....

.....

.....

4.10 ครูได้รับการพัฒนาให้สามารถศึกษาเกี่ยวกับกลุ่มประเทศสมาชิกอาเซียน เช่น  
ปฏิญญาอาเซียน กฎบัตรอาเซียน อัตลักษณ์และสัญลักษณ์ของอาเซียน เป็นต้น

.....

.....

.....

## 5. ด้านงบประมาณ

5.1 จัดสรรงบประมาณพัฒนาโรงเรียนให้เป็นศูนย์อาเซียนศึกษาสำหรับนักเรียนและบุคคลทั่วไป

.....

.....

.....

5.2 จัดสรรงบประมาณส่งเสริมให้ครูและบุคลากรในโรงเรียนได้เข้ารับการอบรมประชุม สัมมนา และการศึกษาดูงานเกี่ยวกับประชาคมอาเซียน

.....

.....

.....

5.3 จัดสรรงบประมาณจัดกิจกรรมการเรียนรู้ภาษาอาเซียน

.....

.....

.....

5.4 จัดสรรงบประมาณเพื่อดำเนินงานเกี่ยวกับกิจกรรมอาเซียน เช่น ASEAN Day

.....

.....

.....

5.5 ใช้ทรัพยากรที่ได้รับการสนับสนุนจากหลายภาคส่วนขับเคลื่อนการดำเนินงานอาเซียน

.....

.....

.....

5.6 จัดตั้งกองทุนเพื่อส่งเสริมการศึกษาอาเซียน

.....

.....

.....

## 6. ด้านสถานที่

6.1 จัดแหล่งเรียนรู้หรือศูนย์สารสนเทศอาเซียนศึกษาสำหรับนักเรียนได้ศึกษาค้นคว้า

.....

.....

.....

6.2 จัดให้มีอาคารสถานที่หรือศูนย์อาเซียนศึกษาเพื่อการบริหารสถานศึกษาสู่  
ประชาคมอาเซียน

.....

.....

.....

6.3 อาคารสถานที่ สื่อ อุปกรณ์ต่าง ๆ มีความพร้อมในการใช้งานเพื่อการรองรับ  
ประชาคมอาเซียน

.....

.....

.....

6.4 จัดห้อง/มุมอาเซียนศึกษาเป็นแหล่งเรียนรู้ และแหล่งสืบค้นข้อมูลผ่านระบบ  
เครือข่าย คอมพิวเตอร์อย่างมีประสิทธิภาพรวมทั้งการสร้างบรรยากาศภายในห้องเรียนให้เป็นแหล่ง  
เรียนรู้เกี่ยวกับเรื่องอาเซียน

.....

.....

.....

6.5 จัดนิทรรศการ ป้ายนิเทศ บอร์ดประชาสัมพันธ์และกิจกรรมเสริมการเรียนรู้  
เกี่ยวกับอาเซียน

.....

.....

.....

## 7. ด้านวัสดุอุปกรณ์

7.1 จัดห้องสมุดและให้บริการสื่อเทคโนโลยีที่เอื้อต่อการเรียนรู้เกี่ยวกับอาเซียน

.....

.....

.....

7.2 ส่งเสริมสนับสนุนให้ครูผลิตสื่อการเรียนการสอนเกี่ยวกับอาเซียนที่เหมาะสมและเพียงพอแก่นักเรียน

.....

.....

.....

7.3 ส่งเสริมให้ครูเลือกสื่อที่เป็นภาษาต่างประเทศและภาษาอาเซียนมาใช้ในการเรียนการสอนได้อย่างเหมาะสม

.....

.....

.....

7.4 ส่งเสริมให้ครูมีการใช้หนังสือที่เป็นภาษากลุ่มประเทศอาเซียนในการจัดการเรียนการสอนในแต่ละกลุ่มสาระการเรียนรู้

.....

.....

.....

## 8. ด้านเครือข่าย

8.1 การประสานภาคีเครือข่ายเพื่อความร่วมมือในการจัดการเรียนรู้สู่ประชาคมอาเซียน

.....

.....

8.2 ประสานความร่วมมือในการสร้างและขยายเครือข่ายกับภาคเอกชนและหน่วยงานอื่นในการจัดการศึกษาเพื่อพัฒนาสู่ประชาคมอาเซียน

.....

.....

8.3 มีเครือข่ายและจัดกิจกรรมแลกเปลี่ยนเรียนรู้กับสมาชิกอาเซียนทั้งภายในและ  
ภายนอก

.....  
.....  
.....

8.4 ประชาสัมพันธ์การจัดการศึกษาอาเซียนที่หลากหลาย เช่น วารสาร เว็บไซต์ วิทยุ  
ชุมชน เป็นต้น

.....  
.....  
.....

8.5 การประสานภาคีเครือข่ายเพื่อความร่วมมือในการจัดการเรียนรู้สู่ประชาคม  
อาเซียน

.....  
.....  
.....

8.6 การส่งเสริมสนับสนุนให้มีภาคีเครือข่ายการจัดการศึกษาเกี่ยวกับประชาคม  
อาเซียน

.....  
.....  
.....

8.7 การประสานภาคีเครือข่ายเพื่อความร่วมมือในการจัดการเรียนรู้สู่ประชาคม  
อาเซียน

.....  
.....  
.....

ปัจจัยกระบวนการดำเนินงาน

1. ด้านการวางแผน

1.1 การวางแผนบริหารงานการศึกษาสู่ประชาคมอาเซียนตามนโยบาย สพฐ./สพท.

.....  
.....

## 1.2 การแต่งตั้งคณะกรรมการดำเนินงานเกี่ยวกับอาเซียน โดยเฉพาะ

.....

.....

.....

## 1.3 การวางแผนจัดทำหลักสูตรและการจัดกิจกรรมเกี่ยวกับอาเซียน

.....

.....

.....

## 1.4 การวางแผนจัดอบรมบุคลากร ครู ให้มีความรู้เกี่ยวกับเกี่ยวกับอาเซียน

.....

.....

.....

## 1.5 จัดบุคลากร ครูให้มีส่วนร่วมในการวางแผน และตัดสินใจเกี่ยวกับการดำเนินงาน อาเซียน

.....

.....

.....

## 2. ด้านการดำเนินงาน

### 2.1 จัดบุคลากร ครูให้มีส่วนร่วมการดำเนินงานเกี่ยวกับอาเซียนอย่างเป็นระบบ

.....

.....

.....

### 2.2 การมอบหมายให้บุคลากร ครูมี ส่วนร่วมในการดำเนินงานเกี่ยวกับอาเซียนตาม ความรู้ ความสามารถอย่างเหมาะสม

.....

.....

.....

### 2.3 การดำเนินงานอาเซียนตามนโยบายที่กำหนดไว้

.....

.....

.....

### 3. ด้านตรวจสอบ

3.1 การแต่งตั้งคณะกรรมการติดตาม ประเมินผลการบริหารสถานศึกษาเกี่ยวกับ  
อาเซียนอย่างเป็นระบบ

.....

.....

.....

3.2 การกำหนดการติดตาม ประเมินผลการบริหารสถานศึกษาเกี่ยวกับอาเซียน  
อย่างต่อเนื่อง

.....

.....

.....

3.3 การสร้างเครื่องมือในการติดตาม ประเมินผลการบริหารสถานศึกษาเกี่ยวกับ  
อาเซียนอย่างเหมาะสม

.....

.....

.....

3.4 การกำหนดการรายงานผลการติดตามและประเมินผลการบริหารสถานศึกษา  
เกี่ยวกับอาเซียน

.....

.....

.....

### 4. ด้านการปรับปรุง

4.1 การนำผลการรายงานการประเมินมาปรับปรุงการบริหารสถานศึกษาเกี่ยวกับ  
อาเซียน

.....

.....

.....

4.2 การให้บุคลากร ครูมีส่วนร่วมปรับปรุง พัฒนาการบริหารสถานศึกษาเกี่ยวกับ  
อาเซียนอย่างเหมาะสม

.....  
.....

4.3 การพัฒนาการบริหารสถานศึกษาให้สอดคล้องกับสถานการณ์อาเซียนที่  
เปลี่ยนแปลงไป

.....  
.....  
.....

ภาคผนวก ข

- คำอำนาจจำแนกรายชื่อของแบบสอบถาม

ตารางที่ 31 แสดงค่าอำนาจจำแนกรายข้อ ( $r$ ) ของแบบสอบถามความสำเร็จในการบริหารของ  
สถานศึกษาสู่ประชาคมอาเซียน สังกัดสำนักงานคณะกรรมการการศึกษาขั้นพื้นฐาน  
ภาคตะวันออกเฉียงเหนือ

ข้อ	ค่าอำนาจจำแนกรายข้อ ( $r$ )	ข้อ	ค่าอำนาจจำแนกรายข้อ ( $r$ )
1	.47	21	.52
2	.65	22	.60
3	.47	23	.70
4	.62	24	.65
5	.52	25	.74
6	.38	26	.45
7	.37	27	.45
8	.39	28	.68
9	.47	29	.71
10	.56	30	.70
11	.52	31	.62
12	.47	32	.67
13	.42	33	.58
14	.31	34	.69
15	.45	35	.62
16	.53		
17	.50		
18	.29		
19	.45		
20	.58		

ค่าสัมประสิทธิ์อัลฟาทั้งหมด = .94

ตารางที่ 32 แสดงค่าอำนาจจำแนกรายข้อ ( $r$ ) ของแบบสอบถามปัจจัยด้านสมรรถนะของ  
สถานศึกษาที่ส่งผลต่อความสำเร็จในการบริหารของสถานศึกษาสู่ประชาคมอาเซียน  
สังกัดสำนักงานคณะกรรมการการศึกษาขั้นพื้นฐานภาคตะวันออก

ข้อ	ค่าอำนาจจำแนกรายข้อ ( $r$ )	ข้อ	ค่าอำนาจจำแนกรายข้อ ( $r$ )	ข้อ	ค่าอำนาจจำแนกรายข้อ ( $r$ )
ทิศทางของสถานศึกษา		หลักสูตร		โครงสร้าง	
1	.67	1	.88	1	.66
2	.76	2	.79	2	.66
3	.79	3	.76	ค่าสัมประสิทธิ์อัลฟา	
4	.82	4	.86	ทั้งฉบับ = .79	
5	.87	5	.83	บุคลากร	
6	.86	6	.67	1	.75
7	.87	7	.88	2	.71
8	.74	8	.77	3	.46
ค่าสัมประสิทธิ์อัลฟา		9	.71	4	.68
ทั้งฉบับ = .94		ค่าสัมประสิทธิ์อัลฟา		5	.78
งบประมาณ		ทั้งฉบับ = .94		6	.81
1	.86	สถานที่		7	.56
2	.94	1	.55	8	.63
3	.81	2	.72	9	.68
4	.87	3	.80	10	.57
5	.80	4	.80	ค่าสัมประสิทธิ์อัลฟา	
6	.57	5	.74	ทั้งฉบับ = .89	
ค่าสัมประสิทธิ์อัลฟา		ค่าสัมประสิทธิ์อัลฟา			
ทั้งฉบับ = .93		ทั้งฉบับ = .88			
วัสดุอุปกรณ์		เครือข่าย			
1	.75	1	.83		
2	.83	2	.88		
3	.84	3	.82		
4	.55	4	.76		
ค่าสัมประสิทธิ์อัลฟา		5	.79		
ทั้งฉบับ = .88		6	.87		
		ค่าสัมประสิทธิ์อัลฟาทั้งฉบับ = .94			

ค่าสัมประสิทธิ์อัลฟาทั้งฉบับ = .86

ตารางที่ 33 แสดงค่าอำนาจจำแนกรายข้อ ( $r$ ) ของแบบสอบถามปัจจัยด้านกระบวนการดำเนินงาน  
ของสถานศึกษาที่ส่งผลต่อความสำเร็จในการบริหารของสถานศึกษาสู่ประชาคม  
อาเซียน สังกัดสำนักงานคณะกรรมการการศึกษาขั้นพื้นฐานภาคตะวันออก

ข้อ	ค่าอำนาจจำแนกรายข้อ ( $r$ )	ข้อ	ค่าอำนาจจำแนกรายข้อ ( $r$ )
	การวางแผน		การดำเนินการ
1	.83	1	.60
2	.73	2	.80
3	.78	3	.64
4	.75		
5	.71		ค่าสัมประสิทธิ์อัลฟาทั้งฉบับ = .82

ค่าสัมประสิทธิ์อัลฟาทั้งฉบับ = .90

			การปรับปรุง
		1	.70
	การตรวจสอบ	2	.87
1	.90	3	.79
2	.90		
3	.87		
4	.83		ค่าสัมประสิทธิ์อัลฟาทั้งฉบับ = .87

ค่าสัมประสิทธิ์อัลฟาทั้งฉบับ = .95

ค่าสัมประสิทธิ์อัลฟาทั้งฉบับ = .95

DATE: 10/11/2016

TIME: 5:28

LISREL 8.54

BY

Karl G. Jöreskog &amp; Dag Sörbom

This program is published exclusively by  
Scientific Software International, Inc.

7383 N. Lincoln Avenue, Suite 100

Lincolnwood, IL 60712, U.S.A.

Phone: (800)247-6113, (847)675-0720, Fax: (847)675-2140

Copyright by Scientific Software International, Inc., 1981-2002

Use of this program is subject to the terms specified in the  
Universal Copyright Convention.

Website: www.ssicentral.com

The following lines were read from file D:\paradee\p2.SPJ:

SYSTEM FILE from file 'D:\paradee\p2.DSF'

Sample Size = 742

Latent Variables competen

Relationships

DSCHCOOL = competen

CURRICU = competen

STRUCTUR = competen

PERSON = competen

BUTGET = competen

PLACES = competen

MATERIAL = competen

NETWORK = competen

Set the Variance of competen to 1.00

Set the Error Covariance of CURRICU and DSCHCOOL Free

Set the Error Covariance of STRUCTUR and DSCHCOOL Free

Set the Error Covariance of STRUCTUR and CURRICU Free

Set the Error Covariance of PERSON and CURRICU Free

Set the Error Covariance of PLACES and BUTGET Free

Set the Error Covariance of MATERIAL and DSCHCOOL Free

Set the Error Covariance of MATERIAL and PLACES Free

Set the Error Covariance of NETWORK and PLACES Free

Set the Error Covariance of NETWORK and MATERIAL Free

Path Diagram

End of Problem

Sample Size = 742

Covariance Matrix

	DSCHCOOL	CURRICU	STRUCTUR	PERSON	BUTGET	PLACES
DSCHCOOL	0.51					
CURRICU	0.38	0.52				
STRUCTUR	0.38	0.46	0.69			
PERSON	0.32	0.35	0.38	0.47		
BUTGET	0.35	0.36	0.39	0.39	0.60	
PLACES	0.35	0.37	0.39	0.38	0.47	0.64

MATERIAL	0.31	0.34	0.37	0.35	0.40	0.48
NETWORK	0.37	0.38	0.41	0.38	0.43	0.47

## Covariance Matrix

	MATERIAL	NETWORK
--	----------	---------

MATERIAL	0.60	
NETWORK	0.47	0.65

Number of Iterations = 10

LISREL Estimates (Maximum Likelihood)

## Measurement Equations

DSCHCOOL = 0.54\*competen, Errorvar.= 0.22 ,  $R^2 = 0.57$   
 (0.023) (0.013)  
 23.33 16.38

CURRICU = 0.57\*competen, Errorvar.= 0.20 ,  $R^2 = 0.62$   
 (0.023) (0.013)  
 24.50 15.44

STRUCTUR = 0.62\*competen, Errorvar.= 0.30 ,  $R^2 = 0.56$   
 (0.027) (0.018)  
 23.11 16.56

PERSON = 0.59\*competen, Errorvar.= 0.12 ,  $R^2 = 0.74$   
 (0.021) (0.0089)  
 28.62 13.69

BUTGET = 0.65\*competen, Errorvar.= 0.17 ,  $R^2 = 0.71$   
 (0.024) (0.012)  
 27.66 14.52

PLACES = 0.64\*competen, Errorvar.= 0.22 ,  $R^2 = 0.65$   
 (0.025) (0.015)  
 25.56 15.11

MATERIAL = 0.60\*competen, Errorvar.= 0.23 ,  $R^2 = 0.61$   
 (0.025) (0.015)  
 24.33 15.66

NETWORK = 0.66\*competen, Errorvar.= 0.22 ,  $R^2 = 0.67$   
 (0.025) (0.014)  
 26.21 15.14

Error Covariance for CURRICU and DSCHCOOL = 0.074  
 (0.010)  
 7.41

Error Covariance for STRUCTUR and DSCHCOOL = 0.040  
 (0.012)  
 3.46

Error Covariance for STRUCTUR and CURRICU = 0.11  
 (0.012)  
 8.93

Error Covariance for PERSON and CURRICU = 0.015  
 (0.0063)  
 2.35

Error Covariance for PLACES and BUTGET = 0.047  
 (0.0087)  
 5.37

Error Covariance for MATERIAL and DSCHCOOL = -0.02  
 (0.0072)  
 -3.20

Error Covariance for MATERIAL and PLACES = 0.095  
 (0.011)  
 8.54

Error Covariance for NETWORK and PLACES = 0.043  
 (0.010)  
 4.20

Error Covariance for NETWORK and MATERIAL = 0.081  
 (0.012)  
 6.95

#### Correlation Matrix of Independent Variables

competen

-----  
 1.00

#### Goodness of Fit Statistics

Degrees of Freedom = 11

Minimum Fit Function Chi-Square = 21.10 (P = 0.032)

Normal Theory Weighted Least Squares Chi-Square = 21.13 (P = 0.032)

Estimated Non-centrality Parameter (NCP) = 10.13

90 Percent Confidence Interval for NCP = (0.83 ; 27.19)

Minimum Fit Function Value = 0.028

Population Discrepancy Function Value (F0) = 0.014

90 Percent Confidence Interval for F0 = (0.0011 ; 0.037)

Root Mean Square Error of Approximation (RMSEA) = 0.035

90 Percent Confidence Interval for RMSEA = (0.010 ; 0.058)

P-Value for Test of Close Fit (RMSEA < 0.05) = 0.85

Expected Cross-Validation Index (ECVI) = 0.096  
90 Percent Confidence Interval for ECVI = (0.083 ; 0.12)  
ECVI for Saturated Model = 0.097  
ECVI for Independence Model = 12.63

Chi-Square for Independence Model with 28 Degrees of Freedom = 9340.53

Independence AIC = 9356.53

Model AIC = 71.13

Saturated AIC = 72.00

Independence CAIC = 9401.41

Model CAIC = 211.36

Saturated CAIC = 273.94

Normed Fit Index (NFI) = 1.00

Non-Normed Fit Index (NNFI) = 1.00

Parsimony Normed Fit Index (PNFI) = 0.39

Comparative Fit Index (CFI) = 1.00

Incremental Fit Index (IFI) = 1.00

Relative Fit Index (RFI) = 0.99

Critical N (CN) = 869.19

Root Mean Square Residual (RMR) = 0.0057

Standardized RMR = 0.0097

Goodness of Fit Index (GFI) = 0.99

Adjusted Goodness of Fit Index (AGFI) = 0.98

Parsimony Goodness of Fit Index (PGFI) = 0.30

Time used: 0.031 Seconds

---

DATE: 10/11/2016

TIME: 5:31

L I S R E L 8.54

BY

Karl G. Jöreskog & Dag Sörbom

This program is published exclusively by  
Scientific Software International, Inc.

7383 N. Lincoln Avenue, Suite 100

Lincolnwood, IL 60712, U.S.A.

Phone: (800)247-6113, (847)675-0720, Fax: (847)675-2140

Copyright by Scientific Software International, Inc., 1981-2002

Use of this program is subject to the terms specified in the  
Universal Copyright Convention.

Website: [www.ssicentral.com](http://www.ssicentral.com)

The following lines were read from file D:\paradee\p3.SPJ:

SYSTEM FILE from file 'D:\paradee\p3.DSF'  
 Sample Size = 742  
 Latent Variables process  
 Relationships  
 PLANN = process  
 DOT = process  
 CLECKT = process  
 ACTT = process  
 Set the Variance of process to 1.00  
 Set the Error Covariance of DOT and PLANN Free  
 Set the Error Covariance of ACTT and DOT Free  
 Path Diagram  
 End of Problem

Sample Size = 742

Covariance Matrix

	PLANN	DOT	CLECKT	ACTT
PLANN	0.64			
DOT	0.41	0.66		
CLECKT	0.41	0.50	0.65	
ACTT	0.38	0.43	0.52	0.67

Number of Iterations = 6

LISREL Estimates (Maximum Likelihood)

Measurement Equations

PLANN = 0.55\*process, Errorvar.= 0.34 ,  $R^2 = 0.47$   
 (0.027) (0.020)  
 20.33 17.13

DOT = 0.66\*process, Errorvar.= 0.22 ,  $R^2 = 0.67$   
 (0.027) (0.019)  
 24.63 11.16

CLECKT = 0.75\*process, Errorvar.= 0.087 ,  $R^2 = 0.87$   
 (0.025) (0.017)  
 30.05 4.98

ACTT = 0.69\*process, Errorvar.= 0.18 ,  $R^2 = 0.72$   
 (0.026) (0.017)  
 26.56 10.66

Error Covariance for DOT and PLANN = 0.049  
 (0.015)  
 3.23

Error Covariance for ACTT and DOT = -0.03  
 (0.014)  
 -1.85

Correlation Matrix of Independent Variables

process

-----  
 1.00

Goodness of Fit Statistics

Degrees of Freedom = 0  
 Minimum Fit Function Chi-Square = 0.00 (P = 1.00)  
 Normal Theory Weighted Least Squares Chi-Square = 0.00 (P = 1.00)

The Model is Saturated, the Fit is Perfect !

Time used: 0.031 Seconds

---

## success

DATE: 10/11/2016  
 TIME: 5:20

L I S R E L 8.54

BY

Karl G. Jöreskog & Dag Sörbom

This program is published exclusively by  
 Scientific Software International, Inc.  
 7383 N. Lincoln Avenue, Suite 100  
 Lincolnwood, IL 60712, U.S.A.  
 Phone: (800)247-6113, (847)675-0720, Fax: (847)675-2140  
 Copyright by Scientific Software International, Inc., 1981-2002  
 Use of this program is subject to the terms specified in the  
 Universal Copyright Convention.  
 Website: [www.ssicentral.com](http://www.ssicentral.com)

The following lines were read from file D:\paradee\p5.SPJ:

Raw Data from file 'D:\paradee\p4.psf'  
 Latent Variables success  
 Relationships  
 EFFAEC = success  
 KNOW = success

KSP = success  
 ATT = success  
 Path Diagram  
 End of Problem

Sample Size = 742

#### Covariance Matrix

	KNOW	KSP	ATT	EFFAEC
KNOW	0.42			
KSP	0.28	0.52		
ATT	0.22	0.26	0.30	
EFFAEC	0.25	0.28	0.23	0.44

Number of Iterations = 3

#### LISREL Estimates (Maximum Likelihood)

##### Measurement Equations

KNOW = 0.49\*success, Errorvar.= 0.17 ,  $R^2 = 0.58$   
 (0.021) (0.012)  
 23.10 14.77

KSP = 0.57\*success, Errorvar.= 0.20 ,  $R^2 = 0.62$   
 (0.024) (0.014)  
 24.04 14.05

ATT = 0.44\*success, Errorvar.= 0.10 ,  $R^2 = 0.66$   
 (0.018) (0.0078)  
 25.15 13.01

EFFAEC = 0.50\*success, Errorvar.= 0.19 ,  $R^2 = 0.57$   
 (0.022) (0.013)  
 22.82 14.97

#### Correlation Matrix of Independent Variables

success

-----  
 1.00

#### Goodness of Fit Statistics

Degrees of Freedom = 2

Minimum Fit Function Chi-Square = 2.31 (P = 0.32)

Normal Theory Weighted Least Squares Chi-Square = 2.27 (P = 0.32)

Estimated Non-centrality Parameter (NCP) = 0.27

90 Percent Confidence Interval for NCP = (0.0 ; 8.45)

Minimum Fit Function Value = 0.0031  
 Population Discrepancy Function Value (F0) = 0.00037  
 90 Percent Confidence Interval for F0 = (0.0 ; 0.011)  
 Root Mean Square Error of Approximation (RMSEA) = 0.014  
 90 Percent Confidence Interval for RMSEA = (0.0 ; 0.076)  
 P-Value for Test of Close Fit (RMSEA < 0.05) = 0.77

Expected Cross-Validation Index (ECVI) = 0.025  
 90 Percent Confidence Interval for ECVI = (0.024 ; 0.036)  
 ECVI for Saturated Model = 0.027  
 ECVI for Independence Model = 2.24

Chi-Square for Independence Model with 6 Degrees of Freedom = 1649.49  
 Independence AIC = 1657.49  
 Model AIC = 18.27  
 Saturated AIC = 20.00  
 Independence CAIC = 1679.93  
 Model CAIC = 63.15  
 Saturated CAIC = 76.09

Normed Fit Index (NFI) = 1.00  
 Non-Normed Fit Index (NNFI) = 1.00  
 Parsimony Normed Fit Index (PNFI) = 0.33  
 Comparative Fit Index (CFI) = 1.00  
 Incremental Fit Index (IFI) = 1.00  
 Relative Fit Index (RFI) = 1.00

Critical N (CN) = 2958.58

Root Mean Square Residual (RMR) = 0.0030  
 Standardized RMR = 0.0069  
 Goodness of Fit Index (GFI) = 1.00  
 Adjusted Goodness of Fit Index (AGFI) = 0.99  
 Parsimony Goodness of Fit Index (PGFI) = 0.20

Time used: 0.031 Seconds

## Process

DATE: 11/13/2016  
 TIME: 0:57

L I S R E L 8.54

BY

Karl G. Jöreskog & Dag Sörbom

This program is published exclusively by  
 Scientific Software International, Inc.

7383 N. Lincoln Avenue, Suite 100  
 Lincolnwood, IL 60712, U.S.A.

Phone: (800)247-6113, (847)675-0720, Fax: (847)675-2140  
 Copyright by Scientific Software International, Inc., 1981-2002

Use of this program is subject to the terms specified in the  
Universal Copyright Convention.

Website: [www.ssicentral.com](http://www.ssicentral.com)

The following lines were read from file C:\Users\Acer\Desktop\ppp\pp2.SPJ:

Raw Data from file 'C:\Users\Acer\Desktop\ppp\pp1.psf'

Latent Variables process

Relationships

PLANN = process

DOT = process

CLECKT = process

ACTT = process

Path Diagram

End of Problem

Sample Size = 742

#### Covariance Matrix

	PLANN	DOT	CLECKT	ACTT
PLANN	0.28			
DOT	0.03	0.31		
CLECKT	0.05	0.02	0.25	
ACTT	0.05	0.03	0.03	0.25

Number of Iterations = 4

#### LISREL Estimates (Maximum Likelihood)

##### Measurement Equations

PLANN = 0.27\*process, Errorvar.= 0.21 ,  $R^2 = 0.56$   
 (0.044) (0.024)  
 6.18 8.65

DOT = 0.12\*process, Errorvar.= 0.29 ,  $R^2 = 0.40$   
 (0.033) (0.017)  
 3.76 17.69

CLECKT = 0.17\*process, Errorvar.= 0.22 ,  $R^2 = 0.51$   
 (0.032) (0.015)  
 5.24 15.20

ACTT = 0.18\*process, Errorvar.= 0.22 ,  $R^2 = 0.53$   
 (0.033) (0.015)  
 5.46 14.25

#### Correlation Matrix of Independent Variables

process

-----  
1.00

## Goodness of Fit Statistics

Degrees of Freedom = 2

Minimum Fit Function Chi-Square = 0.91 (P = 0.63)

Normal Theory Weighted Least Squares Chi-Square = 0.92 (P = 0.63)

Estimated Non-centrality Parameter (NCP) = 0.0

90 Percent Confidence Interval for NCP = (0.0 ; 4.98)

Minimum Fit Function Value = 0.0012

Population Discrepancy Function Value (F0) = 0.0

90 Percent Confidence Interval for F0 = (0.0 ; 0.0067)

Root Mean Square Error of Approximation (RMSEA) = 0.0

90 Percent Confidence Interval for RMSEA = (0.0 ; 0.058)

P-Value for Test of Close Fit (RMSEA &lt; 0.05) = 0.92

Expected Cross-Validation Index (ECVI) = 0.024

90 Percent Confidence Interval for ECVI = (0.024 ; 0.031)

ECVI for Saturated Model = 0.027

ECVI for Independence Model = 0.12

Chi-Square for Independence Model with 6 Degrees of Freedom = 77.65

Independence AIC = 85.65

Model AIC = 16.92

Saturated AIC = 20.00

Independence CAIC = 108.09

Model CAIC = 61.80

Saturated CAIC = 76.09

Normed Fit Index (NFI) = 0.99

Non-Normed Fit Index (NNFI) = 1.05

Parsimony Normed Fit Index (PNFI) = 0.33

Comparative Fit Index (CFI) = 1.00

Incremental Fit Index (IFI) = 1.01

Relative Fit Index (RFI) = 0.96

Critical N (CN) = 7470.15

Root Mean Square Residual (RMR) = 0.0028

Standardized RMR = 0.0100

Goodness of Fit Index (GFI) = 1.00

Adjusted Goodness of Fit Index (AGFI) = 1.00

Parsimony Goodness of Fit Index (PGFI) = 0.20

Time used: 0.016 Seconds

## Model

DATE: 11/13/2016

TIME: 19:31

L I S R E L 8.54

BY

Karl G. Jöreskog &amp; Dag Sörbom

This program is published exclusively by  
Scientific Software International, Inc.

7383 N. Lincoln Avenue, Suite 100

Lincolnwood, IL 60712, U.S.A.

Phone: (800)247-6113, (847)675-0720, Fax: (847)675-2140

Copyright by Scientific Software International, Inc., 1981-2002

Use of this program is subject to the terms specified in the  
Universal Copyright Convention.

Website: [www.ssicentral.com](http://www.ssicentral.com)

The following lines were read from file C:\Users\Acer\Desktop\नावे\pim5.SPJ:

SYSTEM FILE from file 'C:\Users\Acer\Desktop\नावे\pim5.DSF'

Sample Size = 742

Latent Variables process success competen

Relationships

PLANN = 0.43\*process

DOT = process

CLECKT = process

ACTT = process

EFFAEC = 0.51\*success

KNOW = success

KSP = success

ATT = success

DSCHCOOL = competen

CURRICU = competen

STRUCTUR = competen

PERSON = competen

BUTGET = competen

PLACES = competen

MATERIAL = competen

NETWORK = competen

success = process

process =competen

success =competen

Set the Variance of competen to 1.00

Set the Error Covariance of CLECKT and DOT Free

Set the Error Covariance of ACTT and CLECKT Free

Set the Error Covariance of EFFAEC and ACTT Free

Set the Error Covariance of KSP and DOT Free

Set the Error Covariance of ATT and ACTT Free

Set the Error Covariance of ATT and KNOW Free

Set the Error Covariance of ATT and KSP Free

Set the Error Covariance of MATERIAL and PLACES Free

Options EF AD=off

Path Diagram

End of Problem

Sample Size = 742

Covariance Matrix

PLANN	DOT	CLECKT	ACTT	EFFAEC	KNOW
-----	-----	-----	-----	-----	-----

PLANN	0.40						
DOT	0.11	0.43					
CLECKT	0.12	0.12	0.37				
ACTT	0.16	0.11	0.15	0.51			
EFFAEC	0.15	0.10	0.12	0.17	0.44		
KNOW	0.10	0.06	0.06	0.10	0.16	0.41	
KSP	0.03	0.07	0.01	-0.02	0.03	0.03	
ATT	0.10	0.08	0.06	0.12	0.17	0.15	
DSCHCOOL	0.05	0.04	0.06	0.02	0.11	0.05	
CURRICU	0.07	0.07	0.08	0.04	0.09	0.05	
STRUCTUR	0.07	0.04	0.05	0.06	0.12	0.06	
PERSON	0.13	0.09	0.07	0.11	0.18	0.11	
BUTGET	0.14	0.09	0.07	0.13	0.20	0.12	
PLACES	0.19	0.09	0.12	0.14	0.19	0.09	
MATERIAL	0.13	0.10	0.06	0.08	0.13	0.10	
NETWORK	0.13	0.07	0.08	0.14	0.18	0.11	

Covariance Matrix

	KSP	ATT	DSCHCOOL	CURRICU	STRUCTUR	PERSON
KSP	0.42					
ATT	0.08	0.31				
DSCHCOOL	0.02	0.06	0.38			
CURRICU	0.06	0.06	0.04	0.38		
STRUCTUR	-0.02	0.06	0.04	0.05	0.38	
PERSON	0.02	0.11	0.07	0.07	0.07	0.32
BUTGET	0.03	0.13	0.04	0.06	0.08	0.16
PLACES	0.04	0.13	0.09	0.06	0.08	0.14
MATERIAL	0.04	0.09	0.04	0.05	0.07	0.12
NETWORK	0.01	0.07	0.05	0.08	0.09	0.13

Covariance Matrix

	BUTGET	PLACES	MATERIAL	NETWORK
BUTGET	0.38			
PLACES	0.16	0.38		
MATERIAL	0.13	0.16	0.30	
NETWORK	0.13	0.12	0.11	0.42

Number of Iterations = 22

LISREL Estimates (Maximum Likelihood)

Measurement Equations

PLANN = 0.43\*process, Errorvar.= 0.21 , R<sup>2</sup> = 0.48  
 (0.017)  
 12.42

DOT = 0.27\*process, Errorvar.= 0.36 , R<sup>2</sup> = 0.37  
 (0.029) (0.020)  
 9.26 17.84

CLECKT = 0.26\*process, Errorvar.= 0.30 , R<sup>2</sup> = 0.39  
 (0.027) (0.017)  
 9.54 17.47

ACTT = 0.36\*process, Errorvar.= 0.38 , R<sup>2</sup> = 0.27  
 (0.032) (0.023)  
 11.12 16.76

EFFAEC = 0.51\*success, Errorvar.= 0.17 , R<sup>2</sup> = 0.62  
 (0.016)  
 10.33

KNOW = 0.30\*success, Errorvar.= 0.31 , R<sup>2</sup> = 0.24  
 (0.026) (0.018)  
 11.72 17.67

KSP = 0.073\*success, Errorvar.= 0.41 , R<sup>2</sup> = 0.33  
 (0.026) (0.022)  
 2.82 19.19

ATT = 0.32\*success, Errorvar.= 0.20 , R<sup>2</sup> = 0.35  
 (0.022) (0.012)  
 14.36 16.61

DSCHCOOL = 0.18\*competen, Errorvar.= 0.35 , R<sup>2</sup> = 0.083  
 (0.024) (0.019)  
 7.40 18.96

CURRICU = 0.18\*competen, Errorvar.= 0.35 , R<sup>2</sup> = 0.88  
 (0.024) (0.018)  
 7.67 18.93

STRUCTUR = 0.21\*competen, Errorvar.= 0.34 , R<sup>2</sup> = 0.32  
 (0.024) (0.018)  
 9.02 18.80

PERSON = 0.36\*competen, Errorvar.= 0.18 , R<sup>2</sup> = 0.42  
 (0.020) (0.011)  
 18.42 16.78

BUTGET = 0.39\*competen, Errorvar.= 0.23 , R<sup>2</sup> = 0.40  
 (0.022) (0.014)  
 17.90 16.97

PLACES = 0.40\*competen, Errorvar.= 0.21 , R<sup>2</sup> = 0.44  
 (0.022) (0.013)  
 18.76 16.44

MATERIAL = 0.31\*competen, Errorvar.= 0.21 , R<sup>2</sup> = 0.31  
 (0.020) (0.012)  
 15.19 17.55

NETWORK = 0.34\*competen, Errorvar.= 0.31 , R<sup>2</sup> = 0.27  
 (0.024) (0.017)  
 14.19 18.00

Error Covariance for CLECKT and DOT = 0.044  
 (0.013)  
 3.35

Error Covariance for ACTT and CLECKT = 0.047  
 (0.014)  
 3.37

Error Covariance for EFFAEC and ACTT = 0.035  
 (0.012)  
 2.88

Error Covariance for KSP and DOT = 0.048  
 (0.014)  
 3.43

Error Covariance for ATT and ACTT = 0.037  
 (0.011)  
 3.44

Error Covariance for ATT and KNOW = 0.050  
 (0.010)  
 4.73

Error Covariance for ATT and KSP = 0.053  
 (0.011)  
 4.85

Error Covariance for MATERIAL and PLACES = 0.037  
 (0.0091)  
 4.09

#### Structural Equations

process = 0.90\*competen, Errorvar.= 0.24 , R<sup>2</sup> = 0.77  
 (0.055) (0.072)  
 16.37 3.31

success = - 0.53\*process + 1.44\*competen, Errorvar.= 0.075 , R<sup>2</sup> = 0.93  
 (0.26) (0.25) (0.083)  
 -2.08 5.73 0.91

#### Reduced Form Equations

process = 0.90\*competen, Errorvar.= 0.24, R<sup>2</sup> = 0.77  
 (0.055)  
 16.37

success = 0.96\*competen, Errorvar.= 0.14, R<sup>2</sup> = 0.87  
 (0.046)  
 20.85

Parsimony Goodness of Fit Index (PGFI) = 0.66

Total and Indirect Effects

- Total Effects of KSI on ETA

competen

-----  
 process 0.90  
 (0.06)  
 16.37

success 0.96  
 (0.05)  
 20.85

Indirect Effects of KSI on ETA

competen

-----  
 process --

success -0.48  
 (0.24)  
 -2.01

Total Effects of ETA on ETA

process success  
 -----  
 process -- --

success 0.53 --  
 (0.26)  
 2.08

Largest Eigenvalue of B\*B' (Stability Index) is 0.286

Total Effects of ETA on Y

process success  
 -----  
 PLANN 0.43 --

DOT 0.27 --  
 (0.03)  
 9.26

CLECKT 0.26 --  
 (0.03)  
 9.54

ACTT 0.36 --  
 (0.03)  
 11.12

EFFAEC -0.27 0.51  
 (0.13)  
 -2.08

KNOW -0.16 0.30  
 (0.08) (0.03)  
 -2.06 11.72

KSP -0.04 0.07  
 (0.02) (0.03)  
 -1.68 2.82

ATT -0.17 0.32  
 (0.08) (0.02)  
 -2.07 14.36

#### Indirect Effects of ETA on Y

process success

-----  
 PLANN -- --

DOT -- --

CLECKT -- --

ACTT -- --

EFFAEC -0.27 --  
 (0.13)  
 -2.08

KNOW -0.16 --  
 (0.08)  
 -2.06

KSP -0.04 --  
 (0.02)  
 -1.68

ATT -0.17 --  
 (0.08)  
 -2.07

#### Total Effects of KSI on Y

competen

-----  
 PLANN 0.39  
 (0.02)  
 16.37

DOT 0.24  
 (0.02)  
 9.66

CLECKT 0.24  
(0.02)  
10.06

ACTT 0.32  
(0.03)  
11.91

EFFAEC 0.49  
(0.02)  
20.85

KNOW 0.29  
(0.02)  
11.88

KSP 0.07  
(0.02)  
2.82

ATT 0.31  
(0.02)  
14.68

Time used: 0.047 Seconds

### รายชื่อผู้เชี่ยวชาญที่สัมภาษณ์

1. ดร. สุกิจ โปธิกุล ผู้อำนวยการโรงเรียนบ้านค่ายวิทยาคม สพม.เขต 18
2. ดร.บุญยกุล หัตถกิจ ผู้อำนวยการโรงเรียนตกรมวิทยาคาร สพม.เขต 17
3. ดร.มูทิตา แพทย์ประทุม รองผู้อำนวยการโรงเรียนสตรีประเสริฐศิลป์ สพม.เขต 17
4. ดร.สมพัทธ์ สันติพงษ์ไพศาล รองผู้อำนวยการโรงเรียนวัดชนะสงคราม สพป.ฉะเชิงเทรา เขต 1
5. นายพรชัย ประเสริฐสรรค์ ผู้อำนวยการโรงเรียนวัดชนะสงคราม สพป. ฉะเชิงเทรา เขต 1
6. นายคงวุฒ หงษ์วิเศษ ผู้อำนวยการโรงเรียนบ้านท่าเรือช้าง สพป.ตราด
7. นางสาวกนกพร หงษ์วิเศษ ผู้อำนวยการโรงเรียนบ้านคลองประทุน สพป.ตราด
8. นายสำเนา บุญมาก ผู้อำนวยการโรงเรียนคลองใหญ่วิทยาคม สพม. เขต 17
9. นางปาริชาติ เวเบอร์ ผู้อำนวยการโรงเรียนบ้านสันติคาม สพป.ชลบุรี เขต 3
10. นางจินตนา เปี่ยมวิมล ครูโรงเรียนดัดดรุณี สพม. เขต 6
11. นายวิรัตน์ ศรีอุไร คณะกรรมการสถานศึกษาขั้นพื้นฐาน สพป.ฉะเชิงเทรา เขต 1
12. นายสิทธิพร ศรีโย คณะกรรมการสถานศึกษาขั้นพื้นฐาน สพป.ฉะเชิงเทรา เขต 1
13. นายเกริก ปราบรัตน์ คณะกรรมการสถานศึกษาขั้นพื้นฐาน สพป.ชลบุรี เขต 3
14. นางอัญชลินทร์ ภูววก ผู้ปกครองนักเรียน สพป.ชลบุรี เขต 3
15. น.ส.จิรพา พรหมใหม่ ครูโรงเรียนบ้านสันติคาม สพป.ชลบุรี เขต 3
16. นางสาวเต็มตา พูนทวี ครูโรงเรียนตกรมวิทยาคาร สพม. เขต 17
17. นายมานะ สุขประเสริฐ ครูโรงเรียนวัดชนะสงคราม สพป.ฉะเชิงเทรา เขต 1

### รายชื่อผู้สนทนากลุ่มประถมศึกษา

1. นายพรชัย ประเสริฐวงศ์ ผู้อำนวยการ โรงเรียนวัดชนะสงคราม สพป.ฉะเชิงเทรา เขต 1
2. ดร.สมพัทธ์ สันติพงษ์ไพศาล รองผู้อำนวยการ โรงเรียนวัดชนะสงคราม สพป.ฉะเชิงเทรา เขต 1
3. นางพิณทิพย์ เลิศวิไลย์ ผู้อำนวยการ โรงเรียนวัดนิโครธาราม สพป.ฉะเชิงเทรา เขต 1
4. นายเทอดศักดิ์ แสพพาล รองผู้อำนวยการ โรงเรียนบ้านคลองประทุน สพป.ตราด
5. นางบังอร สุไลมาน ครู โรงเรียน.สุเหร่าคลอง 18 สพป.ฉะเชิงเทรา เขต 1
6. นางกนกพร หงส์วิเศษ ผู้อำนวยการ โรงเรียนบ้านคลองประทุน สพป.ตราด
7. นายมานะ สุขประเสริฐ ครู โรงเรียนวัดชนะสงคราม สพป.ฉะเชิงเทรา เขต 1
8. นายเทอดศักดิ์ แสพพาล รองผู้อำนวยการ โรงเรียนบ้านคลองประทุน สพป.ตราด
9. นายวีรยุทธ เสาทกวี ครู โรงเรียนวัดชนะสงคราม สพป.ฉะเชิงเทรา เขต 1
10. นางสาวสุภาดา ผลทิพย์ ครูสังกัด สพป.ฉะเชิงเทรา เขต 1

### รายชื่อผู้สนทนากลุ่มมัธยมศึกษา

1. ดร.บุญยกุล หัตถกิจ ผู้อำนวยการ โรงเรียนตศพรมหาวิทยาลัย สพม.เขต 17
2. ดร.มุกิตา แพทย์ประทุม รอง ผู้อำนวยการ โรงเรียนสตรีประเสริฐศิลป์ สพม.เขต 17
3. นายสำเนา บุญมาก ผู้อำนวยการ โรงเรียนคลองใหญ่วิทยาคม สพม.เขต 17
4. ว่าที่ร้อยตรีสุชาติ สงวนทรัพย์ ผู้อำนวยการ โรงเรียนเครือหวายวิทยาคม สพม.เขต 17
5. นางสาวอัจฉรา สาหุทัต รองผู้อำนวยการ โรงเรียน.แหลมสิงห์วิทยาคม สพม.เขต 17
6. นางสาวสายพิณ พิมล ผู้อำนวยการ โรงเรียนเกาะช้างวิทยาคม สพม.เขต 17
7. นายประธาน ทวีผล ผู้อำนวยการ โรงเรียน เขาน้อยวิทยาคม สพม.เขต 17
8. นายสมพงษ์ เปรมปิยศรี ผู้อำนวยการ โรงเรียน มัธยมท่าแกลง สพม.เขต 17
9. ว่าที่ร้อยตรี สมชาย ริมศิริ ผู้อำนวยการ โรงเรียนหนองตากงพิทยาคาร สพม.เขต 17
10. นายสามารถ จิตณรงค์ ครู โรงเรียนหนองตากงพิทยาคาร สพม.เขต 17